

BORMANN®



BID5100

054757

v2.2



WWW.NIKOLAOUTOOLS.GR

2 YEARS
WARRANTY

SYMBOLS



Carefully read the operator's manual before using the tool.



WARNING! Instructions or symbols which, if not observed, could result in damage and/or injury.



Wear hearing protection!



This power tool complies with the applicable European directives.



This power tool must not be disposed of with household waste. Follow the disposal instructions in this manual.



Wear safety glasses!



This power tool corresponds to protection class II, it is equipped with reinforced or double insulation.



Disconnect the power plug from socket before carrying out any work on the tool or when not in use.



Wear a dust mask!

SAFETY PRECAUTIONS



When using any equipment, certain safety precautions must be taken to avoid injury and/or damage. Please read this manual carefully before using the tool. Keep this operator's manual for future reference. In case this tool is borrowed, transferred or moved, make sure that the instruction manual remains with it. The manufacturer accepts no liability for damage or accidents caused by failure to comply with these safety instructions.

CAUTION: Read all safety regulations and instructions. Not following all safety precautions may result in electric shock, fire and/or serious injury.

The term "power tool" used in this manual refers to power tools powered by electricity (with a power cord) and battery-powered power tools (without a power cord).

Workplace safety

- Keep your workplace clean and well lit. Untidy or poorly lit workplaces can result in accidents.
- Do not use the power tool in an environment where there is a risk of explosion and where there are flammable liquids, gases or dust. Power tools produce sparks that could ignite dust or vapours.
- Do not allow bystanders, children or animals into your work area. If there is a distraction, you may lose control of the appliance.

Electrical safety

- The plug from the power tool must be plugged into a properly grounded installed outlet. Never modify the plug in any way. Never use adaptor plugs with grounded power tools. Unaltered plugs and correct sockets reduce the risk of electric shock.
- Avoid body contact with grounded surfaces like refrigerators, pipes and radiators when using electric powered tools. This will reduce the likelihood of shock.
- Do not expose electric power tools to rain or wet conditions. Wet tools increase the likelihood of electric shock.
- Do not abuse the cord. Never use the cord for carrying, pulling or unplugging the power tool. Damaged or entangled cables increase the risk of an electric shock.
- Keep power cords away from heat, water, oil, sharp edges and moving parts. They can damage the insulation and cause a shock.
- If you are working outdoors with an electric tool, only use extension cables which are designed and marked specifically for this purpose.
- If operation of the electric tool in a damp environment can not be avoided, use an earth-leakage circuit breaker (ELCB) to reduce the risk of an electric shock.

Personal safety

- Be alert, watch your movements and use a power tool with care. Do not use the tool if you are tired or under the influence of medication, alcohol or other substances. A moment of negligence when using the power tool can result in serious injury.
- The use of personal protective equipment (such as dust masks, non-slip safety shoes, safety helmet or earplugs depending on the type and use of the power tool) reduces the risk of injury. Always wear safety goggles.
- Make sure the tool cannot start accidentally. Make sure that the electric tool is switched off before you connect it to the power supply and/or insert the battery, or when picking it up or carrying it. Plugging the appliance in when it is switched on, or moving the power tool with your finger on the power switch, may accidentally start the tool and lead to accidents.
- Remove keys and wrenches before switching on the electric tool. A tool or key coming into contact with rotating parts of the tool can result in damage or injury.
- Do not overreach. Keep proper footing and balance at all times. This enables better control of the power tool in unexpected situations.
- Wear suitable work clothes. Keep hair, clothes and gloves away from moving parts. Do not wear loose clothing or jewellery. Loose clothing, jewellery or long hair can get caught in moving parts.
- If vacuum and drainage devices can be fitted on the tool, make sure that they are correctly connected and used. The use of a dust extraction system can reduce dust-related hazards.

Power tool safety

- Do not overstrain the tool. Use the right tool for each task. You will be able to work better and more safely within the specified performance parameters.
- Do not use a power tool with a defective power switch. A power tool that cannot be switched on or off is dangerous and must be repaired.
- Unplug the tool and/or remove the battery before making any adjustments to the tool, switching attachments or putting the tool down or in storage. This safety measure prevents the power tool from starting up unintentionally.
- Keep the electric tool out of the reach of children and untrained users. Only people who have read and understand completely all safety instructions can use the power tool. Power tools can be dangerous if used by inexperienced users.

- e) Clean your power tool carefully. Check that the moving parts work properly and do not jam and that there are no parts broken or damaged to such an extent that the operation of the power tool is affected. Contact an authorised service centre for any repairs needed before using the tool. Poorly maintained power tools can cause serious damage or harm.
- f) Keep any cutting tools sharp and clean. Carefully maintained cutting tools with sharp cutting edges are less likely to jam and are easier to control.
- g) Use the power tools, accessories, attachments, etc. in accordance with these instructions. Take into account the conditions of your workplace and the task at hand. Using power tools for any purpose other than that for which they are intended can lead to dangerous situations.

Service

Have your power tool repaired only by trained personnel using only authentic spare parts. This will ensure that your power tool is always safe to use.

Safety instructions for drilling tools

- a) Wear hearing protection when hammer drilling. Exposure to noise can cause hearing loss.
- b) Use the additional handles supplied with the device. Losing control can result in injury.
- c) Hold the device by the insulated gripping surfaces when you carry out work where the application tool can hit hidden power lines or your own power cord. Contact with a live line can also energize metal parts of the device and cause an electric shock.

RESIDUAL RISKS

Even if you operate this power tool properly, residual risks always remain. The following dangers can arise in connection with the construction and design of this power tool:

- a) Damage to health that results from hand/ arm vibrations, if the device is used for a long period of time or is not properly operated and maintained.
- b) Injuries and damage to property caused by flying parts of suddenly broken tool attachments.



Warning! This power tool creates an electromagnetic field during operation. This field can affect active or passive medical implants in certain circumstances. To reduce the risk of serious or fatal injuries, we recommend that people with medical implants consult their doctor and the manufacturer of the medical implant before operating the power tool.



Warning! Depending on how you use the power tool, the actual vibration levels may differ from the specified levels. Take steps to protect yourself from vibration. Consider the whole working process, including times when the power tool is idle or switched off. Suitable measures include regular maintenance and care of the power tool and tool attachments, keeping hands warm, regular breaks and good planning of work processes.

SPECIFICATIONS



Main Parts

- 1. Keyless chuck
- 2. Forward / Reverse lever
- 3. Drilling / hammer mode selector switch
- 4. Rotational speed controller
- 5. Locking button
- 6. ON/OFF trigger / Variable speed selector
- 7. Additional handle
- 8. Depth gauge

Technical Data	
Model	BID5100
Voltage	230 V / 50 hz
Power	500 W
No-load speed	0 - 2900rpm
Impact frequency	0 - 46400 bpm
Keyless chuck	13 mm
Max drill capacity	Wood: 20 mm Steel: 8 mm Concrete: 10 mm
Cable Length	2m
Includes	Depth guage Auxiliary handle

* The manufacturer reserves the right to make minor changes to product design and technical specifications without prior notice unless these changes significantly affect the performance and safety of the products. The parts described / illustrated in the pages of the manual that you hold in your hands may also concern other models of the manufacturer's product line with similar features and may not be included in the product you just acquired.

* To ensure the safety and reliability of the product and the warranty validity, all repair, inspection, repair or replacement work, including maintenance and special adjustments, must only be carried out by technicians of the authorized service department of the manufacturer.

* Always use the product with the supplied equipment. Operation of the product with non-provided equipment may cause malfunctions or even serious injury or death. The manufacturer and the importer shall not be liable for injuries and damages resulting from the use of non-conforming equipment.

INTENDED USE

The intended use of this impact drill includes:

- Drilling in wood, plastic and metal.
- Impact drilling in stone, concrete or similar materials.

This power tool should not be used as a screwdriver.

Do not use this tool to work on materials that are harmful to health such as asbestos.

The equipment must be used only for its intended purpose. Any other use is considered a case of misuse. The operator, not the manufacturer, is responsible for any damage or injury of any kind caused as a result of misuse of the tool.

BEFORE OPERATION



Switch off the power tool and disconnect it from the power supply before attaching, adjusting, replacing or removing accessories to avoid the risk of electric shock or accidental starting.

Installing the side handle

For safety reasons, the side handle must always be in place when working with this power tool.

- Slide the side handle ring over the drill chuck on the neck. If necessary, turn the handle section counterclockwise to open the ring far enough.
- Align the side handle down, to the right or to the left, depending on your personal preference.
- Secure the side handle by rotating the handle section clockwise.



Installing bits

Note: Take care to choose the proper size and style of bit for the job.

Illustration	Description	Field of application	Rotational speed
	Concrete drill	Impact drilling/ Drilling in stone, concrete	High
	Metal drill	Drilling in metal, plastic	Medium to low
	Wood drill	Drilling in wood	Medium to low

- Hold the rear part of the drill chuck in position and turn the front part until the tool holder is open enough to insert the desired bit.
- Push the drill bit into the chuck as far as it will go.
- Turn the front part of the chuck to secure the drill bit in the holder.



Warning! Drill bits are very sharp and can be very hot after use! Handle them carefully to avoid injuries! If necessary, wear protective gloves when removing or replacing tools.

Follow the same procedure to remove drill bit or to install a new one.

Installing the depth stop

Attach the depth stop to drill to an exact depth.

- Turn the handle part of the side handle anti-clockwise until the receiving opening is open enough to push the depth stop through.
- Push the depth stop through the holder on the side handle.
- Push the depth stop far enough that the front end of the stop is at the same height of the drill tip. For example, If you want to drill 2 cm deep, push the depth stop back by 2 cm (see scale on the depth stop).
- Tighten the handle part of the side handle.

OPERATION

Switching ON/OFF

- Press and hold the ON/OFF trigger to switch on the power tool.
- Release the trigger to turn off the power tool.
- To use the power tool continuously, press and hold the ON/OFF trigger and press the locking button. Release the trigger.
- To release the locking button, briefly press the ON/OFF trigger again and release.



Adjusting drilling speed

The speed of drilling can be controlled in two ways.

- ON/OFF trigger: The more you press the ON/OFF trigger, the higher the speed of drilling. Light pressure on the trigger results in a low speed, while stronger pressure increases the speed.
- Speed control switch: Turn the switch to the "-" direction to reduce speed or to the "+" direction to increase speed.

Selecting the operating mode

Use the switch for drilling/hammer drilling to select the operating mode.

- To drill into wood, metal, and plastics turn the switch to setting [].
- For impact drilling in stone or concrete, turn the switch to setting [].

Note: Impact drilling is only suitable for drilling into masonry and concrete. All other materials such as wood, plastic and tiles will be damaged.

Forward/ Reverse drilling

- Press the switch to drill from right to left.
- Press the switch to loosen jammed drills from left to right.

Note when drilling:

- Always keep the ventilation slots of the power tool clear and clean. Do not cover them during use.
- When working on small pieces, clamp them securely in place with appropriate ways.
- Mark drill holes in metal with a center punch to prevent the drill from slipping off.
- If you clamp a piece of old wood under the workpiece when drilling into wood, the drill hole on the back will be splinter-free.
- Always make sure that the drilling tool turns fast enough, do not apply too much pressure on it.

CLEANING AND MAINTENANCE



Switch off the power tool and disconnect it from the power supply before carrying out any maintenance or cleaning work to avoid the risk of electric shock or accidental starting.

Proper and regular maintenance is not only important for the safe use of this power tool, but can also extend the life of the power tool.

- Clean the power tool with a damp cloth and a little soap. Use brushes for hard to reach areas.
- Clean the air vents and tool holder after each use with a cloth and brush.
- Use compressed air (max 3 bar) to remove stubborn dust from inaccessible areas.

Note: Do not use any cleaning agents or solvents that could damage the plastic parts of the equipment.

Repair and service

There are no parts of this power tool that can be serviced or repaired by the user. Never try to repair the power tool yourself. Always contact an authorised service center.

If the power cable of the tool is worn or damaged, contact an authorised service center. Cables and plugs must only be replaced by authorised personnel to avoid damage or harm (electric shock).

STORAGE AND TRANSPORTATION

- Before storing the tool for longer periods of time, clean it thoroughly as described and let it dry completely.
- Store the power tool in the original packaging.
- Always store the power tool out of the reach of children in a well-ventilated and dry place.
- Always switch off the power tool before transporting it.
- Always carry the power tool using the handles provided.
- Protect the power tool from vibrations and impact, especially when transported in vehicles.

ENVIRONMENTAL DISPOSAL

In order to avoid damages on transportation, the tool has to be delivered in solid packaging. Packaging as well as the unit and accessories are made of recyclable materials and can be disposed accordingly. The tool's plastics components are marked according to their material, which makes it possible to remove environmental friendly and differentiated because of available collection facilities.



Only for EU countries

Do not dispose of electric tools together with household waste material!

In observance of European Directive 2002/96/EC on waste electrical and electronic equipment and its implementation in accordance with national law, electric tools that have reached the end of their life must be collected separately and returned to an environmentally compatible recycling facility.

SYMBOLES



Lisez attentivement le manuel d'utilisation avant d'utiliser l'outil.



AVERTISSEMENT ! Instructions ou symboles qui, s'ils ne sont pas respectés, peuvent entraîner des dommages et/ou des blessures.



Portez des protections auditives !



Cet outil électrique est conforme aux directives européennes applicables.



Cet outil électrique ne doit pas être jeté avec les ordures ménagères. Suivez les instructions de mise au rebut figurant dans ce manuel.



Portez des lunettes de sécurité !



Cet outil électrique correspond à la classe de protection II, il est équipé d'une isolation renforcée ou double.



Débranchez la fiche d'alimentation de la prise avant toute intervention sur l'outil ou lorsqu'il n'est pas utilisé.



Portez un masque anti-poussière !

PRÉCAUTIONS DE SÉCURITÉ



Lors de l'utilisation de tout équipement, certaines précautions de sécurité doivent être prises afin d'éviter les blessures et/ou les dommages. Veuillez lire attentivement ce manuel avant d'utiliser l'outil. Conservez ce manuel d'utilisation pour pouvoir vous y référer ultérieurement. En cas d'emprunt, de transfert ou de déplacement de l'outil, veillez à ce que le manuel d'utilisation soit conservé. Le fabricant décline toute responsabilité en cas de dommages ou d'accidents causés par le non-respect de ces consignes de sécurité.

ATTENTION : Lisez toutes les règles et instructions de sécurité. Le non-respect de toutes les précautions de sécurité peut entraîner un choc électrique, un incendie et/ou des blessures graves.

Le terme "outil électrique" utilisé dans ce manuel fait référence aux outils électriques alimentés par l'électricité (avec un cordon d'alimentation) et aux outils électriques alimentés par batterie (sans cordon d'alimentation).

Sécurité sur le lieu de travail

- Gardez votre lieu de travail propre et bien éclairé. Les lieux de travail mal rangés ou mal éclairés peuvent être à l'origine d'accidents.
- N'utilisez pas l'outil électrique dans un environnement où il existe un risque d'explosion et où se trouvent des liquides, des gaz ou des poussières inflammables. Les outils électriques produisent des étincelles qui peuvent enflammer la poussière ou les vapeurs.
- Ne laissez pas de spectateurs, d'enfants ou d'animaux pénétrer dans votre zone de travail. En cas de distraction, vous risquez de perdre le contrôle de l'appareil.

Sécurité électrique

- La fiche de l'outil électrique doit être branchée dans une prise de courant correctement mise à la terre. Ne modifiez jamais la fiche de quelque manière que ce soit. N'utilisez jamais de fiches d'adaptation avec des outils électriques mis à la terre. Des fiches intactes et des prises correctes réduisent le risque d'électrocution.
- Lors de l'utilisation d'outils électriques, évitez tout contact du corps avec des surfaces mises à la terre telles que les réfrigérateurs, les tuyaux et les radiateurs. Cela réduira le risque de choc.
- N'exposez pas les outils électriques à la pluie ou à l'humidité. Les outils mouillés augmentent le risque de choc électrique.
- N'abusez pas du cordon. N'utilisez jamais le cordon pour porter, tirer ou débrancher l'outil électrique. Les câbles endommagés ou enchevêtrés augmentent le risque d'électrocution.
- Tenez les cordons d'alimentation à l'écart de la chaleur, de l'eau, de l'huile, des bords tranchants et des pièces mobiles. Ils peuvent endommager l'isolation et provoquer une électrocution.
- Si vous travaillez à l'extérieur avec un outil électrique, n'utilisez que des câbles de rallonge conçus et marqués spécifiquement à cet effet.
- Si l'utilisation de l'outil électrique dans un environnement humide ne peut être évitée, utilisez un disjoncteur différentiel pour réduire le risque d'électrocution.

Sécurité personnelle

- Soyez vigilant, surveillez vos mouvements et utilisez un outil électrique avec précaution. N'utilisez pas l'outil si vous êtes fatigué ou sous l'influence de médicaments, d'alcool ou d'autres substances. Un moment de négligence lors de l'utilisation de l'outil électrique peut entraîner des blessures graves.
- L'utilisation d'équipements de protection individuelle (tels que des masques anti-poussière, des chaussures de sécurité antidérapantes, des casques de sécurité ou des bouchons d'oreille en fonction du type et de l'utilisation de l'outil électrique) réduit le risque de blessure. Portez toujours des lunettes de protection.
- Assurez-vous que l'outil ne peut pas démarrer accidentellement. Assurez-vous que l'outil électrique est éteint avant de le brancher à l'alimentation électrique et/ou d'insérer la batterie, ou lorsque vous le prenez ou le transportez. Le fait de brancher l'appareil alors qu'il est allumé ou de déplacer l'outil électrique avec le doigt sur l'interrupteur peut entraîner un démarrage accidentel de l'outil et provoquer des accidents.
- Retirez les clés avant de mettre l'outil électrique en marche. Un outil ou une clé entrant en contact avec les pièces rotatives de l'outil peut entraîner des dommages ou des blessures.
- Ne pas dépasser les limites. Gardez toujours une bonne assise et un bon équilibre. Cela permet de mieux contrôler l'outil électrique dans des situations inattendues.
- Porter des vêtements de travail appropriés. Tenir les cheveux, les vêtements et les gants à l'écart des pièces mobiles. Ne portez pas de vêtements amples ni de bijoux. Les vêtements amples, les bijoux ou les cheveux longs peuvent se prendre dans les pièces mobiles.
- Si des dispositifs d'aspiration et de drainage peuvent être installés sur l'outil, assurez-vous qu'ils sont correctement connectés et utilisés. L'utilisation d'un système d'extraction des poussières peut réduire les risques liés à la poussière.

Sécurité des outils électriques

- Ne pas surcharger l'outil. Utilisez l'outil approprié pour chaque tâche. Vous serez en mesure de travailler mieux et de manière plus sûre dans les limites des paramètres de performance spécifiés.
- N'utilisez pas un outil électrique dont l'interrupteur est défectueux. Un outil électrique qui ne peut pas être mis en marche ou arrêté est dangereux et doit être réparé.
- Débranchez l'outil et/ou retirez la batterie avant d'effectuer des réglages sur l'outil, de changer d'accessoire, de poser l'outil ou de le ranger. Cette mesure de sécurité permet d'éviter que l'outil électrique ne se mette en marche de manière intempestive.
- Gardez l'outil électrique hors de portée des enfants et des utilisateurs non formés. Seules les personnes ayant lu et compris l'intégralité des consignes de sécurité peuvent utiliser l'outil électrique. Les outils électriques peuvent être dangereux s'ils sont utilisés par des personnes inexpérimentées.

e) Nettoyez soigneusement votre outil électrique. Vérifiez que les pièces mobiles fonctionnent correctement et ne se bloquent pas, et qu'il n'y a pas de pièces cassées ou endommagées au point d'affecter le fonctionnement de l'outil électrique. Contactez un centre de service agréé pour toute réparation nécessaire avant d'utiliser l'outil. Les outils électriques mal entretenus peuvent causer de graves dommages.

f) Gardez tous les outils de coupe aiguisés et propres. Les outils de coupe soigneusement entretenus et dotés d'arêtes tranchantes sont moins susceptibles de se bloquer et sont plus faciles à contrôler.

g) Utilisez les outils électriques, les accessoires, les pièces rapportées, etc. conformément à ces instructions. Tenez compte des conditions de votre lieu de travail et de la tâche à accomplir. L'utilisation d'outils électriques à d'autres fins que celles pour lesquelles ils sont prévus peut conduire à des situations dangereuses.

Service

Ne faites réparer votre outil électrique que par du personnel qualifié utilisant uniquement des pièces de rechange authentiques. Vous aurez ainsi l'assurance que votre outil électrique est toujours utilisable en toute sécurité.

Consignes de sécurité pour les outils de forage

a) Portez une protection auditive lors du forage au marteau. L'exposition au bruit peut entraîner une perte d'audition.

b) Utilisez les poignées supplémentaires fournies avec l'appareil. La perte de contrôle peut entraîner des blessures.

c) Tenez l'appareil par les surfaces de préhension isolées lorsque vous effectuez des travaux où l'outil d'application peut toucher des lignes électriques cachées ou votre propre cordon d'alimentation. Le contact avec une ligne sous tension peut également mettre sous tension les parties métalliques de l'appareil et provoquer un choc électrique.

RISQUES RÉSIDUELS

Même si vous utilisez cet outil électrique dans les règles de l'art, il subsiste toujours des risques résiduels. Les dangers suivants peuvent survenir lors de la construction et de la conception de cet outil électrique :

a) Atteinte à la santé résultant des vibrations de la main ou du bras, si l'appareil est utilisé pendant une longue période ou s'il n'est pas correctement utilisé et entretenu.

b) Blessures et dommages matériels causés par la projection de pièces d'outils soudainement cassés.



Avertissement ! Cet outil électrique crée un champ électromagnétique pendant son fonctionnement. Ce champ peut affecter les implants médicaux actifs ou passifs dans certaines circonstances. Pour réduire le risque de blessures graves ou mortelles, nous recommandons aux personnes portant des implants médicaux de consulter leur médecin et le fabricant de l'implant médical avant d'utiliser l'outil électrique.



Attention ! Selon la manière dont vous utilisez l'outil électrique, les niveaux de vibration réels peuvent différer des niveaux spécifiés. Prenez des mesures pour vous protéger des vibrations. Tenez compte de l'ensemble du processus de travail, y compris des moments où l'outil électrique est inactif ou éteint. Les mesures appropriées comprennent la maintenance et l'entretien réguliers de l'outil électrique et de ses accessoires, le maintien des mains au chaud, des pauses régulières et une bonne planification des processus de travail.

CARACTÉRISTIQUES TECHNIQUES



Pièces principales

1. Mandrin sans clé
2. Levier de marche avant/arrière
3. Sélecteur de mode de forage / marteau
4. Contrôleur de vitesse de rotation
5. Bouton de verrouillage
6. Gâchette ON/OFF / Sélecteur de vitesse variable
7. Poignée supplémentaire
8. Jauge de profondeur

Données techniques

Modèle	BID5100
Tension	230 V / 50 Hz
Puissance	500 W
Vitesse à vide	0 - 2900 tr/min
Fréquence d'impact	0 - 46400 bpm
Mandrin sans clé	13 mm
Capacité de forage maximale	Bois : 20 mm Acier : 8 mm Béton : 10 mm
Longueur du câble	2m
Comprend	Jauge de profondeur Poignée auxiliaire

* Le fabricant se réserve le droit d'apporter des modifications mineures à la conception et aux spécifications techniques du produit sans préavis, à moins que ces modifications n'affectent de manière significative les performances et la sécurité des produits. Les pièces décrites / illustrées dans les pages du manuel que vous tenez entre les mains peuvent également concerner d'autres modèles de la gamme de produits du fabricant présentant des caractéristiques similaires et peuvent ne pas être incluses dans le produit que vous venez d'acquérir.

* Pour garantir la sécurité et la fiabilité du produit et la validité de la garantie, tous les travaux de réparation, d'inspection, de réparation ou de remplacement, y compris l'entretien et les réglages spéciaux, doivent être effectués uniquement par des techniciens du service après-vente agréé du fabricant.

* Utilisez toujours le produit avec l'équipement fourni. L'utilisation du produit avec un équipement non fourni peut entraîner des dysfonctionnements, voire des blessures graves ou mortelles. Le fabricant et l'importateur ne sont pas responsables des blessures et des dommages résultant de l'utilisation d'un équipement non conforme.

UTILISATION PRÉVUE

L'utilisation prévue de cette perceuse à percussion est la suivante :

- Perçage dans le bois, le plastique et le métal.
- Forage à percussion dans la pierre, le béton ou des matériaux similaires.

Cet outil électrique ne doit pas être utilisé comme tournevis.

N'utilisez pas cet outil pour travailler sur des matériaux nocifs pour la santé tels que l'amiante.

L'équipement ne doit être utilisé que pour l'usage auquel il est destiné. Toute autre utilisation est considérée comme un cas de mauvaise utilisation.

L'opérateur, et non le fabricant, est responsable de tout dommage ou blessure de quelque nature que ce soit résultant d'une mauvaise utilisation de l'outil.

AVANT L'OPÉRATION



Éteignez l'outil et débranchez-le de l'alimentation électrique avant de fixer, de régler, de remplacer ou de retirer des accessoires, afin d'éviter tout risque de choc électrique ou de démarrage accidentel.

Installation de la poignée latérale

Pour des raisons de sécurité, la poignée latérale doit toujours être en place lorsque vous travaillez avec cet outil électrique.

- Faites glisser l'anneau de la poignée latérale sur le mandrin de la perceuse. Si nécessaire, tournez la section de la poignée dans le sens inverse des aiguilles d'une montre pour ouvrir suffisamment l'anneau.
- Alignez la poignée latérale vers le bas, vers la droite ou vers la gauche, selon vos préférences.
- Fixez la poignée latérale en tournant la section de la poignée dans le sens des aiguilles d'une montre.



Installation des embouts

Note : Veillez à choisir la taille et le style d'embout appropriés pour le travail à effectuer.

Illustration	Description	Champ d'application	Vitesse de rotation
	Foret à béton	Forage à percussion/ Forage dans la pierre, béton	Haut
	Perceuse à métaux	Perçage dans le métal, le plastique	Moyenne à faible
	Foret à bois	Perçage dans le bois	Moyenne à faible

- Maintenez la partie arrière du mandrin en position et tournez la partie avant jusqu'à ce que le porte-outil soit suffisamment ouvert pour insérer la mèche souhaitée.
- Enfoncez le foret dans le mandrin jusqu'à la butée.
- Tournez la partie avant du mandrin pour fixer le foret dans le support.



Attention ! Les mèches sont très tranchantes et peuvent être très chaudes après utilisation ! Manipulez-les avec précaution pour éviter les blessures ! Si nécessaire, portez des gants de protection lorsque vous retirez ou remplacez les outils.

Suivez la même procédure pour retirer la mèche ou en installer une nouvelle.

Installation de la butée de profondeur

Fixez la butée de profondeur pour percer à une profondeur exacte.

- Tournez la partie de la poignée latérale dans le sens inverse des aiguilles d'une montre jusqu'à ce que l'ouverture de réception soit suffisamment ouverte pour y faire passer la butée de profondeur.
- Poussez la butée de profondeur à travers le support de la poignée latérale.
- Poussez la butée de profondeur suffisamment loin pour que l'extrémité avant de la butée soit à la même hauteur que la pointe du foret. Par exemple, si vous voulez percer à une profondeur de 2 cm, poussez la butée de profondeur reculer la butée de 2 cm (voir l'échelle sur la butée de profondeur).
- Serrez la partie de la poignée latérale.

FONCTIONNEMENT

Mise en marche/arrêt

- Appuyez sur la gâchette ON/OFF et maintenez-la enfoncée pour mettre l'outil en marche.
- Relâchez la gâchette pour éteindre l'outil électrique.
- Pour utiliser l'outil en continu, appuyez sur la gâchette ON/OFF et maintenez-la enfoncée, puis appuyez sur le bouton de verrouillage. Relâchez la gâchette.
- Pour débloquer le bouton de verrouillage, appuyez brièvement sur la gâchette ON/OFF et relâchez-la.



Réglage de la vitesse de forage

La vitesse de forage peut être contrôlée de deux manières.

- Gâchette ON/OFF : Plus vous appuyez sur la gâchette ON/OFF, plus la vitesse de forage est élevée. Une légère pression sur la gâchette entraîne une faible vitesse, tandis qu'une pression plus forte augmente la vitesse.
- Interrupteur de contrôle de la vitesse : Tournez l'interrupteur dans le sens "-" pour réduire la vitesse ou dans le sens "+" pour l'augmenter.

Sélection du mode de fonctionnement

Utilisez le commutateur pour le perçage/perçage au marteau pour sélectionner le mode de fonctionnement.

- Pour percer le bois, le métal et le plastique, mettez le commutateur en position [].
- Pour le forage à percussion dans la pierre ou le béton, mettez le commutateur en position [].

Remarque : le perçage à percussion ne convient que pour percer la maçonnerie et le béton. Tous les autres matériaux tels que le bois, le plastique et les carreaux seront endommagés.

Perçage avant/arrière

- Appuyez sur l'interrupteur pour forer de droite à gauche.
- Appuyez sur l'interrupteur pour débloquer les forets coincés de gauche à droite.

A noter lors du perçage :

- Les fentes d'aération de l'outil doivent toujours être dégagées et propres. Ne les couvrez pas pendant l'utilisation.
- Lorsque vous travaillez sur de petites pièces, fixez-les solidement à l'aide de moyens appropriés.
- Marquez les trous de forage dans le métal à l'aide d'un poinçon central pour éviter que la perceuse ne glisse.
- Si vous fixez un morceau de vieux bois sous la pièce à travailler lorsque vous percez du bois, le trou de perçage au dos sera exempt d'échardes.
- Veillez toujours à ce que l'outil de forage tourne suffisamment vite, n'appliquez pas trop de pression sur lui.

NETTOYAGE ET ENTRETIEN



Éteignez l'outil et débranchez-le de l'alimentation électrique avant d'effectuer tout travail d'entretien ou de nettoyage afin d'éviter tout risque d'électrocution ou de démarrage accidentel.

Un entretien correct et régulier est non seulement important pour une utilisation sûre de cet outil électrique, mais il peut également prolonger sa durée de vie.

- Nettoyez l'outil électrique avec un chiffon humide et un peu de savon. Utilisez des brosses pour les zones difficiles à atteindre.
- Après chaque utilisation, nettoyez les orifices d'aération et le porte-outil à l'aide d'un chiffon et d'une brosse.
- Utilisez de l'air comprimé (max. 3 bars) pour éliminer les poussières tenaces dans les zones inaccessibles.

Remarque : N'utilisez pas de produits de nettoyage ou de solvants susceptibles d'endommager les parties en plastique de l'appareil.

Réparation et service

Aucune pièce de cet outil électrique ne peut être entretenue ou réparée par l'utilisateur. N'essayez jamais de réparer l'appareil vous-même. Contactez toujours un réparateur centre de service.

Si le câble d'alimentation de l'outil est usé ou endommagé, contactez un centre de service agréé. Les câbles et les prises ne doivent être remplacés que par du personnel autorisé afin d'éviter tout dommage ou toute blessure (choc électrique).

STOCKAGE ET TRANSPORT

- Avant de ranger l'outil pour une période prolongée, nettoyez-le soigneusement comme indiqué et laissez-le sécher complètement.
- Conservez l'outil électrique dans son emballage d'origine.
- Rangez toujours l'outil électrique hors de portée des enfants, dans un endroit bien ventilé et sec.
- Éteignez toujours l'outil électrique avant de le transporter.
- Transportez toujours l'outil électrique à l'aide des poignées prévues à cet effet.
- Protégez l'outil électrique des vibrations et des chocs, en particulier lorsqu'il est transporté dans un véhicule.

ÉLIMINATION DES DÉCHETS DANS L'ENVIRONNEMENT

Afin d'éviter tout dommage pendant le transport, l'outil doit être livré dans un emballage solide. L'emballage ainsi que l'appareil et les accessoires sont fabriqués à partir de matériaux recyclables et peuvent être éliminés en conséquence. Les composants en plastique de l'appareil sont marqués en fonction de leur matériau, ce qui permet de les éliminer de manière écologique et différenciée grâce aux installations de collecte disponibles.



Uniquement pour les pays de l'UE

Ne pas jeter les outils électriques avec les ordures ménagères !

Conformément à la directive européenne 2002/96/CE relative aux déchets d'équipements électriques et électroniques et à sa mise en œuvre conformément à la législation nationale, les outils électriques en fin de vie doivent être collectés séparément et renvoyés à un centre de recyclage respectueux de l'environnement.

SIMBOLI



Leggere attentamente il manuale dell'operatore prima di utilizzare l'utensile.



AVVERTENZA! Istruzioni o simboli che, se non osservati, possono causare danni e/o lesioni.



Indossate le protezioni per l'udito!



Questo elettroutensile è conforme alle direttive europee applicabili.



Questo elettroutensile non deve essere smaltito con i rifiuti domestici. Seguire le istruzioni per lo smaltimento contenute in questo manuale.



Indossate gli occhiali di sicurezza!



Questo elettroutensile corrisponde alla classe di protezione II, è dotato di isolamento rinforzato o doppio.



Scollegare la spina dalla presa di corrente prima di eseguire qualsiasi operazione sull'utensile o quando non viene utilizzato.



Indossare una maschera antipolvere!

PRECAUZIONI DI SICUREZZA



Quando si utilizza un'apparecchiatura, è necessario adottare alcune precauzioni di sicurezza per evitare lesioni e/o danni. Leggere attentamente il presente manuale prima di utilizzare l'utensile. Conservare il presente manuale d'uso per future consultazioni. Nel caso in cui l'utensile venga preso in prestito, trasferito o spostato, assicurarsi che il manuale di istruzioni rimanga con esso. Il produttore non si assume alcuna responsabilità per danni o incidenti causati dalla mancata osservanza delle presenti istruzioni di sicurezza.

ATTENZIONE: leggere tutte le norme e le istruzioni di sicurezza. La mancata osservanza di tutte le precauzioni di sicurezza può provocare scosse elettriche, incendi e/o lesioni gravi.

Il termine "utensile elettrico" utilizzato in questo manuale si riferisce agli utensili alimentati da corrente elettrica (con cavo di alimentazione) e agli utensili alimentati a batteria (senza cavo di alimentazione).

Sicurezza sul lavoro

- Mantenete il vostro posto di lavoro pulito e ben illuminato. I luoghi di lavoro disordinati o scarsamente illuminati possono provocare incidenti.
- Non utilizzare l'elettroutensile in un ambiente a rischio di esplosione e in presenza di liquidi, gas o polveri infiammabili. Gli elettroutensili producono scintille che possono incendiare polveri o vapori.
- Non permettere ad astanti, bambini o animali di entrare nell'area di lavoro. In caso di distrazione, si potrebbe perdere il controllo dell'apparecchio.

Sicurezza elettrica

- La spina dell'elettroutensile deve essere inserita in una presa di corrente correttamente messa a terra. Non modificare mai la spina in alcun modo. Non utilizzare mai spine di adattamento con utensili elettrici dotati di messa a terra. Spine non modificate e prese corrette riducono il rischio di scosse elettriche.
- Quando si utilizzano utensili elettrici, evitare il contatto del corpo con superfici collegate a terra, come frigoriferi, tubi e radiatori. In questo modo si riduce la probabilità di scosse.
- Non esporre gli utensili elettrici alla pioggia o al bagnato. Gli utensili bagnati aumentano la probabilità di scosse elettriche.
- Non abusare del cavo. Non utilizzare mai il cavo per trasportare, tirare o scollegare l'elettroutensile. I cavi danneggiati o aggrovigliati aumentano il rischio di un incidente elettrico.
- Tenere i cavi di alimentazione lontani da calore, acqua, olio, bordi taglienti e parti in movimento. Possono danneggiare l'isolamento e causare una scossa.
- Se si lavora all'aperto con un utensile elettrico, utilizzare solo cavi di prolunga progettati e contrassegnati specificamente per questo scopo.
- Se non è possibile evitare il funzionamento dell'utensile elettrico in un ambiente umido, utilizzare un interruttore differenziale (ELCB) per ridurre il rischio di scosse elettriche.

Sicurezza personale

- Siate vigili, fate attenzione ai vostri movimenti e usate l'elettroutensile con cautela. Non utilizzare l'utensile se si è stanchi o sotto l'effetto di farmaci, alcol o altre sostanze. Un momento di negligenza nell'uso dell'elettroutensile può causare gravi lesioni.
- L'uso di dispositivi di protezione individuale (come maschere antipolvere, scarpe di sicurezza antiscivolo, casco di sicurezza o tappi per le orecchie a seconda del tipo e dell'uso dell'elettroutensile) riduce il rischio di lesioni. Indossare sempre gli occhiali di sicurezza.
- Assicurarsi che l'utensile non possa avviarsi accidentalmente. Assicurarsi che l'utensile elettrico sia spento prima di collegarlo all'alimentazione elettrica e/o di inserire la batteria, oppure quando lo si prende in mano o lo si trasporta. L'inserimento della spina quando l'apparecchio è acceso o lo spostamento dell'utensile elettrico con il dito sull'interruttore di alimentazione possono avviare accidentalmente l'utensile e causare incidenti.
- Prima di accendere l'elettroutensile, rimuovere chiavi e chiavette. Un utensile o una chiave che entrano in contatto con le parti rotanti dell'utensile possono provocare danni o lesioni.
- Non sporgersi eccessivamente. Mantenere sempre una posizione corretta e un buon equilibrio. Ciò consente di controllare meglio l'elettroutensile in situazioni impreviste.
- Indossare abiti da lavoro adeguati. Tenere capelli, vestiti e guanti lontani dalle parti in movimento. Non indossare abiti larghi o gioielli. Gli indumenti larghi, i gioielli o i capelli lunghi possono impigliarsi nelle parti in movimento.
- Se sull'utensile è possibile installare dispositivi di aspirazione e drenaggio, accertarsi che siano collegati e utilizzati correttamente. L'uso di un sistema di aspirazione può ridurre i rischi legati alla polvere.

Sicurezza degli utensili elettrici

- Non sovraccaricare l'utensile. Utilizzate l'utensile giusto per ogni compito. Sarete in grado di lavorare meglio e in modo più sicuro entro i parametri di prestazione specificati.
- Non utilizzare un utensile elettrico con un interruttore difettoso. Un elettroutensile che non può essere acceso o spento è pericoloso e deve essere riparato.
- Scollegare l'utensile e/o rimuovere la batteria prima di effettuare qualsiasi regolazione dell'utensile, di cambiare gli accessori o di riporre l'utensile. Questa misura di sicurezza impedisce l'avvio involontario dell'elettroutensile.
- Tenere l'elettroutensile fuori dalla portata dei bambini e degli utenti non addestrati. L'utensile elettrico può essere utilizzato solo da persone che hanno letto e compreso completamente tutte le istruzioni di sicurezza. Gli utensili elettrici possono essere pericolosi se utilizzati da utenti inesperti.

- e) Pulire accuratamente l'elettrotensile. Controllare che le parti mobili funzionino correttamente e non si inceppino e che non vi siano parti rotte o danneggiate in modo tale da compromettere il funzionamento dell'elettrotensile. Rivolgersi a un centro di assistenza autorizzato per le riparazioni necessarie prima di utilizzare l'utensile. Gli utensili elettrici sottoposti a scarsa manutenzione possono causare gravi danni o lesioni.
- f) Mantenere gli utensili da taglio affilati e puliti. Gli utensili da taglio sottoposti a manutenzione accurata e con bordi taglienti affilati hanno meno probabilità di incepparsi e sono più facili da controllare.
- g) Utilizzare gli elettrotensili, gli accessori, le attrezzature, ecc. in conformità alle presenti istruzioni. Tenere conto delle condizioni del luogo di lavoro e dell'attività da svolgere. L'uso di utensili elettrici per scopi diversi da quelli per cui sono stati concepiti può causare situazioni pericolose.

Servizio

Fate riparare il vostro elettrotensile solo da personale qualificato che utilizzi solo pezzi di ricambio autentici. In questo modo si garantisce che l'elettrotensile sia sempre sicuro da usare.

Istruzioni di sicurezza per gli strumenti di perforazione

- a) Indossare protezioni per l'udito durante la perforazione a martello. L'esposizione al rumore può causare la perdita dell'udito.
- b) Utilizzare le impugnature supplementari fornite con il dispositivo. La perdita di controllo può provocare lesioni.
- c) Tenere il dispositivo per le superfici di presa isolate quando si eseguono lavori in cui lo strumento di applicazione può colpire linee elettriche nascoste o il proprio cavo di alimentazione. Il contatto con una linea sotto tensione può anche mettere sotto tensione le parti metalliche del dispositivo e causare una scossa elettrica.

RISCHI RESIDUI

Anche se si utilizza questo elettrotensile in modo corretto, rimangono sempre dei rischi residui. I seguenti pericoli possono insorgere in relazione alla costruzione e alla progettazione di questo elettrotensile:

- a) Danni alla salute causati dalle vibrazioni della mano e del braccio, se il dispositivo viene utilizzato per un lungo periodo di tempo o se non viene utilizzato e mantenuto correttamente.
- b) Lesioni e danni alle cose causati da parti volanti di attrezzi improvvisamente rotti.



Attenzione! Questo elettrotensile crea un campo elettromagnetico durante il funzionamento. In determinate circostanze, questo campo può influire su impianti medici attivi o passivi. Per ridurre il rischio di lesioni gravi o mortali, si consiglia alle persone con impianti medici di consultare il proprio medico e il produttore dell'impianto medico prima di utilizzare l'elettrotensile.



Attenzione! A seconda dell'uso dell'elettrotensile, i livelli di vibrazione effettivi possono differire da quelli specificati. Prendete provvedimenti per proteggervi dalle vibrazioni. Considerate l'intero processo di lavoro, compresi i momenti in cui l'elettrotensile è inattivo o spento. Le misure adatte comprendono la regolare manutenzione e cura dell'elettrotensile e degli accessori, il mantenimento delle mani al caldo, pause regolari e una buona pianificazione dei processi di lavoro.

SPECIFICHE

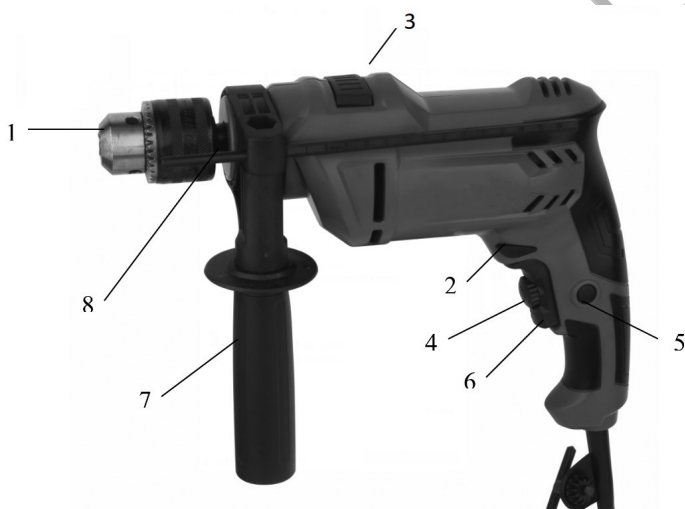

Parti principali

1. Mandrino senza chiave
2. Leva di marcia avanti/indietro
3. Selettore della modalità di perforazione/martello
4. Controllore della velocità di rotazione
5. Pulsante di blocco
6. Grilletto ON/OFF / Selettore di velocità variabile
7. Maniglia supplementare
8. Profondimetro

Dati tecnici	
Modello	BID5100
Tensione	230 V / 50 Hz
Potenza	500 W
Velocità a vuoto	0 - 2900 giri/min
Frequenza d'impatto	0 - 46400 bpm
Mandrino senza chiave	13 mm
Capacità massima di perforazione	Legno: 20 mm Acciaio: 8 mm Calcestruzzo: 10 mm
Lunghezza del cavo	2m
Include	Profondimetro Maniglia ausiliaria

* Il produttore si riserva il diritto di apportare modifiche minori al design e alle specifiche tecniche del prodotto senza preavviso, a meno che tali modifiche non influiscano in modo significativo sulle prestazioni e sulla sicurezza dei prodotti. Le parti descritte/illustrate nelle pagine del manuale che avete tra le mani possono riguardare anche altri modelli della linea di prodotti del produttore con caratteristiche simili e potrebbero non essere incluse nel prodotto appena acquistato.

* Per garantire la sicurezza e l'affidabilità del prodotto e la validità della garanzia, tutti i lavori di riparazione, ispezione, riparazione o sostituzione, compresa la manutenzione e le regolazioni speciali, devono essere eseguiti esclusivamente da tecnici del servizio di assistenza autorizzato del produttore.

* Utilizzare sempre il prodotto con le apparecchiature in dotazione. L'utilizzo del prodotto con apparecchiature non in dotazione può causare malfunzionamenti o addirittura lesioni gravi o morte. Il produttore e l'importatore non sono responsabili per lesioni e danni derivanti dall'uso di apparecchiature non conformi.

USO PREVISTO

L'uso previsto di questo trapano a percussione comprende:

- Foratura di legno, plastica e metallo.
- Foratura a percussione in pietra, cemento o materiali simili.

Questo strumento elettrico non deve essere utilizzato come cacciavite.

Non utilizzare questo strumento per lavorare su materiali dannosi per la salute come l'amianto.

L'apparecchiatura deve essere utilizzata solo per lo scopo previsto. Qualsiasi altro utilizzo è considerato un caso di uso improprio. L'operatore, e non il produttore, è responsabile di eventuali danni o lesioni di qualsiasi tipo causati da un uso improprio dell'utensile.

PRIMA DEL FUNZIONAMENTO



Spegnere l'elettrotensile e scollegarlo dall'alimentazione prima di collegare, regolare, sostituire o rimuovere gli accessori per evitare il rischio di scosse elettriche o di avviamento accidentale.

Installazione della maniglia laterale

Per motivi di sicurezza, l'impugnatura laterale deve essere sempre in posizione quando si lavora con questo elettrotensile.

- Far scorrere l'anello dell'impugnatura laterale sul mandrino del trapano sul collo. Se necessario, ruotare la sezione dell'impugnatura in senso antiorario per aprire l'anello a sufficienza.
- Allineare la maniglia laterale verso il basso, a destra o a sinistra, a seconda delle preferenze personali.
- Fissare la maniglia laterale ruotando la sezione della maniglia in senso orario.

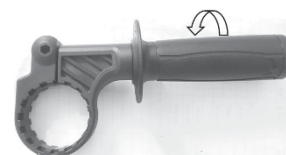

Installazione dei bit

Nota: fare attenzione a scegliere la dimensione e il tipo di punta adatti al lavoro.

Illustrazione	Descrizione	Campo di applicazione	Velocità di rotazione
	Trapano per calcestruzzo	Foratura a percussione/ Foratura nella pietra, cemento armato	Alto
	Trapano per metallo	Foratura di metallo e plastica	Medio-basso
	Trapano per legno	Foratura nel legno	Medio-basso

- Tenere in posizione la parte posteriore del mandrino e ruotare la parte anteriore fino a quando il portautensili è sufficientemente aperto per inserire la punta desiderata.
- Spingere la punta del trapano nel mandrino fino all'arresto.
- Ruotare la parte anteriore del mandrino per fissare la punta nel supporto.



Attenzione! Le punte sono molto affilate e possono essere molto calde dopo l'uso! Maneggiarle con cura per evitare lesioni! Se necessario, indossare guanti protettivi durante la rimozione o la sostituzione degli utensili.

Seguire la stessa procedura per rimuovere la punta o per installarne una nuova.

Installazione dell'arresto di profondità

Applicare l'arresto di profondità per forare a una profondità esatta.

- Ruotare la parte dell'impugnatura laterale in senso antiorario fino a quando l'apertura di ricezione è sufficientemente aperta per far passare l'arresto di profondità.
- Spingere l'arresto di profondità attraverso il supporto sull'impugnatura laterale.
- Spingere l'arresto di profondità fino a quando l'estremità anteriore dell'arresto si trova alla stessa altezza della punta del trapano. Ad esempio, se si desidera forare a 2 cm di profondità, spingere il fermo di profondità indietro di 2 cm (vedere la scala sul fermo di profondità).
- Serrare la parte dell'impugnatura laterale.

FUNZIONAMENTO

Accensione e spegnimento

- Tenere premuto il pulsante ON/OFF per accendere l'elettrotensile.
- Rilasciare il grilletto per spegnere l'elettrotensile.
- Per utilizzare l'elettrotensile in modo continuo, tenere premuto il grilletto ON/OFF e premere il pulsante di blocco. Rilasciare il grilletto.
- Per rilasciare il pulsante di blocco, premere brevemente di nuovo il pulsante ON/OFF e rilasciarlo.



Regolazione della velocità di foratura

La velocità di perforazione può essere controllata in due modi.

- Grilletto ON/OFF: Più si preme il grilletto ON/OFF, maggiore è la velocità di perforazione. Una leggera pressione sul grilletto determina una bassa velocità, mentre una pressione più forte aumenta la velocità.
- Interruttore di controllo della velocità: Ruotare l'interruttore in direzione "-" per ridurre la velocità o in direzione "+" per aumentarla.

Selezione della modalità operativa

Per selezionare la modalità operativa, utilizzare l'interruttore di foratura/foratura a percussione.

- Per forare legno, metallo e plastica, ruotare l'interruttore sull'impostazione [].
- Per la foratura a percussione nella pietra o nel calcestruzzo, portare l'interruttore sull'impostazione [].

Nota: la foratura a percussione è adatta solo per forare la muratura e il calcestruzzo. Tutti gli altri materiali, come legno, plastica e piastrelle, saranno danneggiati.

Foratura avanti/indietro

- Premere l'interruttore per forare da destra a sinistra.
- Premere l'interruttore per allentare le punte inceppate da sinistra a destra.

Nota quando si fora:

- Mantenere sempre libere e pulite le fessure di ventilazione dell'elettrotensile. Non coprirle durante l'uso.
- Quando si lavora su pezzi piccoli, bloccarli saldamente in posizione con metodi appropriati.
- Segnare i fori nel metallo con un punzone centrale per evitare che il trapano scivoli via.
- Se si blocca un pezzo di legno vecchio sotto il pezzo da lavorare quando si fora il legno, il foro sul retro sarà privo di schegge.
- Assicurarsi sempre che l'utensile di foratura giri abbastanza velocemente, senza esercitare troppa pressione su di esso.

PULIZIA E MANUTENZIONE



Spegnere l'elettrotensile e scollegarlo dall'alimentazione prima di eseguire qualsiasi intervento di manutenzione o pulizia per evitare il rischio di scosse elettriche o di avviamento accidentale.

Una manutenzione corretta e regolare non solo è importante per un uso sicuro dell'elettrotensile, ma può anche prolungarne la durata.

- Pulire l'elettrotensile con un panno umido e un po' di sapone. Utilizzare spazzole per le aree difficili da raggiungere.
- Pulire le prese d'aria e il portautensili dopo ogni utilizzo con un panno e una spazzola.
- Utilizzare aria compressa (max 3 bar) per rimuovere la polvere ostinata dalle aree inaccessibili.

Nota: non utilizzare detergenti o solventi che possano danneggiare le parti in plastica dell'apparecchiatura.

Riparazione e assistenza

Non ci sono parti di questo elettrotensile che possono essere riparate dall'utente. Non cercare mai di riparare l'elettrotensile da soli. Rivolgersi sempre a un tecnico autorizzato.

Se il cavo di alimentazione dell'utensile è usurato o danneggiato, rivolgersi a un centro di assistenza autorizzato. I cavi e le spine devono essere sostituiti solo da personale autorizzato per evitare danni o lesioni (scosse elettriche).

STOCCAGGIO E TRASPORTO

- Prima di riporre l'utensile per lunghi periodi di tempo, pulirlo accuratamente come descritto e lasciarlo asciugare completamente.
- Conservare l'elettrotensile nella confezione originale.
- Conservare sempre l'elettrotensile fuori dalla portata dei bambini in un luogo ben ventilato e asciutto.
- Spegnere sempre l'elettrotensile prima di trasportarlo.
- Trasportare sempre l'elettrotensile utilizzando le impugnature in dotazione.
- Proteggere l'elettrotensile dalle vibrazioni e dagli urti, soprattutto quando viene trasportato su veicoli.

SMALTIMENTO AMBIENTALE

Per evitare danni durante il trasporto, l'utensile deve essere consegnato in un imballaggio solido. L'imballaggio, l'unità e gli accessori sono realizzati con materiali riciclabili e possono essere smaltiti di conseguenza. I componenti in plastica dell'utensile sono contrassegnati in base al materiale di cui sono composti, il che rende possibile l'eliminazione dei rifiuti ecologici e differenziati grazie alle strutture di raccolta disponibili.



Solo per i paesi dell'UE

Non smaltire gli utensili elettrici insieme ai rifiuti domestici!

In conformità alla direttiva europea 2002/96/CE sui rifiuti di apparecchiature elettriche ed elettroniche e alla sua attuazione in conformità alla legislazione nazionale, gli utensili elettrici giunti a fine vita devono essere raccolti separatamente e conferiti a un impianto di riciclaggio compatibile con l'ambiente.

ΣΥΜΒΟΛΑ



Διαβάστε προσεκτικά το εγχειρίδιο χρήσης.



ΠΡΟΕΙΔΟΠΟΙΗΣΗ! Μη τήρηση των οδηγιών μπορεί να οδηγήσει σε ζημιά ή/και τραυματισμό.



Φορέστε προστατευτικά ακοής!



Αυτό το ηλεκτρικό εργαλείο συμμορφώνεται με τις ισχύουσες Ευρωπαϊκές οδηγίες.



Αυτό το ηλεκτρικό εργαλείο δεν πρέπει να απορρίπτεται μαζί με τα οικιακά απορρίμματα. Ακολουθήστε τις οδηγίες.



Φορέστε γυαλιά ασφαλείας!



Αυτό το ηλεκτρικό εργαλείο αντιστοιχεί στην κατηγορία προστασίας II, είναι εξοπλισμένο με ενισχυμένη ή διπλή μόνωση.



Αποσυνδέστε το φιν από την πρίζα πριν εκτελέσετε οποιαδήποτε εργασία στο εργαλείο ή όταν δεν το χρησιμοποιείτε.



Φορέστε μάσκα προστασίας από τη σκόνη!

ΟΔΗΓΙΕΣ ΑΣΦΑΛΕΙΑΣ



Κατά τη χρήση οποιουδήποτε εξοπλισμού, πρέπει να λαμβάνονται ορισμένες προφυλάξεις ασφαλείας για την αποφυγή τραυματισμών ή/και βλαβών. Διαβάστε προσεκτικά το παρόν εγχειρίδιο πριν χρησιμοποιήσετε το εργαλείο. Φυλάξτε αυτό το εγχειρίδιο χρήσης για μελλοντική αναφορά. Σε περίπτωση που αυτό το εργαλείο παραχωρηθεί, μεταφερθεί ή μετακινηθεί, βεβαιωθείτε ότι το εγχειρίδιο οδηγιών χρήσης παραμένει μαζί του. Ο κατασκευαστής δεν αναλαμβάνει καμία ευθύνη για βλάβες ή ατυχήματα που προκαλούνται από τη μη τήρηση των οδηγιών ασφαλείας.

ΠΡΟΣΟΧΗ: Διαβάστε όλους τους κανονισμούς και τις οδηγίες ασφαλείας. Η μη τήρηση όλων των προφυλάξεων ασφαλείας μπορεί να οδηγήσει σε ηλεκτροπληξία, πυρκαγιά ή/και σοβαρό τραυματισμό. Ο όρος "ηλεκτρικό εργαλείο" που χρησιμοποιείται στο παρόν εγχειρίδιο αναφέρεται σε ηλεκτρικά εργαλεία που τροφοδοτούνται με ηλεκτρικό ρεύμα (με καλώδιο τροφοδοσίας) ή που λειτουργούν με μπαταρία (χωρίς καλώδιο τροφοδοσίας).

Ασφάλεια χώρου εργασίας

- α) Διατηρήστε το χώρο εργασίας σας καθαρό και καλά φωτισμένο. Οι ακατάστατοι ή κακώς φωτισμένοι χώροι εργασίας μπορεί να οδηγήσουν σε ατυχήματα.
- β) Μην χρησιμοποιείτε το ηλεκτρικό εργαλείο σε περιβάλλον όπου ενδέχεται να υπάρξει κίνδυνος έκρηξης ή όπου υπάρχουν εύφλεκτα υγρά, αέρια ή σκόνη. Τα ηλεκτρικά εργαλεία παράγουν σπινθήρες που θα μπορούσαν να αναφλέξουν σκόνη ή αναθυμιάσεις.
- γ) Μην επιτρέπετε σε παρευρισκόμενους, παιδιά ή ζώα να εισέρχονται στο χώρο εργασίας σας. Εάν υπάρχει απόσταση της προσοχής, μπορεί να χάσετε τον έλεγχο της συσκευής.

Ηλεκτρική ασφάλεια

- α) Το βύσμα από το ηλεκτρικό εργαλείο πρέπει να συνδεθεί σε κατάλληλα γειωμένη εντοχισμένη πρίζα. Ποτέ μην τροποποιείτε το βύσμα με οποιονδήποτε τρόπο. Μην χρησιμοποιείτε αντάπτορες στα γειωμένα ηλεκτρικά εργαλεία. Τα άθικτα βύσματα και οι σωστές πρίζες θα μειώσουν τον κίνδυνο ηλεκτροπληξίας.
- β) Αποφεύγετε την επαφή του σώματος με γειωμένες επιφάνειες, όπως ψυγεία, σωλήνες και καλοριφέρ, όταν χρησιμοποιείτε ηλεκτρικά εργαλεία.
- γ) Μην εκθέτετε τα ηλεκτρικά εργαλεία σε βροχή ή σε συνθήκες υγρασίας. Τα βρεγμένα εργαλεία αυξάνουν την πιθανότητα ηλεκτροπληξίας.
- δ) Μην χρησιμοποιήσετε το καλώδιο για να μεταφέρετε το μηχάνημα, να το κρεμάσετε ή για να το βγάλετε από την πρίζα. Χαλασμένα ή μη περδεμένα καλώδια αυξάνουν τον κίνδυνο ηλεκτροπληξίας.
- ε) Κρατήστε το καλώδιο μακριά από ζεστές επιφάνειες, λάδι, αιχμηρά αντικείμενα ή κινούμενα μέρη. Ενδέχεται να προκαλέσουν ζημιά στη μόνωση και να προκαλέσουν ηλεκτροπληξία.
- στ) Εάν εργάζεστε σε εξωτερικούς χώρους με ηλεκτρικό εργαλείο, χρησιμοποιείτε μόνο καλώδια προέκτασης που έχουν σχεδιαστεί και φέρουν ειδική σήμανση για το σκοπό αυτό.
- ζ) Εάν η λειτουργία ενός ηλεκτρικού εργαλείου σε χώρο με υγρασία δεν μπορεί να αποφευχθεί χρησιμοποιήστε μια ασφάλεια βραχυκύκλωσης για προστασία από βραχυκύκλωμα.

Προσωπική ασφάλεια

- α) Να είστε σε εγρήγορση, να προσέχετε τις κινήσεις σας και να χρησιμοποιείτε ένα ηλεκτρικό εργαλείο με προσοχή. Μην χρησιμοποιείτε το εργαλείο εάν είστε κουρασμένοι ή υπό την επήρεια φαρμάκων, αλκοόλ ή άλλων ουσιών. Μια στιγμή απροσεξίας κατά τη χρήση του εργαλείου μπορεί να οδηγήσει σε σοβαρό τραυματισμό.
- β) Η χρήση μέσων ατομικής προστασίας (όπως μάσκες σκόνης, αντιολισθητικά παπούτσια ασφαλείας, κράνος ασφαλείας ή ωτοασπίδες ανάλογα με τον τύπο και τη χρήση του ηλεκτρικού εργαλείου) μειώνει τον κίνδυνο τραυματισμού. Φοράτε πάντα γυαλιά ασφαλείας.
- γ) Αποφύγετε την κατά λάθος εκκίνηση. Βεβαιωθείτε ότι το ηλεκτρικό εργαλείο είναι απενεργοποιημένο πριν το συνδέσετε στην παροχή ρεύματος ή/και πριν τοποθετήσετε την μπαταρία, ή πριν το σηκώσετε ή το μεταφέρετε. Η μεταφορά του εργαλείου με το δάχτυλο στο διακόπτη μπορεί να προκαλέσει ατυχήματα.
- δ) Αφαιρέστε όλα τα κλειδιά ρύθμισης από το εργαλείο πριν να το λειτουργήσετε. Ένα κλειδί μπορεί να εκτοξευτεί και να προκαλέσει σοβαρό τραυματισμό.
- ε) Μην τεντώνετε. Αποφεύγετε μη φυσιολογικές στάσεις σώματος κατά την εργασία. Κρατήστε σταθερό πάτημα και ισορροπία. Αυτό σας επιτρέπει να έχετε καλύτερο έλεγχο του εργαλείου σας ανά πάσα στιγμή.
- στ) Ντυθείτε κατάλληλα. Μην φοράτε φαρδιά ρούχα και κοσμήματα. Κρατήστε τα μαλλιά, τα ρούχα και τα γάντια σας μακριά από τα κινούμενα μέρη του εργαλείου. Τα φαρδιά ρούχα, τα κοσμήματα και τα μακριά μαλλιά μπορεί να πιαστούν στα κινούμενα μέρη του εργαλείου.
- ζ) Εάν το εργαλείο σας συμπεριλαμβάνει σύνδεση με σύστημα απορρόφησης σκόνης σιγουρευτείτε ότι το έχετε συνδέσει και το χρησιμοποιείτε κατάλληλα. Η χρήση αυτού του συστήματος μπορεί να μειώσει τους κινδύνους που συσχετίζονται με την σκόνη.

Ασφάλεια χρήσης ηλεκτρικού εργαλείου

- α) Μην υπερφορτώνετε το εργαλείο. Χρησιμοποιήστε το κατάλληλο εργαλείο για την κατάλληλη εργασία. Το σωστό εργαλείο θα κάνει την εργασία πιο αποδοτικά και με μεγαλύτερη ασφάλεια στο ρυθμό για το οποίο σχεδιάστηκε.
- β) Μην χρησιμοποιείτε το εργαλείο εάν ο διακόπτης δεν λειτουργεί. Οποιοδήποτε εργαλείο δεν μπορεί να ελεγχθεί είναι επικίνδυνο και πρέπει να επισκευαστεί πριν τη χρήση.
- γ) Αποσυνδέστε το μηχάνημα από την πρίζα ή από την μπαταρία πριν να πραγματοποιήσετε ρυθμίσεις, αλλαγή εξαρτημάτων ή πριν το ακουμπήσετε κάτω. Με τον τρόπο αυτό μειώνετε τον κίνδυνο της κατά λάθος εκκίνησης.

δ) Αποθηκεύστε τα εργαλεία μακριά από παιδιά και μην επιτρέπετε σε άτομα που δεν γνωρίζουν τις οδηγίες χρήσης να το λειτουργήσουν. Τα ηλεκτρικά εργαλεία είναι επικίνδυνα στα χέρια ατόμων που δεν έχουν την κατάλληλη γνώση.

ε) Συντηρήστε τα ηλεκτρικά εργαλεία. Ελέγξτε για προβλήματα στα κινούμενα μέρη, σπασμένα ανταλλακτικά και για όποια άλλη κατάσταση μπορεί να επηρεάσει τον τρόπο λειτουργίας του εργαλείου. Επικοινωνήστε με ένα εξουσιοδοτημένο κέντρο σέρβις για τυχόν απαιτούμενες επισκευές πριν χρησιμοποιήσετε το εργαλείο. Πολλά ατυχήματα μπορεί να προκύψουν από ένα κακά συντηρημένο εργαλείο.

στ) Κρατήστε το εξάρτημα κοπής καθαρό και αιχμηρό. Το εξάρτημα κοπής που είναι αιχμηρό είναι πιο δύσκολο να μπλοκάρει και πιο εύκολο να ελεγχθεί.

ζ) Χρησιμοποιήστε τα εργαλεία, τα εξαρτήματα και τα ανταλλακτικά σύμφωνα με τις οδηγίες αυτές, λαμβάνοντας υπόψη τις συνθήκες και την εργασία που θέλετε να εκτελέσετε. Η χρήση του εργαλείου για διαφορετικές λειτουργίες από αυτές για τις οποίες έχει σχεδιαστεί μπορεί να οδηγήσει σε ατυχήματα.

Σέρβις

Δώστε τα εργαλεία σας σε εξουσιοδοτημένο τεχνικό για σέρβις και επισκευές χρησιμοποιώντας μόνο αυθεντικά ανταλλακτικά.

Οδηγίες ασφαλείας για κρουστικά δράπανα

α) Φοράτε προστατευτικά ακοής κατά τη χρήση του κρουστικού δράπανου. Η έκθεση σε θόρυβο μπορεί να προκαλέσει απώλεια ακοής.

β) Χρησιμοποιείτε τις πρόσθετες λαβές που παρέχονται με τη συσκευή. Η απώλεια του ελέγχου μπορεί να οδηγήσει σε τραυματισμό.

γ) Κρατάτε τη συσκευή από τις μονωμένες λαβές όταν εκτελείτε εργασίες όπου το εργαλείο μπορεί να χτυπήσει σε κρυμμένα καλώδια ρεύματος ή στο δικό του καλώδιο ρεύματος. Η επαφή με μια ηλεκτροφόρα γραμμή μπορεί να θέσει υπό τάση τα μεταλλικά μέρη της συσκευής και να προκαλέσει ηλεκτροπληξία.

ΛΟΙΠΟΙ ΚΙΝΔΥΝΟΙ

Ακόμη και αν χειρίζεστε σωστά αυτό το ηλεκτρικό εργαλείο, υπάρχει περίπτωση να παρουσιαστούν οι παρακάτω κίνδυνοι κατά τη χρήση του:

α) Επιπτώσεις στην υγεία που προκύπτουν από κραδασμούς, εάν η συσκευή χρησιμοποιείται για μεγάλο χρονικό διάστημα ή δεν λειτουργεί και δεν συντηρείται σωστά.

β) Τραυματισμοί και υλικές ζημιές που προκαλούνται από θραύσματα που μπορεί να εκτοξευτούν ξαφνικά.



Προσοχή! Αυτό το ηλεκτρικό εργαλείο δημιουργεί ηλεκτρομαγνητικό πεδίο κατά τη λειτουργία του. Το πεδίο αυτό μπορεί να επηρεάσει ενεργά ή παθητικά ιατρικά εμφυτεύματα σε ορισμένες περιπτώσεις. Για να μειωθεί ο κίνδυνος σοβαρών ή θανατηφόρων τραυματισμών, συνιστούμε στα άτομα με ιατρικά εμφυτεύματα να συμβουλευτούν το γιατρό τους πριν από τη χρήση του ηλεκτρικού εργαλείου.



Προσοχή! Ανάλογα με τον τρόπο χρήσης του ηλεκτρικού εργαλείου, τα επίπεδα κραδασμών ενδέχεται να διαφέρουν από τα καθορισμένα. Προστατεύστε τον εαυτό σας από τους κραδασμούς. Εξετάστε ολόκληρη τη διαδικασία εργασίας σας. Τα κατάλληλα μέτρα περιλαμβάνουν την τακτική συντήρηση και φροντίδα του ηλεκτρικού εργαλείου και των εξαρτημάτων εργαλείων, τη διατήρηση καλής θερμοκρασίας των χεριών, την πραγματοποίηση τακτικών διαλειμμάτων και τον καλό προγραμματισμό κάθε εργασίας.

ΠΡΟΔΙΑΓΡΑΦΕΣ

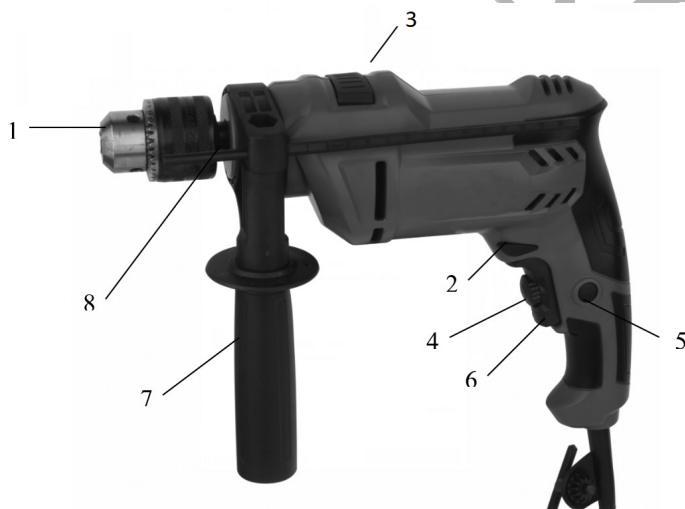

Τεχνικά Χαρακτηριστικά	
Μοντέλο	BID5100
Τάση	230 V / 50 Hz
Ισχύς	500 W
Στροφές	0 - 2900 rpm
Κρούσεις	0 - 46400 bpm
Αυτόματο τσοκ	13 mm
Μέγιστη διάτρηση	Ψύλο: 20 mm Σίδηρο: 8 mm Μπετόν: 10 mm
Μήκος καλωδίου	2m
Περιλαμβάνει	Οδηγό βάθους Βοηθητική λαβή

Κύρια Μέρη

1. Αυτόματο τσοκ
2. Διακόπτης κατεύθυνσης στροφών
3. Διακόπτης διάτρησης/κρουστικής διάτρησης
4. Ρυθμιστής αριθμού στροφών
5. Κουμπί ασφάλισης
6. Διακόπτης λειτουργίας ON/OFF / Ρυθμιστής ταχύτητας
7. Βοηθητική λαβή
8. Οδηγός βάθους

* Ο κατασκευαστής διατηρεί το δικαίωμα να πραγματοποιήσει δευτερεύουσες αλλαγές στο σχεδιασμό του προϊόντος και στα τεχνικά χαρακτηριστικά χωρίς προηγούμενη ειδοποίηση, εκτός εάν οι αλλαγές αυτές επηρεάζουν σημαντικά την απόδοση και λειτουργία ασφάλειας των προϊόντων. Τα εξαρτήματα που περιγράφονται / απεικονίζονται στις σελίδες του εγχειριδίου που κρατάτε στα χέρια σας ενδέχεται να αφορούν και σε άλλα μοντέλα της σειράς προϊόντων του κατασκευαστή, με παρόμοια χαρακτηριστικά, και ενδέχεται να μην περιλαμβάνονται στο προϊόν που μόλις αποκτήσατε.

* Για να διασφαλιστεί η ασφάλεια και η αξιοπιστία του προϊόντος καθώς και η ισχύς της εγγύησης όλες οι εργασίες επιδιόρθωσης, ελέγχου, επισκευής ή αντικατάστασης συμπεριλαμβανομένης της συντήρησης και των ειδικών ρυθμίσεων, πρέπει να εκτελούνται μόνο από τεχνικούς του εξουσιοδοτημένου τμήματος Service του κατασκευαστή.

* Χρησιμοποιείτε πάντα το προϊόν με τον παρεχόμενο εξοπλισμό. Η λειτουργία του προϊόντος με μη-προβλεπόμενο εξοπλισμό ενδέχεται να προκαλέσει βλάβη ή ακόμα και σοβαρό τραυματισμό ή θάνατο. Ο κατασκευαστής και ο εισαγωγέας ουδεμία ευθύνη φέρει για τραυματισμούς και βλάβες που προκύπτουν από την χρήση μη προβλεπόμενου εξοπλισμού.

ΠΡΟΒΛΕΠΟΜΕΝΗ ΧΡΗΣΗ

Η προβλεπόμενη χρήση αυτού του κρουστικού δράπανου περιλαμβάνει:

- Διάτρηση σε ξύλο, πλαστικό και μέταλλο.
- Διάτρηση με κρούση σε πέτρα, σκυρόδεμα ή παρόμοια υλικά.

Αυτό το ηλεκτρικό εργαλείο δεν πρέπει να χρησιμοποιείται ως κατσαβίδι.

Μην χρησιμοποιείτε αυτό το εργαλείο για εργασίες σε υλικά που είναι επιβλαβή για την υγεία, όπως ο αμίαντος.

Ο εξοπλισμός πρέπει να χρησιμοποιείται μόνο για τον προβλεπόμενο σκοπό του. Οποιαδήποτε άλλη χρήση θεωρείται περίπτωση κακής χρήσης. Ο χειριστής και όχι ο κατασκευαστής είναι υπεύθυνος για οποιαδήποτε ζημία ή τραυματισμό που προκαλείται ως αποτέλεσμα κακής χρήσης του εργαλείου.

ΠΡΙΝ ΤΗ ΧΡΗΣΗ



Απενεργοποιήστε το ηλεκτρικό εργαλείο και αποσυνδέστε το από την παροχή ρεύματος πριν από την τοποθέτηση, ρύθμιση, αντικατάσταση ή αφαίρεση εξαρτημάτων για να αποφύγετε τον κίνδυνο ηλεκτροπληξίας ή της κατά λάθος εκκίνησης.

Τοποθέτηση της βοηθητικής λαβής

Για λόγους ασφαλείας, η βοηθητική λαβή πρέπει να είναι πάντα τοποθετημένη όταν εργάζεστε με αυτό το ηλεκτρικό εργαλείο.

α) Σύρτε τον δακτύλιο της βοηθητικής λαβής πάνω από το τσοκ του τρυπανιού στο λαιμό. Εάν είναι απαραίτητο, περιστρέψτε το τμήμα της λαβής αριστερόστροφα για να ανοίξετε αρκετά τον δακτύλιο.

β) Ευθυγραμμίστε την βοηθητική λαβή προς τα κάτω, δεξιά ή αριστερά, ανάλογα με τις προσωπικές σας προτιμήσεις.

γ) Ασφαλίστε την βοηθητική λαβή περιστρέφοντας το τμήμα της λαβής δεξιόστροφα.



Εγκατάσταση τρυπανιών

Σημείωση: Φροντίστε να επιλέξετε τον κατάλληλο τύπο ή μέγεθος τρυπανιού για την κάθε εργασία.

Σχέδιο	Περιγραφή	Πεδίο εφαρμογής	Ταχύτητα περιστροφής
	Τρυπάνι μπετόν	Κρούση/ Διάτρηση σε πέτρα, μπετόν	Υψηλή
	Τρυπάνι για μέταλλο	Διάτρηση σε μέταλλο, πλαστικό	Μεσαία έως χαμηλή
	Τρυπάνι ξύλου	Διάτρηση σε ξύλο	Μεσαία έως χαμηλή

α) Κρατήστε το πίσω μέρος του τσοκ του τρυπανιού στη θέση του και γυρίστε το μπροστινό μέρος μέχρι να ανοίξει αρκετά η υποδοχή του εργαλείου για να εισάγετε το επιθυμητό τρυπάνι.

β) Σπρώξτε το τρυπάνι μέσα στο τσοκ όσο πιο μακριά μπορεί να φτάσει.

γ) Περιστρέψτε το μπροστινό μέρος του τσοκ για να ασφαλίσετε το τρυπάνι στην υποδοχή.



Προειδοποίηση! Τα τρυπάνια είναι πολύ αιχμηρά και μπορεί να είναι πολύ ζεστά μετά τη χρήση! Χειριστείτε τα προσεκτικά για να αποφύγετε τραυματισμούς! Εάν είναι απαραίτητο, φοράτε προστατευτικά γάντια κατά την αφαίρεση ή την αντικατάστασή τους.

Ακολουθήστε την ίδια διαδικασία για να αφαιρέσετε το τρυπάνι ή να εγκαταστήσετε ένα νέο.

Εγκατάσταση του οδηγού βάθους

Χρησιμοποιείτε τον οδηγό βάθους για να τρυπήσετε με ακρίβεια.

α) Περιστρέψτε τη βοηθητική λαβή αριστερόστροφα μέχρι να ανοίξει αρκετά η υποδοχή ώστε να περάσει ο οδηγός βάθους.

β) Σπρώξτε τον οδηγό βάθους μέσα από τη βάση υποδοχής της βοηθητικής λαβής.

γ) Σπρώξτε τον οδηγό βάθους αρκετά ώστε το μπροστινό άκρο του οδηγού να βρίσκεται στο ίδιο ύψος με την άκρη του τρυπανιού. Για παράδειγμα, αν θέλετε να τρυπήσετε σε βάθος 2 cm, σπρώξτε τον οδηγό βάθους προς τα πίσω κατά 2 cm (βλέπε κλίμακα στον οδηγό).

δ) Επαναφέρετε τη βοηθητική λαβή.

ΛΕΙΤΟΥΡΓΙΑ

Ενεργοποίηση/απενεργοποίηση

α) Πιέστε τη σκανδάλη ON/OFF για να λειτουργήσετε το δράπανο.

β) Για την απενεργοποίηση του εργαλείου απελευθερώστε τη σκανδάλη.

γ) Για συνεχή λειτουργία, με πατημένη τη σκανδάλη ON/OFF, πατήστε το κουμπί ασφάλισης.

δ) Για την άρση της ασφάλισης πατήστε εκ νέου τη σκανδάλη ON/OFF και αφήστε τον ελεύθερο.



Ρύθμιση αριθμού στροφών

Η ταχύτητα διάτρησης μπορεί να ρυθμιστεί με δύο τρόπους.

- α) Σκανδάλη ON/OFF: Όσο περισσότερο πατάτε το διακόπτη ON/OFF, τόσο μεγαλύτερη είναι η ταχύτητα διάτρησης. Η ελαφριά πίεση στο διακόπτη έχει ως αποτέλεσμα χαμηλή ταχύτητα, ενώ η ισχυρότερη πίεση αυξάνει την ταχύτητα.
- β) Διακόπτης ελέγχου ταχύτητας: Γυρίστε τον διακόπτη προς την κατεύθυνση "-" για να μειώσετε την ταχύτητα ή προς την κατεύθυνση "+" για να αυξήσετε την ταχύτητα.

Επιλογή λειτουργίας

Χρησιμοποιήστε το διακόπτη διάτρησης/κρούσης για να επιλέξετε τον τρόπο λειτουργίας.

- α) Για διάτρηση σε ξύλο, μέταλλο και πλαστικό γυρίστε τον διακόπτη στη ρύθμιση [].
- β) Για κρουστική διάτρηση σε πέτρα ή μπετόν, γυρίστε το διακόπτη στη ρύθμιση [].

Σημείωση: Η κρουστική λειτουργία είναι κατάλληλη μόνο για διάτρηση σε τοίχους και μπετόν. Όλα τα άλλα υλικά, όπως το ξύλο, το πλαστικό και τα πλακάκια, θα υποστούν ζημιά.

Αλλαγή φοράς περιστροφής

- α) Πατήστε το διακόπτη για φορά από τα δεξιά προς τα αριστερά για διάτρηση/ κρούση.
- β) Πατήστε το διακόπτη για αλλαγή φοράς από αριστερά προς τα δεξιά, για να χαλαρώσετε τυχόν μπλοκαρισμένα τρυπάνια.

Προσοχή κατά τη χρήση:

- α) Διατηρείτε πάντα τις σχισμές εξαερισμού του ηλεκτρικού εργαλείου ελεύθερες και καθαρές. Μην τις καλύπτετε κατά τη διάρκεια της χρήσης.
- β) Όταν εργάζεστε σε μικρά κομμάτια, τα στερεώνετε με ασφάλεια στη θέση τους με κατάλληλους τρόπους.
- γ) Σημαδεύστε τις οπές διάτρησης στο μέταλλο με έναν διάτρητη για να αποτρέψετε την ολίσθηση του τρυπανιού.
- δ) Όταν τρυπάτε ξύλο, αν σφίξετε ένα κομμάτι παλιού ξύλου κάτω από το τεμάχιο εργασίας, η τρύπα στο πίσω μέρος θα είναι καθαρή χωρίς σκλήθρες.
- ε) Βεβαιωθείτε πάντα ότι το εργαλείο περιστρέφεται αρκετά γρήγορα, μην ασκείτε υπερβολική πίεση.

ΚΑΘΑΡΙΣΜΟΣ ΚΑΙ ΣΥΝΤΗΡΗΣΗ



Απενεργοποιήστε το ηλεκτρικό εργαλείο και αποσυνδέστε το από την παροχή ρεύματος πριν εκτελέσετε οποιαδήποτε εργασία συντήρησης ή καθαρισμού για να αποφύγετε τον κίνδυνο ηλεκτροπληξίας ή τυχαίας εκκίνησης.

Η σωστή και τακτική συντήρηση δεν είναι μόνο σημαντική για την ασφαλή χρήση αυτού του ηλεκτρικού εργαλείου, αλλά μπορεί επίσης να παρατείνει τη διάρκεια ζωής του.

- α) Καθαρίστε το ηλεκτρικό εργαλείο με ένα υγρό πανί και λίγο σαπούνι. Χρησιμοποιήστε βούρτσες για τις δυσπρόσιτες περιοχές.
- β) Καθαρίζετε τους αεραγωγούς και τη θήκη του εργαλείου μετά από κάθε χρήση με ένα πανί και μια βούρτσα.
- γ) Χρησιμοποιήστε πεπιεσμένο αέρα (μέγιστο 3 bar) για να απομακρύνετε την επίμονη σκόνη από δυσπρόσιτες περιοχές.

Σημείωση: Μην χρησιμοποιείτε καθαριστικά ή διαλύτες που θα μπορούσαν να προκαλέσουν ζημιά στα πλαστικά μέρη της συσκευής.

Επισκευή και σέρβις

Δεν υπάρχουν μέρη αυτού του ηλεκτρικού εργαλείου που μπορούν να συντηρηθούν ή να επισκευαστούν από τον χρήστη. Ποτέ μην προσπαθήσετε να επισκευάσετε το ηλεκτρικό εργαλείο μόνοι σας. Επικοινωνείτε πάντα με ένα εξουσιοδοτημένο κέντρο σέρβις.

Εάν το καλώδιο τροφοδοσίας του εργαλείου είναι φθαρμένο ή κατεστραμμένο, επικοινωνήστε με ένα εξουσιοδοτημένο κέντρο σέρβις. Τα καλώδια και τα βύσματα πρέπει να αντικαθίστανται μόνο από εξουσιοδοτημένο προσωπικό για να αποφύγετε ζημιές ή βλάβες (ηλεκτροπληξία).

ΑΠΟΘΗΚΕΥΣΗ ΚΑΙ ΜΕΤΑΦΟΡΑ

- α) Πριν αποθηκεύσετε το εργαλείο για μεγαλύτερο χρονικό διάστημα, καθαρίστε το σχολαστικά όπως περιγράφεται και αφήστε το να στεγνώσει εντελώς.
- β) Αποθηκεύστε το ηλεκτρικό εργαλείο στην αρχική του συσκευασία.
- γ) Αποθηκεύετε πάντα το ηλεκτρικό εργαλείο μακριά από παιδιά σε καλά αεριζόμενο και στεγνό μέρος.
- δ) Απενεργοποιείτε πάντα το ηλεκτρικό εργαλείο πριν από τη μεταφορά του.
- ε) Μεταφέρετε πάντα το ηλεκτρικό εργαλείο χρησιμοποιώντας τις παρεχόμενες λαβές.
- στ) Προστατεύετε το ηλεκτρικό εργαλείο από κραδασμούς και χτυπήματα, ιδίως όταν μεταφέρεται με οχήματα.

ΑΠΟΡΡΙΨΗ ΣΤΟ ΠΕΡΙΒΑΛΛΟΝ

Προκειμένου να αποφευχθούν ζημιές κατά τη μεταφορά, το εργαλείο πρέπει να παραδίδεται σε στερεά συσκευασία. Η συσκευασία καθώς και η μονάδα και τα εξαρτήματα είναι κατασκευασμένα από ανακυκλώσιμα υλικά και μπορούν να απορριφθούν αναλόγως. Τα πλαστικά εξαρτήματα του εργαλείου φέρουν σήμανση ανάλογα με το υλικό τους, γεγονός που καθιστά δυνατή την απομάκρυνση φιλικών προς το περιβάλλον και διαφοροποιημένων λόγω των διαθέσιμων εγκαταστάσεων συλλογής.



Μόνο για χώρες της Ευρωπαϊκής Ένωσης

Μην πετάτε τα ηλεκτρικά εργαλεία μαζί με τα οικιακά απορρίμματα!

Σύμφωνα με την Ευρωπαϊκή Οδηγία 2002/96/EK για τα απόβλητα ηλεκτρικού και ηλεκτρονικού εξοπλισμού και την εφαρμογή της σύμφωνα με την εθνική νομοθεσία, τα ηλεκτρικά εργαλεία που έχουν φτάσει στο τέλος της ζωής τους πρέπει να συλλέγονται χωριστά και να επιστρέφονται σε μια περιβαλλοντικά συμβατή εγκατάσταση ανακύκλωσης.

СИМВОЛИ



Внимателно прочетете ръководството за експлоатация, преди да използвате инструмента.



ПРЕДУПРЕЖДЕНИЕ! Инструкции или символи, чието неспазване може да доведе до повреда и/или нараняване.



Носете защита на слуха!



Този електроинструмент е в съответствие с приложимите европейски директиви.



Този електроинструмент не трябва да се изхвърля заедно с битовите отпадъци. Спазвайте инструкциите за изхвърляне в това ръководство.



Носете предпазни очила!



Този електроинструмент отговаря на клас на защита II и е оборудван с подсилена или двойна изолация.



Изключете щепсела от контакта, преди да извършвате каквато и да е работа с инструмента или когато не го използвате.



Носете маска за прах!

ПРЕДПАЗНИ МЕРКИ ЗА БЕЗОПАСНОСТ



Когато използвате каквото и да е оборудване, трябва да се вземат определени мерки за безопасност, за да се избегне нараняване и/или повреда. Моля, прочетете внимателно това ръководство, преди да използвате инструмента. Съхранявайте това ръководство за експлоатация за бъдещи справки. В случай че този инструмент бъде взет назаем, прехвърлен или преместен, уверете се, че ръководството за експлоатация остава с него. Производителят не поема отговорност за повреди или злополуки, причинени от неспазване на тези инструкции за безопасност.

ВНИМАНИЕ: Прочетете всички правила и инструкции за безопасност. Неспазването на всички мерки за безопасност може да доведе до токов удар, пожар и/или сериозно нараняване.

Терминът "електроинструмент", използван в това ръководство, се отнася до електроинструменти, захранвани с електричество (със захранващ кабел), и електроинструменти, захранвани с батерии (без захранващ кабел).

Безопасност на работното място

- Поддържайте работното си място чисто и добре осветено. Неподредените или зле осветени работни места могат да доведат до злополуки.
- Не използвайте електроинструмента в среда, в която има опасност от експлозия и в която има запалими течности, газове или прах. Електроинструментите произвеждат искри, които могат да възпламенят прах или пари.
- Не допускате външни лица, деца или животни в работната зона. Ако отвлекат вниманието ви, може да загубите контрол над уреда.

Електрическа безопасност

- Щепселът на електроинструмента трябва да бъде включен към правилно заземен контакт. Никога не модифицирайте щепсела по какъвто и да е начин. Никога не използвайте адаптерни щепсели със заземени електроинструменти. Непроменените щепсели и правилните контакти намаляват риска от токов удар.
- Избягвайте контакт на тялото със заземени повърхности като хладилници, тръби и радиатори, когато използвате електрически инструменти. Това ще намали вероятността от токов удар.
- Не излагайте електроинструментите на дъжд или влага. Мокрите инструменти увеличават вероятността от токов удар.
- Не злоупотребявайте с кабела. Никога не използвайте кабела за пренасяне, дърпане или изключване на електроинструмента. Повредените или заплетени кабели увеличават риска от възникване на електрически шок.
- Пазете захранващите кабели от топлина, вода, масло, остри ръбове и движещи се части. Те могат да повредят изолацията и да причинят токов удар.
- Ако работите на открито с електрически инструмент, използвайте само удължители, които са проектирани и маркирани специално за тази цел.
- Ако работата на електрическия инструмент във влажна среда не може да бъде избегната, използвайте прекъсвач за земно съединение (ELCB), за да намалите риска от токов удар.

Лична безопасност

- Бъдете бдителни, наблюдавайте движенията си и използвайте електроинструмента внимателно. Не използвайте инструмента, ако сте уморени или сте под въздействието на лекарства, алкохол или други вещества. Момент на невнимание при използването на електроинструмента може да доведе до сериозни наранявания.
- Използването на лични предпазни средства (като противопроахови маски, нехлъзгащи се предпазни обувки, предпазна каска или тапи за уши в зависимост от вида и начина на използване на електроинструмента) намалява риска от нараняване. Винаги носете предпазни очила.
- Уверете се, че инструментът не може да се задейства случайно. Уверете се, че електрическият инструмент е изключен, преди да го свържете към захранването и/или да поставите батерията, или когато го вдигате или пренасяте. Включването на уреда, когато той е включен, или преместването на електроинструмента с пръст върху превключвателя за захранването може да доведе до случайно стартиране на инструмента и до злополуки.
- Извадете ключовете и гаечните ключове, преди да включите електрическия инструмент. Влизането на инструмент или ключ в контакт с въртящите се части на инструмента може да доведе до повреда или нараняване.
- Не прекалявайте. Поддържайте правилна стойка и равновесие през цялото време. Това дава възможност за по-добър контрол на електроинструмента в неочаквани ситуации.
- Носете подходящо работно облекло. Дръжте косата, дрехите и ръкавиците далеч от движещите се части. Не носете свободни дрехи или бижута. Свободните дрехи, бижутата или дългата коса могат да попаднат в движещите се части.
- Ако на инструмента могат да се монтират вакуумни и дренажни устройства, уверете се, че те са правилно свързани и се използват. Използването на система за изсмукване на прах може да намали опасностите, свързани с праха.

Безопасност при работа с електроинструменти

- Не претоварвайте инструмента. Използвайте правилния инструмент за всяка задача. Ще можете да работите по-добре и по-безопасно в рамките на определените параметри на работа.
- Не използвайте електроинструмент с повреден превключвател на захранването. Електроинструмент, който не може да бъде включен или изключен, е опасен и трябва да бъде ремонтиран.
- Изключете инструмента от електрическата мрежа и/или извадете батерията, преди да извършвате каквото и да било настройки на инструмента, да сменяте приставки или да приберете инструмента или да го съхранявате. Тази мярка за безопасност предотвратява непреднамереното стартиране на електроинструмента.
- Съхранявайте електрическия инструмент на място, недостъпно за деца и необучени потребители. Само хора, които са прочели и разбрали напълно всички инструкции за безопасност, могат да използват електроинструмента. Електрическите инструменти могат да бъдат опасни, ако се използват от неопитни потребители.

е) Почиствайте внимателно електроинструмента си. Проверете дали движещите се части работят правилно и не се задръстват, както и дали няма счупени или повредени части до такава степен, че това да повлияе на работата на електроинструмента. Свържете се с оторизиран сервизен център за евентуални необходими ремонти, преди да използвате инструмента. Недобре поддържаните електроинструменти могат да причинят сериозни повреди или увреждания.

ф) Поддържайте всички режещи инструменти остри и чисти. Грижливо поддържаните режещи инструменти с остри режещи ръбове е по-малко вероятно да се заклещат и са по-лесни за управление.

г) Използвайте електроинструментите, аксесоарите, приставките и т.н. в съответствие с тези инструкции. Вземете предвид условията на работното място и изпълняваната задача. Използването на електроинструменти за цели, различни от тези, за които са предназначени, може да доведе до опасни ситуации.

Услуга

Възлагайте ремонта на електроинструмента само на обучен персонал, който използва само автентични резервни части. Това ще гарантира, че вашият електроинструмент е винаги безопасен за използване.

Инструкции за безопасност за пробивни инструменти

а) Носете защита на слуха при пробиване с чук. Излагането на шум може да доведе до загуба на слуха.

б) Използвайте допълнителните дръжки, доставени с устройството. Загубата на контрол може да доведе до нараняване.

с) Дръжте устройството за изолираните повърхности за захващане, когато извършвате работа, при която инструментът за нанасяне може да засегне скрити електропроводи или собствения ви захранващ кабел. Досегът с линия под напрежение може да натовари металните части на устройството и да причини токов удар.

РЕЗИДУАЛНИ РИСКОВЕ

Дори и да работите правилно с този електроинструмент, винаги остават остатъчни рискове. Следните опасности могат да възникнат във връзка с конструкцията и дизайна на този електроинструмент:

а) Увреждане на здравето в резултат на вибрациите на ръката/ръката, ако устройството се използва продължително време или не се експлоатира и поддържа правилно.

б) Наранявания и материални щети, причинени от летящи части на внезапно счупени приставки за инструменти.



Предупреждение! Този електроинструмент създава електромагнитно поле по време на работа. При определени обстоятелства това поле може да повлияе на активни или пасивни медицински импланти. За да се намали рискът от сериозни или смъртоносни наранявания, препоръчваме на хората с медицински импланти да се консултират със своя лекар и с производителя на медицинския имплант, преди да работят с електроинструмента.



Предупреждение! В зависимост от начина, по който използвате електроинструмента, действителните нива на вибрации могат да се различават от посочените. Вземете мерки, за да се предпазите от вибрациите. Вземете предвид целия работен процес, включително времето, когато електроинструментът е в покой или е изключен. Подходящите мерки включват редовна поддръжка и грижи за електроинструмента и приставките към него, поддържане на ръцете топли, редовни почивки и добро планиране на работните процеси.

СПЕЦИФИКАЦИИ



Основни части

1. Безключов патронник
2. Лост за движение напред/назад
3. Превключвател за избор на режим на пробиване / удар
4. Регулатор на скоростта на въртене
5. Бутон за заключване
6. Спусък за включване/изключване / Селектор за променлива скорост
7. Допълнителна дръжка
8. Манометър за дълбочина

Технически данни	
Модел	BID5100
Напрежение	230 V / 50 hz
Захранване	500 W
Скорост на празен ход	0 - 2900 об/мин
Честота на въздействието	0 - 46400 удара в минута
Безключов патронник	13 мм
Максимален капацитет на свредлото	Дървесина: 20 мм Стомана: 8 мм Бетон: 10 мм
Дължина на кабела	2m
Включва	Манометър за дълбочина Спомагателна дръжка

* Производителят си запазва правото да прави незначителни промени в дизайна и техническите спецификации на продуктите без предварително уведомление, освен ако тези промени не засягат значително работата и безопасността на продуктите. Частите, описани/илюстрирани на страниците на ръководството, което държите в ръцете си, може да се отнасят и за други модели от продуктовата линия на производителя с подобни характеристики и може да не са включени в току-що придобития от вас продукт.

* За да се гарантира безопасността и надеждността на продукта и валидността на гаранцията, всички работи по ремонт, проверка, поправка или замяна, включително поддръжка и специални настройки, трябва да се извършват само от техници от оторизиран сервизен отдел на производителя.

* Винаги използвайте продукта с доставеното оборудване. Работата на продукта с оборудване, което не е предоставено, може да доведе до неизправности или дори до сериозни наранявания или смърт. Производителят и вносителят не носят отговорност за наранявания и щети, възникнали в резултат на използването на несъответстващо на изискванията оборудване.

ПРЕДНАЗНАЧЕНА ПОЛЗА

Предназначението на тази ударна бормашина включва:

- Пробиване в дърво, пластмаса и метал.
- Ударно пробиване в камък, бетон или подобни материали.

Този електроинструмент не трябва да се използва като отвертка.

Не използвайте този инструмент за работа с материали, които са вредни за здравето, като например азбест.

Оборудването трябва да се използва само по предназначение. Всяко друго използване се счита за неправилна употреба. Операторът, а не производителят, носи отговорност за всякакви повреди или наранявания от какъвто и да е вид, причинени в резултат на неправилна употреба на инструмента.

ПРЕДИ РАБОТА



Изключете електроинструмента и го изключете от захранването, преди да монтирате, регулирате, замените или отстранявате принадлежности, за да избегнете риска от електрически удар или случайно стартиране.

Монтиране на страничната дръжка

От съображения за безопасност страничната ръкохватка трябва винаги да е на мястото си, когато работите с този електроинструмент.

- Плъзнете пръстена на страничната ръкохватка върху патронника на шийката на свредлото. Ако е необходимо, завъртете частта на дръжката обратно на часовниковата стрелка, за да отворите пръстена достатъчно.
- Подравнете страничната дръжка надолу, надясно или наляво, в зависимост от личните си предпочитания.
- Закрепете страничната дръжка, като завъртите секцията на дръжката по посока на часовниковата стрелка.



Инсталиране на битове

Забележка: Внимавайте да изберете подходящия размер и вид накрайник за съответната работа.

Илюстрация	Описание	Област на приложение	Скорост на въртене
	Бормашина за бетон	Ударно пробиване/ Пробиване в камък, бетон	Висока
	Метална бормашина	Пробиване в метал, пластмаса	Средно до ниско
	Бормашина за дърво	Пробиване в дърво	Средно до ниско

- Задръжте задната част на патронника и завъртете предната част, докато държачът на инструмента се отвори достатъчно, за да се постави желаното свредло.
- Вкарайте свредлото в патронника докрай.
- Завъртете предната част на патронника, за да закрепите свредлото в държача.



Предупреждение! Свредлата са много остри и могат да бъдат много горещи след употреба! Работете с тях внимателно, за да избегнете наранявания! Ако е необходимо, носете защитни ръкавици при сваляне или смяна на инструментите.

Следвайте същата процедура, за да извадите свредлото или да поставите ново.

Монтиране на ограничителя на дълбочината

Прикрепете ограничителя на дълбочината, за да пробивате на точна дълбочина.

- Завъртете частта на дръжката на страничната ръкохватка обратно на часовниковата стрелка, докато приемният отвор се отвори достатъчно, за да прокарате ограничителя на дълбочината.
- Избутайте ограничителя на дълбочината през държача на страничната дръжка.
- Натиснете ограничителя на дълбочината толкова, че предният му край да е на същата височина като върха на свредлото. Например, ако искате да пробие на дълбочина 2 cm, натиснете ограничителя за дълбочин върнете ограничителя с 2 cm назад (вижте скалата на ограничителя на дълбочината).
- Затегнете частта на дръжката на страничната ръкохватка.

ОПЕРАЦИЯ

Включване/изключване

- Натиснете и задръжте спусъка за включване/изключване, за да включите електроинструмента.
- Освободете спусъка, за да изключите електроинструмента.
- За да използвате електроинструмента продължително, натиснете и задръжте спусъка за включване/изключване и натиснете бутона за заключване. Освободете спусъка.
- За да освободите бутона за заключване, натиснете отново за кратко спусъка за включване/изключване и го отпуснете отново.



Регулиране на скоростта на пробиване

Скоростта на пробиване може да се контролира по два начина.

- Спусък за включване/изключване: Колкото повече натискате спусъка за включване/изключване, толкова по-висока е скоростта на пробиване. Лекият натиск върху спусъка води до ниска скорост, докато по-силният налягането увеличава скоростта.
- Превключвател за управление на скоростта: Завъртете превключвателя в посока "-", за да намалите скоростта, или в посока "+", за да я увеличите.

Избор на режим на работа

Използвайте превключвателя за пробиване/ пробиване с чук, за да изберете режима на работа.

- За пробиване в дърво, метал и пластмаса завъртете превключвателя в положение [].
- За ударно пробиване в камък или бетон завъртете превключвателя в положение [].

Забележка: Ударното пробиване е подходящо само за пробиване в зидария и бетон. Всички други материали, като дърво, пластмаса и плочки, ще бъдат повредени.

Пробиване напред/назад

- Натиснете превключвателя, за да пробивате от дясно на ляво.
- Натиснете превключвателя, за да разхлабите заклещените свредла отляво надясно.

Забележка при пробиване:

- Винаги поддържайте вентилационните отвори на електроинструмента свободни и чисти. Не ги покривайте по време на работа.
- Когато работите с малки парчета, ги закрепвайте здраво на място с подходящи средства.
- Маркирайте отворите в метала с централен перфоратор, за да предотвратите изплъзването на свредлото.
- Ако при пробиване в дърво под обработвания детайл закрепите парче старо дърво, отворът отзад ще бъде без трески.
- Винаги се уверявайте, че инструментът за пробиване се върти достатъчно бързо, не упражнявайте прекалено голям натиск върху него.

ПОЧИСТВАНЕ И ПОДДРЪЖКА



Изключете електроинструмента и го изключете от електрическата мрежа, преди да извършвате дейности по поддръжка или почистване, за да избегнете риска от токов удар или случайно стартиране.

Правилната и редовна поддръжка е важна не само за безопасното използване на този електроинструмент, но и за удължаване на неговия живот.

- Почистете електроинструмента с влажна кърпа и малко сапун. Използвайте четки за труднодостъпни места.
- Почиствайте вентилационните отвори и държача за инструменти след всяка употреба с кърпа и четка.
- Използвайте състен въздух (макс. 3 бара), за да отстраните упорития прах от труднодостъпни места.

Забележка: Не използвайте почистващи препарати или разтворители, които могат да повредят пластмасовите части на оборудването.

Ремонт и обслужване

В този електроинструмент няма части, които могат да се обслужват или ремонтират от потребителя. Никога не се опитвайте да ремонтирате електроинструмента сами. Винаги се обръщайте към оторизиран сервизен център.

Ако захранващият кабел на инструмента е износен или повреден, свържете се с оторизиран сервизен център. Кабелите и щепселите трябва да се подменят само от оторизиран персонал, за да се избегнат повреди или щети (токов удар).

СЪХРАНЕНИЕ И ТРАНСПОРТИРАНЕ

- Преди да съхранявате инструмента за по-дълъг период от време, го почистете добре, както е описано, и го оставете да изсъхне напълно.
- Съхранявайте електроинструмента в оригиналната опаковка.
- Винаги съхранявайте електроинструмента на сухо и добре проветриво място, недостъпно за деца.
- Винаги изключвайте електроинструмента, преди да го транспортирате.
- Винаги пренасяйте електроинструмента с помощта на предоставените дръжки.
- Предпазвайте електроинструмента от вибрации и удари, особено когато се транспортира в превозни средства.

ЕКОЛОГИЧНО ОБЕЗВРЕЖДАНЕ

За да се избегнат повреди при транспортиране, инструментът трябва да се достави в здрава опаковка. Опаковката, както и устройството и аксесоарите, са изработени от рециклируеми материали и могат да бъдат изхвърлени по съответния начин. Пластмасовите компоненти на инструмента са маркирани според материала, от който са изработени, което прави възможно отстраняването на екологични и диференцирани поради наличните съоръжения за събиране.



Само за страни от ЕС

Не изхвърляйте електрически инструменти заедно с битови отпадъци!

В съответствие с Европейската директива 2002/96/ЕО относно отпадъците от електрическо и електронно оборудване и нейното прилагане в съответствие с националното законодателство, електрическите инструменти, чийто живот е изтекъл, трябва да се събират разделно и да се връщат в екологично съвместимо съоръжение за рециклиране.

SIMBOLI



Pred uporabo orodja skrbno preberite navodila za uporabo.



OPOZORILO! Navodila ali simboli, ki lahko ob neupoštevanju povzročijo poškodbe in/ali poškodbe.



Nosite zaščito sluha!



To električno orodje je v skladu z veljavnimi evropskimi direktivami.



Tega električnega orodja ne smete odvreči med gospodinjske odpadke. Upoštevajte navodila za odstranjevanje v tem priročniku.



Nosite zaščitna očala!



To električno orodje ustreza zaščitnemu razredu II in je opremljeno z ojačano ali dvojno izolacijo.



Pred kakršnim koli delom na orodju ali ko ga ne uporabljate, iztaknite vtič iz vtičnice.



Nosite masko proti prahu!

VARNOSTNI UKREPI



Pri uporabi katere koli opreme je treba upoštevati določene varnostne ukrepe, da se izognete poškodbam in/ali poškodbam. Pred uporabo orodja natančno preberite ta priročnik. Ta priročnik za uporabo shranite za kasnejšo uporabo. V primeru, da si orodje izposodite, prenesete ali premaknete, poskrbite, da priročnik za uporabo ostane z njim. Proizvajalec ne prevzema nobene odgovornosti za poškodbe ali nesreče, ki nastanejo zaradi neupoštevanja teh varnostnih navodil.

POZOR: Preberite vse varnostne predpise in navodila. Neupoštevanje vseh varnostnih ukrepov lahko povzroči električni udar, požar in/ali hude telesne poškodbe.

Izraz "električno orodje", uporabljen v tem priročniku, se nanaša na električno orodje, ki ga poganja elektrika (z napajalnim kablom), in električno orodje na baterije (brez napajalnega kabla).

Varnost na delovnem mestu

- Delovno mesto naj bo čisto in dobro osvetljeno. Neurejena ali slabo osvetljena delovna mesta lahko povzročijo nesreče.
- Električnega orodja ne uporabljajte v okolju, kjer obstaja nevarnost eksplozije in vnetljivih tekočin, plinov ali prahu. Električno orodje proizvaja iskre, ki lahko vžgejo prah ali hlape.
- V delovno območje ne spuščajte mimoidočih, otrok ali živali. Če kdo odvrne pozornost, lahko izgubite nadzor nad napravo.

Električna varnost

- Vtič električnega orodja mora biti priključen v ustrezno ozemljeno vtičnico. Nikoli ne spreminjajte vtiča na kakršen koli način. Nikoli ne uporabljajte adapterskih vtičev z ozemljenim električnim orodjem. Nespremenjeni vtiči in pravilne vtičnice zmanjšujejo nevarnost električnega udara.
- Pri uporabi orodja na električni pogon se izogibajte stiku telesa z ozemljenimi površinami, kot so hladilniki, cevi in radiatorji. Tako boste zmanjšali verjetnost električnega udara.
- Električnega orodja ne izpostavljajte dežju ali vlagi. Mokro orodje povečuje verjetnost električnega udara.
- Ne zlorablajte kabla. Vrvice nikoli ne uporabljajte za prenašanje, vlečenje ali odklop električnega orodja. Poškodovani ali zapleteni kabli povečujejo nevarnost električnega šoka.
- Napajalne kable hranite stran od vročine, vode, olja, ostrih robov in gibljivih delov. Ti lahko poškodujejo izolacijo in povzročijo električni udar.
- Če z električnim orodjem delate na prostem, uporabljajte samo podaljške, ki so zasnovani in označeni posebej za ta namen.
- Če se delovanju električnega orodja v vlažnem okolju ni mogoče izogniti, uporabite odklopnik električnega tokokroga (ELCB), da zmanjšate tveganje električnega udara.

Osebna varnost

- Bodite pozorni, pazite na svoje gibe in previdno uporabljajte električno orodje. Orodja ne uporabljajte, če ste utrujeni ali pod vplivom zdravil, alkohola ali drugih snovi. Trenutek malomarnosti pri uporabi električnega orodja lahko povzroči hude poškodbe.
- Uporaba osebne zaščitne opreme (kot so maske proti prahu, nederseči varnostni čevlji, zaščitna čelada ali čepki za ušesa, odvisno od vrste in uporabe električnega orodja) zmanjša tveganje za poškodbe. Vedno uporabljajte zaščitna očala.
- Prepričajte se, da se orodje ne more nenamerno zagnati. Prepričajte se, da je električno orodje izklopljeno, preden ga priključite na električno omrežje in/ali vstavite baterijo ali ko ga vzamete v roke ali prenašate. Če priključite napravo, ko je vklopljena, ali premikate električno orodje s prstom na stikalu za napajanje, se lahko orodje nenamerno zažene in pride do nesreče.
- Pred vklopom električnega orodja odstranite ključe in ključke. Orodje ali ključ, ki pride v stik z vrtečimi se deli orodja, se lahko poškoduje ali poškoduje.
- Ne pretiravajte. Vedno imejte pravilno podlago in ravnotežje. To omogoča boljši nadzor nad električnim orodjem v nepričakovanih situacijah.
- Nosite primerna delovna oblačila. Lasje, oblačila in rokavice naj ne bodo v bližini gibljivih delov. Ne nosite ohlapnih oblačil ali nakita. Ohlapna oblačila, nakit ali dolgi lasje se lahko ujamejo v gibljive dele.
- Če so na orodju nameščene vakuumske in drenažne naprave, se prepričajte, da so pravilno priključene in uporabljene. Uporaba sistema za odsesavanje prahu lahko zmanjša nevarnosti, povezane s prahom.

Varnost električnega orodja

- Orodja ne obremenjujte preveč. Za vsako nalogo uporabite pravo orodje. Tako boste lahko delali bolje in varneje v okviru določenih parametrov zmogljivosti.
- Ne uporabljajte električnega orodja z okvarjenim stikalom za napajanje. Električno orodje, ki ga ni mogoče vklopiti ali izklopiti, je nevarno in ga je treba popraviti.
- Pred kakršnimikoli nastavitvami na orodju, menjavo nastavkov ali odložitvijo ali shranjevanjem orodja iztaknite omrežni kabel in/ali odstranite baterijo. Ta varnostni ukrep preprečuje nenamerni zagon električnega orodja.
- Električno orodje hranite zunaj dosega otrok in nepoučenih uporabnikov. Električno orodje lahko uporabljajo le osebe, ki so prebrale in v celoti razumele vsa varnostna navodila. Električno orodje je lahko nevarno, če ga uporabljajo neizkušeni uporabniki.

e) Električno orodje skrbno očistite. Preverite, ali gibljivi deli pravilno delujejo in se ne zataknejo ter ali niso zlomljeni ali poškodovani do te mere, da bi to vplivalo na delovanje električnega orodja. Za morebitna potrebna popravila se pred uporabo orodja obrnite na pooblaščen servisni center. Slabo vzdrževano električno orodje lahko povzroči resne poškodbe ali škodo.

f) Orodja za rezanje naj bodo ostra in čista. Skrbno vzdrževana rezalna orodja z ostrimi rezalnimi robovi se redkeje zataknejo in jih je lažje nadzorovati.

g) Električno orodje, dodatno opremo, priključke itd. uporabljajte v skladu s temi navodili. Upoštevajte razmere na delovnem mestu in opravljeno nalogo. Uporaba električnih orodij za druge namene, kot so namenjeni, lahko privede do nevarnih situacij.

Storitev

Električno orodje naj popravlja le usposobljeno osebje, ki uporablja le originalne nadomestne dele. Tako boste zagotovili, da bo vaše električno orodje vedno varno za uporabo.

Varnostna navodila za vrtalna orodja

a) Pri vrtnanju s kladivom nosite zaščito sluha. Izpostavljenost hrupu lahko povzroči izgubo sluha.

b) Uporabite dodatne ročaje, ki so priloženi napravi. Izguba nadzora lahko povzroči poškodbe.

c) Pri delu, pri katerem lahko orodje za nanašanje udari v skrite daljnovode ali vaš napajalni kabel, držite napravo za izolirane oprijemalne površine. Stik z vodom pod napetostjo lahko povzroči tudi napetost na kovinskih delih naprave in električni udar.

REZIDUALNA TVEGANJA

Tudi če z električnim orodjem ravnate pravilno, vedno obstajajo preostala tveganja. V zvezi s konstrukcijo in zasnovo tega električnega orodja se lahko pojavijo naslednje nevarnosti:

a) Poškodbe zdravja, ki so posledica vibracij roke/ročke, če se naprava uporablja dlje časa ali če ni pravilno upravljana in vzdrževana.

b) Poškodbe in materialna škoda, ki jih povzročijo leteči deli nenadoma zlomljenih orodnih nastavkov.



Opozorilo! To električno orodje med delovanjem ustvarja elektromagnetno polje. To polje lahko v določenih okoliščinah vpliva na aktivne ali pasivne medicinske vsadke. Da bi zmanjšali tveganje resnih ali smrtnih poškodb, priporočamo, da se osebe z medicinskimi vsadki pred uporabo električnega orodja posvetujejo s svojim zdravnikom in proizvajalcem medicinskega vsadka.



Opozorilo! Glede na način uporabe električnega orodja se lahko dejanske ravni vibracij razlikujejo od navedenih. Sprejmite ukrepe za zaščito pred vibracijami. Upoštevajte celoten delovni proces, vključno s časom, ko električno orodje ne deluje ali je izklopljeno. Primerni ukrepi vključujejo redno vzdrževanje in nego električnega orodja in orodnih nastavkov, ohranjanje toplih rok, redne odmore in dobro načrtovanje delovnih procesov.

SPECIFIKACIJE



Glavni deli

1. vpenjalno držalo brez ključa
2. Ročica za vožnjo naprej/nazaj
3. Stikalo za izbiro načina vrtnanja / udarca s kladivom
4. Regulator hitrosti vrtenja
5. Gumb za zaklepanje
6. Sprožilec za vklop/izklop / izbirnik spremenljive hitrosti
7. Dodatni ročaj
8. Merilnik globine

Tehnični podatki

Model	BID5100
Napetost	230 V / 50 Hz
Napajanje	500 W
Hitrost brez obremenitve	0 - 2900 vrtljajev na minuto
Pogostost udarcev	0 - 46400 bpm
vpenjalnik brez ključa	13 mm
Največja zmogljivost vrtnanja	Les: 20 mm Jeklo: 8 mm Beton: 10 mm
Dolžina kabla	2m
Vključuje	Merilnik globine Pomožni ročaj

* Proizvajalec si pridržuje pravico do manjših sprememb zasnovne in tehničnih specifikacij izdelka brez predhodnega obvestila, razen če te spremembe bistveno vplivajo na delovanje in varnost izdelkov. Deli, opisani/prikazani na straneh priročnika, ki ga držite v rokah, se lahko nanašajo tudi na druge modele proizvajalčeve linije izdelkov s podobnimi lastnostmi in morda niso vključeni v izdelek, ki ste ga pravkar pridobili.

* Da bi zagotovili varnost in zanesljivost izdelka ter veljavnost garancije, lahko vsa popravila, preglede, popravila ali zamenjave, vključno z vzdrževanjem in posebnimi nastavitvami, opravljajo le tehniki pooblaščenega servisnega oddelka proizvajalca.

* Izdelek vedno uporabljajte s priloženo opremo. Uporaba izdelka z opremo, ki ni priložena, lahko povzroči motnje v delovanju ali celo hude telesne poškodbe ali smrt. Proizvajalec in uvoznik nista odgovorna za poškodbe in škodo, ki so posledica uporabe neustrezne opreme.

NAMENSKA UPORABA

Ta udarni vrtalnik se uporablja za:

- Vrtanje v les, plastiko in kovino.
- Udarno vrtanje v kamen, beton ali podobne materiale.

To električno orodje se ne sme uporabljati kot izvijač.

S tem orodjem ne obdelujte zdravju škodljivih materialov, na primer azbesta.

Opremo je treba uporabljati le za predvideni namen. Vsaka drugačna uporaba se šteje za zlorabo. Za kakršno koli škodo ali poškodbo, ki so posledica napačne uporabe orodja, je odgovoren upravljavec in ne proizvajalec.

PRED ZAČETKOM DELOVANJA



Električno orodje izklopite in odklopite iz električnega omrežja, preden pritrдите, nastavite, zamenjate ali odstranite pribor, da se izognete nevarnosti električnega udara ali nenamerne zagona.

Namestitev stranskega ročaja

Iz varnostnih razlogov mora biti stranski ročaj med delom s tem električnim orodjem vedno na mestu.

- Obroček stranskega ročaja potisnite na vpenjalno držalo vrtalnika na vratu. Če je potrebno, zavrtite del ročaja v nasprotni smeri urinega kazalca, da obroč odprete dovolj daleč.
- Stranski ročaj poravnajte navzdol, v desno ali levo, odvisno od vaših osebnih želja.
- Stranski ročaj pritrđite tako, da del ročaja zavrtite v smeri urinega kazalca.

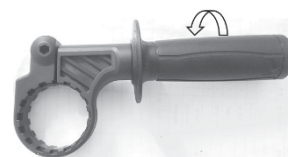

Namestitev bitov

Opomba: Pazite, da izberete ustrezno velikost in tip svedra za delo.

Ilustracija	Opis	Področje uporabe	Hitrost vrtenja
	Vrtalnik za beton	Udarno vrtanje/vrtanje v kamen, beton	Visoka
	Vrtalnik za kovino	Vrtanje v kovino, plastiko	Srednja do nizka
	Vrtalnik za les	Vrtanje v les	Srednja do nizka

- Držite zadnji del vpenjalne glave vrtalnika v položaju in obračajte sprednji del, dokler ni držalo orodja dovolj odprto za vstavev želenega bita.
- Vrtalnik potisnite v vpenjalno držalo do konca.
- Obrnite sprednji del vpenjalne glave, da pritrđite sveder v držalo.



Opozorilo! Vrtalniki so zelo ostri in so po uporabi lahko zelo vroči! Z njimi ravnajte previdno, da se izognete poškodbam! Po potrebi pri odstranjevanju ali zamenjavi orodja nosite zaščitne rokavice.

Po enakem postopku odstranite sveder ali namestite novega.

Namestitev globinskega omejevalnika

Pritrdite globinski omejevalnik, da vrtate natančno do globine.

- Obračajte ročajni del stranskega ročaja v smeri urinega kazalca, dokler se sprejemna odprtina ne odpre toliko, da lahko skozi njo potisnete globinski omejevalnik.
- Globinski omejevalnik potisnite skozi držalo na stranskem ročaju.
- Globinski omejevalnik potisnite tako daleč, da je sprednji del omejevalnika v isti višini kot vrtalna konica. Če želite na primer vrtati 2 cm globoko, potisnite globinski za 2 cm nazaj (glej merilo na globinskem omejevalniku).
- Zategnite ročajni del stranskega ročaja.

OPERACIJA

Vklop/izklop

- Za vklop električnega orodja pritisnite in držite sprožilec ON/OFF.
- Spustite sprožilec, da izklopite električno orodje.
- Če želite električno orodje uporabljati neprekinjeno, pritisnite in držite sprožilec ON/OFF ter pritisnite gumb za zaklepanje. Spustite sprožilec.
- Če želite sprostiti gumb za zaklepanje, ponovno na kratko pritisnite sprožilec ON/OFF in ga ponovno sprostite.



Prilaganje hitrosti vrtnja

Hitrost vrtnja lahko uravnavate na dva načina.

- a) Sprožilec za vklop/izklop: Kolikor bolj pritisnete na sprožilec ON/OFF, toliko večja je hitrost vrtnja. Lahkoten pritisk na sprožilec povzroči nizko hitrost, medtem ko močnejši pritisk na sprožilec poveča hitrost.
- b) Stikalo za nadzor hitrosti: Stikalo obrnite v smer "-" za zmanjšanje hitrosti ali v smer "+" za povečanje hitrosti.

Izbira načina delovanja

Za izbiro načina delovanja uporabite stikalo za vrtnje/vrtanje s klavdom.

- a) Za vrtnje v les, kovino in plastiko obrnite stikalo na nastavitev [].
- b) Za udarno vrtnje v kamen ali beton obrnite stikalo na nastavitev [].

Opomba: Udarno vrtnje je primerno le za vrtnje v zid in beton. Vsi drugi materiali, kot so les, plastika in ploščice, bodo poškodovani.

Vrtnje naprej/nazaj

- a) Pritisnite stikalo za vrtnje od desne proti levi.
- b) Pritisnite stikalo, da sprostite zataknjene svedre od leve proti desni.

Pri vrtnju upoštevajte:

- a) Prezračevalne reže električnega orodja naj bodo vedno proste in čiste. Med uporabo jih ne prekrivajte.
- b) Pri delu z majhnimi kosi jih z ustreznimi sredstvi trdno vpnite na mesto.
- c) V kovino označite luknje za vrtnje s sredinskim luknjačem, da vrtalnik ne zdrsne.
- d) Če pri vrtnju v les pod obdelovanec vpnete kos starega lesa, bo vrtalna luknja na hrbtni strani brez razpok.
- e) Vedno poskrbite, da se vrtalno orodje vrti dovolj hitro, in nanj ne pritiskejte preveč.

ČIŠČENJE IN VZDRŽEVANJE



Pred izvajanjem vzdrževalnih del ali čiščenja izklopite električno orodje in ga izključite iz električnega omrežja, da se izognete nevarnosti električnega udara ali nenamernega zagona.

Pravilno in redno vzdrževanje ni pomembno le za varno uporabo električnega orodja, temveč lahko tudi podaljša njegovo življenjsko dobo.

- a) Električno orodje očistite z vlažno krpo in malo mila. Za težko dostopna mesta uporabite krtače.
- b) Po vsaki uporabi s krpo in krtačo očistite zračne odprtine in držalo za orodje.
- c) Za odstranjevanje trdovratnega prahu z nedostopnih mest uporabite stisnjen zrak (največ 3 bare).

Opomba: Ne uporabljajte čistil ali topil, ki bi lahko poškodovala plastične dele opreme.

Popravila in storitve

Na tem električnem orodju ni delov, ki bi jih uporabnik lahko servisiral ali popravil. Električnega orodja nikoli ne poskušajte popraviti sami. Vedno se obrnite na pooblaščenega servisni center.

Če je napajalni kabel orodja obrabljen ali poškodovan, se obrnite na pooblaščen servisni center. Kable in vtiče sme zamenjati le pooblaščen osebje, da se izognete poškodbam ali škodi (električni udar).

SKLADIŠČENJE IN PREVOZ

- a) Pred daljšim shranjevanjem orodje temeljito očistite, kot je opisano, in pustite, da se popolnoma posuši.
- b) Električno orodje shranjujte v originalni embalaži.
- c) Električno orodje vedno shranjujte na dobro prezračevanem in suhem mestu, izven dosega otrok.
- d) Električno orodje pred prevozom vedno izklopite.
- e) Električno orodje vedno prenašajte s priloženimi ročaji.
- f) Električno orodje zaščitite pred tresljaji in udarci, zlasti pri prevozu v vozilih.

OKOLJSKO ODSTRANJEVANJE

Da bi se izognili poškodbam pri prevozu, mora biti orodje dobavljeno v trdni embalaži. Embalaža ter enota in dodatki so izdelani iz materialov, ki jih je mogoče reciklirati, in jih je mogoče ustrezno odstraniti. Plastični sestavni deli orodja so označeni glede na njihov material, kar omogoča odstranjevanje okolju prijaznih in diferenciranih zaradi razpoložljivih zbiralnic.



Samo za države EU

Električnega orodja ne odlagajte skupaj z gospodinjstvi odpadki!

V skladu z Evropsko direktivo 2002/96/ES o odpadni električni in elektronski opremi in njenim izvajanjem v skladu z nacionalno zakonodajo je treba električna orodja, ki jim je potekla življenjska doba, zbirati ločeno in jih oddati v okolju prijazno reciklažno napravo.

SIMBOLURI



Citiți cu atenție manualul de utilizare înainte de a utiliza unealta.



AVERTISMENT! Instrucțiuni sau simboluri care, dacă nu sunt respectate, pot duce la deteriorări și/sau vătămări corporale.



Purtați protecție auditivă!



Această unealtă electrică este conformă cu directivele europene aplicabile.



Această unealtă electrică nu trebuie să fie eliminată împreună cu deșeurile menajere. Respectați instrucțiunile de eliminare din acest manual.



Purtați ochelari de protecție!



Această unealtă electrică corespunde clasei de protecție II, este echipată cu izolație armată sau dublă.



Deconectați fișa de alimentare de la priză înainte de a efectua orice lucrare pe unealtă sau atunci când nu este utilizată.



Purtați o mască de praf!

MĂSURI DE SIGURANȚĂ



Atunci când utilizați orice echipament, trebuie luate anumite măsuri de siguranță pentru a evita rănirea și/sau deteriorarea. Vă rugăm să citiți cu atenție acest manual înainte de a utiliza unealta. Păstrați acest manual de utilizare pentru consultări ulterioare. În cazul în care această unealtă este împrumutată, transferată sau mutată, asigurați-vă că manualul de instrucțiuni rămâne cu ea. Producătorul nu își asumă nicio răspundere pentru daune sau accidente cauzate de nerespectarea acestor instrucțiuni de siguranță.

ATENȚIE: Citiți toate reglementările și instrucțiunile de siguranță. Nerespectarea tuturor măsurilor de siguranță poate duce la șocuri electrice, incendii și/sau vătămări grave.

Termenul "unealtă electrică" utilizat în acest manual se referă la uneltele electrice alimentate cu energie electrică (cu un cablu de alimentare) și la uneltele electrice alimentate cu baterii (fără cablu de alimentare).

Siguranța la locul de muncă

- Păstrați-vă locul de muncă curat și bine iluminat. Locurile de muncă neîngrijite sau slab iluminate pot duce la accidente.
- Nu utilizați scula electrică într-un mediu în care există riscul de explozie și în care există lichide, gaze sau praf inflamabile. Uneltele electrice produc scântei care ar putea aprinde praful sau vaporii.
- Nu permiteți accesul în zona de lucru al persoanelor aflate în trecere, copiilor sau animalelor. În cazul în care există o distragere a atenției, puteți pierde controlul asupra aparatului.

Siguranța electrică

- Ștecherul de la scula electrică trebuie să fie conectat la o priză instalată cu împământare corespunzătoare. Nu modificați niciodată fișa în niciun fel. Nu utilizați niciodată fișe adaptoare cu unelte electrice cu împământare. Ștecherile nealterate și prizele corecte reduc riscul de electrocutare.
- Evitați contactul corpului cu suprafețele împământate, cum ar fi frigiderule, țevile și radiatoarele, atunci când folosiți uneltele electrice. Acest lucru va reduce probabilitatea de șoc.
- Nu expuneți uneltele electrice la ploaie sau la condiții umede. Uneltele umede cresc probabilitatea de electrocutare.
- Nu abuzați de cablu. Nu folosiți niciodată cablul pentru a transporta, trage sau deconecta scula electrică. Cablurile deteriorate sau încălțite sporesc riscul de producere a unui accident electric șoc.
- Țineți cablurile de alimentare departe de căldură, apă, ulei, margini ascuțite și piese în mișcare. Acestea pot deteriora izolația și pot provoca un șoc.
- Dacă lucrați în aer liber cu o unealtă electrică, utilizați numai cabluri prelungitoare proiectate și marcate special în acest scop.
- Dacă nu se poate evita funcționarea sculei electrice într-un mediu umed, utilizați un întrerupător de circuit cu scurgere la pământ (ELCB) pentru a reduce riscul de șoc electric.

Siguranța personală

- Fiți atenți, urmăriți-vă mișcările și folosiți cu grijă un instrument electric. Nu utilizați scula dacă sunteți obosit sau sub influența medicamentelor, a alcoolului sau a altor substanțe. Un moment de neglijență atunci când utilizați scula electrică poate duce la răniri grave.
- Utilizarea echipamentului individual de protecție (cum ar fi măștile de protecție împotriva prafului, pantofii de siguranță antiderapați, casca de protecție sau dopurile de urechi, în funcție de tipul și utilizarea sculei electrice) reduce riscul de rănire. Purtați întotdeauna ochelari de protecție.
- Asigurați-vă că unealta nu poate porni accidental. Asigurați-vă că unealta electrică este oprită înainte de a o conecta la sursa de alimentare și/sau de a introduce bateria, sau atunci când o ridicați sau o transportați. Conectarea aparatului când acesta este pornit sau deplasarea sculei electrice cu degetul pe întrerupătorul de alimentare poate porni accidental scula și poate duce la accidente.
- Scoateți cheile și cheile înainte de a porni scula electrică. O sculă sau o cheie care intră în contact cu piesele rotative ale sculei poate duce la deteriorări sau răniri.
- Nu exagerați. Păstrați în permanență echilibrul și poziția corectă a picioarelor. Acest lucru permite un control mai bun al sculei electrice în situații neprevăzute.
- Purtați haine de lucru adecvate. Țineți părul, hainele și mânușile departe de piesele în mișcare. Nu purtați haine largi sau bijuterii. Hainele largi, bijuteriile sau părul lung se pot prinde în piesele în mișcare.
- În cazul în care pe sculă pot fi montate dispozitive de aspirare și drenaj, asigurați-vă că acestea sunt conectate și utilizate corect. Utilizarea unui sistem de aspirare a prafului poate reduce pericolul legat de praf.

Siguranța sculelor electrice

- Nu suprasolicitați instrumentul. Folosiți unealta potrivit pentru fiecare sarcină. Veți putea lucra mai bine și mai sigur în limitele parametrilor de performanță specificați.
- Nu utilizați o unealtă electrică cu un întrerupător de alimentare defect. O unealtă electrică care nu poate fi pornită sau oprită este periculoasă și trebuie reparată.
- Scoateți din priză scula și/sau scoateți bateria înainte de a efectua orice ajustare a sculei, de a schimba accesoriile sau de a lăsa scula jos sau depozitată. Această măsură de siguranță previne pornirea neintenționată a sculei electrice.
- Țineți scula electrică departe de copiii și de utilizatorii neinstruiți. Numai persoanele care au citit și au înțeles complet toate instrucțiunile de siguranță pot utiliza scula electrică. Uneltele electrice pot fi periculoase dacă sunt utilizate de utilizatori neexperimentați.

e) Curățați cu grijă scula electrică. Verificați dacă piesele mobile funcționează corect și nu se blochează și dacă nu există piese rupte sau deteriorate într-o asemenea măsură încât să afecteze funcționarea sculei electrice. Contactați un centru de service autorizat pentru orice reparații necesare înainte de a utiliza scula. Uneltele electrice neîntreținute corespunzător pot provoca daune sau vătămări grave.

f) Păstrați instrumentele de tăiere ascuțite și curate. Uneltele de tăiere întreținute cu grijă și cu muchii ascuțite sunt mai puțin susceptibile de a se bloca și sunt mai ușor de controlat.

g) Folosiți sculele electrice, accesoriile, accesoriile atașate etc. în conformitate cu aceste instrucțiuni. Țineți cont de condițiile de la locul de muncă și de sarcina pe care o aveți de îndeplinit. Utilizarea uneltelor electrice în orice alt scop decât cel pentru care sunt destinate poate duce la situații periculoase.

Serviciul

Solicitați repararea sculei electrice numai de către personal calificat, folosind numai piese de schimb autentice. Acest lucru vă va asigura că scula electrică este întotdeauna sigură pentru utilizare.

Instrucțiuni de siguranță pentru uneltele de găurit

a) Purtați protecție auditivă atunci când găuriți cu ciocanul. Expunerea la zgomot poate provoca pierderea auzului.

b) Utilizați mânerul suplimentar furnizat împreună cu dispozitivul. Pierderea controlului poate duce la rănire.

c) Țineți dispozitivul de suprafețele de prindere izolate atunci când efectuați lucrări în care unealta de aplicare poate lovi linii electrice ascunse sau propriul cablu de alimentare. Contactul cu o linie sub tensiune poate, de asemenea, să energizeze părțile metalice ale dispozitivului și să provoace un șoc electric.

RISURI REZIDUALE

Chiar dacă folosiți această unealtă electrică în mod corespunzător, există întotdeauna riscuri reziduale. Următoarele pericole pot apărea în legătură cu construcția și proiectarea acestei scule electrice:

a) Afectarea sănătății care rezultă din vibrațiile mâinii/brațului, dacă dispozitivul este utilizat pentru o perioadă lungă de timp sau dacă nu este utilizat și întreținut corespunzător.

b) vătămări corporale și daune materiale provocate de piesele care zboară de la uneltele rupte brusc.



Atenție! Această unealtă electrică creează un câmp electromagnetic în timpul funcționării. Acest câmp poate afecta implanturile medicale active sau pasive în anumite circumstanțe. Pentru a reduce riscul de leziuni grave sau fatale, recomandăm ca persoanele cu implanturi medicale să se consulte cu medicul lor și cu producătorul implantului medical înainte de a utiliza scula electrică.



Atenție! În funcție de modul în care utilizați scula electrică, nivelurile reale de vibrații pot fi diferite de cele specificate. Luați măsuri pentru a vă proteja de vibrații. Luați în considerare întregul proces de lucru, inclusiv momentele în care scula electrică este inactivă sau oprită. Printre măsurile adecvate se numără întreținerea și îngrijirea regulată a sculei electrice și a accesoriilor acesteia, păstrarea mâinilor calde, pauze regulate și o bună planificare a proceselor de lucru.

SPECIFICAȚII

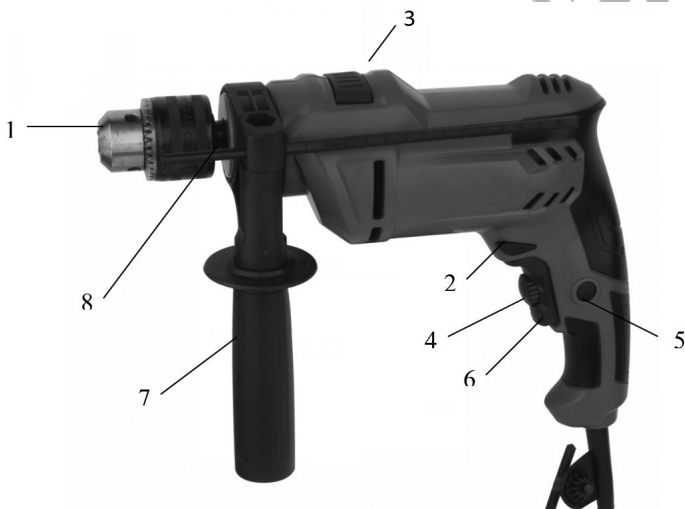

Părți principale

1. Mandrină fără cheie
2. Pârghie înainte / înapoi
3. Comutator de selectare a modului de găurire / ciocan
4. Regulator de viteză de rotație
5. Buton de blocare
6. Declanșator ON/OFF / Selector de viteză variabilă
7. Mâner suplimentar
8. Indicatorul de adâncime

Date tehnice	
Model	BID5100
Tensiune	230 V / 50 Hz
Putere	500 W
Viteza fără sarcină	0 - 2900rpm
Frecvența impactului	0 - 46400 bpm
Mandrină fără cheie	13 mm
Capacitate maximă de găurire	Lemn: 20 mm Oțel: 8 mm Beton: 10 mm
Lungimea cablului	2m
Include	Instrumentul de adâncime Mâner auxiliar

* Producătorul își rezervă dreptul de a aduce modificări minore la designul și specificațiile tehnice ale produsului fără notificare prealabilă, cu excepția cazului în care aceste modificări afectează în mod semnificativ performanța și siguranța produselor. Piesele descrise / ilustrate în paginile manualului pe care îl țineți în mâini pot viza și alte modele din linia de produse ale producătorului cu caracteristici similare și pot să nu fie incluse în produsul pe care tocmai l-ați achiziționat.

* Pentru a asigura siguranța și fiabilitatea produsului, precum și valabilitatea garanției, toate lucrările de reparații, inspecții, reparații sau înlocuiri, inclusiv întreținerea și reglajele speciale, trebuie efectuate numai de către tehnicienii ai departamentului de service autorizat al producătorului.

* Utilizați întotdeauna produsul cu echipamentul furnizat. Funcționarea produsului cu echipamente care nu sunt furnizate poate cauza defecțiuni sau chiar vătămări grave sau chiar moartea. Producătorul și importatorul nu sunt răspunzători pentru vătămările și daunele rezultate din utilizarea unui echipament neconform.

UTILIZARE INTENȚIONATĂ

Această mașină de găurit cu percuție este destinată utilizării:

- Găurire în lemn, plastic și metal.
- Perforarea cu impact în piatră, beton sau materiale similare.

Această unealtă electrică nu trebuie utilizată ca șurubelniță.

Nu utilizați acest instrument pentru a lucra la materiale care sunt dăunătoare pentru sănătate, cum ar fi azbestul.

Echipamentul trebuie să fie utilizat numai în scopul pentru care a fost conceput. Orice altă utilizare este considerată un caz de utilizare necorespunzătoare.

Operatorul, și nu producătorul, este responsabil pentru orice daune sau vătămări de orice fel cauzate ca urmare a utilizării necorespunzătoare a sculei.

ÎNAINTE DE OPERARE



Opriti scula electrică și deconectați-o de la sursa de alimentare înainte de a atașa, regla, înlocui sau îndepărta accesoriile pentru a evita riscul de electrocutare sau de pornire accidentală.

Instalarea mânerului lateral

Din motive de siguranță, mânerul lateral trebuie să fie întotdeauna la locul lui atunci când lucrați cu această unealtă electrică.

- Glisați inelul mânerului lateral peste mandrina de găurit de pe gât. Dacă este necesar, rotiți secțiunea mânerului în sens invers acelor de ceasornic pentru a deschide inelul suficient de mult.
- Aliniați mânerul lateral în jos, la dreapta sau la stânga, în funcție de preferințele personale.
- Fixați mânerul lateral prin rotirea secțiunii mânerului în sensul acelor de ceasornic.



Instalarea biților

Notă: Aveți grijă să alegeți dimensiunea și stilul de burghiu potrivite pentru lucrarea respectivă.

Ilustrație	Descriere	Domeniu de aplicare	Viteza de rotație
	Burghiu pentru beton	Foraj cu impact/ Foraj în piatră, beton	Mare
	Burghiu metalic	Găurire în metal, plastic	Mediu spre scăzut
	Burghiu pentru lemn	Perforarea în lemn	Mediu spre scăzut

- Țineți în poziție partea din spate a mandrina de găurit și rotiți partea din față până când suportul sculei este suficient de deschis pentru a introduce burghiul dorit.
- Împingeți burghiul în mandrină cât mai mult posibil.
- Rotiți partea din față a mandrinei pentru a fixa burghiul în suport.



Atenție! Burghiile sunt foarte ascuțite și pot fi foarte fierbinți după utilizare! Manipulați-le cu grijă pentru a evita rănilor! Dacă este necesar, purtați mănuși de protecție atunci când scoateți sau înlocuiți uneltele.

Urmați aceeași procedură pentru a scoate burghiul sau pentru a instala unul nou.

Instalarea opritorului de adâncime

Atașați opritorul de adâncime pentru a găuri la o adâncime exactă.

- Rotiți partea de mâner a mânerului lateral în sens invers acelor de ceasornic până când orificiul de primire este suficient de deschis pentru a împinge opritorul de adâncime prin el.
- Împingeți opritorul de adâncime prin suportul de pe mânerul lateral.
- Împingeți opritorul de adâncime suficient de mult încât capătul din față al opritorului să fie la aceeași înălțime cu vârful burghiului. De exemplu, dacă doriți să forajați la 2 cm adâncime, împingeți opritorul de adâncime înapoi cu 2 cm (consultați scara de pe opritorul de adâncime).
- Strângeți partea de mâner a mânerului lateral.

OPERAȚIUNE

Comutarea ON/OFF

- Apăsăți și mențineți apăsat trăgaciul ON/OFF pentru a porni scula electrică.
- Eliberați trăgaciul pentru a opri scula electrică.
- Pentru a utiliza scula electrică în mod continuu, apăsați și mențineți apăsat trăgaciul ON/OFF și apăsați butonul de blocare. Eliberați trăgaciul.
- Pentru a elibera butonul de blocare, apăsați din nou scurt declanșatorul ON/OFF și eliberați-l din nou.



Reglarea vitezei de găurire

Viteza de găurire poate fi controlată în două moduri.

- Declanșator ON/OFF: Cu cât apăsați mai mult pe trăgaciul ON/OFF, cu atât viteza de găurire este mai mare. O apăsare ușoară pe trăgaci determină o viteză redusă, în timp ce o apăsare mai puternică crește viteza.
- Comutator de control al vitezei: Rotiți comutatorul în direcția "-" pentru a reduce viteza sau în direcția "+" pentru a crește viteza.

Selectarea modului de funcționare

Utilizați comutatorul pentru găurire/perforare cu ciocanul pentru a selecta modul de operare.

- Pentru a găuri în lemn, metal și materiale plastice, rotiți comutatorul în poziția [].
- Pentru găurirea cu impact în piatră sau beton, rotiți comutatorul la setarea [].

Notă: Perforarea cu impact este adecvată numai pentru găurirea în zidărie și beton. Toate celelalte materiale, cum ar fi lemnul, plasticul și gresia, vor fi deteriorate.

Perforare înainte/înapoi

- Apăsați comutatorul pentru a găuri de la dreapta la stânga.
- Apăsați comutatorul pentru a desface burghie blocate de la stânga la dreapta.

Notă la găurire:

- Păstrați întotdeauna libere și curate fantele de ventilație ale sculei electrice. Nu le acoperiți în timpul utilizării.
- Atunci când lucrați la piese mici, fixați-le bine în poziție cu mijloace adecvate.
- Marcați găurile de găurit în metal cu un perforator central pentru a preveni alunecarea burghiului.
- Dacă prindeți o bucată de lemn vechi sub piesa de prelucrat atunci când găuriți în lemn, gaura de găurire de pe spate nu va avea așchii.
- Asigurați-vă întotdeauna că unealta de găurit se rotește suficient de repede, nu aplicați prea multă presiune asupra ei.

CURĂȚARE ȘI ÎNTREȚINERE



Oprii scula electrică și deconectați-o de la sursa de alimentare înainte de a efectua orice lucrare de întreținere sau de curățare pentru a evita riscul de electrocutare sau de pornire accidentală.

Întreținerea corectă și regulată nu este importantă doar pentru utilizarea în siguranță a acestei scule electrice, ci poate, de asemenea, să prelungească durata de viață a acesteia.

- Curățați scula electrică cu o cârpă umedă și puțin săpun. Folosiți perii pentru zonele greu accesibile.
- Curățați orificiile de aerisire și suportul sculei după fiecare utilizare cu o cârpă și o perie.
- Utilizați aer comprimat (max. 3 bar) pentru a îndepărta praful încăpățânat din zonele inaccesibile.

Notă: Nu utilizați agenți de curățare sau solvenți care ar putea deteriora părțile din plastic ale echipamentului.

Reparații și service

Această unealtă electrică nu conține piese care pot fi întreținute sau reparate de către utilizator. Nu încercați niciodată să reparați singur scula electrică.

Contactați întotdeauna un specialist autorizat centru de service.

În cazul în care cablul de alimentare al sculei este uzat sau deteriorat, contactați un centru de service autorizat. Cablurile și fișele trebuie înlocuite numai de către personal autorizat pentru a evita deteriorarea sau vătămarea (șoc electric).

DEPOZITARE ȘI TRANSPORT

- Înainte de a depozita unealta pentru perioade mai lungi de timp, curățați-o temeinic, așa cum este descris și lăsați-o să se usuce complet.
- Depozitați scula electrică în ambalajul original.
- Întotdeauna depozitați scula electrică în locuri uscate și bine ventilate, departe de accesul copiilor.
- Oprii întotdeauna scula electrică înainte de a o transporta.
- Transportați întotdeauna scula electrică cu ajutorul mânerelor furnizate.
- Protejați scula electrică de vibrații și de impact, în special atunci când este transportată în vehicule.

ELIMINAREA MEDIULUI

Pentru a evita deteriorările în timpul transportului, scula trebuie să fie livrată într-un ambalaj solid. Ambalajul, precum și unitatea și accesoriile sunt fabricate din materiale reciclabile și pot fi eliminate în mod corespunzător. Componentele din plastic ale unelei sunt marcate în funcție de materialul lor, ceea ce face posibilă îndepărtarea ecologică și diferențiată datorită facilităților de colectare disponibile.



Numai pentru țările UE

Nu aruncați sculele electrice împreună cu deșeurile menajere!

În conformitate cu Directiva europeană 2002/96/CE privind deșeurile de echipamente electrice și electronice și cu punerea în aplicare a acesteia în conformitate cu legislația națională, uneltele electrice care au ajuns la sfârșitul duratei lor de viață trebuie colectate separat și returnate la o instalație de reciclare compatibilă cu mediul.

EL

Τα ηλεκτρικά εργαλεία έχουν κατασκευαστεί με αυστηρά πρότυπα που έχει θέσει η εταιρεία και συνάδουν με τα ευρωπαϊκά πρότυπα ποιότητας. Για τα ηλεκτρικά εργαλεία της εταιρείας μας παρέχεται περίοδος εγγύησης 24 μηνών για ερασιτεχνική χρήση, 12 μηνών για επαγγελματική χρήση και 6 μηνών για τις μπαταρίες. Η ισχύς της εγγύησης ξεκινά από την ημερομηνία αγοράς του προϊόντος. Αποδεικτικό του δικαιώματος της εγγύησης αποτελεί το παραστατικό αγοράς του εργαλείου (απόδειξη λιανικής ή τιμολόγιο). Σε καμία περίπτωση η εταιρεία δεν καλύπτει τη σχετική δαπάνη ανταλλακτικών και εργασίας εάν και εφόσον δε συνοδεύεται από αντίγραφο του παραστατικού αγοράς. Σε περίπτωση που η επισκευή πρέπει να γίνει στο service μας η δαπάνη μεταφοράς (από και προς) βαρύνει εξ' ολοκλήρου τον αποστολέα. Τα εργαλεία αποστέλλονται για την επισκευή τους στην εταιρεία ή σε εξουσιοδοτημένο συνεργείο με τον ενδεδειγμένο τρόπο και μέσο μεταφοράς.

ΕΞΑΙΡΕΣΕΙΣ ΚΑΙ ΠΕΡΙΟΡΙΣΜΟΙ ΤΗΣ ΕΓΓΥΗΣΗΣ:

- 1) Ανταλλακτικά που φθείρονται φυσιολογικά από τη χρήση τους (καρβουνάκια, καλώδιο, διακόπτες, φορτιστές, τσοκ κ.λ.π).
- 2) Εργαλεία που έχουν υποστεί ζημιές από τη μη συμμόρφωση με τις οδηγίες του κατασκευαστή.
- 3) Εργαλεία με ελλιπή συντήρηση.
- 4) Χρήση μη ενδεδειγμένων λιπαντικών ή εξαρτημάτων.
- 5) Εργαλεία που έχουν δοθεί χωρίς επιβάρυνση.
- 6) Βλάβη που οφείλεται σε ηλεκτρική σύνδεση σε τάση διαφορετική από την αναγραφόμενη στην πινακίδα συσκευής.
- 7) Σύνδεση σε μη γειωμένο ρευματοδότη.
- 8) Μεταβολή της τάσης του ρεύματος.
- 9) Βλάβη που προκύπτει από τη χρήση αλμυρού νερού (π.χ πλαστικά, αντλίες).
- 10) Βλάβη ή κακή λειτουργία που έχει προκύψει από πλημμελή καθαρισμό του εργαλείου.
- 11) Επαφή του εργαλείου με χημικά, ή βλάβη από υγρασία, διάβρωση.
- 12) Εργαλεία που έχουν υποστεί τροποποιήσεις – αλλαγές ή έχουν ανοιχτεί από μη εξουσιοδοτημένο συνεργείο.
- 13) Εργαλεία που χρησιμοποιούνται για νοίκιαση.

Η εγγύηση καλύπτει αποκλειστικά τη δωρεάν αντικατάσταση του εξαρτήματος που έχει κατασκευαστικό ελάττωμα ή αστοχία υλικού. Σε περίπτωση έλλειψης ανταλλακτικού η εταιρεία διατηρεί το δικαίωμα αντικατάστασης του εργαλείου με άλλο αντίστοιχο μοντέλο. Μετά τη διεκπεραίωση εγγύησης δεν επιμηκύνεται ούτε ανανεώνεται ο χρόνος εγγύησης του εργαλείου. Αντικατάσταση ανταλλακτικού με χρέωση επισκευής, καλύπτεται από 1 χρόνο εγγύησης καλής λειτουργίας, με προϋπόθεση την τήρηση των όρων εγγύησης. Τα ανταλλακτικά ή τα εργαλεία τα οποία αντικαθίστανται παραμένουν στην κατοχή της εταιρείας μας. Άλλες απαιτήσεις, εκτός από αυτές που αναφέρονται σε αυτό το έντυπο εγγύησης επισκευής ή βλαβών ηλεκτρικών εργαλείων, δεν ισχύουν. Για την εγγύηση αυτή ισχύει το ελληνικό Δίκαιο.

EN

The power tools have been manufactured according to strict standards, set by our company, which are aligned with the respective European quality standards. The power tools of our company are provided with a warranty period of 24 months for non-professional use, 12 months for professional use and 6 months for batteries. The warranty is valid from the date of purchase of the product. Proof of the warranty right is the purchase document of the tool (retail receipt or invoice). Under no circumstances shall the company cover the relevant cost of spare parts and respective required working hours unless a copy of the purchase document is presented. In case the repair has to be done by our service department the cost of transportation (to and from) is entirely borne by the sender (client). The tools must be sent for repair to the company or to an authorized workshop in the appropriate way and means of transport.

WARRANTY EXEMPTIONS AND RESTRICTIONS:

- 1) Spare parts that wear out naturally as a consequence of being used (brushes, cables, switches, chargers, chokes etc.).
- 2) Tools damaged as a result of non-compliance with the instructions of the manufacturer.
- 3) Tools poorly maintained.
- 4) Use of improper lubricants or accessories.
- 5) Tools given to third entities free of charge.
- 6) Damage due to an electrical connection at a voltage other than that indicated on the appliance plate.
- 7) Connection to a non-earthed power supply.
- 8) Change in current voltage.
- 9) Damage resulting from the use of salty water (e.g., washing machines, pumps).
- 10) Damage or malfunction resulting from improper cleaning procedure of the tool.
- 11) Contact of the tool with chemicals, or damage as a result of moisture or corrosion.
- 12) Tools that have been modified or opened by unauthorized personnel.
- 13) Tools used for rent.

The warranty covers only the free of charge replacement of the component that presents a manufacturing defect or material failure. In case of lack of a specific spare part the company reserves the right to replace the tool with another corresponding model. After all warranty procedures have been concluded, the warranty period of the tool shall not be extended or renewed. Replacement of a spare part with repair charge is covered by a 1 year warranty of good operation, subject to compliance with the warranty terms. The spare parts or tools that are replaced remain in the possession of our company. Requirements, other than those mentioned in this warranty form, regarding power tools repair or damage thereof, do not apply. Greek law and relative regulations apply to this warranty.

FR

Les outils électriques sont fabriqués selon des normes strictes, établies par notre société et se sont alignées sur les normes de qualité européennes respectives. Les outils électriques de notre société sont bénéficiés d'une garantie de 24 mois pour une utilisation non professionnelle, 12 mois pour une utilisation professionnelle et de 6 mois pour les batteries. La garantie est valable à partir de la date d'achat du produit. La preuve du droit à la garantie est le document d'achat de l'outil (ticket de caisse ou facture). En aucun cas, l'entreprise ne couvrira le coût des pièces de rechange et des heures de travail nécessaires si une copie du document d'achat n'est pas présentée. Si la réparation doit être effectuée par notre service après-vente, les frais de transport (aller- retour) sont entièrement à la charge de l'expéditeur (client). Les outils doivent être envoyés pour réparation à l'entreprise ou à un atelier agréé de la manière et avec le moyen de transport appropriée.

EXEMPTIONS ET RESTRICTIONS DE GARANTIE:

- 1) Les pièces de rechange qui s'usent naturellement suite à leur utilisation (balaise, câbles, interrupteurs, chargeurs, etc.).
- 2) Les outils endommagés à la suite du non-respect des instructions du fabricant.
- 3) Outils mal entretenus.
- 4) Utilisation de lubrifiants ou d'accessoires inappropriés.
- 5) Outils donnés à des tiers à titre gratuit.
- 6) Dommages dus à un mauvais branchement électrique ou à une tension différente de celle indiquée sur la plaque de l'appareil.
- 7) Connexion à une alimentation électrique non reliée à la terre.
- 8) Fluctuation de la tension inacceptable.
- 9) Dommages résultant de l'utilisation d'eau salée (par exemple, machines à laver, pompes).
- 10) Dommages ou dysfonctionnement résultant d'une procédure de nettoyage inadéquate de l'appareil.
- 11) Contact de l'outil avec des produits chimiques, ou dommages résultant de l'humidité ou de la corrosion.
- 12) Les outils qui ont été modifiés ou ouverts par du personnel non autorisé.
- 13) Les outils utilisés à location.

La garantie couvre uniquement le remplacement gratuit du composant qui présente un défaut de fabrication ou une défaillance matérielle. En cas d'absence d'une pièce de rechange spécifique, l'entreprise se réserve le droit de remplacer l'outil par un autre modèle correspondant. Après la conclusion de toutes les procédures de garantie, la période de garantie de l'outil ne sera pas prolongée ou renouvelée. Le remplacement d'une pièce de rechange, ainsi que les frais de réparation, sont couverts par une garantie de bon fonctionnement d'un an, sous réserve du respect des conditions de garantie. Les pièces de rechange ou les outils remplacés restent en possession de notre société. Les exigences, autres que celles mentionnées dans ce formulaire de garantie, concernant la réparation des outils électriques ou leur endommagement, ne sont pas applicables. La loi grecque et ses règlements s'appliquent à cette garantie.

IT

Gli elettrodomestici sono stati fabbricati secondo gli standard rigorosi, stabiliti dalla nostra azienda, che sono allineati con i rispettivi standard di qualità europei. Gli elettrodomestici della nostra azienda sono forniti con un periodo di garanzia di 24 mesi per uso non professionale, 12 mesi per uso professionale e 6 mesi per le batterie. La garanzia è valida dalla data di acquisto del prodotto. La prova del diritto di garanzia è il documento di acquisto dell'utensile (scontrino o fattura). In nessun caso l'azienda coprirà il relativo costo dei pezzi di ricambio e delle rispettive ore di lavoro necessarie se non viene presentata una copia del documento di acquisto. Nel caso in cui la riparazione debba essere effettuata dal nostro servizio di assistenza, il costo del trasporto (da e per) è interamente a carico del mittente (cliente). Gli utensili devono essere inviati per la riparazione all'azienda o ad un'officina autorizzata nel modo e nel mezzo di trasporto appropriato.

ECCEZIONI E LIMITAZIONI ALLA GARANZIA:

- 1) Pezzi di ricambio che si deteriorano naturalmente con l'uso (pezzi di consumo).
- 2) Utensili danneggiati dal mancato rispetto delle istruzioni del produttore.
- 3) Strumenti con manutenzione insufficiente.
- 4) Uso di lubrificanti o parti inappropriate.
- 5) Strumenti dati gratuitamente.
- 6) Guasto dovuto a un collegamento dell'aria compressa a una pressione diversa da quella indicata sulla targhetta dei dati tecnici.
- 7) Danni derivanti dall'uso di aria compressa impura e non filtrata.
- 8) Danni o malfunzionamenti derivanti da una pulizia inadeguata dell'utensile.
- 9) Contatto dell'utensile con prodotti chimici, o danni da umidità, corrosione.
- 10) Strumenti che hanno subito modifiche - cambiamenti o sono stati aperti da un'officina non autorizzata.
- 11) Strumenti utilizzati per il noleggio.
- 12) Strumenti che sono stati modificati o aperti da personale non autorizzato.
- 13) Strumenti utilizzati per il noleggio.

La garanzia copre solo la sostituzione gratuita del componente che presenta un difetto di fabbricazione o di materiale. In caso di mancanza di un pezzo di ricambio specifico, l'azienda si riserva il diritto di sostituire l'utensile con un altro modello corrispondente. Una volta concluse tutte le procedure di garanzia, il periodo di garanzia dell'utensile non potrà essere esteso o rinnovato. La sostituzione di un pezzo di ricambio, insieme al costo della riparazione, è coperta da una garanzia di buon funzionamento di 1 anno, a condizione che vengano rispettati i termini della garanzia. I pezzi di ricambio o gli utensili che vengono sostituiti rimangono in possesso della nostra azienda. I requisiti, diversi da quelli menzionati in questo modulo di garanzia, riguardanti la riparazione di utensili elettrici o il loro danneggiamento, non si applicano. La legge greca e i relativi regolamenti si applicano a questa garanzia.

AL

Mjetet e energjisë janë prodhuar sipas standardeve strikte, të vendosura nga kompania jonë, të cilat janë në përputhje me standardet respektive evropiane të cilësisë. Mjetet e energjisë të kompanisë sonë janë siguruar me një periudhë garancie prej 24 muajsh për përdorim jo profesional, 12 muaj për përdorim profesional dhe 6 muaj për bateritë. Garancia është e vlefshme nga data e blerjes së produktit. Prova e së drejtës së garancisë është dokumenti i blerjes së mjetit (faturë ose faturë me pakicë). Në asnjë rrethanë ndërmarrja nuk mbulon koston përkatëse të pjesëve të këmbimit dhe orarin përkatës të kërkuar të punës, përveç kur është paraqitur një kopje e dokumentit të blerjes. Në rast se riparimi duhet të bëhet nga departamenti ynë i shërbimit kostoja e transportit (për dhe nga) është tërësisht e mbajtur nga dërguesi (klienti). Mjetet duhet të dërgohen për riparim në ndërmarrje ose në një punishte të autorizuar në mënyrën dhe mjetet e duhura të transportit.

PËRJASHTIMET DHE KUFIZIMET E GARANCISË:

- 1) Pjesët rezervë që përdoren në mënyrë natyrale si pasojë e përdorur (furçat, kabllot, ndërruesit, karikuesit, mbytjet etj.).
- 2) Veglat e dëmtuara si rezultat i mosrespektimit të udhëzimeve të prodhuesit.
- 3) Mjetet e mbajtura keq.
- 4) Përdorimi i lubrifikantëve ose aksesoreve të papërshtatshëm.
- 5) Mjetet që u jepen enteve të treta pa pagesë.
- 6) Dëmtimi për shkak të një lidhje elektrike në një tension tjetër nga ai i treguar në pllakën e pajisjes.
- 7) Lidhja me furnizimin me energji jo tokësore.
- 8) Ndryshimi i tensionit aktual.
- 9) Dëmtimet që vijnë si pasojë e përdorimit të ujit të kripur (p.sh., lavatrice, pompa).
- 10) Dëmtimi ose mosfunksionimi që rezultojn nga procedura e papërshtatshme e pastrimit të mjetit.
- 11) Kontakti i mjetit me kimikate, ose dëmtimi si pasojë e lagështisë ose korrozionit.
- 12) Mjete që janë modifikuar ose hapur nga personel i paautorizuar.
- 13) Veglat e përdorura për qira.

Garancia mbulon vetëm zëvendësimin pa pagesë të komponentit që paraqet një defekt prodhues ose dështim material. Në rast të mungesës së një pjese rezervë specifike kompania rezervon të drejtën për të zëvendësuar mjetin me një model tjetër përkatës. Pasi të jenë përfunduar të gjitha procedurat e garancisë, periudha e garancisë së mjetit nuk do të zgjatet ose të rinovohet. Zëvendësimi i një pjese rezervë, së bashku me ngarkesën e riparimit, mbulohet nga një garanci veprimi e mirë 1 vit, subjekt i përputhjes me kushtet e garancisë. Pjesët e këmbimit ose mjetet që zëvendësohen mbeten në zotërim të kompanisë sonë. Kërkesat, përveç atyre të përmendura në këtë formë garancie, në lidhje me riparimin ose dëmtimin e mjeteve të energjisë elektrike, nuk zbatohen. Ligji grek dhe rregullat relative zbatohen për këtë garancia.

SRB

Električni alati su proizvedeni prema strogim standardima koje je postavila naša kompanija a koji su usklađeni sa odgovarajućim evropskim standardima kvaliteta. Električni alati naše kompanije imaju garantni rok od 24 meseca za neprofesionalnu upotrebu, 12 meseci za profesionalnu upotrebu i 6 meseci za baterije. Garancija važi od dana kupovine proizvoda. Dokaz za pravo na garanciju je dokument o kupovini električnog alata (maloprodajni račun ili faktura). Ni pod kojim okolnostima kompanija neće pokriti relevantne troškove rezervnih delova i potrebno odgovarajuće radno vreme ako se ne predoči kopija dokumenta o kupovini. U slučaju da popravku treba da uradi naš servis, troškove transporta (do i od) u potpunosti snosi pošiljalac (klijent). Električni alati za popravku se šalju u firmu gde su kupljeni ili u ovlašćeni servis i to tako da budu prikladno upakovani za transport.

IZUZECI I OGRANIČENJA GARANCIJE:

- 1) Rezervni delovi koji se prirodno troše kao posledica korišćenja (četkice, kablovi, prekiđači, punjači, prigušnice itd).
- 2) Alati oštećeni kao posledica nepoštovanja uputstva proizvođača.
- 3) Alati su loše održavani.
- 4) Upotreba neodgovarajućih maziva ili pribora.
- 5) Alati su dati trećim licima besplatno.
- 6) Oštećenje usled električnog priključka na napon koji nije naznačen na pločici uređaja.
- 7) Povezivanje na neuzemljeno napajanje.
- 8) Promena napona struje.
- 9) Oštećenja nastala upotrebom slane vode (npr. mašine za pranje veša, pumpe).
- 10) Oštećenje ili kvar nastao kao posledica nepravilne procedure čišćenja alata.
- 11) Kontakt alata sa hemikalijama ili oštećenje usled vlage ili korozije.
- 12) Alati koje je modifikovalo ili otvorilo neovlašćeno osoblje.
- 13) Alati koji se koriste za iznajmljivanje.

Garancija pokriva samo besplatnu zamenu komponente koja ima fabričku grešku ili materijalne nedostatke. U slučaju nedostatka rezervnog dela, kompanija zadržava pravo zamene električnog alata drugim odgovarajućim modelom. Nakon isteka garantnog roka, garantni rok električnog alata se ne produžava niti obnavlja. Rezervni delovi ili Električni alati koji su zamenjeni ostaju u posedu naše kompanije. Zamena rezervnog dela, zajedno sa naplatom popravke, pokrivena je garancijom za 1 godinu dobrog rada, koja podleže poštovanju uslova garancije. Zahtevi, osim onih navedenih u ovom obrascu garancije, u vezi sa popravkom električnog alata ili njegovim oštećenjem ne važe. Na ovu garanciju se primenjuju grčki zakoni i odgovarajući propisi.

EN WARRANTY

This appliance is a quality product. It was designed in compliance with current technical standards and made carefully using normal, good quality materials. The warranty period is 24 months for non-professional use and 12 months for professional use and commences on the date of purchase, which can be verified by the receipt, invoice or delivery note. During this warranty period all functional errors, which, despite the careful treatment described in our operating manual, are verifiably due to material flaws, will be rectified by our after-sales service staff. The warranty takes the form that defective parts will be repaired or replaced with perfect parts free of charge at our discretion. Replaced parts will become our property. Repair work or the replacement of individual parts will not extend the warranty period nor will it result in a new warranty period being commenced for the appliance. No separate warranty period will commence for spare parts that may be needed. We cannot offer a warranty for damage and defects on appliances or their parts caused by the use of excessive force, improper treatment and servicing. This also applies for failures to comply with the operating manual and the installation or spare and accessory parts that are not included in our range of products. In the event of interference with or modifications to the appliance by unauthorized persons, the warranty will be rendered void. Damages that are attributable to improper handling, over loading, or natural wear and tear are excluded from the guarantee. Damages caused by the manufacturer or by a material defect will be corrected at no charge by repair or by providing spare parts. The prerequisite is that the equipment is handed over assembled, and complete with the proof of sale and guarantee. For a guarantee claim, only use the original packaging. That way, we can guarantee quick and smooth guarantee processing. Please send us the appliances post-paid or request a Freeway sticker. Unfortunately we will be unable to accept appliances that are not postpaid. The warranty does not cover parts that are subject to natural wear and tear. If you wish to make a warranty claim, report faults or order spare parts or accessories, please contact the after-sales center: Subject to change without prior notice.

DE GARANTIE

Dieses Gerät ist ein Qualitätsprodukt. Es wurde gemäß den aktuellen technischen Standards entworfen und sorgfältig mit normalen, hochwertigen Materialien hergestellt. Die Garantiezeit beträgt 24 Monate bei nicht-professioneller Nutzung und 12 Monate bei professioneller Nutzung und beginnt mit dem Kaufdatum, was anhand von Quittung, Rechnung oder Lieferschein überprüft werden kann. Während dieser Garantiezeit werden alle Funktionsfehler, die trotz der in unserer Bedienungsanleitung beschriebenen sorgfältigen Behandlung nachweislich auf Materialfehler zurückzuführen sind, von unseren Kundendienstmitarbeitern behoben. Die Garantie besteht in der Form, dass defekte Teile nach unserem Ermessen kostenlos repariert oder durch einwandfreie Teile ersetzt werden. Ersetzte Teile werden unser Eigentum. Reparaturarbeiten oder der Austausch einzelner Teile verlängern die Garantiezeit nicht und führen nicht zu einer neuen Garantiezeit für das Gerät. Für eventuell verbrauchte Ersatzteile beginnt keine gesonderte Gewährleistungsfrist. Wir können keine Garantie für Schäden und Mängel an Geräten oder deren Teilen geben, die durch übermäßige Gewaltanwendung, unsachgemäße Behandlung und Wartung verursacht wurden. Dies gilt auch für die Nichtbeachtung der Bedienungsanleitung und der Montage- oder Ersatz- und Zubehörteile, die nicht in unserem Sortiment enthalten sind. Bei Eingriffen in die Änderung durch unbefugte Personen am Gerät erlischt die Garantie. Schäden, die auf unsachgemäße Behandlung, Überlastung oder natürliche Abnutzung zurückzuführen sind, sind von der Garantie ausgeschlossen. Schäden, die vom Hersteller oder durch einen Materialfehler verursacht werden, werden durch Reparatur oder Ersatzteillieferung kostenlos behoben. Voraussetzung ist, dass das Gerät zusammen mit dem Verkaufsbeleg und der Garantie zusammengebaut übergeben wird. Verwenden Sie für einen Garantieanspruch nur die Originalverpackung. Auf diese Weise können wir eine schnelle und reibungslose Garantieabwicklung gewährleisten. Bitte schicken Sie uns die Geräte im Nachhinein oder fordern Sie einen Freeway-Aufkleber an. Geräte, die nicht nachbezahlt werden, können wir leider nicht akzeptieren. Die Garantie erstreckt sich nicht auf Teile, die einem natürlichen Verschleiß unterliegen. Wenn Sie einen Garantieanspruch geltend machen, Fehler melden oder Ersatzteile oder Zubehör bestellen möchten, wenden Sie sich bitte an das Kundendienstcenter: Änderungen vorbehalten.

FR GARANTIE

Cet appareil est un produit de qualité. Il a été conçu conformément aux normes techniques en vigueur et fabriqué avec soin à l'aide de matériaux usuels et de qualité. La période de garantie est de 24 mois pour une utilisation non professionnelle et 12 mois pour une utilisation professionnelle et débute à la date d'achat. Elle peut être vérifiée sur le reçu, la facture ou le bon de livraison. Pendant cette période de garantie, toutes les erreurs de fonctionnement qui, malgré le traitement minutieux décrit dans notre manuel d'utilisation, sont dues à des défauts matériels, seront corrigées par notre service après-vente. La garantie prend la forme que les pièces défectueuses seront réparées ou remplacées par des pièces parfaites gratuitement à notre discrétion. Les pièces remplacées deviendront notre propriété. Les travaux de réparation ou le remplacement de pièces individuelles ne prolongeront pas la période de garantie et n'entraîneront pas le début d'une nouvelle période de garantie pour l'appareil. Aucune période de garantie séparée ne commencera pour les pièces de rechange susceptibles d'être utilisées. Nous ne pouvons pas offrir de garantie pour les dommages et les défauts des appareils ou de leurs pièces causés par l'utilisation d'une force excessive, un traitement ou un entretien inapproprié. Ceci s'applique également aux cas de non-respect du manuel d'utilisation et de l'installation ou des pièces détachées et accessoires non compris dans notre gamme de produits. En cas d'interférence avec des modifications apportées à l'appareil par des personnes non autorisées, la garantie sera annulée. Les dommages résultant d'une mauvaise manipulation, d'un chargement excessif ou d'une usure naturelle sont exclus de la garantie. Les dommages causés par le fabricant ou par un défaut matériel seront corrigés gratuitement par la réparation ou par la fourniture de pièces de rechange. La condition préalable est que le matériel soit remis assemblé et accompagné de la preuve de vente et de la garantie. Pour une demande de garantie, utilisez uniquement l'emballage d'origine. De cette manière, nous pouvons garantir un traitement rapide et sans heurts des garanties. S'il vous plaît envoyez-nous les appareils post-payés ou demandez un autocollant Freeway. Malheureusement, nous ne pourrions pas accepter les appareils non post-payés. La garantie ne couvre pas les pièces soumises à une usure naturelle. Si vous souhaitez faire une demande de garantie, signaler un défaut ou commander des pièces de rechange ou des accessoires, veuillez contacter le service après-vente: Sujet à modification sans préavis.

ESP GARANTÍA

Este aparato es un producto de calidad. Fue diseñado de acuerdo con las normas técnicas actuales y se hizo con cuidado utilizando materiales normales y de buena calidad. El período de garantía es de 24 meses para uso no profesional y de 12 meses para uso profesional y comienza en la fecha de compra, que puede verificarse mediante el recibo, la factura o la nota de entrega. Durante este período de garantía, todos los errores funcionales que, a pesar del tratamiento cuidadoso que se describen en nuestro manual de operación, son verificables debido a fallas materiales, serán corregidos por nuestro personal de servicio postventa. La garantía adquiere la forma de que las piezas defectuosas se repararán o reemplazarán con piezas perfectas de forma gratuita a nuestra discreción. Las partes reemplazadas se convertirán en nuestra propiedad. Los trabajos de reparación o el reemplazo de piezas individuales no ampliarán el período de garantía, no dará lugar a que se comience un nuevo período de garantía para el aparato. No se iniciará ningún período de garantía por separado para las piezas de repuesto que puedan ser utilizadas. No podemos ofrecer una garantía por daños y defectos en los aparatos o sus partes causados por el uso excesivo de la fuerza, el tratamiento y el servicio incorrectos. Esto también se aplica a las fallas en el cumplimiento del manual de operación y la instalación o piezas de repuesto y accesorios que no están incluidos en nuestra gama de productos. En caso de interferencia con modificaciones al aparato por parte de personas no autorizadas, la garantía quedará anulada. Los daños que son atribuibles a un manejo inadecuado, sobrecarga o desgaste natural están excluidos de la garantía. Los daños causados por el fabricante o por un defecto de material se corregirán sin costo alguno por reparación o proporcionando piezas de repuesto. El requisito previo es que el equipo se entregue ensamblado y se complete con el comprobante de venta y garantía. Para una reclamación de garantía, utilice únicamente el embalaje original. De esta manera, podemos garantizar un rápido y suave procesamiento de garantías. Por favor, envíenos los electrodomésticos con pospago o solicite una etiqueta de Freeway. Lamentablemente, no podremos aceptar aparatos que no sean de pospago. La garantía no cubre las piezas que están sujetas a desgaste natural. Si desea realizar un reclamo de garantía, informar fallas o solicitar piezas de repuesto o accesorios, comuníquese con el centro de postventa: Sujeto a cambios sin previo aviso.

IT

GARANZIA

Questo apparecchio è un prodotto di qualità. È stato progettato in conformità con le attuali norme tecniche e realizzato con attenzione utilizzando materiali normali di buona qualità. Il periodo di garanzia è di 24 mesi per uso non professionale e di 12 mesi per uso professionale e decorre dalla data di acquisto, che può essere verificata tramite ricevuta, fattura o bolla di consegna. Durante questo periodo di garanzia tutti gli errori funzionali, che, nonostante l'accurato trattamento descritto nel nostro manuale operativo, sono verificabili a causa di difetti dei materiali, verranno risolti dal nostro personale di assistenza post-vendita. La garanzia assume la forma che le parti difettose saranno riparate o sostituite con parti perfette gratuitamente a nostra discrezione. Le parti sostituite diventeranno di nostra proprietà. I lavori di riparazione o la sostituzione di singole parti non prolungheranno il periodo di garanzia, poiché non si verificherà un nuovo periodo di garanzia per l'apparecchio. Non inizierà alcun periodo di garanzia separato per i pezzi di ricambio che possono essere utilizzati. Non possiamo offrire una garanzia per danni e difetti su apparecchi o loro parti causati dall'uso di forza eccessiva, trattamento e manutenzione inadeguati. Ciò vale anche per il mancato rispetto del manuale operativo e delle parti di installazione o di ricambio e accessori non inclusi nella nostra gamma di prodotti. In caso di interferenza con modifiche che all'apparecchio da parte di persone non autorizzate, la garanzia sarà invalidata. Sono esclusi dalla garanzia i danni riconducibili a uso improprio, sovraccarico o usura naturale. I danni causati dal prodotto o da un difetto o materiale verranno corretti gratuitamente mediante riparazione o fornitura di pezzi di ricambio. Il presupposto è che l'attrezzatura sia consegnata assemblata e completa con la prova di vendita e garanzia. Per una richiesta di garanzia, utilizzare solo la confezione originale. In questo modo, possiamo garantirvi un'elaborazione della garanzia rapida e agevole. Vi preghiamo di inviarci gli elettrodomestici post-pagamento o richiedere un adesivo Freeway. Purtroppo non saremo in grado di accettare apparecchi che non sono postpagati. La garanzia non copre parti soggette a usura naturale. Se si desidera presentare una richiesta di intervento in garanzia, segnalare guasti o ordinare pezzi di ricambio o accessori, contattare il centro assistenza: soggetto a modifiche senza preavviso.

SLO

GARANCIJA

Ta aprava je kakovosten izdelek. Zasnovan je bil v skladu z veljavnimi tehničnimi standardi in skrbno izdelan z običajnimi, kakovostnimi materiali. Garancijsko obdobje je 24 mesecev za neprofesionalno uporabo in 12 mesecev za profesionalno uporabo in se začne na dan nakupa, ki ga je mogoče preveriti s potrdilom o prejemu, računom ali dobavnico. V času garancijskega roka bodo vse funkcionalne napake, ki so kljub skrbni obdelavi, opisani v naših navodilih za uporabo, preverljive zaradi materialnih napak, odpravile naše servisno osebje. Garancija prevzame obliko, da bodo okvarjeni deli po lastni presoji brezplačno popravljeni ali zamenjani z brezhibnimi deli. Zamenjani deli bodo postali naša last. Popravila ali zamenjava posameznih delov ne podaljšujejo garancijskega roka, dokler ne začne veljati nova garancijska doba za napravo. Za rezervne dele, ki se lahko pojavijo, se ne bo začelo ločeno garancijsko obdobje. Ne moremo ponuditi garancije za poškodbe in napake na napravah ali njihovih delih zaradi uporabe prekomerne sile, nepravilne obdelave in servisiranja. To velja tudi za neupoštevanje navodil za uporabo in namestitve ali rezervnih delov in dodatkov, ki niso vključeni v našo paleto izdelkov. V primeru motenj v napravi s strani nepooblaščenih oseb, se garancija razveljavi. Poškodbe, ki so posledica nepravilnega ravnanja, obremenitve ali naravne obrabe, so izključene iz garancije. Poškodbe, ki jih povzročijo proizvajalec ali materialna napaka, se bodo popravile ali popravile z zagotavljanjem rezervnih delov. Predpogoj je, da se oprema preda sestavljena in skupaj z dokazilom o prodaji in garancijo. Za garancijski zahtevek uporabite samo originalno embalažo. Tako lahko zagotovimo hitro in gladko obdelavo garancij. Prosimo, pošljite nam naprave po plačilu ali zahtevajte nalepko za Freeway. Na žalost ne bomo mogli sprejeti naprav, ki niso postpaid. Garancija ne zajema delov, ki so predmet naravne obrabe. Če želite vložiti zahtevek za garancijo, prijaviti napake ali naročiti nadomestne dele ali dodatno opremo, se obrnite na spodnji prodajni center: Pridržujemo si pravico do sprememb brez predhodnega obvestila.

MLT

GARANYIJA

Dan l-apparat huwa prodott ta 'kwalità. Kienet imfassla f'konformità mal-istandards tekniċi attwali u saret b'attenzjoni bl-użu ta 'materjali normali u ta' kwalità tajba. Il-perjodu tal-garanzija huwa ta '24 xahar għal użu mhux professjonali u 12-il xahar għall-użu professjonali u jibda fid-data tax-xiri, li jista' jiġi vverifikat bir-riċevuta, fattura jew nota tal-kunsinna. Matul dan il-perjodu ta 'garanzija l-iżbalji funzjonali kollha, li, minkejja t-trattament bir-reqq deskritt fil-manwal operattiv tagħna, huma verifikabbli minħabba difetti materjali, se jiġu kkoreġuti mill-istaff tagħna tas-servizz ta' wara l-bejgħ. Il-garanzija tiegħu l-forma li partijiet difettużi se jissewewew jew jiġu sostitwiti bi partijiet perfetti bla ħlas fid-diskreżjoni tagħna. Partijiet mibdula jsiru proprjetà tagħna. Ix-xogħol ta 'tiswija jew is-sostituzzjoni ta' partijiet individwali ma jestendux il-perjodu ta 'garanzija mhux se jirriżulta f'li jibda perjodu ġdid ta' garanzija għall-apparat. Ma jibda l-ebda perjodu ta 'garanzija separat għal spare parts li jistgħu jiġu ted. Ma nistgħu noffru garanzija għal ħsara u difetti fuq l-apparat jew il-partijiet tagħhom ikkawżati mill-użu ta 'forza eċċessiva, trattament mhux xieraq u manutenzjoni. Dan japplika wkoll għal nuqqasijiet ta 'konformità mal-manwal tat-thaddim u l-installazzjoni jew partijiet ta' rikambju u aċċessorji li mhumiex inkluzi fil-firxa ta 'prodotti tagħna. Fil-każ ta 'interferenza ma' modifiki fl-apparat minn persuni mhux awtorizzati, il-garanzija ssir nulla. Ħsarat li huma attribwiti għal immaniġġjar hażin, tagħbija żejda, jew xedd u kedd naturali huma esklużi mill-garanzija. Danni kkawżati mill-manifattur jew minn difett materjali se jiġu kkoreġuti mingħajr ħlas permezz ta 'tiswija jew billi jiġu pprovduti spare parts. Il-pre-rekwiżit huwa li t-tagħmir jiġi mġoddi immuntat, u komplut bil-prova tal-bejgħ u l-garanzija. Għal talba ta 'garanzija, uża biss l-imballaġġi originali. B'dan il-mod, nistgħu nigarantixxu proċessar ta 'garanzija malajr u bla xkiel. Jekk jogħġbok ibgħatilna l-appliances post-paid jew itlob stiker tal-Freeway. Sfortunatament ma nkunux nistgħu naċċettaw apparat li ma jithallasx wara. Il-garanzija ma tkoprix partijiet li huma soġġetti għal ilbies u kedd naturali. Jekk tixtieq tagħmel talba għall-garanzija, irrapporta ħsarat jew tordna spare parts jew aċċessorji, jekk jogħġbok ikkuntatt ja ċ-ċentru ta 'wara l-bejgħ: Soġġett għal bidla mingħajr avviż minn qabel.

SK

ZÁRUKA

Tento spotřebič je kvalitní výrobek. Bol navrhnutý v súlade s platnými technickými normami a opatrne používal bežné a kvalitné materiály. Záručná doba je 24 mesiacov na neprofesionálne použitie a 12 mesiacov na profesionálne použitie a začína plynúť dátumom nákupu, ktorý je možné overiť potvrdením, faktúrou alebo dodacím listom. Počas tejto záručnej lehoty všetky funkčné chyby, ktoré napriek starostlivej úprave popísanej v našom návode na obsluhu sú overiteľné z dôvodu materiálnych nedostatkov, opravia naši pracovníci popredajného servisu. Záruka má formu, že vadné časti budú opravené alebo nahradené perfektnými dielmi bezplatne podľa nášho uváženia. Nahradené diely sa stanú našimi vlastnosťami. Opravné práce alebo výmena jednotlivých dielov predĺženie záručnej lehoty nevedie k vzniku novej záručnej lehoty pre spotrebič. Za náhradné diely, ktoré môžu byť dodané, sa nezačína samostatná záručná lehota. Nemôžeme ponúknuť záruku na poškodenie a poškodenie spotrebičov alebo ich častí spôsobené nadmernou silou, nesprávnou obsluhou a servisom. Platí to aj pre poruchy v súlade s návodom na obsluhu a inštaláciou alebo náhradnými dielmi a príslušenstvom, ktoré nie sú súčasťou našej ponuky. V prípade zásahu do modifikácie spotrebiča neoprávnenými osobami sa záruka stane neplatnou. Škody, ktoré sú spôsobené nesprávnou manipuláciou, nadmerným zaťažením alebo prirodzeným opotrebovaním, sú z záruky vylúčené. Škody spôsobené výrobcom alebo chybou materiálu budú opravené bezplatne opravou alebo poskytnutím náhradných dielov. Predpokladom je, že zariadenie je odovzdané a kompletné s dokladom o predaji a zárukou. Pokiaľ ide o nárok na záruku, použite iba pôvodný obal. Týmto spôsobom môžeme zaručiť rýchle a plynulé spracovanie záruky. Pošlite nám, prosím, spotrebiče, ktoré ste už zaplatili, alebo požiadajte o nálepku Freeway. Bohužiaľ nebudeme môcť prijať zariadenia, ktoré nie sú vyplatené. Záruka sa nevzťahuje na časti, ktoré sú vystavené prirodzenému opotrebovaniu. Ak chcete požiadať o záruku, oznámiť chyby alebo objednať náhradné diely alebo príslušenstvo, obráťte sa na nižšie uvedené stredisko popredajného servisu: Podliehajú zmenám bez predchádzajúceho upozornenia.

BG ГАРАНЦИЯ

Този уред е качествен продукт. Той е проектиран в съответствие с действащите технически стандарти и е направен внимателно при използване на нормални, качествени материали. Гаранционният срок е 24 месеца за непрофесионално ползване и 12 месеца за професионална употреба и започва да тече от датата на покупката, която може да бъде потвърдена с квитанция, фактура или документ за доставка. По време на този гаранционен период всички функционални грешки, които, въпреки внимателното третиране, описано в нашето ръководство за експлоатация, са проверими поради материални недостатъци, ще бъдат отстранени от нашия сервизен персонал. Гаранцията приема формата, в която дефектните части ще бъдат ремонтирани или заменени с перфектни части безплатно по наше усмотрение. Подменените части ще станат наша собственост. Ремонтните работи или подмяната на отделни части няма да удължат гаранционния срок, без това да доведе до започване на нов гаранционен период за уреда. За резервни части, които могат да бъдат поставени, няма да започне отделен гаранционен срок. Не можем да предложим гаранция за повреди и дефекти на уредите или техните части, причинени от използването на прекомерна сила, неправилно третиране и обслужване. Това важи и за неспазване на ръководството за експлоатация и инсталацията, както и резервни и допълнителни части, които не са включени в нашата гама от продукти. В случай на намеса в модификации на уреда от неупълномощени лица, гаранцията ще бъде премахната. Щети, които се дължат на неправилно боравене, натоварване или естествено износване, са изключени от гаранцията. Щети, причинени от производителя или от дефект на материала, ще бъдат поправени без заплащане чрез ремонт или чрез предоставяне на резервни части. Предпоставка е оборудването да се съгласява и да се допълни с доказателство за продажба и гаранция. За гаранционна претенция използвайте само оригиналната опаковка. По този начин можем да гарантираме бърза и гладка обработка на гаранциите. Моля, изпратете ни уредите след плащане или заявете стикер на Freeway. За съжаление няма да можем да приемаме уреди, които не са с абонамент. Гаранцията не покрива части, които са обект на естествено износване. Ако желаете да направите гаранционна претенция, да съобщите за неизправности или да поръчате резервни части или аксесоари, моля свържете се с центъра за поддръжка: Подлежи на промяна без предизвестие.

RO GARANȚIE

Acest aparat este un produs de calitate. A fost proiectat în conformitate cu standardele tehnice actuale și a făcut cu atenție materiale normale, de bună calitate. Perioada de garanție este de 24 de luni pentru uz neprofesionist și de 12 luni pentru uz profesional și începe la data cumpărării, care poate fi verificată prin chitanță, factură sau buletin de livrare. În timpul acestei perioade de garanție, toate erorile funcționale, care, în ciuda tratamentului atent descris în manualul nostru de utilizare, sunt verifiabile din cauza defectelor materiale, vor fi rectificate -cate de personalul nostru de service post-vânzare. Garanția ia forma faptului că piesele defecte vor fi reparate sau înlocuite cu piese perfecte gratuit, la discreția noastră. Piesele înlocuite vor deveni proprietatea noastră. Lucrările de reparații sau înlocuirea pieselor individuale nu vor prelunge perioada de garanție, deoarece nu vor duce la începerea unei noi perioade de garanție pentru aparat. Nu se va începe nici o perioadă de garanție separată pentru piesele de schimb care pot fi incluse. Nu putem oferi o garanție pentru defecțiunile și defectele aparatelor sau ale pieselor acestora cauzate de utilizarea forței excesive, tratarea necorespunzătoare și întreținerea. Acest lucru se aplică și în caz de nerespectare a manualului de utilizare și a pieselor de instalare sau de rezervă și accesoriilor care nu sunt incluse în gama noastră de produse. În caz de interferență cu modifiările carele aduse aparatului de către persoane neautorizate, garanția va fi anulată. Daunele care pot fi atribuite manipulării necorespunzătoare, supraîncălzirii sau uzurii naturale sunt excluse din garanție. Deteriorările cauzate de producător sau de un defect material vor fi corectate gratuit, prin reparații sau prin furnizarea de piese de schimb. Condiția prealabilă este ca echipamentul să fi predat în asamblare și să fi completat cu dovada vânzării și a garanției. Pentru o cerere de garanție, utilizați numai ambalajul original. În acest fel, putem garanta procesarea rapidă și fără probleme a garanției. Trimiteți-ne aparatele post-plăți te sau solicitați un autocolant Freeway. Din păcate, nu vom putea accepta dispozitive care nu sunt plătite postpaid. Garanția nu acoperă piese care sunt supuse uzurii naturale. Dacă doriți să solicitați o garanție, să semnalați defecțiuni sau să comandați piese de schimb sau accesorii, vă rugăm să contactați centrul de asistență tehnică: Pot fi modificate fără o notificare prealabilă.

NMK GARANCIA

Oвој уред е квалитетен производ. Дизајниран е во согласност со тековните технички стандарди и направен е внимателно со употреба на нормални, квалитетни материјали. Гарантниот период е 24 месеци за непрофесионална употреба и 12 месеци за професионална употреба и започнува на датумот на купување, што може да се потврди со потврда, фактура или испратница. За време на овој гарантен период, сите функционални грешки, кои, и покрај внимателниот третман опишан во нашето упатство за работа, се проверливи поради материјални недостатоци, ќе бидат поправени од нашиот персонал по продажбата. Гаранцијата има форма дека неисправните делови ќе бидат поправени или заменети со совршени делови бесплатно по наша дискреција. Заменетите делови ќе станат наша сопственост. Работата за поправка или замената на поединечни делови нема да го продолжи гарантниот период и нема да резултира со започнување на нов гарантен период за апаратот. Нема да започне посебен гарантен период за резервните делови што може да се тераат. Не можеме да понудиме гаранција за оштетувања и дефекти на апаратите или нивните делови предизвикани од употреба на прекумерна сила, несоодветен третман и сервисирање. Ова исто така важи и за неусогласеност со упатството за работа и инсталацијата или резервните и дополнителните делови кои не се вклучени во нашата палета на производи. Во случај на мешање на модификации на апаратот од страна на неовластени лица, гаранцијата ќе се поништи. Штетите што се припишуваат на неправилно ракување, прекумерно оптоварување или природно абеење се исклучени од гаранцијата. Штетите предизвикани од производителот или од материјален дефект ќе се коригираат бесплатно со поправка или со обезбедување резервни делови. Предуслов е опремата да биде предадена склопена, и комплетна со доказ за продажба и гаранција. За гаранција, користете го само оригиналното пакување. На тој начин, можеме да гарантираме брза и непречена обработка на гаранциите. Ве молиме испратете ни ги апаратите пост-пејд или побарајте налепница за автопат. За жал, нема да можеме да прифатиме апарати што не се постпејд. Гаранцијата не опфаќа делови кои се предмет на природно абеење и кинење. Доколку сакате да поднесете барање за гаранција, да пријавите дефекти или да нарачате резервни делови или додатоци, ве молиме контактирајте го постпродажниот центар: Може да се промени без претходна најава.

HUN GARANCIA

Ez a készülék minőségi termék. Úgy tervezték, hogy megfeleljen a jelenlegi műszaki szabványoknak, és gondosan, normál, jó minőségű anyagokkal készült. A jótállási idő nem professzionális használat esetén 24 hónap, szakmai használat esetén 12 hónap, és a vásárlás napján kezdődik, amelyet a kézszévtel, a számla vagy a kézbesítési értesítés igazolhat. A garanciaidő alatt minden olyan funkcionális hiba, amely az üzemeltetési utasításunkban leírt gondos kezelés ellenére bizonyíthatóan az anyagi hibák miatt következik be, a vevőszolgálatunk javítja. A garancia olyan formája, hogy a hibás alkatrészek javítása vagy cseréje a tökéletes alkatrészekkel ingyenes. A cserélt részek tulajdonunk lesz. A javítási munkák vagy az egyes részek cseréje nem hosszabbítja meg a jótállási időszakot, és nem eredményez új garanciaidő megkezdését a készülék számára. Nincs külön garanciaidő a pótalkatrészek esetén. Nem nyújtunk garanciát a készülékek vagy alkatrészeik károsodására és hibáira a túlzott erő, a helytelen kezelés és a karbantartás miatt. Ez vonatkozik az üzemeltetési utasítás és a telepítés, illetve a tartalék és tartozék alkatrészeinek meg nem felelésére is, amelyek nem tartoznak a termékínálatunkba. Abban az esetben, ha a készülék jogosulatlan személy általi módosításai zavarnak, a garancia érvényét veszti. A nem megfelelő kezelés, a terhelés vagy a természetes kopás okozta károk nem tartoznak a garancia hatálya alá. A gyártó vagy az anyaghiba által okozott károkat a javítás vagy a pótalkatrészek beszerzése nélkül kijavítják. Az előfeltétel az, hogy a berendezést összeszerelték, és az értékesítés és a garancia igazolásával kiegészüljön. A garancia igényléséhez csak az eredeti csomagolást használja. Így garantálhatjuk a gyors és zökkenőmentes garanciafeldolgozást. Kérjük, küldje el nekünk a készüléket utólag fizetett vagy kérjen Freeway matricát. Sajnos nem tudjuk elfogadni a nem utólag fizetett készülékeket. A garancia nem terjed ki a természetes kopásnak kitett alkatrészekre. Ha garanciális igényt kíván nyújtani, hibákat jelenteni vagy pótalkatrészeket vagy tartozékokat rendelni, kérjük, vegye fel a kapcsolatot az alábbi értékesítési központtal: Előzetes értesítés nélkül változhat.

POL GWARANCJA

To urządzenie jest produktem wysokiej jakości. Został zaprojektowany zgodnie z aktualnymi standardami technicznymi i wykonany starannie przy użyciu zwykłych, dobrej jakości materiałów. Okres gwarancji wynosi 24 miesiące w przypadku użytku nieprofesjonalnego i 12 miesięcy w przypadku użytku profesjonalnego i rozpoczyna się w dniu zakupu, który można zweryfikować za pomocą paragonu, faktury lub dowodu dostawy. W okresie gwarancji wszystkie błędy funkcjonalne, które pomimo starannego traktowania opisanego w naszej instrukcji obsługi, są weryfikowalne przez wady materiałowe, zostaną naprawione przez nasz personel obsługi posprzedażnej. Gwarancja ma formę, w której wadliwe części zostaną naprawione lub wymienione na części zamiennie bezpłatnie według naszego uznania. Wymienione części staną się naszą własnością. Naprawa lub wymiana pojedynczych części nie przedłuży okresu gwarancji, nie spowoduje to rozpoczęcia nowego okresu gwarancyjnego dla urządzenia. Nie rozpocznie się oddzielny okres gwarancji na części zamiennie, które mogą być używane. Nie możemy zaoferować gwarancji na uszkodzenia i usterki urządzeń lub ich części spowodowane użyciem nadmiernej siły, niewłaściwego traktowania i serwisowania. Dotyczy to również nieprzestrzegania instrukcji obsługi i instalacji lub części zamiennych i akcesoriów, które nie są zawarte w naszej ofercie produktów. W przypadku ingerencji w modyfikacje urządzenia przez osoby nieuprawnione, gwarancja zostanie unieważniona. Szkody, które można przypisać niewłaściwej obsłudze, nadmiernemu obciążeniu lub naturalnemu zużyciu, są wyłączone z gwarancji. Uszkodzenia spowodowane przez producenta lub wadę materiałową zostaną naprawione bezpłatnie przez naprawę lub przez dostarczenie części zamiennych. Warunkiem wstępnym jest przekazanie sprzętu w komplecie wraz z dowodem sprzedaży i gwarancją. W przypadku reklamacji należy używać tylko oryginalnego opakowania. W ten sposób możemy zagwarantować szybkie i płynne przetwarzanie gwarancji. Prześlij nam urządzenia post-paid lub zamów naklejkę na autostradę. Niestety nie będziemy mogli akceptować urządzeń, które nie są opłacane z dołu. Gwarancja nie obejmuje części ulegających naturalnemu zużyciu. Jeśli chcesz zgłosić roszczenie gwarancyjne, zgłoś usterki lub zamówić części zamiennie lub akcesoria, skontaktuj się z następującym centrum obsługi posprzedażnej: Zastrzega się możliwość zmian bez uprzedzenia.

ALB GARANCIA

Kjo pajisje është një produkt cilësor. Washtë hartuar në përputhje me standardet aktuale teknike dhe është bërë me kujdes duke përdorur materiale normale, me cilësi të mirë. Periudha e garancisë është 24 muaj për përdorim jo profesional dhe 12 muaj për përdorim profesional dhe fillon në datën e blerjes, e cila mund të vërtetohet me faturën, faturën ose dorëzimin. Gjatë kësaj periudhe garancie, të gjitha gabimet funksionale, të cilat, përkundër trajtimit të kujdesshëm të përkthuesit në manualin tonë të funksionimit, janë verifikueshëm për shkak të metave të materialit, do të korrigjohen nga stafi ynë i shërbimit pas shitjes. Garancia merr formën që pjesët e dëmtuara do të riparohen ose zëvendësohen me pjesët të përsosura falas, sipas gjykimit tonë. Pjesët e zëvendësuara do të bëhen pronë jonë. Puna e riparimit ose zëvendësimit i pjesëve individuale nuk do të zgjasë periudhën e garancisë, por nuk do të rezultojë në fillimin e një periudhe të re garancie për pajisjen. Asnjë periudhë e veçantë e garancisë nuk do të fillojë për pjesët rezervë që mund të merren. Në nuk mund të ofrojmë një garanci për dëmtimin dhe defektet e pajisjeve ose pjesëve të tyre të shkaktuara nga përdorimi i forcës së tepërt, trajtimi dhe shërbimi i pahijshëm. Kjo gjithashtu vlen për dështimet në përputhje me manualin e funksionimit dhe instalimin ose pjesët rezervë dhe aksesorë që nuk përfshihen në gamën tonë të produkteve. Në rast ndërhyrje në modifikimet e pajisjes nga persona të paautorizuar, garancia do të hiqet. Dëmet që mund t'i atribuohen trajtimit të pahijshëm, ngarkimit të tepërt, ose konsumit natyror, përjashtohen nga garancia. Dëmet e shkaktuara nga prodhuesi ose nga një defekt i materialit do të korrigjohen pa pagesë me riparim ose duke siguruar pjesë këmbimi. Parakushti është që pajisjet të dorëzohen të montuara, dhe të kompletuara me provën e shitjes dhe garancisë. Për një kërkesë garancie, përdorni vetëm paketimin origjinal. Në atë mënyrë, ne mund të garantojmë përpunim të shpejtë dhe të qetë të garancisë. Ju lutemi na dërgoni pajisjet me postë të paguar ose kërkoni një afishe autostradë. Për fat të keq, ne nuk do të jemi në gjendje të pranohim pajisje që nuk janë me kontratë. Garancia nuk përfshin pjesë që i nënshtrohen konsumit natyror. Nëse dëshironi të bëni një kërkesë për garanci, të raportoni gabime ose të porosisni pjesë rezervë ose pajisje, ju lutemi kontaktoni qendrën pas shitjes: Subjekti për të ndryshuar pa njëfjalim paraprak.

HR JAMSTVO

Ovaj je uređaj kvalitetan proizvod. Dizajniran je u skladu s trenutnim tehničkim standardima i izrađen je pažljivo koristeći normalne, kvalitetne materijale. Garancijsko razdoblje je 24 mjeseca za neprofesionalnu upotrebu i 12 mjeseci za profesionalnu uporabu i započinje datumom kupnje, što se može potvrditi potvrdom primitka, računa ili dostavnice. Tijekom ovog jamstvenog razdoblja sve će funkcionalne pogreške, koje su unatoč pažljivom postupanju opisanom u našem priručniku za upotrebu provjerljivo zbog materijalnih nedostataka, otkloniti od strane našeg servisnog osoblja. Jamstvo ima oblik da će se oštećeni dijelovi besplatno popraviti ili zamijeniti savršenim dijelovima, po našem nahođenju. Zamijenjeni dijelovi postat će naše vlasništvo. Popravak ili zamjena pojedinih dijelova neće produžiti jamstveno razdoblje, jer neće rezultirati novim jamstvenim rokom za uređaj. Neće započeti zasebni jamstveni rok za rezervne dijelove koji se mogu trošiti. Ne možemo pružiti jamstvo za oštećenja i oštećenja uređaja ili njihovih dijelova uzrokovanih prekomjernom silom, nepravilnim postupanjem i servisiranjem. To se također odnosi i na neusklađivanje s uputama za uporabu i instalacijskim ili rezervnim i pomoćnim dijelovima koji nisu uključeni u naš asortiman proizvoda. U slučaju ometanja neovlaštenih osoba na izmjenama uređaja, jamstvo će se poništiti. Oštećenja koja se mogu pripisati nepravilnom rukovanju, preopterećenju ili prirodnom habanju isključena su iz jamstva. Štete uzrokovane proizvođačem ili oštećenjem materijala ispravit će se besplatnim popravkom ili osiguravanjem rezervnih dijelova. Predviđet je da se oprema preda u sastavu, zajedno s dokazom o prodaji i garancijom. Za garancijski zahtjev koristite samo originalno pakiranje. Na taj način možemo jamčiti brzu i glatku obradu jamstava. Pošaljite nam uređaje naknadno ili zatražite naljepnicu autoputa. Nažalost, nećemo biti u mogućnosti prihvatiti uređaje koji nisu pretplaćeni. Jamstvo ne obuhvaća dijelove koji su podložni prirodnom habanju. Ako želite podnijeti zahtjev za jamstvom, prijaviti kvarove ili naručiti rezervne dijelove ili pribor, molimo kontakti rajte dolje prodajni centar: Podložno promjenama bez prethodne najave.

SRB ГАРАНЦИЈА

Ovaj aparat je kvalitetan proizvod. Dizajniran je u skladu sa trenutnim tehničkim standardima i rađen pažljivo koristeći normalne, kvalitetne materijale. Garantni rok je 24 meseca Garantni rok je 24 meseca za neprofesionalno korišćenje i 12 meseci za profesionalnu upotrebu i započinje danom kupovine, što se može verifikovati primaњem, fakturom ili otpremnicom. Tokom ovog garantnog perioda, sve funkcionalne greške koje se, uprkos pažljivom postupanju opisanom u našem uputstvu za upotrebu, verovatno mogu proveriti zbog materijalnih nedostataka, otkloniће od strane нашег сервисног особља. Гаранција добија облик да ће се неисправни делови поправити или заменити савршеним деловима бесплатно по нашем нахођењу. Замењени делови постаће наше власништво. Поправци или замена појединих делова неће продужити гарантни рок јер неће резултирати новим гаранцијским роком за апарат. Неће почети посебан гарантни рок за резервне делове који се могу напунити. Не можемо пружити гаранцију за оштећења и оштећења уређаја или њихових делова насталих прекомерном силом, неправилним третманом и сервисирањем. Ово се такође односи и на непоштовање упутства за употребу и инсталационих или резервних и помоћних делова који нису обухваћени нашим асортиманом производа. У случају ометања модификација уређаја од стране неовлашћених особа, гаранција ће се поништити. Оштећења која се могу приписати неправилном руковању, преоптерећењу или природном хабању су искључена из гаранције. Оштећења настала од стране произвођача или оштећења материјала исправљаће се или поправљањем резервних делова бесплатно. Предуслов је да се опрема преда у саставу, заједно са доказом о продаји и гаранцијом. За захтев о гаранцији користите само оригинално паковање. На тај начин можемо гарантовати брзу и глатку обраду гаранција. Пошаљите нам уређаје накнадно или затражите налепницу са аутопута. Нажалост, нећемо бити у могућности да прихватимо уређаје који нису плаћени. Гаранција не покрива делове који су изложени природном хабању. Ако желите да поднесете захтев за гаранцијом, пријавите грешке или наручите резервне делове или додатну опрему, молимо контактирајте доњи продајни центар: Могу се променити без претходне најаве.

