

BORMANN®



BAT6110

055761



v2.2



WWW.NIKOLAOUTOOLS.GR

2 YEARS
WARRANTY

SYMBOLS



Read the manual before operating the tool.



Wear hearing protection.



Wear safety glasses.

SAFETY INSTRUCTIONS

Warning: Read the manual carefully before use. Failure to follow the warnings and instructions may result in tool damage, physical injury and/or damage to property. Save the manual in a safe place for future reference.

- Keep children away from the work area. Do not allow children to handle the tool.
- Do not use a tool that is leaking air, that has missing or damaged parts, or that requires repairs. Ensure that all screws are securely tightened.
- Never attempt to override tool safety features.
- Do not allow unskilled or untrained individuals to operate the tool.
- Do not use oxygen or any other combustible or bottled gas to power the tool. Failure to observe this warning can cause an explosion resulting in serious personal injury or death. Use only the compressed air to power the tool. Use a hose that is at least 7.6m long to connect the tool to the compressor. Failure to comply will result in serious injury or loss of life.
- Risk of electric shock: Do not expose a compressor to rain. Store it indoors. The compressor must be grounded. Do not use grounding adaptors.
- Risk of personal injury: Do not direct compressed air from the air hose toward yourself or other persons.
- Risk of bursting: Do not adjust the pressure switch or safety valve for any reason. They have been preset at the factory. Tampering with the pressure switch or the safety valve may cause personal injury or property damage.
- Risk of burns: The pump and the manifold generate high temperatures. In order to avoid burns or other injuries, do not touch the pump, the manifold, or the transfer tube while the compressor is running. Allow the parts to cool down before handling or servicing. Keep children away from the compressor at all times.
- Risk of bursting: Make sure the regulator is adjusted so that the compressor outlet pressure is set lower than the maximum operating pressure of the tool. Before starting the compressor, pull the ring on the safety valve to make sure the valve moves freely. Drain water from the tank after each use. Do not weld or repair the tank. Relieve all pressure in the hose before removing or attaching accessories.
- Always ensure that the work piece is firmly secured leaving both hands free to control the tool.
- Always keep the tool clean and lubricated. Daily lubrication is essential to avoid internal corrosion and possible failure.
- Do not overload the tool. Allow the tool to operate at its optimum speed for maximum efficiency. Excessive overload can cause the tool casing to split, and may also lead to excessive wear on moving parts and possible failure.
- Use only the lightweight coil hoses for connecting the tool to the compressor coupling. Do not fit quick change couplings onto the tool, as the vibration can lead to damage or failure of the coupling.
- Always ensure that the tool has stopped before connecting it to the air supply.
- Ensure that the grinding accessories that are used with this tool are rated at or above the tool's speed rating (25.000 rpm). Failure to properly match the accessory to the tool could result in serious personal injury.
- Always ensure that the accessories are rated/designed for use with the tool.
- Ensure that the accessories are correctly and securely fastened before connecting the tool to the air supply.
- Place the compressor in a well-ventilated area. To optimize cooling make sure the compressor is placed at least 31 cm away from the nearest wall.
- Protect the air hose and the power cord from all sorts of damage. Inspect them for any signs of damage every week, and replace them if necessary.
- Always wear hearing protection when using the air compressor. Failure to do so may result in hearing loss.
- Do not carry the compressor while it is running.
- Do not operate the compressor if it is not in a stable position.
- Do not operate the compressor on a rooftop or in an elevated position where there's a possibility that the unit can fall or be tipped over.
- Always replace a damaged gauge before operating the unit again.
- Keep proper footing at all times in order to ensure correct balance.
- Do not wear watches, rings, bracelets, or loose clothing when using the tool.
- For optimal safety and tool performance, inspect the tool daily in order to ensure free movement of the trigger, safety mechanisms, and springs.
- Keep the work area clean. A cluttered or dirty workbench may lead to an accident.
- This tool is not a toy. Use it with caution.
- Use the tool only in a well-ventilated area.
- Ensure that the tool has stopped before putting it down after use.
- Handling and storage of oil: Avoid contact of oil with eyes, skin and clothing. Avoid breathing spray or mist. Store in a tightly closed container in a cool, dry, well-ventilated area free from flammable substances.
- Do not use the tool near or below freezing temperatures, as doing so may cause tool failure.
- Do not store the tool in a freezing environment to prevent ice from forming on the operating valves of the tool, which may cause tool failure.
- Disconnect the tool from the air supply and turn off the compressor before changing any accessories, performing any maintenance, servicing, when the tool is not in use, when it is being handed to another person, and when it is left unattended. Failure to comply may result in injury or damage to equipment.

- Use safety goggles and ear protection: Wear safety glasses with side shields when operating the tool and verify that others in the work area are also wearing safety glasses. Always wear ear protection to help prevent hearing damage and loss.

DESCRIPTION OF MAIN PARTS (FIG. 1)

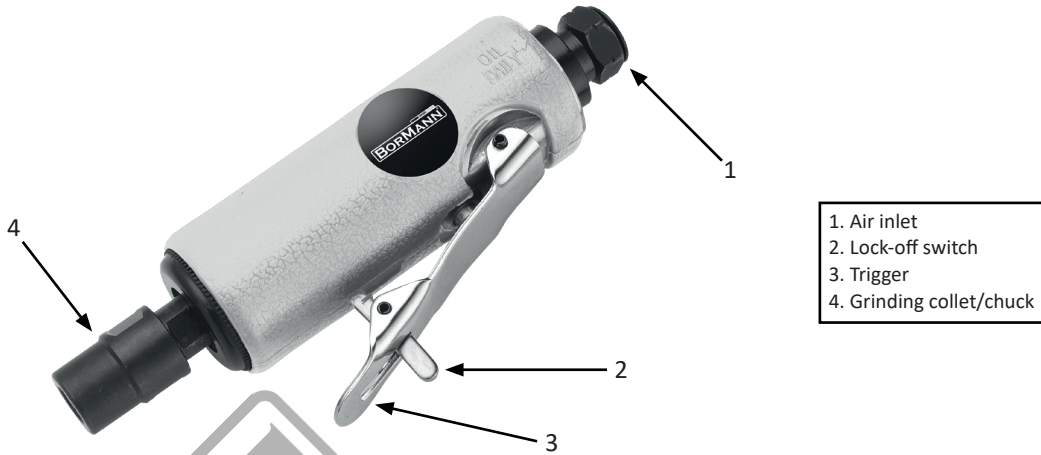

Fig. 1

SPECIFICATIONS

Technical Data	
Model	BAT6110
Speed	25.000 rpm

AIR SYSTEM (FIG. 2)

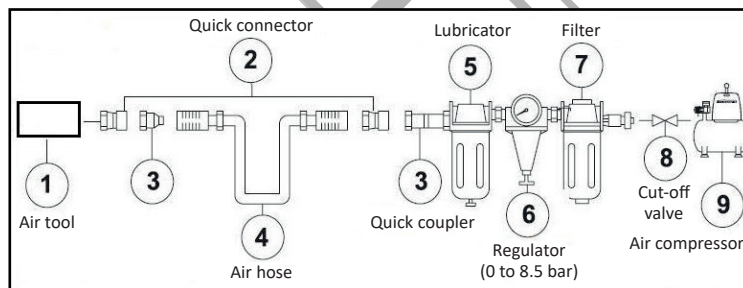

Fig. 2

- Always use clean, dry, regulated compressed air at 4 to 7 bar (60 to 100PSI).
- Do not exceed the maximum and minimum allowable pressure. Operating the tool at the wrong pressure (too low or too high) will cause excessive noise and/or rapid wear.
- It is recommended that a filter-regulator-lubricator be used and be located as close to the tool as possible.
- If a filter-regulator-lubricator is not installed, place up to 6 drops of pneumatic tool oil into the air inlet plug before each use.
- If a filter-regulator-lubricator is installed, keep the air filter clean. A dirty filter will reduce the air pressure to the tool, which will cause a reduction in power, efficiency, and general performance.
- Ensure that all connections in the air supply system are sealed in order to prevent air from leaking. Failure to comply will result in injury or damage to equipment.
- Always inspect the tool prior to each use to ensure that it is in good working order. Do not use the tool if it is damaged in any way or if any part is malfunctioning.
- Only use accessories which are specifically designed for use with this tool.
- Drain the compressor tank daily. Water in the air supply line will damage the tool.
- Clean the air inlet and the filter weekly.
- Air pressure should be increased to compensate for unusually long air hoses. The hose diameter should be 3/8" ID (inner diameter).

- Do not use the tool in the presence of any flammable liquids or gases.
- Keep the hose away from heat, oil, and sharp edges. Check the hose for signs of damage, and ensure that all connections are secure. Failure to comply could lead to serious injury or loss of life.
- Keep hands and other parts of the body away from the work area when connecting the air supply. Failure to comply could lead to serious injury or loss of life.

OPERATING INSTRUCTIONS

Loading and operation

1. Disconnect the tool from the air hose.
2. Use the two wrenches to loosen the chuck.
3. Insert a suitable grinding accessory into the chuck and firmly retighten the chuck to lock the grinding accessory in place using the wrenches.
4. Plug in the compressor, turn it on, set the pressure regulator to 90psi, attach one end of the air hose to the compressor and the other end to the tool. Use plumber's tape to avoid air leaks.
5. With a firm grip on the tool lightly press the trigger and apply the accessory to the workpiece, slowly and steadily moving the tool until the desired finish on the workpiece has been achieved.

Proper use

- Hold the tool firmly with both hands. Always point abrasive material away from you while operating the tool.
- Do not apply additional or excessive force to the tool when grinding.
- Do not allow the tool to run continuously for an extended period of time. Doing so will shorten the life of the tool.
- Verify that the air supply is clean and air pressure does not exceed 90 psi (6.3 bar) while operating the tool. If the air pressure is too high or the air is unclean, it will shorten the life of the tool. Failure to comply could result in serious injury or loss of life.

MAINTENANCE

- The tool must be inspected periodically and worn or broken parts must be replaced in order to keep the unit operating safely and efficiently.
- Disconnect the tool from the air supply before changing accessories, servicing, or performing maintenance.
- Only use the tool after replacing or repairing the damaged parts or accessories.
- Use only replacement parts and accessories that are compatible and suitable for use with the tool.
- Repairs must be performed by a qualified service technician.

RECOMMENDED MAINTENANCE SCHEDULE					
Maintenance required	Description	Tools or materials required	Frequency		
			Each use or every 2 hours	Monthly	As needed
General inspection Free movement	Trigger, spring, safety mechanism		X		
In-depth inspection	Worn or broken parts			X	X
Replace worn or broken parts					X
Lubrication	See below	Pneumatic tool oil	X		

- Lubrication: If the air tool and the compressor are not equipped with an in-line lubrication system, place up to 6 drops of pneumatic tool oil into the air inlet before each work day or after every 2 hours of continuous use, depending on the characteristics of the workpiece.
- Inspect and replace worn or damaged O-rings, seals, etc. Tighten all screws and caps frequently in order to help prevent personal injury.
- Loss of power or problematic operation may occur due to the following:
 - Excessive drain in the air line.
 - Moisture or blockage in the air pipe.
 - Incorrect size or type of hose connector. Check the air supply and follow the instructions.
 - Dirt accumulation in parts of the unit may also reduce performance.
- Ensure that no part is loose or missing and that no part is jammed.
- When the tool is not in use, disconnect it from the air supply, clean it and afterwards store it in a safe and dry place not accessible to children.
- When temperatures are below freezing, keep the tool as warm as possible using any safe, convenient method.

STORAGE

- Apply an ample amount of lubrication before storing the tool.
- Run the tool for approximately 30 seconds after lubricating, in order to ensure that the lubricant is uniformly distributed throughout the tool.
- Store the tool in a clean and dry place.

TROUBLESHOOTING

- If any of the following problems appear while the tool is in use, turn it off and disconnect it from the air supply immediately. Failure to heed this warning will result in serious personal injury.
- Disconnect the tool from the air supply before making any adjustments.

Problem	Possible cause	Solution
The tool runs at normal speed but loses speed under load	<ol style="list-style-type: none"> 1. Motor parts are worn. 2. The clutch is worn or sticking due to lack of lubricant. 	<ol style="list-style-type: none"> 1. Lubricate the clutch housing. 2. Check for excess clutch oil. Clutch cases need only be half full. Overfilling can cause drag on high speed clutch parts. Grease lubrication: Heat usually indicates insufficient grease in chamber.
The tool runs slowly. Air flows slightly from exhaust	<ol style="list-style-type: none"> 1. Motor parts jammed with dirt particles. 2. Power regulator is in the closed position. 3. Dirt is blocking the air flow. 	<ol style="list-style-type: none"> 1. Check air inlet filter for blockage. 2. Pour air tool lubricating oil into air inlet as per instructions. 3. Repeat above as needed.
The tool does not work. Air flows normally from exhaust	<ol style="list-style-type: none"> 1. One or more motor vanes stuck due to material build up. 	<ol style="list-style-type: none"> 1. Pour air tool lubricating oil into air inlet. 2. Tap motor housing gently with plastic mallet.
The tool will not shut off	<ol style="list-style-type: none"> 1. O-rings in the throttle valve are dislodged from the seat inlet valve. 	<ol style="list-style-type: none"> 1. Replace O-rings or send the tool to a service center for repairs.
Note: Repairs should only be carried out by a qualified person.		

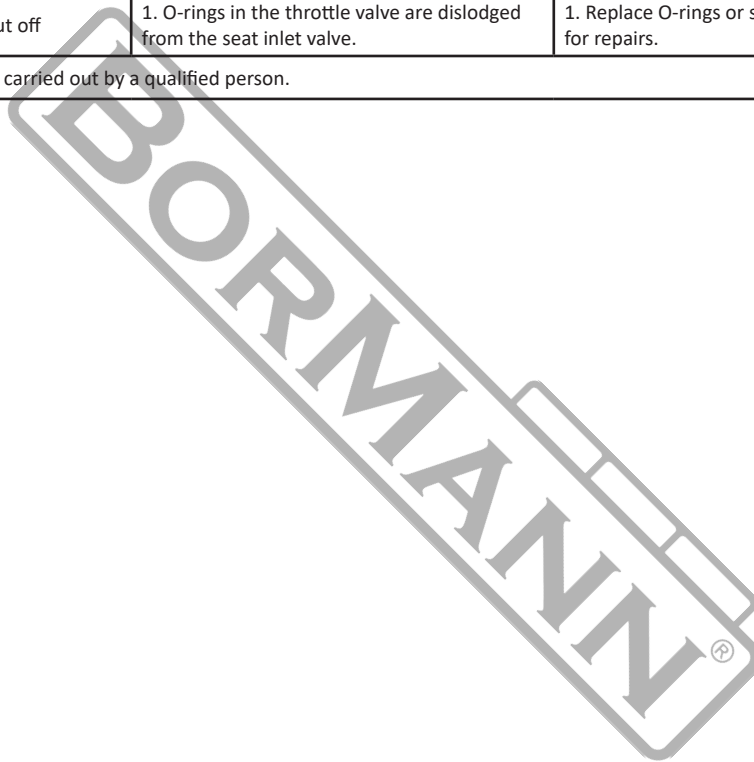

* The manufacturer reserves the right to make minor changes to product design and technical specifications without prior notice unless these changes significantly affect the performance and safety of the products. The parts described / illustrated in the pages of the manual that you hold in your hands may also concern other models of the manufacturer's product line with similar features and may not be included in the product you just acquired.

* To ensure the safety and reliability of the product and the warranty validity, all repair, inspection, repair or replacement work, including maintenance and special adjustments, must only be carried out by technicians of the authorized service department of the manufacturer.

* Always use the product with the supplied equipment. Operation of the product with non-provided equipment may cause malfunctions or even serious injury or death. The manufacturer and the importer shall not be liable for injuries and damages resulting from the use of non-conforming equipment.

SYMBOLLES



Lisez le manuel avant d'utiliser l'outil.



Portez une protection auditive.



Portez des lunettes de sécurité.

INSTRUCTIONS DE SÉCURITÉ

Avertissement : Lisez attentivement le manuel avant de l'utiliser. Le non-respect des avertissements et des instructions peut entraîner des dommages à l'outil, des blessures physiques et/ou des dommages matériels. Conservez le manuel dans un endroit sûr pour vous y référer ultérieurement.

- Tenez les enfants éloignés de la zone de travail. Ne laissez pas les enfants manipuler l'outil.
- N'utilisez pas un outil qui présente une fuite d'air, des pièces manquantes ou endommagées, ou qui nécessite des réparations. Assurez-vous que toutes les vis sont bien serrées.
- N'essayez jamais de contourner les dispositifs de sécurité de l'outil.
- Ne laissez pas des personnes non qualifiées ou non formées utiliser l'outil.
- N'utilisez pas d'oxygène ou tout autre gaz combustible ou en bouteille pour alimenter l'outil. Le non-respect de cet avertissement peut provoquer une explosion entraînant des blessures graves, voire mortelles. Utilisez uniquement l'air comprimé pour alimenter l'outil. Utilisez un tuyau d'au moins 7,6 m de long pour raccorder l'outil au compresseur. Le non-respect de cette consigne peut entraîner des blessures graves, voire mortelles.
- Risque de choc électrique : N'exposez pas un compresseur à la pluie. Stockez-le à l'intérieur. Le compresseur doit être mis à la terre. N'utilisez pas d'adaptateurs de mise à la terre.
- Risque de blessures corporelles : Ne dirigez pas l'air comprimé du tuyau d'air vers vous-même ou d'autres personnes.
- Risque d'éclatement : Ne réglez pas le pressostat ou la soupape de sécurité pour quelque raison que ce soit. Ils ont été pré-réglés en usine. Manipulation du pressostat ou la soupape de sécurité peut provoquer des blessures ou des dommages matériels.
- Risque de brûlures : La pompe et le collecteur génèrent des températures élevées. Afin d'éviter les brûlures ou autres blessures, ne touchez pas la pompe, le collecteur ou le tube de transfert lorsque le compresseur est en marche. Laissez refroidir les pièces avant de les manipuler ou de les entretenir. Gardez les enfants à l'écart du compresseur à tout moment.
- Risque d'éclatement : Assurez-vous que le régulateur est réglé de manière à ce que la pression de sortie du compresseur soit inférieure à la pression de fonctionnement maximale de l'outil. Avant de démarrer le compresseur, tirez sur la bague de la soupape de sécurité pour vous assurer que la soupape bouge librement. Videz l'eau du réservoir après chaque utilisation. Ne pas souder ou réparer le réservoir. Relâchez toute la pression dans le tuyau avant de retirer ou de fixer des accessoires.
- Assurez-vous toujours que la pièce à travailler est fermement fixée, ce qui vous laisse les deux mains libres pour contrôler l'outil.
- Gardez toujours l'outil propre et lubrifié. Une lubrification quotidienne est essentielle pour éviter la corrosion interne et une éventuelle défaillance.
- Ne surchargez pas l'outil. Laissez l'outil fonctionner à sa vitesse optimale pour une efficacité maximale. Une surcharge excessive peut entraîner la fissuration du boîtier de l'outil, et peut également entraîner une usure excessive des pièces mobiles et une éventuelle défaillance.
- N'utilisez que les flexibles spiralés légers pour raccorder l'outil au raccord du compresseur. Ne montez pas de raccords à changement rapide sur l'outil, car les vibrations peuvent entraîner des dommages ou une défaillance du raccord.
- Assurez-vous toujours que l'outil s'est arrêté avant de le connecter à l'alimentation en air.
- Assurez-vous que les accessoires de meulage utilisés avec cet outil ont une vitesse nominale égale ou supérieure à celle de l'outil (25.000 tr/min). Si l'on n'adapte pas correctement les accessoires de l'outil pourrait entraîner des blessures graves.
- Assurez-vous toujours que les accessoires sont classés/conçus pour être utilisés avec l'outil.
- Assurez-vous que les accessoires sont correctement et solidement fixés avant de connecter l'outil à l'alimentation en air.
- Placez le compresseur dans un endroit bien ventilé. Pour optimiser le refroidissement, assurez-vous que le compresseur est placé à au moins 31 cm du mur le plus proche.
- Protégez le tuyau d'air et le cordon d'alimentation de toutes sortes de dommages. Inspectez-les chaque semaine pour détecter tout signe d'endommagement et remplacez-les si nécessaire.
- Portez toujours une protection auditive lorsque vous utilisez le compresseur d'air. Le non-respect de cette consigne peut entraîner une perte d'audition.
- Ne portez pas le compresseur lorsqu'il est en marche.
- Ne faites pas fonctionner le compresseur s'il n'est pas dans une position stable.
- Ne faites pas fonctionner le compresseur sur un toit ou dans une position élevée où il y a un risque que l'unité tombe ou soit renversée.
- Remplacez toujours une jauge endommagée avant de remettre l'appareil en service.
- Gardez toujours un bon pied afin d'assurer un bon équilibre.
- Ne portez pas de montres, de bagues, de bracelets ou de vêtements amples lorsque vous utilisez l'outil.
- Pour une sécurité et des performances optimales de l'outil, inspectez-le quotidiennement afin de vous assurer du libre mouvement de la gâchette, des mécanismes de sécurité et des ressorts.
- Maintenez la zone de travail propre. Un établi encombré ou sale peut entraîner un accident.
- Cet outil n'est pas un jouet. Utilisez-le avec précaution.
- N'utilisez l'outil que dans un endroit bien ventilé.
- Assurez-vous que l'outil s'est arrêté avant de le poser après utilisation.
- Manipulation et stockage de l'huile : Éviter tout contact de l'huile avec les yeux, la peau et les vêtements. Éviter de respirer le spray ou le brouillard. Stocker dans un récipient hermétiquement fermé dans un endroit frais, sec, bien ventilé et exempt de substances inflammables.
- N'utilisez pas l'outil à des températures proches ou inférieures au point de congélation, car cela pourrait entraîner une défaillance de l'outil.
- Ne stockez pas l'outil dans un environnement glacial afin d'éviter la formation de glace sur les valves de fonctionnement de l'outil, ce qui pourrait entraîner une défaillance de l'outil.
- Débranchez l'outil de l'alimentation en air et éteignez le compresseur avant de changer tout accessoire, d'effectuer toute opération de réparation, d'entretien, lorsque l'outil n'est pas utilisé, lorsqu'il est remis à une autre personne et lorsqu'il est laissé sans surveillance. Le non-respect de ces consignes peut entraîner des blessures ou endommager l'équipement.

- Utilisez des lunettes de sécurité et des protections auditives : Portez des lunettes de sécurité avec écrans latéraux lorsque vous utilisez l'outil et vérifiez que les autres personnes présentes dans la zone de travail portent également des lunettes de sécurité. Portez toujours des protections auditives afin de prévenir les dommages et les pertes auditives.

DESCRIPTION DES PRINCIPALES PARTIES (FIG. 1)



SPÉCIFICATIONS

Données techniques	
Modèle	BAT6110
Vitesse	25.000 tr/min

SYSTÈME D'AIR (FIG. 2)

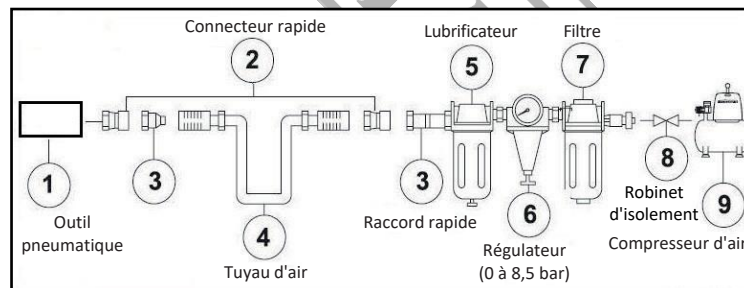

- Utilisez toujours de l'air comprimé propre, sec et régulé à 4 à 7 bar (60 à 100PSI).
- Ne dépassez pas la pression maximale et minimale autorisée. L'utilisation de l'outil à une pression incorrecte (trop basse ou trop élevée) entraînera un bruit excessif et/ou une usure rapide.
- Il est recommandé d'utiliser un filtre-régulateur-lubrificateur et de le placer aussi près que possible de l'outil.
- Si un filtre-régulateur-lubrificateur n'est pas installé, placez jusqu'à 6 gouttes d'huile pour outils pneumatiques dans le bouchon d'entrée d'air avant chaque utilisation.
- Si un filtre-régulateur-lubrificateur est installé, gardez le filtre à air propre. Un filtre sale réduira la pression d'air vers l'outil, ce qui entraînera une réduction de la puissance, de l'efficacité et des performances générales.
- Assurez-vous que toutes les connexions du système d'alimentation en air sont scellées afin d'éviter toute fuite d'air. Le non-respect de cette consigne entraînera des blessures ou des dommages à l'équipement.
- Inspectez toujours l'outil avant chaque utilisation pour vous assurer qu'il est en bon état de marche. N'utilisez pas l'outil s'il est endommagé de quelque manière que ce soit ou si l'une de ses pièces ne fonctionne pas correctement.
- N'utilisez que des accessoires spécifiquement conçus pour être utilisés avec cet outil.
- Vidangez quotidiennement le réservoir du compresseur. La présence d'eau dans la conduite d'alimentation en air endommagera l'outil.
- Nettoyez l'entrée d'air et le filtre chaque semaine.
- La pression d'air doit être augmentée pour compenser la longueur inhabituelle des tuyaux d'air. Le diamètre du tuyau doit être de 3/8" ID (diamètre intérieur).

- N'utilisez pas l'outil en présence de liquides ou de gaz inflammables.
- Gardez le tuyau à l'écart de la chaleur, de l'huile et des bords tranchants. Vérifiez que le tuyau ne présente aucun signe d'endommagement et que tous les raccords sont bien fixés. Le non-respect de ces consignes peut entraîner des blessures graves ou la mort.
- Gardez les mains et les autres parties du corps éloignées de la zone de travail lors du raccordement de l'alimentation en air. Le non-respect de cette consigne peut entraîner des blessures graves ou la mort.

INSTRUCTIONS D'UTILISATION

Chargement et fonctionnement

1. Débranchez l'outil du tuyau d'air.
2. Utilisez les deux clés pour desserrer le mandrin.
3. Insérez un accessoire de meulage approprié dans le mandrin et resserrez fermement le mandrin pour verrouiller l'accessoire de meulage en place à l'aide des clés.
4. Branchez le compresseur, mettez-le en marche, réglez le régulateur de pression sur 90psi, attachez une extrémité du tuyau d'air au compresseur et l'autre extrémité à l'outil. Utilisez du ruban adhésif de plombier pour éviter les fuites d'air.
5. En tenant fermement l'outil, appuyez légèrement sur la gâchette et appliquez l'accessoire sur la pièce à travailler, en déplaçant l'outil lentement et régulièrement jusqu'à ce que la finition souhaitée sur la pièce soit atteinte.

Utilisation appropriée

- Tenez fermement l'outil à deux mains. Dirigez toujours le matériau abrasif loin de vous lorsque vous utilisez l'outil.
- N'appliquez pas de force supplémentaire ou excessive sur l'outil lors du meulage.
- Ne laissez pas l'outil fonctionner en continu pendant une période prolongée. La durée de vie de l'outil s'en trouverait réduite.
- Vérifiez que l'alimentation en air est propre et que la pression d'air ne dépasse pas 6,3 bar (90 psi) lorsque vous utilisez l'outil. Si la pression d'air est trop élevée ou si l'air est impur, la durée de vie de l'outil s'en trouvera réduite. Le non-respect de cette consigne peut entraîner des blessures graves ou la perte de vies humaines.

ENTRETIEN

- L'outil doit être inspecté périodiquement et les pièces usées ou cassées doivent être remplacées afin que l'appareil continue à fonctionner de manière sûre et efficace.
- Débranchez l'outil de l'alimentation en air avant de changer d'accessoire, d'effectuer le service ou l'entretien.
- N'utilisez l'outil qu'après avoir remplacé ou réparé les pièces ou accessoires endommagés.
- N'utilisez que des pièces de rechange et des accessoires compatibles et adaptés à l'outil.
- Les réparations doivent être effectuées par un technicien qualifié.

PROGRAMME D'ENTRETIEN RECOMMANDÉ					
Action d'entretien	Description	Outils ou matériaux nécessaires	Fréquence		
			A chaque utilisation ou toutes les 2 heures	Mensuel	Selon les besoins
Inspection générale Mouvement libre	Gâchette, ressort, mécanisme de sécurité		X		
Inspection en profondeur	Pièces usées ou cassées			X	X
Remplacer les pièces usées ou cassées					X
Lubrification	Voir ci-dessous	Huile pour outils pneumatiques	X		

- Lubrification : Si l'outil pneumatique et le compresseur ne sont pas équipés d'un système de lubrification en ligne, placez jusqu'à 6 gouttes d'huile pour outils pneumatiques dans l'entrée d'air avant chaque journée de travail ou après toutes les 2 heures d'utilisation continue, selon les caractéristiques de la pièce à travailler.
- Inspectez et remplacez les joints toriques, les joints d'étanchéité, etc. usés ou endommagés. Serrez fréquemment toutes les vis et tous les capuchons afin d'éviter toute blessure corporelle.
- Une perte de puissance ou un fonctionnement problématique peuvent se produire pour les raisons suivantes :
 - Drainage excessif dans la conduite d'air.
 - Humidité ou blocage dans le tuyau d'air.
 - Taille ou type de connecteur de tuyau incorrect. Vérifiez l'alimentation en air et suivez les instructions.
 - L'accumulation de saletés dans certaines parties de l'appareil peut également réduire les performances.
- Assurez-vous qu'aucune pièce n'est desserrée ou manquante et qu'aucune pièce n'est coincée.
- Lorsque l'outil n'est pas utilisé, débranchez-le de l'alimentation en air, nettoyez-le et rangez-le ensuite dans un endroit sûr et sec, non accessible aux enfants.
- Lorsque les températures sont inférieures à zéro, gardez l'outil aussi chaud que possible en utilisant toute méthode sûre et pratique.

STOCKAGE

- Appliquez une quantité suffisante de lubrifiant avant de ranger l'outil.
- Faites tourner l'outil pendant environ 30 secondes après la lubrification, afin de vous assurer que le lubrifiant est uniformément réparti dans l'outil.
- Rangez l'outil dans un endroit propre et sec.

DÉPANNAGE

- Si l'un des problèmes suivants apparaît pendant l'utilisation de l'outil, éteignez-le et débranchez-le immédiatement de l'alimentation en air. Le non-respect de cet avertissement entraînera des blessures corporelles graves.
- Débranchez l'outil de l'alimentation en air avant d'effectuer tout réglage.

Problème	Cause possible	Solution
L'outil fonctionne à une vitesse normale mais perd de la vitesse sous charge.	<ol style="list-style-type: none"> 1. Les pièces du moteur sont usées. 2. L'embrayage est usé ou se bloque en raison d'un manque de lubrifiant. 	<ol style="list-style-type: none"> 1. Lubrifiez le carter d'embrayage. 2. Vérifiez l'excès d'huile d'embrayage. Les carters d'embrayage ne doivent être remplis qu'à moitié. Un remplissage excessif peut entraîner un frottement des pièces de l'embrayage à haute vitesse. Lubrification à la graisse : La chaleur indique généralement une insuffisance de graisse dans la chambre.
L'outil fonctionne lentement. L'air s'écoule légèrement de l'échappement	<ol style="list-style-type: none"> 1. Les pièces du moteur sont bloquées par des particules de saleté. 2. Le régulateur de puissance est en position fermée. 3. Des saletés bloquent le flux d'air. 	<ol style="list-style-type: none"> 1. Vérifiez que le filtre d'entrée d'air n'est pas obstrué. 2. Versez de l'huile lubrifiante pour outils pneumatiques dans l'entrée d'air, conformément aux instructions. 3. Répétez les opérations ci-dessus si nécessaire.
L'outil ne fonctionne pas. L'air s'écoule normalement de l'échappement	<ol style="list-style-type: none"> 1. Une ou plusieurs ailettes du moteur sont coincées à cause d'une accumulation de matière. 	<ol style="list-style-type: none"> 1. Versez l'huile de lubrification de l'outil pneumatique dans l'entrée d'air. 2. Tapez doucement sur le boîtier du moteur avec un maillet en plastique.
L'outil ne s'arrête pas	<ol style="list-style-type: none"> 1. Les joints toriques du papillon des gaz sont délogés du siège de la soupape d'admission. 	<ol style="list-style-type: none"> 1. Remplacer les joints toriques ou envoyer l'outil à un centre de service pour réparation.
Remarque : Les réparations ne doivent être effectuées que par une personne qualifiée.		

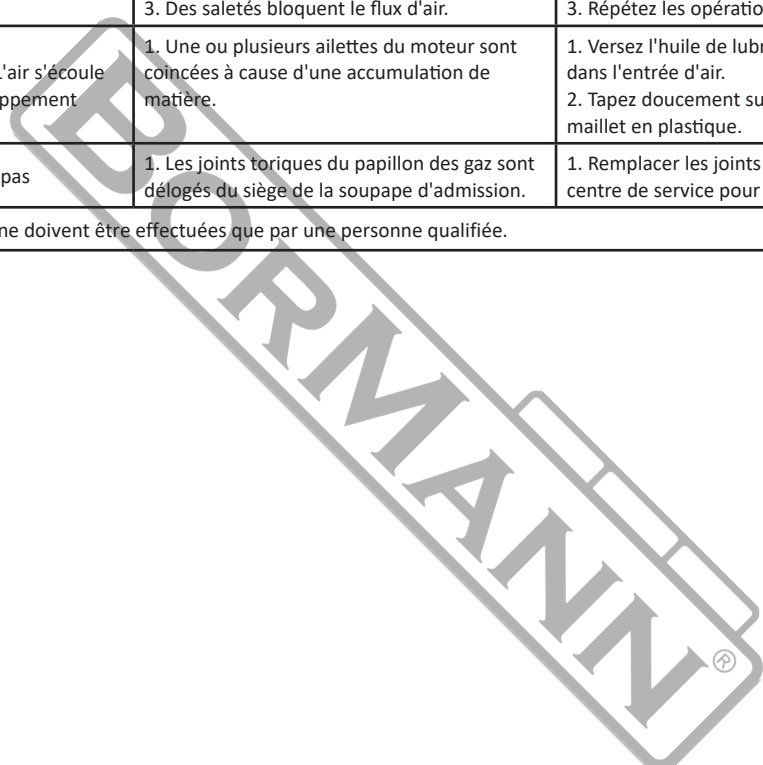

* Le fabricant se réserve le droit d'apporter des modifications mineures à la conception et aux spécifications techniques des produits sans préavis, à moins que ces modifications n'affectent de manière significative les performances et la sécurité des produits. Les pièces décrites / illustrées dans les pages du manuel que vous tenez entre vos mains peuvent également concerner d'autres modèles de la gamme de produits du fabricant présentant des caractéristiques similaires et peuvent ne pas être incluses dans le produit que vous venez d'acquérir.

* Pour garantir la sécurité et la fiabilité du produit et la validité de la garantie, tous les travaux de réparation, d'inspection, de réparation ou de remplacement, y compris l'entretien et les réglages spéciaux, doivent être effectués uniquement par des techniciens du service après-vente agréé du fabricant.

* Utilisez toujours le produit avec l'équipement fourni. L'utilisation du produit avec un équipement non fourni peut entraîner des dysfonctionnements, voire des blessures graves ou mortelles. Le fabricant et l'importateur ne peuvent être tenus responsables des blessures et des dommages résultant de l'utilisation d'un équipement non conforme.

SIMBOLI



Leggere il manuale prima di utilizzare l'utensile.



Indossare protezioni per l'udito.



Indossare occhiali di sicurezza.

ISTRUZIONI DI SICUREZZA

Attenzione: Leggere attentamente il manuale prima dell'uso. La mancata osservanza delle avvertenze e delle istruzioni può causare danni all'utensile, lesioni fisiche e/o danni alle cose. Conservare il manuale in un luogo sicuro per future consultazioni.

- Tenere i bambini lontani dall'area di lavoro. Non permettere ai bambini di maneggiare l'utensile.
- Non utilizzare un utensile che perde aria, che presenta parti mancanti o danneggiato o che necessita di riparazioni. Assicurarsi che tutte le viti siano saldamente serrate.
- Non tentare mai di escludere le funzioni di sicurezza dell'utensile.
- Non permettere a persone non qualificate o non addestrate di utilizzare l'utensile.
- Non utilizzare ossigeno o altri gas combustibili o in bottiglia per alimentare l'utensile. La mancata osservanza di questa avvertenza può causare un'esplosione con conseguenti gravi lesioni personali o morte. Utilizzare solo l'aria compressa per alimentare l'utensile. Utilizzare un tubo flessibile lungo almeno 7,6 m per collegare l'utensile al compressore. La mancata osservanza di questa avvertenza può provocare gravi lesioni personali o morte.
- Rischio di scosse elettriche: Non esporre il compressore alla pioggia. Conservarlo al chiuso. Il compressore deve essere collegato a terra. Non utilizzare adattatori di messa a terra.
- Rischio di lesioni personali: Non dirigere l'aria compressa dal tubo flessibile verso se stessi o altre persone.
- Rischio di scoppio: Non regolare per nessun motivo il pressostato o la valvola di sicurezza. Sono stati preimpostati in fabbrica. Manomissione del pressostato o la valvola di sicurezza può causare lesioni personali o danni materiali.
- Rischio di ustioni: La pompa e il collettore generano temperature elevate. Per evitare ustioni o altre lesioni, non toccare la pompa, il collettore o il tubo di trasferimento quando il compressore è in funzione. Lasciare raffreddare le parti prima di maneggiarle o di eseguire la manutenzione. Tenere sempre lontani i bambini dal compressore.
- Rischio di scoppio: Assicurarsi che il regolatore sia regolato in modo che la pressione di uscita del compressore sia inferiore alla pressione massima di esercizio dell'utensile. Prima di avviare il compressore, tirare l'anello della valvola di sicurezza per verificare che la valvola si muova liberamente. Scaricare l'acqua dal serbatoio dopo ogni utilizzo. Non saldare o riparare il serbatoio. Scaricare tutta la pressione nel tubo prima di rimuovere o collegare gli accessori.
- Assicurarsi sempre che il pezzo in lavorazione sia saldamente fissato, lasciando entrambe le mani libere per controllare l'utensile.
- Mantenere sempre l'utensile pulito e lubrificato. La lubrificazione quotidiana è essenziale per evitare la corrosione interna e possibili guasti.
- Non sovraccaricare l'utensile. Lasciare che l'utensile funzioni alla sua velocità ottimale per ottenere la massima efficienza. Un sovraccarico eccessivo può causare la spaccatura dell'involucro dell'utensile e la perdita di potenza.
può anche causare un'usura eccessiva delle parti in movimento e un possibile guasto.
- Per collegare l'utensile all'attacco del compressore, utilizzare esclusivamente tubi flessibili leggeri a spirale. Non montare sull'utensile raccordi a cambio rapido, poiché le vibrazioni potrebbero provocare danni o guasti all'accoppiamento.
- Assicurarsi sempre che l'utensile si sia fermato prima di collegarlo all'alimentazione dell'aria.
- Assicurarsi che gli accessori di affilatura utilizzati con questo utensile abbiano una velocità pari o superiore a quella dell'utensile (25.000 giri/min). In caso di mancata corrispondenza con il accessorio all'utensile potrebbe causare gravi lesioni personali.
- Assicurarsi sempre che gli accessori siano adatti all'uso dell'utensile.
- Assicurarsi che gli accessori siano fissati correttamente e in modo sicuro prima di collegare l'utensile all'alimentazione dell'aria.
- Collocare il compressore in un'area ben ventilata. Per ottimizzare il raffreddamento, assicurarsi che il compressore sia collocato ad almeno 31 cm di distanza dalla parete più vicina.
- Proteggete il tubo dell'aria e il cavo di alimentazione da qualsiasi tipo di danno. Ispezionateli ogni settimana per individuare eventuali segni di danneggiamento e, se necessario, sostituiteli.
- Indossare sempre una protezione per l'udito quando si utilizza il compressore d'aria. La mancata osservanza di tale precauzione può causare la perdita dell'udito.
- Non trasportare il compressore mentre è in funzione.
- Non azionare il compressore se non è in posizione stabile.
- Non utilizzare il compressore su un tetto o in una posizione elevata in cui vi sia la possibilità che l'unità cada o venga ribaltata.
- Sostituire sempre un indicatore danneggiato prima di rimettere in funzione l'unità.
- Mantenere sempre una posizione corretta per garantire l'equilibrio.
- Non indossare orologi, anelli, braccialetti o indumenti larghi quando si utilizza lo strumento.
- Per una sicurezza e un funzionamento ottimali dell'utensile, ispezionarlo quotidianamente per garantire il libero movimento del grilletto, dei meccanismi di sicurezza e delle molle.
- Mantenere pulita l'area di lavoro. Un banco di lavoro disordinato o sporco può essere causa di incidenti.
- Questo strumento non è un giocattolo. Usatelo con cautela.
- Utilizzare lo strumento solo in un'area ben ventilata.
- Assicurarsi che l'utensile si sia fermato prima di riporlo dopo l'uso.
- Manipolazione e stoccaggio dell'olio: Evitare il contatto dell'olio con gli occhi, la pelle e gli indumenti. Evitare di respirare gli spruzzi o la nebbia. Conservare in un contenitore ben chiuso in un'area fresca, asciutta, ben ventilata e priva di sostanze infiammabili.
- Non utilizzare l'utensile in prossimità o al di sotto delle temperature di congelamento, poiché ciò potrebbe causare il malfunzionamento dell'utensile.
- Non conservare l'utensile in un ambiente gelido per evitare la formazione di ghiaccio sulle valvole di funzionamento dell'utensile, che potrebbe causare un guasto.

- Scollegare l'utensile dall'alimentazione dell'aria e spegnere il compressore prima di cambiare gli accessori, di eseguire la manutenzione, quando l'utensile non è in uso, quando viene consegnato a un'altra persona e quando viene lasciato incustodito. L'inosservanza di questa norma può provocare lesioni o danni all'attrezzatura.
- Utilizzare occhiali di sicurezza e protezioni per le orecchie: Indossare occhiali di sicurezza con schermi laterali quando si utilizza l'utensile e verificare che anche gli altri nell'area di lavoro indossino occhiali di sicurezza. Indossare sempre una protezione per le orecchie per evitare danni all'udito.

DESCRIZIONE DELLE PARTI PRINCIPALI (FIG. 1)

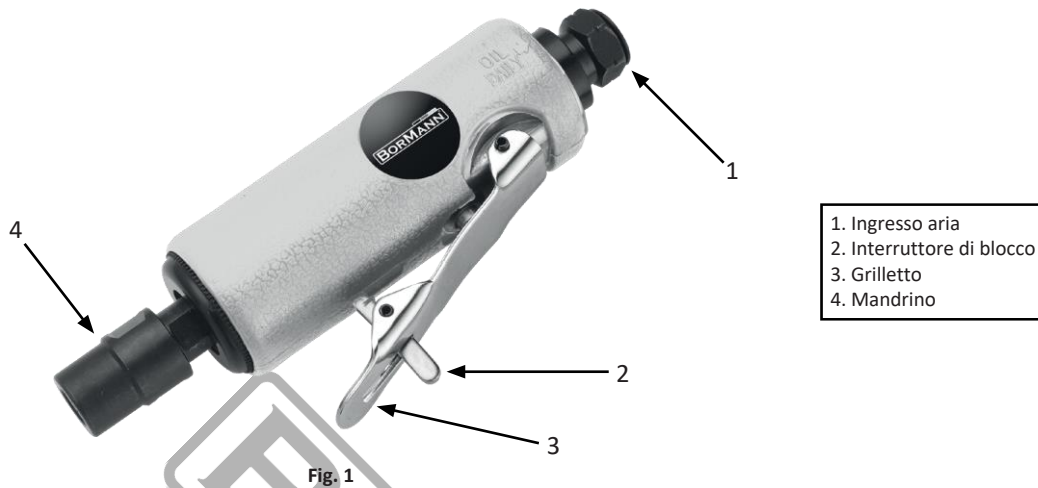

SPECIFICHE

Dati tecnici	
Modello	BAT6110
Velocità	25.000 giri/minuto

SISTEMA D'ARIA (FIG. 2)

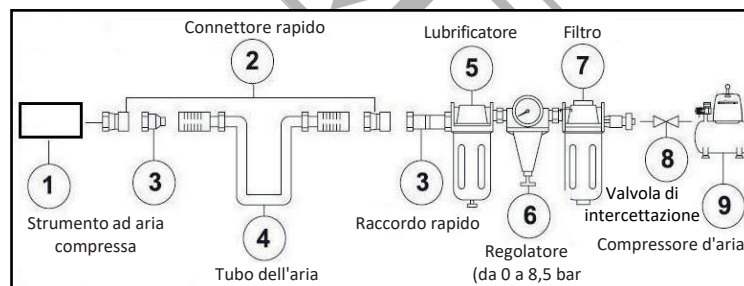

- Utilizzare sempre aria compressa pulita, asciutta e regolata a 4-7 bar (60-100 PSI).
- Non superare la pressione massima e minima consentita. Il funzionamento dell'utensile a una pressione errata (troppo bassa o troppo alta) provoca un'eccessiva rumorosità e/o una rapida usura.
- Si raccomanda di utilizzare un filtro-regolatore-lubrificatore da posizionare il più vicino possibile all'utensile.
- Se non è installato un filtro-regolatore-lubrificatore, inserire fino a 6 gocce di olio per utensili pneumatici nel tappo di ingresso dell'aria prima di ogni utilizzo.
- Se è installato un filtro-regolatore-lubrificatore, mantenere pulito il filtro dell'aria. Un filtro sporco riduce la pressione dell'aria nell'utensile, con conseguente riduzione della potenza, dell'efficienza e delle prestazioni generali.
- Assicurarsi che tutti i collegamenti del sistema di alimentazione dell'aria siano sigillati per evitare perdite d'aria. La mancata osservanza di questa precauzione può causare lesioni o danni all'apparecchiatura.
- Prima di ogni utilizzo, ispezionare sempre l'utensile per accertarsi che sia in buone condizioni di funzionamento. Non utilizzare l'utensile se è danneggiato in qualche modo o se qualche parte è malfunzionante.
- Utilizzare solo accessori specificamente progettati per l'uso con questo strumento.
- Scaricare il serbatoio del compressore ogni giorno. L'acqua nella linea di alimentazione dell'aria danneggia l'utensile.
- Pulire settimanalmente l'ingresso dell'aria e il filtro.
- La pressione dell'aria deve essere aumentata per compensare i tubi dell'aria insolitamente lunghi. Il diametro del tubo deve essere di 3/8" ID (diametro interno).

- Non utilizzare l'utensile in presenza di liquidi o gas infiammabili.
- Tenere il tubo lontano da calore, olio e bordi taglienti. Controllare che il tubo non presenti segni di danneggiamento e assicurarsi che tutti i collegamenti siano saldi. L'inosservanza di questa norma potrebbe provocare gravi lesioni o la perdita di vite umane.
- Durante il collegamento dell'alimentazione dell'aria, tenere le mani e altre parti del corpo lontane dall'area di lavoro. La mancata osservanza di questa precauzione può causare gravi lesioni o morte.

ISTRUZIONI PER L'USO

Caricamento e funzionamento

1. Scollegare l'utensile dal tubo dell'aria.
2. Utilizzare le due chiavi per allentare il mandrino.
3. Inserire un accessorio di rettifica adatto nel mandrino e serrare saldamente il mandrino per bloccare l'accessorio di rettifica in posizione utilizzando le chiavi.
4. Collegare il compressore, accenderlo, impostare il regolatore di pressione a 90psi, collegare un'estremità del tubo dell'aria al compressore e l'altra all'utensile. Utilizzare nastro da idraulico per evitare perdite d'aria.
5. Con una presa salda sull'utensile, premere leggermente il grilletto e applicare l'accessorio sul pezzo, muovendo lentamente e costantemente l'utensile fino a raggiungere la finitura desiderata sul pezzo.

Uso corretto

- Impugnare saldamente l'utensile con entrambe le mani. Durante l'utilizzo dell'utensile, puntare sempre il materiale abrasivo lontano da sé.
- Non applicare una forza supplementare o eccessiva all'utensile durante l'affilatura.
- Non lasciare che l'utensile funzioni continuamente per un periodo di tempo prolungato. In questo modo si riduce la durata dell'utensile.
- Verificare che l'alimentazione dell'aria sia pulita e che la pressione dell'aria non superi i 90 psi (6,3 bar) durante il funzionamento dell'utensile. Se la pressione dell'aria è troppo alta o l'aria non è pulita, la durata dell'utensile si riduce. L'inosservanza di questa norma potrebbe causare gravi lesioni o morte.

MANUTENZIONE

- L'utensile deve essere ispezionato periodicamente e le parti usurate o rotte devono essere sostituite per mantenere il funzionamento sicuro ed efficiente dell'unità.
- Scollegare l'utensile dall'alimentazione dell'aria prima di sostituire gli accessori, eseguire la manutenzione o la riparazione.
- Utilizzare l'utensile solo dopo aver sostituito o riparato le parti o gli accessori danneggiati.
- Utilizzare solo parti di ricambio e accessori compatibili e adatti all'uso dell'utensile.
- Le riparazioni devono essere eseguite da un tecnico qualificato.

PROGRAMMA DI MANUTENZIONE CONSIGLIATO					
Azione di manutenzione	Descrizione	Strumenti o materiali necessari	Frequenza		
			Ad ogni utilizzo o ogni 2 ore	Mensile	Quando necessario
Ispezione generale Movimento libero	Grilletto, molla, meccanismo di sicurezza		X		
Ispezione approfondita	Parti usurate o rotte			X	X
Sostituire le parti usurate o rotte					X
Lubrificazione	Vedi sotto	Olio per utensili pneumatici	X		

- Lubrificazione: Se l'utensile pneumatico e il compressore non sono dotati di un sistema di lubrificazione in linea, inserire fino a 6 gocce di olio per utensili pneumatici nell'ingresso dell'aria prima di ogni giornata di lavoro o dopo ogni 2 ore di utilizzo continuo, a seconda delle caratteristiche del pezzo in lavorazione.
- Ispezionare e sostituire gli O-ring, le guarnizioni, ecc. usurati o danneggiati. Serrare frequentemente tutte le viti e i tappi per evitare lesioni personali.
- La perdita di potenza o il funzionamento problematico possono essere dovuti a quanto segue:
 - Scarico eccessivo nella linea dell'aria.
 - Umidità o ostruzione nel tubo dell'aria.
 - Dimensioni o tipo di connettore del tubo flessibile non corretti. Controllare l'alimentazione dell'aria e seguire le istruzioni.
 - Anche l'accumulo di sporizia nelle parti dell'unità può ridurre le prestazioni.
- Assicurarsi che nessuna parte sia allentata o mancante e che nessuna parte sia inceppata.
- Quando l'utensile non viene utilizzato, scollegarlo dall'alimentazione dell'aria, pulirlo e quindi riporlo in un luogo sicuro e asciutto, non accessibile ai bambini.
- Quando le temperature sono inferiori allo zero, mantenere l'utensile il più caldo possibile utilizzando qualsiasi metodo sicuro e conveniente.

IMMAGAZZINAMENTO

- Prima di riporre l'utensile, applicare un'abbondante quantità di lubrificante.
- Far girare l'utensile per circa 30 secondi dopo la lubrificazione, per garantire che il lubrificante sia distribuito uniformemente nell'utensile.
- Conservare lo strumento in un luogo pulito e asciutto.

RISOLUZIONE DEI PROBLEMI

- Se uno dei seguenti problemi si manifesta durante l'uso dell'utensile, spegnerlo e scollegarlo immediatamente dall'alimentazione dell'aria. La mancata osservanza di questa avvertenza può causare gravi lesioni personali.
- Scollegare l'utensile dall'alimentazione dell'aria prima di effettuare qualsiasi regolazione.

Problema	Possibile causa	Soluzione
L'utensile funziona a velocità normale, ma perde velocità sotto carico	<ol style="list-style-type: none"> 1. Le parti del motore sono usurate. 2. La frizione è usurata o si blocca per mancanza di lubrificante. 	<ol style="list-style-type: none"> 1. Lubrificare l'alloggiamento della frizione. 2. Controllare l'eccesso di olio della frizione. I carter della frizione devono essere riempiti solo a metà. Un riempimento eccessivo può causare il trascinarsi delle parti della frizione ad alta velocità. <p>Lubrificazione con grasso: Il calore di solito indica una quantità insufficiente di grasso nella camera.</p>
L'utensile funziona lentamente. L'aria fuoriesce leggermente dallo scarico	<ol style="list-style-type: none"> 1. Le parti del motore sono bloccate da particelle di sporco. 2. Il regolatore di potenza è in posizione chiusa. 3. Lo sporco blocca il flusso d'aria. 	<ol style="list-style-type: none"> 1. Controllare che il filtro di ingresso dell'aria non sia ostruito. 2. Versare l'olio lubrificante per utensili pneumatici nell'ingresso dell'aria come da istruzioni. 3. Ripetere quanto sopra se necessario.
L'utensile non funziona. L'aria esce normalmente dallo scarico	<ol style="list-style-type: none"> 1. Una o più palette del motore sono bloccate a causa dell'accumulo di materiale. 	<ol style="list-style-type: none"> 1. Versare l'olio lubrificante per utensili pneumatici nell'ingresso dell'aria. 2. Battere delicatamente l'alloggiamento del motore con un martello di plastica.
L'utensile non si spegne	<ol style="list-style-type: none"> 1. Gli guarnizione circolare della valvola a farfalla si sono staccati dalla sede della valvola di ingresso. 	<ol style="list-style-type: none"> 1. Sostituire gli guarnizione circolare o inviare l'utensile a un centro di assistenza per le riparazioni.
Nota: Le riparazioni devono essere eseguite solo da personale qualificato.		

* Il produttore si riserva il diritto di apportare modifiche minori al design e alle specifiche tecniche del prodotto senza preavviso, a meno che tali modifiche non influiscano in modo significativo sulle prestazioni e sulla sicurezza dei prodotti. Le parti descritte/illustrate nelle pagine del manuale che avete tra le mani possono riguardare anche altri modelli della linea di prodotti del produttore con caratteristiche simili e potrebbero non essere incluse nel prodotto appena acquistato.

* Per garantire la sicurezza e l'affidabilità del prodotto e la validità della garanzia, tutti i lavori di riparazione, ispezione, riparazione o sostituzione, compresa la manutenzione e le regolazioni speciali, devono essere eseguiti esclusivamente da tecnici del servizio di assistenza autorizzato del produttore.

* Utilizzare sempre il prodotto con le apparecchiature in dotazione. L'uso del prodotto con apparecchiature non in dotazione può causare malfunzionamenti o addirittura lesioni gravi o morte. Il produttore e l'importatore non sono responsabili per lesioni e danni derivanti dall'uso di apparecchiature non conformi.

ΣΥΜΒΟΛΑ



Διαβάστε το εγχειρίδιο πριν χρησιμοποιήσετε το εργαλείο.



Φοράτε προστασία ακοής.



Φοράτε γυαλιά ασφαλείας.

ΟΔΗΓΙΕΣ ΑΣΦΑΛΕΙΑΣ

Προσοχή: Διαβάστε προσεκτικά το εγχειρίδιο πριν χρησιμοποιήσετε το εργαλείο. Η μη τήρηση των προειδοποιήσεων και των οδηγιών μπορεί να οδηγήσει σε βλάβη του εργαλείου, τραυματισμό ή να προκαλέσει υλική ζημιά. Αφού διαβάσετε το εγχειρίδιο, φυλάξτε το σε ασφαλές μέρος για μελλοντική αναφορά.

- Κρατήστε τα παιδιά μακριά από τον χώρο εργασίας. Μην επιτρέπετε στα παιδιά να χειρίζονται το εργαλείο.
- Μην χρησιμοποιείτε το εργαλείο αν παρουσιάζει διαρροή αέρα, αν δεν είναι όλα τα εξαρτήματα εγκατεστημένα, αν εξαρτήματα έχουν υποστεί ζημιά και αν το εργαλείο χρειάζεται επισκευή. Βεβαιωθείτε ότι όλες οι βίδες είναι καλά σφιγμένες.
- Ποτέ μην επιχειρείτε να παρακάμψετε τις διατάξεις ασφαλείας του εργαλείου.
- Μην επιτρέπετε σε ανειδίκευτα ή μη εκπαιδευμένα άτομα να χειρίζονται το εργαλείο.
- Μην χρησιμοποιείτε οξυγόνο ή οποιοδήποτε άλλο εύφλεκτο ή εμφιαλωμένο αέριο για την τροφοδοσία του εργαλείου. Η μη τήρηση αυτής της προειδοποίησης μπορεί να προκαλέσει έκρηξη με αποτέλεσμα σοβαρό τραυματισμό ή θάνατο. Χρησιμοποιείτε μόνο πεπιεσμένο αέρα για την τροφοδοσία του εργαλείου. Χρησιμοποιήστε έναν εύκαμπτο σωλήνα μήκους τουλάχιστον 7,6 μέτρων για τη σύνδεση του εργαλείου με τον συμπιεστή. Η μη συμμόρφωση θα έχει ως αποτέλεσμα σοβαρό τραυματισμό ή απώλεια ζωής.
- Κίνδυνος ηλεκτροπληξίας: Μην εκθέτετε τον συμπιεστή στη βροχή. Αποθηκεύστε τον σε εσωτερικό χώρο. Ο συμπιεστής πρέπει να είναι γειωμένος. Μην χρησιμοποιείτε προσαρμογείς γείωσης.
- Κίνδυνος τραυματισμού: Μην κατευθύνετε πεπιεσμένο αέρα από τον εύκαμπτο σωλήνα αέρα προς τον εαυτό σας ή άλλα άτομα.
- Κίνδυνος έκρηξης: Μην ρυθμίζετε τον διακόπτη πίεσης ή τη βαλβίδα ασφαλείας για οποιονδήποτε λόγο. Έχουν προρυθμιστεί στο εργοστάσιο. Η ρύθμιση του διακόπτη πίεσης ή της βαλβίδας ασφαλείας μπορεί να προκαλέσει τραυματισμό ή υλικές ζημιές.
- Κίνδυνος εγκαύματος: Η αντλία και ο σωλήνας διακλάδωσης παράγουν υψηλές θερμοκρασίες. Για να αποφύγετε εγκαύματα ή άλλους τραυματισμούς, μην αγγίζετε την αντλία, τον σωλήνα διακλάδωσης ή τον σωλήνα μεταφοράς ενώ ο συμπιεστής βρίσκεται σε λειτουργία. Αφήστε τα εξαρτήματα να κρυώσουν πριν από τη χρήση του εργαλείου ή τη συντήρηση. Κρατήστε τα παιδιά μακριά από τον συμπιεστή ανά πάσα στιγμή.
- Κίνδυνος έκρηξης: Βεβαιωθείτε ότι ο ρυθμιστής έχει ρυθμιστεί έτσι ώστε η πίεση εξόδου του συμπιεστή να είναι χαμηλότερη από τη μέγιστη πίεση λειτουργίας του εργαλείου. Πριν από την εκκίνηση του συμπιεστή, τραβήξτε τον δακτύλιο στη βαλβίδα ασφαλείας για να βεβαιωθείτε ότι η βαλβίδα κινείται ελεύθερα. Αδειάστε το νερό από τη δεξαμενή μετά από κάθε χρήση. Μην πραγματοποιείτε συγκολλήσεις ή επισκευές στη δεξαμενή. Εκτονώστε πλήρως την πίεση στον εύκαμπτο σωλήνα πριν από την αφαίρεση ή την τοποθέτηση εξαρτημάτων.
- Φροντίστε πάντα να είναι καλά στερεωμένο το αντικείμενο εργασίας, ώστε να έχετε και τα δύο χέρια ελεύθερα για τον έλεγχο του εργαλείου.
- Διατηρείτε πάντα το εργαλείο καθαρό και καλά λιπασμένο. Είναι απαραίτητη η καθημερινή λίπανση του εργαλείου για την αποφυγή εσωτερικής διάβρωσης και πιθανής βλάβης.
- Μην υπερφορτώνετε το εργαλείο. Το εργαλείο πρέπει να λειτουργεί στη βέλτιστη ταχύτητα για μέγιστη απόδοση. Η υπερφόρτωση μπορεί να προκαλέσει διάσπαση του περιβλήματος του εργαλείου και μπορεί επίσης να οδηγήσει σε έντονη φθορά των κινούμενων εξαρτημάτων και σε βλάβη.
- Χρησιμοποιείτε μόνο τους ελαφρούς εύκαμπτους σωλήνες για τη σύνδεση του εργαλείου με τη σύζευξη του συμπιεστή. Μην τοποθετείτε συνδέσμους ταχείας αλλαγής στο εργαλείο, καθώς οι κραδασμοί μπορεί να οδηγήσουν σε βλάβη του συνδέσμου.
- Πάντα να βεβαιώνετε ότι το εργαλείο έχει σταματήσει πριν το συνδέσετε στην παροχή αέρα.
- Βεβαιωθείτε ότι η ονομαστική ταχύτητα των εξαρτημάτων λείανσης που χρησιμοποιούνται με αυτό το εργαλείο είναι ίση ή μεγαλύτερη από την ονομαστική ταχύτητα του εργαλείου (25.000 στροφές ανά λεπτό). Η μη σωστή αντιστοιχία του εξαρτήματος με το εργαλείο μπορεί να οδηγήσει σε σοβαρό τραυματισμό.
- Πάντα να βεβαιώνετε ότι τα αξεσουάρ είναι κατάλληλα για χρήση με το εργαλείο.
- Βεβαιωθείτε ότι τα εξαρτήματα είναι στερεωμένα σωστά και με ασφάλεια πριν συνδέσετε το εργαλείο στην παροχή αέρα.
- Τοποθετήστε τον συμπιεστή σε χώρο με καλό εξαερισμό. Για τη βελτιστοποίηση της ψύξης βεβαιωθείτε ότι ο συμπιεστής βρίσκεται σε απόσταση τουλάχιστον 31 cm από τον πλησιέστερο τοίχο.
- Προστατεύστε τον εύκαμπτο σωλήνα αέρα και το καλώδιο τροφοδοσίας από κάθε είδους ζημιά. Ελέγξτε τα για τυχόν σημάδια φθοράς κάθε εβδομάδα και αντικαταστήστε τα εάν είναι απαραίτητα.
- Φοράτε πάντα προστατευτικά ακοής όταν χρησιμοποιείτε τον αεροσυμπιεστή. Η μη χρήση προστατευτικών ακοής μπορεί να οδηγήσει σε απώλεια ακοής.
- Μην μεταφέρετε τον αεροσυμπιεστή ενώ βρίσκεται σε λειτουργία.
- Μην χρησιμοποιείτε τον αεροσυμπιεστή εάν δεν βρίσκεται σε σταθερή θέση.
- Μην λειτουργείτε τον συμπιεστή σε ταράτσα ή σε υπερωψωμένη θέση όπου υπάρχει πιθανότητα να πέσει ή να ανατραπεί η μονάδα.
- Να αντικαθιστάτε πάντα το μανόμετρο αν έχει υποστεί ζημιά προτού θέσετε ξανά σε λειτουργία τη μονάδα.
- Διατηρείτε πάντα σωστή στάση σώματος και σωστό πάτημα, ώστε να διασφαλίζεται η καλή ισορροπία.
- Μην φοράτε ρολόγια, δαχτυλίδια, βραχιόλια ή χαλαρά ρούχα όταν χρησιμοποιείτε το εργαλείο.
- Για βέλτιστη ασφάλεια και απόδοση του εργαλείου, επιθεωρείτε το εργαλείο καθημερινά, προκειμένου να διασφαλίσετε την ελεύθερη κίνηση της σκανδάλης, των μηχανισμών ασφαλείας και των ελατηρίων.
- Διατηρείτε την περιοχή εργασίας καθαρή. Ένας ακατάστατος ή βρώμικος πάγκος εργασίας μπορεί να οδηγήσει σε ατύχημα.

- Αυτό το εργαλείο δεν είναι παιχνίδι. Χρησιμοποιήστε το με προσοχή.
- Χρησιμοποιείτε το εργαλείο μόνο σε καλά αεριζόμενο χώρο.
- Βεβαιωθείτε ότι το εργαλείο έχει σταματήσει να λειτουργεί πριν το αφήσετε κάτω μετά τη χρήση.
- Χειρισμός και αποθήκευση του λαδιού λίπανσης: Αποφύγετε την επαφή του λαδιού λίπανσης με τα μάτια, το δέρμα και τα ρούχα. Αποφύγετε την εισπνοή ψεκαζόμενων υλικών ή νέφους ελαίου. Αποθηκεύστε το λάδι λίπανσης σε καλά σφραγισμένο δοχείο σε δροσερό, ξηρό και καλά αεριζόμενο χώρο, απαλλαγμένο από εύφλεκτες ουσίες.
- Μην χρησιμοποιείτε το εργαλείο σε χώρους όπου η θερμοκρασία είναι κοντά ή κάτω από μηδέν καθώς έτσι μπορεί να προκληθεί βλάβη στο εργαλείο.
- Μην αποθηκεύετε το εργαλείο σε χώρο με πολύ χαμηλές θερμοκρασίες για να αποφύγετε τον σχηματισμό πάγου στις βαλβίδες του εργαλείου, ο οποίος μπορεί να προκαλέσει βλάβη στο εργαλείο.
- Αποσυνδέστε το εργαλείο από την παροχή αέρα και απενεργοποιήστε τον συμπιεστή πριν από την αλλαγή εξαρτημάτων, την εκτέλεση οποιασδήποτε εργασίας συντήρησης ή επισκευής, όταν το εργαλείο δεν χρησιμοποιείται, όταν παραδίδεται σε άλλο άτομο και όταν δεν βρίσκεται υπό επιτήρηση. Η μη συμμόρφωση μπορεί να οδηγήσει σε τραυματισμό ή ζημιά στον εξοπλισμό.
- Φορέστε γυαλιά ασφαλείας και προστασία ακοής: Φοράτε γυαλιά ασφαλείας με πλαϊνές ασπίδες όταν χειρίζεστε το εργαλείο και βεβαιωθείτε ότι και οι υπόλοιποι στον χώρο εργασίας φορούν γυαλιά ασφαλείας. Φοράτε πάντα προστασία ακοής για να αποφύγετε βλάβες και απώλειες της ακοής

ΠΕΡΙΓΡΑΦΗ ΚΥΡΙΩΝ ΤΜΗΜΑΤΩΝ (ΣΧ. 1)

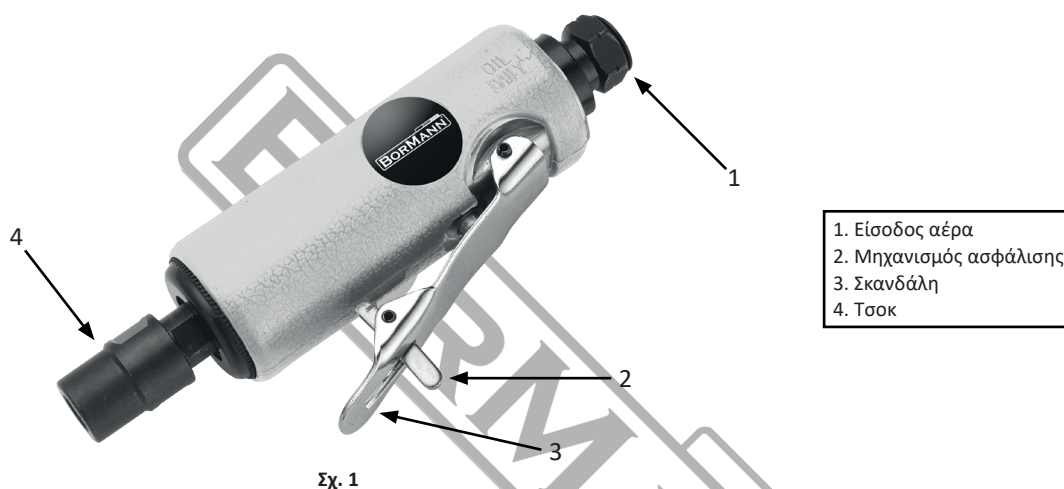

ΤΕΧΝΙΚΕΣ ΠΡΟΔΙΑΓΡΑΦΕΣ

Τεχνικά χαρακτηριστικά	
Μοντέλο	BAT6110
Στροφές	25.000 rpm

ΣΥΣΤΗΜΑ ΑΕΡΟΣ (ΣΧ. 2)

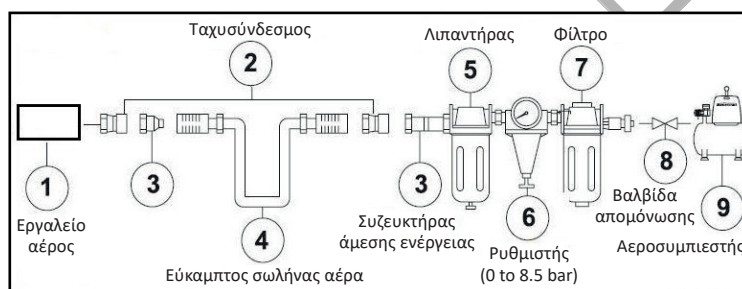

- Χρησιμοποιείτε πάντα καθαρό, ξηρό, ρυθμιζόμενο πεπιεσμένο αέρα στα 4 έως 7 bar (60 έως 100PSI).
- Μην υπερβαίνετε τη μέγιστη και την ελάχιστη επιτρεπόμενη πίεση. Η λειτουργία του εργαλείου σε ακατάλληλη πίεση (πολύ χαμηλή ή πολύ υψηλή) θα προκαλέσει έντονο θόρυβο ή/και ταχεία φθορά.
- Συνιστάται η χρήση ενός φίλτρου-ρυθμιστή-λιπαντήρα, ο οποίος θα πρέπει να βρίσκεται όσο το δυνατόν πιο κοντά στο εργαλείο.
- Εάν δεν έχει εγκατασταθεί φίλτρο-ρυθμιστής-λιπαντήρας, τοποθετήστε έως και 6 σταγόνες λάδι πνευματικού εργαλείου στην τάπα εισαγωγής αέρα πριν από κάθε χρήση.

- Εάν έχει εγκατασταθεί φίλτρο-ρυθμιστής-λυπαντήρας, διατηρείτε το φίλτρο αέρος καθαρό. Ένα βρώμικο φίλτρο θα μειώσει την πίεση του αέρα στο εργαλείο, γεγονός που θα προκαλέσει μείωση της ισχύος και της απόδοσης του εργαλείου.
- Βεβαιωθείτε ότι όλες οι συνδέσεις στο σύστημα παροχής αέρα είναι στεγανές, ώστε να αποφεύγεται η διαρροή αέρα. Η μη συμμόρφωση θα έχει ως αποτέλεσμα τραυματισμό ή ζημιά στον εξοπλισμό.
- Να επιθεωρείτε πάντα το εργαλείο πριν από κάθε χρήση για να βεβαιώνετε ότι βρίσκεται σε καλή κατάσταση λειτουργίας. Μην χρησιμοποιείτε το εργαλείο εάν έχει υποστεί ζημιά με οποιονδήποτε τρόπο ή εάν κάποιο εξάρτημα δεν λειτουργεί σωστά.
- Χρησιμοποιείτε μόνο εξαρτήματα που έχουν σχεδιαστεί ειδικά για χρήση με αυτό το εργαλείο.
- Αδειάζετε καθημερινά τη δεξαμενή του συμπιεστή. Η ύπαρξη νερού στον σωλήνα παροχής αέρα θα προκαλέσει βλάβη στο εργαλείο.
- Καθαρίζετε την είσοδο αέρα και το φίλτρο εβδομαδιαίως.
- Η πίεση του αέρα θα πρέπει να αυξάνεται σε περίπτωση που ο εύκαμπτος σωλήνας αέρα έχει ασυνήθιστα μεγάλο μήκος. Η διάμετρος του σωλήνα πρέπει να είναι 3/8" ID (εσωτερική διάμετρος).
- Μην χρησιμοποιείτε το εργαλείο σε χώρους με εύφλεκτα υγρά και αέρια.
- Κρατήστε τον εύκαμπτο σωλήνα μακριά από πηγές θερμότητας, λάδι και αιχμηρές άκρες. Ελέγξτε τον εύκαμπτο σωλήνα για σημάδια ζημιάς και βεβαιωθείτε ότι όλες οι συνδέσεις είναι σφιχτές. Η μη συμμόρφωση μπορεί να οδηγήσει σε σοβαρό τραυματισμό ή απώλεια ζωής.
- Κρατήστε τα χέρια και άλλα μέρη του σώματος μακριά από την περιοχή εργασίας κατά τη σύνδεση της παροχής αέρα. Η μη συμμόρφωση μπορεί να οδηγήσει σε σοβαρό τραυματισμό ή απώλεια ζωής.

ΟΔΗΓΙΕΣ ΧΡΗΣΗΣ

Προετοιμασία και χρήση

1. Αποσυνδέστε το εργαλείο από τον εύκαμπτο σωλήνα αέρα.
2. Χρησιμοποιήστε τα δύο κλειδιά για να χαλαρώσετε το τσοκ.
3. Τοποθετήστε ένα κατάλληλο αξεσουάρ λείανσης στο τσοκ και επανασφίξτε καλά το τσοκ για να ασφαλίσετε το αξεσουάρ λείανσης χρησιμοποιώντας τα κλειδιά.
4. Συνδέστε τον συμπιεστή στην πρίζα, ενεργοποιήστε τον, ρυθμίστε τον ρυθμιστή πίεσης στα 90psi, συνδέστε το ένα άκρο του εύκαμπτου σωλήνα αέρα στον συμπιεστή και το άλλο άκρο στο εργαλείο. Χρησιμοποιήστε ταινία υδραυλικών για να αποφύγετε τις διαρροές αέρα.
5. Κρατώντας σταθερά το εργαλείο πατήστε ελαφρά τη σκανδάλη και εφαρμόστε το εξάρτημα στο τεμάχιο εργασίας, μετακινώντας αργά και σταθερά το εργαλείο μέχρι να επιτευχθεί το επιθυμητό φινιρίσμα στο τεμάχιο εργασίας.

Ορθή χρήση

- Κρατήστε το εργαλείο σταθερά και με τα δύο χέρια. Πάντα να στρέφετε το λειαντικό υλικό μακριά από εσάς ενώ χειρίζεστε το εργαλείο.
- Μην ασκείτε πρόσθετη ή υπερβολική δύναμη στο εργαλείο κατά τη λείανση.
- Μην αφήνετε το εργαλείο να λειτουργεί αδιάκοπα για παρατεταμένο χρονικό διάστημα καθώς αυτό θα μειώσει τη διάρκεια ζωής του εργαλείου.
- Βεβαιωθείτε ότι η παροχή αέρα είναι καθαρή και ότι η πίεση του αέρα δεν υπερβαίνει τα 6,3 bar (90 psi) ενώ το εργαλείο βρίσκεται σε λειτουργία. Εάν η πίεση του αέρα είναι πολύ υψηλή ή ο αέρας δεν έχει φιλτραριστεί καλά, θα μειωθεί η διάρκεια ζωής του εργαλείου. Η μη συμμόρφωση μπορεί να οδηγήσει σε σοβαρό τραυματισμό ή απώλεια ζωής.

ΣΥΝΤΗΡΗΣΗ

- Το εργαλείο πρέπει να επιθεωρείται περιοδικά και τα φθαρμένα ή κατεστραμμένα εξαρτήματα να αντικαθίστανται, προκειμένου να διατηρείται η ασφάλης και αποδοτική λειτουργία της μονάδας.
- Αποσυνδέστε το εργαλείο από την παροχή αέρα πριν από την αλλαγή εξαρτημάτων και την εκτέλεση εργασιών συντήρησης ή επισκευής.
- Χρησιμοποιείτε το εργαλείο μόνο μετά την αντικατάσταση ή την επισκευή των κατεστραμμένων εξαρτημάτων ή αξεσουάρ.
- Χρησιμοποιείτε μόνο ανταλλακτικά και αξεσουάρ που είναι συμβατά και κατάλληλα για χρήση με το εργαλείο.
- Οι επισκευές πρέπει να εκτελούνται από εξειδικευμένο τεχνικό σέρβις.

ΣΥΝΙΣΤΩΜΕΝΟ ΠΡΟΓΡΑΜΜΑ ΣΥΝΤΗΡΗΣΗΣ					
Απαιτούμενη εργασία συντήρησης	Περιγραφή	Απαιτούμενα εργαλεία ή υλικά	Συχνότητα		
			Κάθε χρήση ή κάθε 2 ώρες	Μηνιαία	Όποτε χρειάζεται
Γενική επιθεώρηση Ελεύθερη κίνηση	Σκανδάλη, ελατήριο, μηχανισμός ασφαλείας		X		
Επιθεώρηση σε βάθος	Φθαρμένα ή σπασμένα εξαρτήματα			X	X
Αντικατάσταση φθαρμένων ή κατεστραμμένων εξαρτημάτων					X
Λίπανση	Βλέπε παρακάτω	Λάδι για πνευματικά εργαλεία	X		

- Λίπανση: Εάν το πνευματικό εργαλείο και ο συμπιεστής δεν είναι εξοπλισμένα με σύστημα λίπανσης, τοποθετήστε έως 6 σταγόνες λάδι πνευματικού εργαλείου στην είσοδο αέρα πριν από κάθε ημέρα εργασίας ή μετά από κάθε 2 ώρες συνεχούς χρήσης, ανάλογα με τα χαρακτηριστικά του τεμαχίου εργασίας.
- Επιθεωρήστε και αντικαταστήστε τους φθαρμένους ή κατεστραμμένους στεγανοποιητικούς δακτυλίους, τις τσιμούχες κ.λπ. Σφίγγετε συχνά όλες τις βίδες και τα καπάκια, προκειμένου να συμβάλλετε στην αποφυγή τραυματισμών.
- Η απώλεια ισχύος ή η προβληματική λειτουργία μπορεί να οφείλεται στα εξής:
 - Υπερβολική αποστράγγιση στη σωλήνωση αέρα.
 - Υγρασία ή εμπλοκή στον σωλήνα αέρα.
 - Ακατάλληλο μέγεθος ή τύπος συνδέσμου εύκαμπτου σωλήνα. Ελέγξτε την παροχή αέρα και ακολουθήστε τις οδηγίες.
 - Η συσσώρευση ρύπων σε τμήματα της μονάδας μπορεί επίσης να μειώσει την απόδοση.
- Βεβαιωθείτε ότι κανένα εξάρτημα δεν είναι χαλαρό ή δεν είναι εγκατεστημένο και ότι κανένα εξάρτημα δεν είναι μπλοκαρισμένο.
- Όταν το εργαλείο δεν χρησιμοποιείται, αποσυνδέστε το από την παροχή αέρα, καθαρίστε το και στη συνέχεια αποθηκεύστε το σε ασφαλές και ξηρό μέρος μη προσβάσιμο από τα παιδιά.
- Όταν οι θερμοκρασίες είναι κάτω από το μηδέν, διατηρήστε το εργαλείο όσο το δυνατόν πιο ζεστό χρησιμοποιώντας οποιαδήποτε ασφαλή και βολική μέθοδο.

ΑΠΟΘΗΚΕΥΣΗ

- Εφαρμόστε επαρκή ποσότητα λαδιού για πνευματικά εργαλεία πριν αποθηκεύσετε το εργαλείο.
- Θέστε σε λειτουργία το εργαλείο για περίπου 30 δευτερόλεπτα μετά τη λίπανση προκειμένου να διασφαλίσετε την ομοιόμορφη κατανομή του λιπαντικού σε όλο το εργαλείο.
- Αποθηκεύστε το εργαλείο σε καθαρό και ξηρό μέρος.

ΕΠΙΛΥΣΗ ΠΡΟΒΛΗΜΑΤΩΝ

- Εάν εμφανιστεί οποιοδήποτε από τα ακόλουθα προβλήματα κατά τη χρήση του εργαλείου, απενεργοποιήστε το και αποσυνδέστε το αμέσως από την παροχή αέρα. Η μη τήρηση αυτής της προειδοποίησης θα έχει ως αποτέλεσμα σοβαρό προσωπικό τραυματισμό.
- Αποσυνδέστε το εργαλείο από την παροχή αέρα πριν προβείτε σε οποιαδήποτε ρύθμιση.

Πρόβλημα	Πιθανή αιτία	Λύση
Το εργαλείο λειτουργεί με κανονική ταχύτητα αλλά χάνει ταχύτητα υπό φορτίο	<ol style="list-style-type: none"> 1. Τα τμήματα του κινητήρα είναι φθαρμένα. 2. Ο συμπλέκτης είναι φθαρμένος ή έχει μπλοκάρει λόγω έλλειψης λιπαντικού. 	<ol style="list-style-type: none"> 1. Λίπανση του καλύμματος του συμπλέκτη. 2. Έλεγχος για περίσσεια λαδιού συμπλέκτη. Οι φωλιές του συμπλέκτη χρειάζεται να είναι μόνο κατά το ήμισυ γεμάτες. Η υπερπλήρωση μπορεί να προκαλέσει αντίσταση στα εξαρτήματα υψηλής ταχύτητας του συμπλέκτη. Λίπανση με γράσο: Η θερμότητα υποδεικνύει συνήθως ανεπαρκή γράσο στο θάλαμο.
Το εργαλείο λειτουργεί με βραδύ ρυθμό. Ο αέρας ρέει ελαφρώς από την εξάτμιση	<ol style="list-style-type: none"> 1. Σωματίδια ρύπων έχουν μπλοκάρει τα τμήματα του κινητήρα. 2. Ο ρυθμιστής ισχύος βρίσκεται στην κλειστή θέση. 3. Ακαθαρσίες εμποδίζουν τη ροή του αέρα. 	<ol style="list-style-type: none"> 1. Ελέγξτε το φίλτρο εισαγωγής αέρα για εμπλοκή. 2. Ρίξτε λάδι για εργαλεία αέρος στην είσοδο αέρα σύμφωνα με τις οδηγίες. 3. Επαναλάβετε τα παραπάνω όπως απαιτείται.
Το εργαλείο δεν λειτουργεί. Ο αέρας ρέει κανονικά από την εξάτμιση	<ol style="list-style-type: none"> 1. Ένα ή περισσότερα πτερύγια κινητήρα έχουν κολλήσει λόγω συσσώρευσης υλικού. 	<ol style="list-style-type: none"> 1. Ρίξτε λάδι για εργαλεία αέρος στην είσοδο αέρα. 2. Χτυπήστε ελαφρά το περίβλημα του κινητήρα με πλαστικό σφυρί.
Το εργαλείο δεν απενεργοποιείται	<ol style="list-style-type: none"> 1. Οι στεγανοποιητικοί δακτύλιοι στη στραγγαλιστική βαλβίδα έχουν βγει από την έδρα της βαλβίδας εισόδου. 	<ol style="list-style-type: none"> 1. Αντικαταστήστε τους στεγανοποιητικούς δακτυλίους ή στείλτε το εργαλείο σε ένα κέντρο σέρβις για επισκευή.
Σημείωση: Οι επισκευές πρέπει να πραγματοποιούνται μόνο από εξειδικευμένο άτομο.		

* Ο κατασκευαστής διατηρεί το δικαίωμα να πραγματοποιήσει δευτερεύουσες αλλαγές στο σχεδιασμό του προϊόντος και στα τεχνικά χαρακτηριστικά χωρίς προηγούμενη ειδοποίηση, εκτός εάν οι αλλαγές αυτές επηρεάζουν σημαντικά την απόδοση και λειτουργία ασφάλειας των προϊόντων. Τα εξαρτήματα που περιγράφονται / απεικονίζονται στις σελίδες του εγχειριδίου που κρατάτε στα χέρια σας ενδέχεται να αφορούν και σε άλλα μοντέλα της σειράς προϊόντων του κατασκευαστή, με παρόμοια χαρακτηριστικά, και ενδέχεται να μην περιλαμβάνονται στο προϊόν που μόλις αποκτήσατε.

* Για να διασφαλιστεί η ασφάλεια και η αξιοπιστία του προϊόντος καθώς και η ισχύς της εγγύησης όλες οι εργασίες επιδιόρθωσης, ελέγχου, επισκευής ή αντικατάστασης συμπεριλαμβανομένης της συντήρησης και των ειδικών ρυθμίσεων, πρέπει να εκτελούνται μόνο από τεχνικούς του εξουσιοδοτημένου τμήματος Service του κατασκευαστή.

* Χρησιμοποιείτε πάντα το προϊόν με τον παρεχόμενο εξοπλισμό. Η λειτουργία του προϊόντος με μη-προβλεπόμενο εξοπλισμό ενδέχεται να προκαλέσει βλάβη ή ακόμα και σοβαρό τραυματισμό ή θάνατο. Ο κατασκευαστής και ο εισαγωγέας ουδεμία ευθύνη φέρει για τραυματισμούς και βλάβες που προκύπτουν από την χρήση μη προβλεπόμενου εξοπλισμού.

СИМВОЛИ



Прочетете ръководството, преди да започнете работа с инструмента.



Носете защита на слуха.



Носете предпазни очила.

ИНСТРУКЦИИ ЗА БЕЗОПАСНОСТ

Предупреждение: Прочетете внимателно ръководството преди употреба. Неспазването на предупрежденията и инструкциите може да доведе до повреда на инструмента, физически наранявания и/или материални щети. Запазете ръководството на безопасно място за бъдещи справки.

- Пазете децата далеч от работната зона. Не позволявайте на деца да боравят с инструмента.
- Не използвайте инструмент, от който изтича въздух, който има липсващи или повредени части или който се нуждае от ремонт. Уверете се, че всички винтове са добре затегнати.
- Никога не се опитвайте да отмените функциите за безопасност на инструмента.
- Не позволявайте на неквалифицирани или необучени лица да работят с инструмента.
- Не използвайте кислород или какъвто и да е друг горим или бутилиран газ за захранване на инструмента. Неспазването на това предупреждение може да доведе до експлозия, която да доведе до сериозни телесни наранявания или смърт. Използвайте само съгъстен въздух за захранване на инструмента. Използвайте маркуч с дължина най-малко 7,6 м за свързване на инструмента към компресора. Неспазването на това изискване ще доведе до сериозни наранявания или загуба на живот.
- Риск от електрически удар: Не излагайте компресора на дъжд. Съхранявайте го на закрито. Компресорът трябва да е заземен. Не използвайте адаптери за заземяване.
- Риск от нараняване: Не насочвайте съгъстения въздух от въздушния маркуч към себе си или към други лица.
- Риск от спукване: Не регулирайте превключвателя за налягане или предпазния клапан по никаква причина. Те са предварително настроени във фабриката. Възможност за манипулиране на превключвателя за налягане или на предпазния клапан може да доведе до телесни повреди или материални щети.
- Риск от изгаряне: Помпата и колекторът генерират високи температури. За да избегнете изгаряния или други наранявания, не докосвайте помпата, колектора или тръбата за прехвърляне, докато компресорът работи. Оставете частите да изстинат, преди да ги обработвате или обслужвате. Дръжте децата далеч от компресора по всяко време.
- Риск от спукване: Уверете се, че регулаторът е настроен така, че изходното налягане на компресора да е по-ниско от максималното работно налягане на инструмента. Преди да стартирате компресора, издърпайте пръстена на предпазния клапан, за да се уверите, че клапанът се движи свободно. Източвайте водата от резервоара след всяка употреба. Не заварявайте и не ремонтирайте резервоара. Освободете цялото налягане в маркуча, преди да демонтирате или прикрепите принадлежности.
- Винаги се уверявайте, че обработваният детайл е здраво закрепен, като оставяте двете си ръце свободни за управление на инструмента.
- Винаги поддържайте инструмента чист и смазан. Ежедневното смазване е от съществено значение, за да се избегне вътрешна корозия и евентуална повреда.
- Не претоварвайте инструмента. Позволете на инструмента да работи с оптималната си скорост за постигане на максимална ефективност. Прекомерното претоварване може да доведе до разцепване на корпуса на инструмента и може да доведе до прекомерно износване на движещите се части и евентуална повреда.
- За свързване на инструмента към съединителя на компресора използвайте само леките маркучи за намотки. Не монтирайте бързосменни съединители върху инструмента, тъй като вибрациите могат да доведат до повреда или отказ на съединителя.
- Винаги се уверявайте, че инструментът е спрял, преди да го свържете към захранването с въздух.
- Уверете се, че аксесоарите за шлайфане, които се използват с този инструмент, са с номинална скорост, равна или по-висока от тази на инструмента (25.000 об./мин.). Ако не успеете да съчетаете правилно аксесоар към инструмента може да доведе до сериозни телесни повреди.
- Винаги се уверявайте, че аксесоарите са предназначени за използване с инструмента.
- Уверете се, че аксесоарите са правилно и сигурно закрепени, преди да свържете инструмента към въздухоподаването.
- Поставете компресора на добре проветриво място. За да оптимизирате охлаждането, уверете се, че компресорът е поставен на поне 31 см от най-близката стена.
- Предпазвайте маркуча за въздух и захранващия кабел от всякакви повреди. Проверявайте ги за признаци на повреда всяка седмица и ги подменяйте, ако е необходимо.
- Винаги носете защита на слуха, когато използвате въздушен компресор. Ако не го направите, това може да доведе до загуба на слуха.
- Не пренасяйте компресора, докато работи.
- Не работете с компресора, ако той не е в стабилно положение.
- Не работете с компресора на покрив или на издигнато място, където има вероятност агрегатът да падне или да се преобърне.
- Винаги сменяйте повредения измервателен уред, преди да започнете отново работа с устройството.
- Поддържайте правилна стойка през цялото време, за да осигурите правилно равновесие.
- Не носете часовници, пръстени, гривни или свободни дрехи, когато използвате инструмента.
- За да осигурите оптимална безопасност и производителност на инструмента, проверявайте инструмента ежедневно, за да гарантирате свободното движение на спуська, предпазните механизми и пружините.
- Поддържайте работната зона чиста. Затрупаната или мръсна работна маса може да доведе до злополука.
- Този инструмент не е играчка. Използвайте го с повишено внимание.
- Използвайте инструмента само на добре проветриво място.
- Уверете се, че инструментът е спрял, преди да го поставите след употреба.
- Работа и съхранение на маслото: Избягвайте контакт на маслото с очите, кожата и облеклото. Избягвайте да вдъшвате спрей или мъгла. Съхранявайте в плътно затворен контейнер на хладно, сухо, добре проветриво място, без наличие на запалими вещества.
- Не използвайте инструмента при температури, близки до или под нулата, тъй като това може да доведе до повреда на инструмента.

- Не съхранявайте инструмента в мразовита среда, за да предотвратите образуването на лед по работните клапани на инструмента, което може да доведе до повреда на инструмента.
- Изключете инструмента от захранването с въздух и изключете компресора, преди да смените аксесоари, да извършвате техническо обслужване, когато инструментът не се използва, когато се предава на друго лице и когато се оставя без надзор. Неспазването на това изискване може да доведе до нараняване или повреда на оборудването.
- Използвайте предпазни очила и защита на ушите: Носете предпазни очила със странични щитове, когато работите с инструмента, и проверявайте дали другите в работната зона също носят предпазни очила. Винаги носете предпазни средства за ушите, за да предотвратите увреждане и загуба на слуха.

ОПИСАНИЕ НА ОСНОВНИТЕ ЧАСТИ (ФИГ. 1)



СПЕЦИФИКАЦИИ

Технически данни	
Модел	BAT6110
Скорост	25.000 об/мин

ВЪЗДУШНА СИСТЕМА (ФИГ. 2)

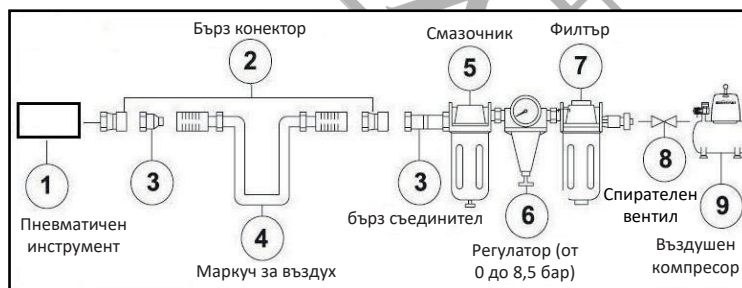

Фиг. 2

- Винаги използвайте чист, сух, регулиран състен въздух с налягане от 4 до 7 бар (60 до 100PSI).
- Не превишавайте максималното и минималното допустимо налягане. Работата на инструмента при неправилно налягане (твърде ниско или твърде високо) ще доведе до прекомерен шум и/или бързо износване.
- Препоръчва се да се използва филтър-регулатор-смазочник, който да бъде разположен възможно най-близо до инструмента.
- Ако не е монтиран филтър-регулатор-смазочник, преди всяка употреба поставяйте до 6 капки масло за пневматични инструменти в пробката на входа за въздух.
- Ако е монтиран филтър-регулатор-смазочник, поддържайте въздушния филтър чист. Замърсеният филтър ще намали налягането на въздуха към инструмента, което ще доведе до намаляване на мощността, ефективността и общата производителност.
- Уверете се, че всички връзки в системата за подаване на въздух са уплътнени, за да се предотврати изтичането на въздух. Неспазването на това изискване ще доведе до нараняване или повреда на оборудването.
- Винаги проверявайте инструмента преди всяка употреба, за да се уверите, че е в добро работно състояние. Не използвайте инструмента, ако той е повреден по някакъв начин или ако някоя част не функционира правилно.
- Използвайте само аксесоари, които са специално проектирани за използване с този инструмент.
- Ежедневно източвайте резервоара на компресора. Водата в тръбопровода за подаване на въздух ще повреди инструмента.
- Почиствайте входа за въздух и филтъра всяка седмица.
- Налягането на въздуха трябва да се увеличи, за да се компенсират необичайно дългите въздушни маркучи. Диаметърът на маркуча трябва да е 3/8" ID (вътрешен диаметър).

- Не използвайте инструмента в присъствието на запалими течности или газове.
- Пазете маркуча от топлина, масло и остри ръбове. Проверявайте маркуча за признаци на повреда и се уверете, че всички връзки са сигурни. Неспазването на изискванията може да доведе до сериозни наранявания или загуба на живот.
- При свързване на захранването с въздух дръжте ръцете и други части на тялото далеч от работната зона. Неспазването на това изискване може да доведе до сериозни наранявания или загуба на живот.

ИНСТРУКЦИИ ЗА РАБОТА

Зареждане и работа

1. Изключете инструмента от маркуча за въздух.
2. Използвайте двата ключа, за да разхлаете патронника.
3. Поставете подходящ аксесоар за шлайфане в патронника и здраво затегнете патронника, за да застопорите аксесоара за шлайфане с помощта на гаечните ключове.
4. Включете компресора, включете го, настройте регулатора на налягането на 90psi, свържете единия край на маркуча за въздух към компресора, а другия - към инструмента. Използвайте водопроводна лента, за да се избегнат въздушни течове.
5. Със здрав захват на инструмента натиснете леко спусъка и приложете аксесоара към детайла, като бавно и равномерно движите инструмента до постигане на желаната повърхност на детайла е постигнато.

Правилна употреба

- Дръжте инструмента здраво с двете си ръце. Винаги насочвайте абразивния материал далеч от вас, докато работите с инструмента.
- Не прилагайте допълнителна или прекомерна сила върху инструмента, когато шлифовате.
- Не позволявайте на инструмента да работи непрекъснато за продължителен период от време. Това ще съкрати живота на инструмента.
- Проверете дали подаването на въздух е чисто и дали налягането на въздуха не надвишава 90 psi (6,3 bar), докато работите с инструмента. Ако налягането на въздуха е твърде високо или въздухът е нечист, това ще съкрати живота на инструмента. Неспазването на изискванията може да доведе до сериозни наранявания или загуба на живот.

ПОДДЪРЖАНЕ

- Инструментът трябва да се проверява периодично и да се подменят износените или счупени части, за да се поддържа безопасната и ефективна работа на уреда.
- Преди смяна на принадлежности, обслужване или извършване на поддръжка изключете инструмента от захранването с въздух.
- Използвайте инструмента само след подмяна или ремонт на повредените части или принадлежности.
- Използвайте само резервни части и аксесоари, които са съвместими и подходящи за използване с инструмента.
- Поправките трябва да се извършват от квалифициран сервизен техник.

ПРЕПОРЪЧИТЕЛЕН ГРАФИК ЗА ПОДДРЪЖКА					
Действия по поддръжка	Описание	Необходими инструменти или материали	Честота		
			При всяка употреба или на всеки 2 часа	Месечно	При необходимост
Обща проверка Свободно движение	Спусък, пружина, предпазен механизъм		X		
Задълбочена проверка	Износени или счупени части			X	X
Замяна на износени или счупени части					X
Смазване	Вижте по-долу	Масло за пневматични инструменти	X		

- Смазване: Ако пневматичният инструмент и компресорът не са оборудвани със система за вътрешно смазване, поставете до 6 капки масло за пневматични инструменти във входа за въздух преди всеки работен ден или след всеки 2 часа непрекъсната работа, в зависимост от характеристиките на обработвания детайл.
- Проверете и заменете износените или повредени О-пръстени, уплътнения и др. Затягайте често всички винтове и капачки, за да предотвратите наранявания.
- Загубата на захранване или проблемната работа може да се дължи на следното:
 - Прекомерно източване на въздухопровода.
 - Влага или запушване на въздушната тръба.
 - Неправилен размер или тип на съединителя на маркуча. Проверете подаването на въздух и следвайте инструкциите.
 - Натрупването на мръсотия в частите на устройството също може да намали производителността.
- Уверете се, че никоя част не е разхлабена или липсва и че никоя част не е заклещена.
- Когато инструментът не се използва, изключете го от захранването с въздух, почистете го и след това го съхранявайте на безопасно и сухо място, недостъпно за деца.
- Когато температурите са под нулата, поддържайте инструмента възможно най-топъл, като използвате всеки безопасен и удобен метод.

СЪХРАНЕНИЕ

- Нанесете достатъчно количество смазка, преди да съхранявате инструмента.
- След смазване работете с инструмента в продължение на около 30 секунди, за да се уверите, че смазочният материал е разпределен равномерно по целия инструмент.
- Съхранявайте инструмента на чисто и сухо място.

ОТСТРАНЯВАНЕ НА НЕИЗПРАВНОСТИ

- Ако по време на работа с инструмента се появи някой от следните проблеми, незабавно го изключете и го изключете от захранването с въздух. Неспазването на това предупреждение ще доведе до сериозни лични наранявания.
- Преди да извършвате каквито и да било настройки, изключете инструмента от захранването с въздух.

Проблем	Възможна причина	Решение
Инструментът работи с нормална скорост, но губи скорост при натоварване	<ol style="list-style-type: none"> 1. Частите на двигателя са износени. 2. Съединителят е износен или залепва поради липса на смазка. 	<ol style="list-style-type: none"> 1. Смажете корпуса на съединителя. 2. Проверете за излишък на масло за съединителя. Корпусите на съединителя трябва да са пълни само наполовина. Препълването може да доведе до съпротивление на високоскоростните части на съединителя. <p>Смазване с грес: Топлината обикновено показва недостатъчно количество грес в камерата.</p>
Инструментът работи бавно. Въздухът от изпускателната система се движи слабо	<ol style="list-style-type: none"> 1. Частите на двигателя са задръстени с частици мръсотия. 2. Регулаторът на мощността е в затворено положение. 3. Мръсотията блокира въздушния поток. 	<ol style="list-style-type: none"> 1. Проверете филтъра на входа за въздух за запушване. 2. Налейте смазочно масло за въздушния инструмент във въздушния вход съгласно инструкциите. 3. Повтаряйте горното, ако е необходимо.
Инструментът не работи. Въздухът тече нормално от изпускателната тръба	<ol style="list-style-type: none"> 1. Една или повече лопатки на двигателя са заклещени поради натрупване на материал. 	<ol style="list-style-type: none"> 1. Налейте смазочно масло за въздушния инструмент във входа за въздух. 2. Почукайте внимателно корпуса на двигателя с пластмасов чук.
Инструментът не се изключва	<ol style="list-style-type: none"> 1. О-пръстените в дроселовата клапа са изместени от седлото на входящата клапа. 	<ol style="list-style-type: none"> 1. Сменете о-пръстените или изпратете инструмента в сервизен център за ремонт.
Забележка: Ремонтите трябва да се извършват само от квалифицирано лице.		

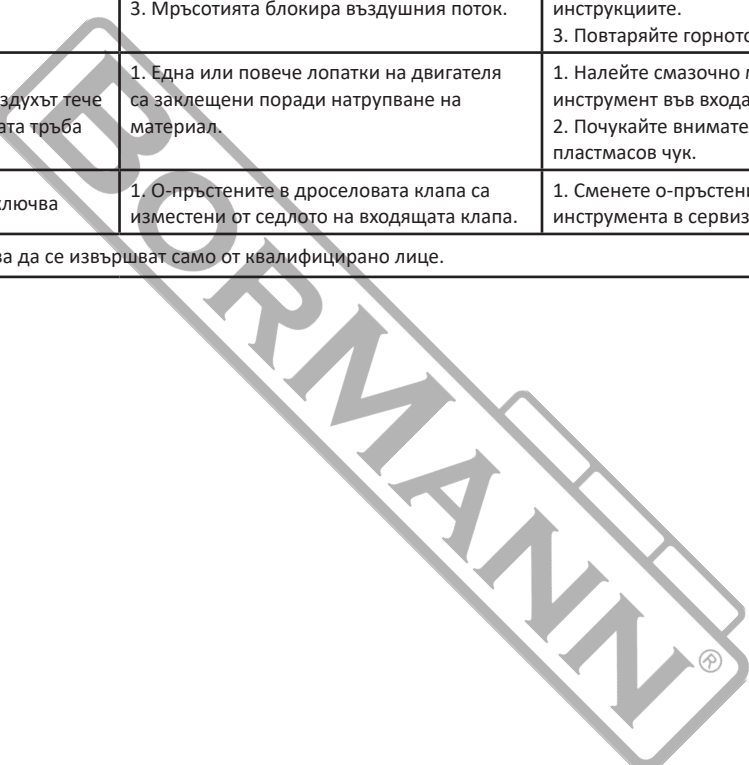

* Производителят си запазва правото да прави незначителни промени в дизайна и техническите спецификации на продуктите без предварително уведомление, освен ако тези промени не засягат значително работата и безопасността на продуктите. Частите, описани/илюстрирани на страниците на ръководството, което държите в ръцете си, може да се отнасят и за други модели от продуктовата линия на производителя с подобни характеристики и може да не са включени в току-що придобития от вас продукт.

* За да се гарантира безопасността и надеждността на продукта, както и валидността на гаранцията, всички дейности по ремонт, проверка, поправка или замяна, включително поддръжка и специални настройки, трябва да се извършват само от техници от оторизирания сервизен отдел на производителя.

* Винаги използвайте продукта с доставеното оборудване. Работата на продукта с неосигурено оборудване може да доведе до неизправности или дори до сериозни наранявания или смърт. Производителят и вносителят не носят отговорност за наранявания и щети, възникнали в резултат на използването на несъответстващо на изискванията оборудване.

SIMBOLI



Pred uporabo orodja preberite priročnik.



Nosite zaščito sluha.



Nosite zaščitna očala.

VARNOSTNA NAVODILA

Opozorilo: Pred uporabo natančno preberite priročnik. Neupoštevanje opozoril in navodil lahko povzroči poškodbe orodja, telesne poškodbe in/ali materialno škodo. Priročnik shranite na varno mesto za uporabo v prihodnosti.

- Otrokom preprečite dostop do delovnega območja. Otrokom ne dovolite rokovanja z orodjem.
- Ne uporabljajte orodja, iz katerega uhaja zrak, ki ima manjkajoče ali poškodovane dele ali ki ga je treba popraviti. Prepričajte se, da so vsi vijaki dobro priviti.
- Nikoli ne poskušajte razveljaviti varnostnih funkcij orodja.
- Ne dovolite, da bi orodje uporabljale ne kvalificirane ali neusposobljene osebe.
- Za napajanje orodja ne uporabljajte kisika ali katerega koli drugega vnetljivega ali ustekleničenega plina. Neupoštevanje tega opozorila lahko povzroči eksplozijo s hudimi telesnimi poškodbami ali smrtjo. Za napajanje orodja uporabljajte samo stisnjen zrak. Za povezavo orodja s kompresorjem uporabite cev, ki je dolga vsaj 7,6 m. Neupoštevanje tega navodila lahko povzroči hude telesne poškodbe ali izgubo življenja.
- Nevarnost električnega udara: Kompresorja ne izpostavljajte dežju. Hranite ga v zaprtih prostorih. Kompresor mora biti ozemljen. Ne uporabljajte ozemljitvenih adapterjev.
- Nevarnost telesnih poškodb: Ne usmerjajte stisnjenega zraka iz zračne cevi proti sebi ali drugim osebam.
- Tveganje, da se razpoči: Ne nastavljajte tlačnega stikala ali varnostnega ventila iz kakršnegakoli razloga. Nastavljena sta bila tovarniško. Poseganje v tlačno stikalo ali varnostnega ventila lahko povzroči telesne poškodbe ali materialno škodo.
- Nevarnost opeklin: Črpalka in razdelilnik ustvarjata visoke temperature. Da bi se izognili opeklinam ali drugim poškodbam, se med delovanjem kompresorja ne dotikajte črpalke, kolektorja ali cevi za prenos. Pred rokovanjem ali servisiranjem počakajte, da se deli ohladijo. Otrokom vedno preprečite dostop do kompresorja.
- Tveganje, da se razpoči: Prepričajte se, da je regulator nastavljen tako, da je izhodni tlak kompresorja nižji od največjega delovnega tlaka orodja. Pred zagonom kompresorja povlecite obroček na varnostnem ventilu in se prepričajte, da se ventil prosto premika. Po vsaki uporabi izpraznite vodo iz rezervoarja. Rezervoarja ne varite in ne popravljajte. Pred odstranjevanjem ali pritrjevanjem pribora sprostite ves tlak v cevi.
- Vedno poskrbite, da je obdelovanec trdno pritrjen, tako da sta obe roki prosti za upravljanje orodja.
- Orodje vedno vzdržujte čisto in namazano. Vsakodnevno mazanje je nujno, da se izognete notranji koroziji in morebitni okvari.
- Orodja ne preobremenite. Orodje naj deluje z optimalno hitrostjo za največjo učinkovitost. Prevelika preobremenitev lahko povzroči, da se ohišje orodja razcepi in lahko povzroči tudi prekomerno obrabo gibljivih delov in morebitno okvaro.
- Za povezavo orodja s kompresorsko spojko uporabljajte samo lahke cevi za navijanje. Na orodje ne nameščajte hitro zamenljivih spojk, saj lahko zaradi vibracij povzroči poškodbo ali okvaro sklopke.
- Pred priključitvijo orodja na dovod zraka se vedno prepričajte, da se je orodje ustavilo.
- Prepričajte se, da je brusilni pribor, ki se uporablja s tem orodjem, dimenzioniran na nazivno hitrost orodja (25.000 vrtljajev na minuto) ali nad njo. Če ne boste ustrezno prilagodili lahko pride do hudih telesnih poškodb.
- Vedno se prepričajte, da je dodatna oprema ocenjena/navedena za uporabo z orodjem.
- Pred priključitvijo orodja na napajanje z zrakom se prepričajte, da je pribor pravilno in varno pritrjen.
- Kompresor postavite na dobro prezračevano mesto. Za optimalno hlajenje se prepričajte, da je kompresor postavljen vsaj 31 cm od najbližje stene.
- Zračno cev in napajalni kabel zaščitite pred vsemi vrstami poškodb. Vsak teden ju pregledajte za morebitne znake poškodb in ju po potrebi zamenjajte.
- Pri uporabi zračnega kompresorja vedno uporabljajte zaščito sluha. V nasprotnem primeru lahko pride do izgube sluha.
- Kompresorja ne prenašajte, ko deluje.
- Kompresorja ne uporabljajte, če ni v stabilnem položaju.
- Kompresorja ne uporabljajte na strehi ali na dvignjenem mestu, kjer obstaja možnost, da enota pade ali se prevrne.
- Pred ponovnim zagonom naprave vedno zamenjajte poškodovano merilno napravo.
- Vedno imejte pravilno podlago, da zagotovite pravilno ravnotežje.
- Med uporabo orodja ne nosite ur, prstanov, zapestnic ali ohlapnih oblačil.
- Za optimalno varnost in delovanje orodja vsak dan pregledajte orodje, da zagotovite prosto gibanje sprožilca, varnostnih mehanizmov in vzmeti.
- Delovno območje naj bo čisto. Zapletena ali umazana delovna miza lahko privede do nesreče.
- To orodje ni igrača. Uporabljajte ga previdno.
- Orodje uporabljajte le v dobro prezračevanem prostoru.
- Preden orodje po uporabi odložite, se prepričajte, da se je ustavilo.
- Ravnanje z oljem in njegovo skladiščenje: Izogibajte se stiku olja z očmi, kožo in oblačili. Izogibajte se vdihavanju razpršila ali meglice. Hraniti v tesno zaprti posodi v hladnem, suhem, dobro prezračevanem prostoru brez vnetljivih snovi.
- Orodja ne uporabljajte pri temperaturah blizu ali pod lediščem, saj lahko to povzroči okvaro orodja.
- Orodja ne shranjujte v mrzlem okolju, da se na delovnih ventilih orodja ne tvori led, ki lahko povzroči okvaro orodja.
- Orodje odklopite od napajanja z zrakom in izklopite kompresor, preden zamenjate kakršen koli pribor, opravite kakršno koli vzdrževanje, servisiranje, ko orodja ne uporabljate, ko ga predajate drugi osebi in ko ga pustite brez nadzora. Če tega ne upoštevate, lahko pride do poškodb ali poškodb opreme.

- Uporabljajte zaščitna očala in zaščito za ušesa: Pri delu z orodjem nosite zaščitna očala s stranskimi ščitniki in preverite, ali tudi drugi na delovnem območju nosijo zaščitna očala. Vedno nosite zaščito za ušesa, da preprečite poškodbe in izgubo sluha.

OPIS GLAVNIH DELOV (SLIKA 1)



- | |
|--------------------------|
| 1. Dovod zraka |
| 2. Stikalo za zaklepanje |
| 3. Sprožilec |
| 4. Vpenjalne glava |

Slika 1

SPECIFIKACIJE

Tehnični podatki	
Model	BAT6110
Hitrost	25.000 vrtljajev na minuto

ZRAČNI SISTEM (SLIKA 2)

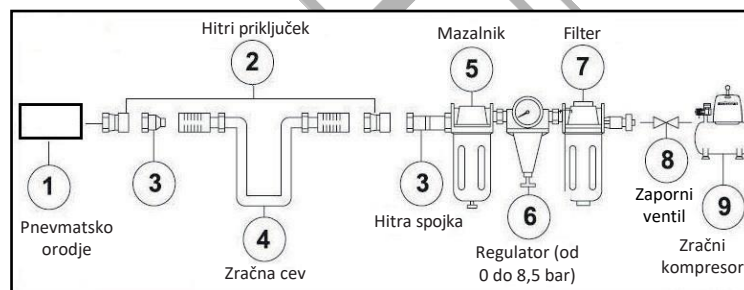

Slika 2

- Vedno uporabljajte čist, suh, reguliran stisnjen zrak s tlakom 4 do 7 bar (60 do 100 PSI).
- Ne prekoračite največjega in najmanjšega dovoljenega tlaka. Delovanje orodja pri napačnem tlaku (prenizkem ali previsokem) bo povzročilo prevelik hrup in/ali hitro obrabo.
- Priporočljivo je, da se uporablja filter-regulator-mazalnik, ki naj bo nameščen čim bližje orodju.
- Če filter-regulator-smirilnik ni nameščen, pred vsako uporabo v vtič za dovod zraka kanite do 6 kapljic olja za pnevmatsko orodje.
- Če je vgrajen filter-regulator-mazalo, poskrbite, da bo zračni filter čist. Umazan filter bo zmanjšal zračni tlak v orodju, kar bo povzročilo zmanjšanje moči, učinkovitosti in splošne zmogljivosti.
- Prepričajte se, da so vsi priključki v sistemu za dovod zraka zatesnjeni, da preprečite uhajanje zraka. Če tega ne boste upoštevali, lahko pride do poškodb ali poškodb opreme.
- Pred vsako uporabo orodja vedno pregledajte, da se prepričate, da je v dobrem delovnem stanju. Orodja ne uporabljajte, če je na kakršen koli način poškodovano ali če kateri koli del ne deluje pravilno.
- Uporabljajte samo pribor, ki je posebej zasnovan za uporabo s tem orodjem.
- Vsak dan izpraznite rezervoar kompresorja. Voda v cevi za dovod zraka lahko poškoduje orodje.
- Vsak teden očistite dovod zraka in filter.
- Zračni tlak je treba povečati zaradi nenavadno dolgih zračnih cevi. Premer cevi mora biti 3/8" ID (notranji premer).

- Orodja ne uporabljajte v prisotnosti vnetljivih tekočin ali plinov.
- Cev hranite stran od vročine, olja in ostrih robov. Preverite, ali je cev poškodovana, in se prepričajte, da so vsi priključki varni. Če tega ne upoštevate, lahko pride do hudih poškodb ali izgube življenja.
- Pri priključevanju dovoda zraka roke in druge dele telesa držite stran od delovnega območja. Če tega ne upoštevate, lahko pride do hudih poškodb ali izgube življenja.

NAVODILA ZA UPORABO

Nalaganje in delovanje

1. Orodje odklopite od zračne cevi.
2. Z obema ključema sprostite vpenjalno držalo.
3. V vpenjalno glavo vstavite ustrezen pripomoček za brušenje in močno zategnite vpenjalno glavo, da se pripomoček za brušenje zaskoči na mestu z uporabo ključev.
4. Vključite kompresor, ga vklopite, regulator tlaka nastavite na 90 psi, en konec zračne cevi priključite na kompresor, drugi konec pa na orodje. Uporabite vodovodni trak, da preprečite uhajanje zraka.
5. Z močnim oprijemom orodja rahlo pritisnite sprožilec in pritisnite pripomoček na obdelovanec ter počasi in enakomerno premikajte orodje, dokler na obdelovancu ne dosežete zelene končne obdelave.

Pravilna uporaba

- Orodje trdno držite z obema rokama. Med delom z orodjem abrazivni material vedno usmerite stran od sebe.
- Pri brušenju orodja ne uporabljajte dodatne ali pretirane sile.
- Orodja ne pustite delovati neprekinjeno dlje časa. S tem skrajšate življenjsko dobo orodja.
- Prepričajte se, da je dovod zraka čist in da zračni tlak med delovanjem orodja ne presega 90 psi (6,3 bara). Če je zračni tlak previsok ali če je zrak neočiščen, to skrajša življenjsko dobo orodja. Neupoštevanje teh zahtev lahko povzroči hude telesne poškodbe ali izgubo življenja.

VZDRŽEVANJE

- Orodje je treba redno pregledovati in zamenjati obrabljene ali pokvarjene dele, da bo enota delovala varno in učinkovito.
- Pred menjavo pribora, servisiranjem ali vzdrževanjem odklopite orodje od napajanja z zrakom.
- Orodje uporabite šele po zamenjavi ali popravilu poškodovanih delov ali dodatne opreme.
- Uporabljajte samo nadomestne dele in dodatno opremo, ki so združljivi in primerni za uporabo z orodjem.
- Popravila mora opraviti usposobljen serviser.

PRIPOROČENI URNIK VZDRŽEVANJA					
Vzdrževalni ukrepi	Opis	Potrebna orodja ali materiali	Frekvenca		
			Ob vsaki uporabi ali vsaki 2 uri	Mesečno	Po potrebi
Splošni pregled Prosto gibanje	Sprožilnik, vzmet, varnostni mehanizem		X		
Poglobljen pregled	Obrabljene ali pokvarjeni deli			X	X
Zamenjajte obrabljene ali pokvarjene dele					X
Mazanje	Glej spodaj	Olje za pnevmatsko orodje	X		

- Mazanje: Če pnevmatsko orodje in kompresor nista opremljena z vgrajenim sistemom za mazanje, pred vsakim delovnim dnevom ali po vsakih dveh urah neprekinjene uporabe, odvisno od značilnosti obdelovanca, kanite v dovod zraka do 6 kapljic olja za pnevmatsko orodje.
- Preverite in zamenjajte obrabljene ali poškodovane O-obročje, tesnila itd. Pogosto zategujte vse vijake in pokrovčke, da preprečite telesne poškodbe.
- Izguba napajanja ali težavno delovanje se lahko pojavi zaradi naslednjih razlogov:
 - Prevelik odtok v zračni cevi.
 - Vlaga ali zamašitev v zračni cevi.
 - Nepravilna velikost ali tip priključka cevi. Preverite dovod zraka in upoštevajte navodila.
 - Tudi nabiranje umazanije v delih enote lahko zmanjša zmogljivost.
- Prepričajte se, da noben del ni zrahljan ali manjka in da ni zataknen.
- Ko orodja ne uporabljate, ga odklopite od dovoda zraka, očistite in nato shranite na varnem in suhem mestu, ki ni dostopno otrokom.
- Pri temperaturah pod lediščem orodje čim bolj segrevajte na varen in primeren način.

SKLADIŠČE

- Pred shranjevanjem orodje izdatno namažite.
- Po mazanju orodje poganjajte približno 30 sekund, da zagotovite enakomerno porazdelitev maziva po celotnem orodju.
- Orodje shranjujte v čistem in suhem prostoru.

ODPRAVLJANJE TEŽAV

- Če se med uporabo orodja pojavi katera koli od naslednjih težav, ga nemudoma izklopite in odklopite iz napajanja z zrakom. Če tega opozorila ne upoštevate, lahko pride do hudih telesnih poškodb.
- Pred kakršnikoli nastavitvami odklopite orodje od dovoda zraka.

Težava	Možni vzrok	Rešitev
Orodje deluje z normalno hitrostjo, vendar pri obremenitvi izgubi hitrost	<ol style="list-style-type: none"> 1. Deli motorja so obrabljeni. 2. Sklopka je obrabljena ali se zatakne zaradi pomanjkanja maziva. 	<ol style="list-style-type: none"> 1. Namažite ohišje sklopke. 2. Preverite, ali je olja za sklopko preveč. Ohišja sklopke morajo biti polna le do polovice. Prekomerno polnjenje lahko povzroči upor na delih sklopke, ki se vrtijo pri visokih hitrostih <p>Mazanje z mastjo: Vročina običajno kaže na nezadostno količino maziva v komori.</p>
Orodje deluje počasi. Zrak rahlo teče iz izpuha	<ol style="list-style-type: none"> 1. Deli motorja so zatakneni z delci umazanije. 2. Regulator moči je v zaprtem položaju. 3. Umazanija ovira pretok zraka. 	<ol style="list-style-type: none"> 1. Preverite, ali je filter za dovod zraka zamašen. 2. V dovod zraka vlijte mazalno olje za zračno orodje v skladu z navodili. 3. Po potrebi ponovite zgoraj navedeno.
Orodje ne deluje. Zrak iz izpuha teče normalno	<ol style="list-style-type: none"> 1. Ena ali več lopatic motorja se je zataknilo zaradi nakopičenega materiala. 	<ol style="list-style-type: none"> 1. V dovod zraka vlijte mazalno olje za zračno orodje. 2. S plastično paličo nežno udarite po ohišju motorja.
Orodje se ne izklopi	<ol style="list-style-type: none"> 1. O-tesnilni v dušilni loputi so se odmaknili od sedeža dovodnega ventila 	<ol style="list-style-type: none"> 1. Zamenjajte o-tesnila ali pa orodje pošljite na popravilo v servisni center.
Opomba: Popravila sme opravljati le usposobljena oseba		

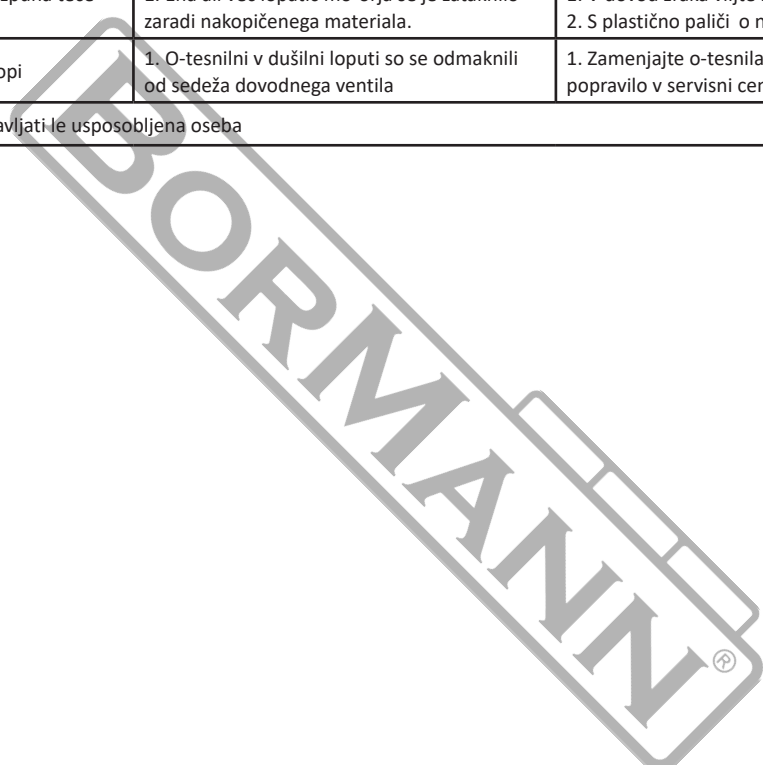

* Proizvajalec si pridržuje pravico do manjših sprememb zasnovne in tehničnih specifikacij izdelka brez predhodnega obvestila, razen če te spremembe bistveno vplivajo na delovanje in varnost izdelkov. Deli, opisani/prikazani na straneh priročnika, ki ga držite v rokah, se lahko nanašajo tudi na druge modele proizvajalčeve linije izdelkov s podobnimi lastnostmi in morda niso vključeni v izdelek, ki ste ga pravkar pridobili.

* Da bi zagotovili varnost in zanesljivost izdelka ter veljavnost garancije, smejo vsa popravila, preglede, popravila ali zamenjave, vključno z vzdrževanjem in posebnimi nastavitvami, opravljati le tehniki pooblaščenega servisnega oddelka proizvajalca.

* Izdelek vedno uporabljajte s priloženo opremo. Uporaba izdelka z opremo, ki ni priložena, lahko povzroči motnje v delovanju ali celo hude telesne poškodbe ali smrt. Proizvajalec in uvoznik nista odgovorna za poškodbe in škodo, ki so posledica uporabe neustrezne opreme.

SIMBOLURI



Citiți manualul înainte de a utiliza unealta.



Purtați protecție auditivă.



Purtați ochelari de protecție.

INSTRUCȚIUNI DE SIGURANȚĂ

Avertisment: Citiți cu atenție manualul înainte de utilizare. Nerespectarea avertismentelor și instrucțiunilor poate duce la deteriorarea sculei, vătămări corporale și/sau daune materiale. Păstrați manualul într-un loc sigur pentru referințe viitoare.

- Țineți copiii departe de zona de lucru. Nu permiteți copiilor să manipuleze unealta.
- Nu utilizați un instrument care prezintă scurgeri de aer, care are piese lipsă sau deteriorate sau care necesită reparații. Asigurați-vă că toate șuruburile sunt bine strânse.
- Nu încercați niciodată să anulați caracteristicile de siguranță ale sculei.
- Nu permiteți persoanelor necalificate sau neinstruite să utilizeze unealta.
- Nu folosiți oxigen sau orice alt gaz combustibil sau îmbuteliat pentru a alimenta unealta. Nerespectarea acestui avertisment poate provoca o explozie care poate duce la vătămări corporale grave sau la deces. Utilizați numai aerul comprimat pentru a alimenta scula. Utilizați un furtun cu o lungime de cel puțin 7,6 m pentru a conecta unealta la compresor. Nerespectarea acestei indicații va duce la vătămări grave sau la pierderea vieții.
- Risc de electrocutare: Nu expuneți un compresor la ploaie. Depozitați-l în interior. Compresorul trebuie să fie legat la pământ. Nu utilizați adaptoare de împământare.
- Risc de vătămare corporală: Nu îndreptați aerul comprimat din furtunul de aer spre dumneavoastră sau spre alte persoane.
- Risc de spargere: Nu reglați comutatorul de presiune sau supapa de siguranță pentru niciun motiv. Acestea au fost presetate din fabrică. Manipularea întrerupătorului de presiune sau a supapei de siguranță poate provoca vătămări corporale sau daune materiale.
- Risc de arsuri: Pompa și colectorul generează temperaturi ridicate. Pentru a evita arsurile sau alte leziuni, nu atingeți pompa, colectorul sau tubul de transfer în timp ce compresorul funcționează. Lăsați piesele să se răcească înainte de a le manipula sau de a le repara. Țineți copiii departe de compresor în orice moment.
- Risc de spargere: Asigurați-vă că regulatorul este reglat astfel încât presiunea de ieșire a compresorului să fie setată mai mică decât presiunea maximă de funcționare a sculei. Înainte de a porni compresorul, trageți inelul de pe supapa de siguranță pentru a vă asigura că supapa se mișcă liber. Goliiți apa din rezervor după fiecare utilizare. Nu sudați sau reparați rezervorul. Eliberați toată presiunea din furtun înainte de a scoate sau de a atașa accesorii.
- Asigurați-vă întotdeauna că piesa de lucru este bine fixată, lăsând ambele mâini libere pentru a controla scula.
- Păstrați întotdeauna unealta curată și lubrifiată. Lubrifierea zilnică este esențială pentru a evita coroziunea internă și posibilele defecțiuni.
- Nu suprasolicitați scula. Permiteți sculei să funcționeze la viteza optimă pentru o eficiență maximă. Supraîncărcarea excesivă poate cauza ruperea carcasei sculei și poate duce, de asemenea, la uzura excesivă a pieselor mobile și la o posibilă defecțiune.
- Utilizați numai furtunurile ușoare pentru bobine pentru conectarea sculei la cuplajul compresorului. Nu montați cuplaje cu schimbare rapidă pe sculă, deoarece vibrațiile pot duce la deteriorarea sau defectarea cuplajului.
- Asigurați-vă întotdeauna că unealta s-a oprit înainte de a o conecta la alimentarea cu aer.
- Asigurați-vă că accesoriile de șlefuit care sunt utilizate cu această unealtă au o viteză nominală egală sau mai mare decât cea a uneltei (25.000 rpm). În cazul în care nu se potrivește în mod corespunzător accesoriu la sculă poate avea ca rezultat vătămări corporale grave.
- Asigurați-vă întotdeauna că accesoriile sunt clasificate/proiectate pentru utilizarea cu unealta.
- Asigurați-vă că accesoriile sunt fixate corect și în siguranță înainte de a conecta unealta la sursa de aer.
- Așezați compresorul într-o zonă bine ventilată. Pentru a optimiza răcirea, asigurați-vă că compresorul este amplasat la cel puțin 31 cm de cel mai apropiat perete.
- Protejați furtunul de aer și cablul de alimentare de orice fel de deteriorare. Inspectați-le în fiecare săptămână pentru a vedea dacă prezintă semne de deteriorare și înlocuiți-le dacă este necesar.
- Purtați întotdeauna protecție pentru auz atunci când folosiți compresorul de aer. În caz contrar, se poate produce pierderea auzului.
- Nu transportați compresorul în timp ce acesta este în funcțiune.
- Nu puneți în funcțiune compresorul dacă acesta nu se află într-o poziție stabilă.
- Nu folosiți compresorul pe un acoperiș sau într-o poziție ridicată unde există posibilitatea ca unitatea să cadă sau să se răstoarne.
- Înlocuiți întotdeauna un manometru deteriorat înainte de a pune din nou în funcțiune unitatea.
- Păstrați în permanență o poziție corectă a picioarelor pentru a asigura un echilibru corect.
- Nu purtați ceasuri, inele, brățări sau haine largi atunci când utilizați instrumentul.
- Pentru o siguranță optimă și o performanță optimă a uneltei, inspectați zilnic unealta pentru a asigura mișcarea liberă a trăgaciului, a mecanismelor de siguranță și a arcurilor.
- Păstrați zona de lucru curată. Un banc de lucru dezordonat sau murdar poate duce la un accident.
- Acest instrument nu este o jucărie. Folosiți-l cu prudență.
- Utilizați unealta numai într-o zonă bine ventilată.
- Asigurați-vă că unealta s-a oprit înainte de a o lăsa jos după utilizare.
- Manipularea și depozitarea uleiului: Evitați contactul uleiului cu ochii, pielea și îmbrăcămintea. Evitați să respirați spray-ul sau ceața. Depozitați într-un recipient bine închis, într-un loc răcoros, uscat, bine ventilat, fără substanțe inflamabile.
- Nu utilizați unealta la temperaturi apropiate sau sub zero grade Celsius, deoarece acest lucru poate cauza defectarea uneltei.
- Nu depozitați scula într-un mediu înghețat pentru a preveni formarea de gheață pe supapele de operare ale sculei, ceea ce poate cauza defectarea acesteia.
- Deconectați unealta de la alimentarea cu aer și opriți compresorul înainte de a schimba orice accesoriu, de a efectua orice operațiune de întreținere, de a repara, atunci când unealta nu este utilizată, când este predată unei alte persoane și când este lăsată nesupravegheată. Nerespectarea acestei reguli poate duce la rănirea sau deteriorarea echipamentului.

- Folosiți ochelari de protecție și ochelari de protecție pentru urechi: Purtați ochelari de protecție cu protecție laterală atunci când folosiți unealta și verificați dacă și alte persoane din zona de lucru poartă ochelari de protecție. Purtați întotdeauna protecție pentru urechi pentru a ajuta la prevenirea deteriorării și pierderii auzului.

DESCRIEREA PĂRȚILOR PRINCIPALE (FIG. 1)

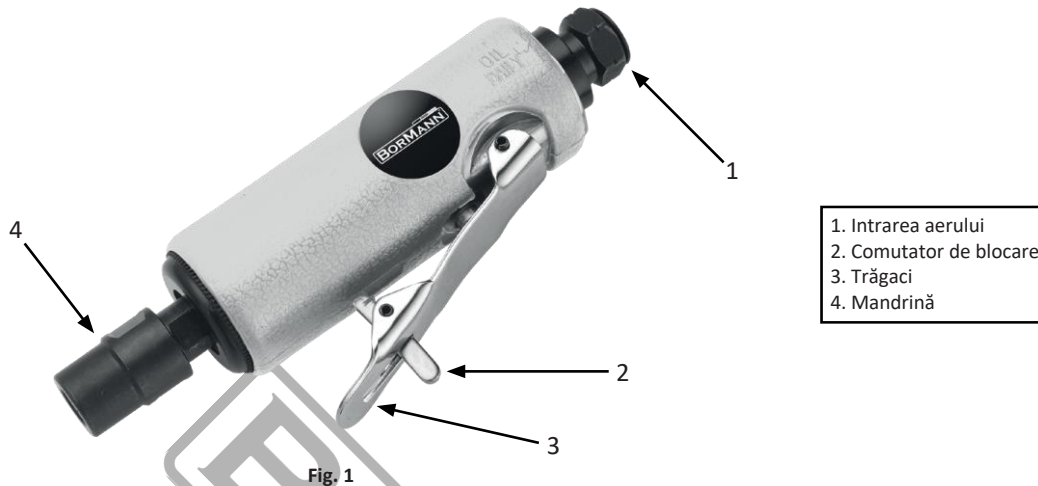

SPECIFICAȚII

Date tehnice	
Model	BAT6110
Viteză	25.000 rpm

SISTEMUL DE AER (FIG. 2)

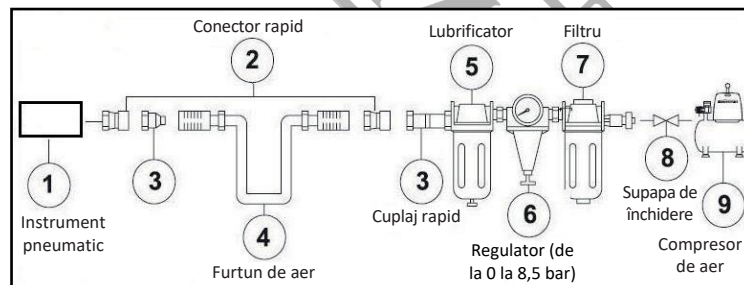

- Folosiți întotdeauna aer comprimat curat, uscat și reglementat, la o presiune de 4 până la 7 bar (60 până la 100 PSI).
- Nu depășiți presiunea maximă și minimă admisă. Operarea sculei la o presiune greșită (prea mică sau prea mare) va cauza zgomot excesiv și/sau uzură rapidă.
- Se recomandă să se utilizeze un filtru-regulator-lubrificator care să fie amplasat cât mai aproape de sculă.
- Dacă nu este instalat un filtru-regulator-lubrificator, puneți până la 6 picături de ulei pentru scule pneumatice în dopul de admisie a aerului înainte de fiecare utilizare.
- Dacă este instalat un filtru-regulator-lubrificator, mențineți filtrul de aer curat. Un filtru murdar va reduce presiunea aerului către sculă, ceea ce va cauza o reducere a puterii, eficienței și a performanței generale.
- Asigurați-vă că toate conexiunile din sistemul de alimentare cu aer sunt etanșate pentru a preveni scurgerile de aer. Nerespectarea acestei prevederi va duce la rănirea sau deteriorarea echipamentului.
- Inspectați întotdeauna unealta înainte de fiecare utilizare pentru a vă asigura că este în stare bună de funcționare. Nu utilizați unealta dacă este deteriorată în vreun fel sau dacă vreo piesă nu funcționează corect.
- Folosiți numai accesorii care sunt proiectate special pentru a fi utilizate cu acest instrument.
- Goliți zilnic rezervorul compresorului. Apa din conducta de alimentare cu aer va deteriora unealta.
- Curățați intrarea de aer și filtrul săptămânal.
- Presiunea aerului trebuie să fie mărită pentru a compensa furtunurile de aer neobișnuit de lungi. Diametrul furtunului trebuie să fie de 3/8" ID (diametru interior).

- Nu utilizați unealta în prezența unor lichide sau gaze inflamabile.
- Țineți furtunul departe de căldură, ulei și margini ascuțite. Verificați dacă furtunul prezintă semne de deteriorare și asigurați-vă că toate conexiunile sunt bine fixate. În caz de nerespectare a acestei cerințe, puteți duce la vătămări grave sau la pierderea vieții.
- Țineți mâinile și alte părți ale corpului departe de zona de lucru atunci când conectați alimentarea cu aer. Nerespectarea acestei indicații poate duce la vătămări grave sau la pierderea vieții.

INSTRUCȚIUNI DE UTILIZARE

Încărcare și funcționare

1. Deconectați scula de la furtunul de aer.
2. Folosiți cele două chei pentru a slăbi mandrina.
3. Introduceți un accesoriu de șlefuire adecvat în mandrină și strângeți ferm mandrina pentru a bloca accesoriul de șlefuire în poziție cu ajutorul cheilor.
4. Conectați compresorul, porniți-l, setați regulatorul de presiune la 90psi, atașați un capăt al furtunului de aer la compresor și celălalt capăt la sculă. Utilizați bandă de instalator pentru a evita scurgerile de aer.
5. Cu o prindere fermă a sculei apăsați ușor pe trăgaci și aplicați accesoriul pe piesa de prelucrat, mișcând încet și constant scula până la finisajul dorit pe piesa de prelucrat a fost obținută.

Utilizarea corectă

- Țineți ferm unealta cu ambele mâini. Întotdeauna îndreptați materialul abraziv în direcția opusă față de dumneavoastră în timp ce folosiți unealta.
- Nu aplicați o forță suplimentară sau excesivă asupra sculei în timpul rectificării.
- Nu lăsați scula să funcționeze continuu pentru o perioadă lungă de timp. Procedând astfel, veți scurta durata de viață a sculei.
- Verificați dacă alimentarea cu aer este curată și dacă presiunea aerului nu depășește 6,3 bar (90 psi) în timpul funcționării sculei. Dacă presiunea aerului este prea mare sau dacă aerul este necurățat, aceasta va scurta durata de viață a sculei. Nerespectarea acestei cerințe poate duce la vătămări grave sau la pierderea vieții.

ÎNȚREȚINERE

- Unealta trebuie inspectată periodic și piesele uzate sau stricate trebuie înlocuite pentru ca unitatea să funcționeze în siguranță și în mod eficient.
- Deconectați unealta de la alimentarea cu aer înainte de a schimba accesoriile, de a o repara sau de a efectua lucrări de întreținere.
- Utilizați unealta numai după înlocuirea sau repararea pieselor sau accesoriilor deteriorate.
- Utilizați numai piese de schimb și accesorii compatibile și adecvate pentru utilizarea cu unealta.
- Reparațiile trebuie efectuate de un tehnician de service calificat.

PROGRAMUL DE ÎNȚREȚINERE RECOMANDAT					
Acțiuni de întreținere	Descriere	Unelte sau materiale necesare	Frecvență		
			La fiecare utilizare sau la fiecare 2 ore	Lunar	După cum este necesar
Inspecție generală Mișcarea liberă	Trăgaci, arc, mecanism de siguranță		X		
Inspecție în profunzime	Piese uzate sau rupte			X	X
Înlocuiți piesele uzate sau rupte					X
Lubrifiere	A se vedea mai jos	Ulei pentru scule pneumatice	X		

- Lubrifiere: Dacă scula pneumatică și compresorul nu sunt echipate cu un sistem de lubrifiere în linie, puneți până la 6 picături de ulei pentru scule pneumatice în admisia de aer înainte de fiecare zi de lucru sau după fiecare 2 ore de utilizare continuă, în funcție de caracteristicile piesei de prelucrat.
- Inspectați și înlocuiți garniturile, garniturile de etanșare etc. uzate sau deteriorate. Strângeți frecvent toate șuruburile și capacele pentru a contribui la prevenirea vătămărilor corporale.
- Pierderea de energie sau funcționarea problematică pot apărea din următoarele cauze:
 - Scurgere excesivă în conducta de aer.
 - Umiditate sau blocaj în conducta de aer.
 - Dimensiune sau tip de conector de furtun incorect. Verificați alimentarea cu aer și urmați instrucțiunile.
 - De asemenea, acumularea de murdărie în anumite părți ale unității poate reduce performanța.
- Asigurați-vă că nicio piesă nu este slăbită sau lipsă și că nicio piesă nu este blocată.
- Atunci când unealta nu este utilizată, deconectați-o de la alimentarea cu aer, curățați-o și apoi depozitați-o într-un loc sigur și uscat, care să nu fie accesibil copiilor.
- Când temperaturile sunt sub zero grade, mențineți scula cât mai caldă posibil, folosind orice metodă sigură și convenabilă.

DEPOZITARE

- Aplicați o cantitate suficientă de lubrifiere înainte de a depozita unealta.
- Rulați scula timp de aproximativ 30 de secunde după lubrifiere, pentru a vă asigura că lubrifiantul este distribuit uniform în toată scula.
- Depozitați unealta într-un loc curat și uscat.

DEPANARE

- Dacă una dintre următoarele probleme apare în timpul utilizării sculei, opriți-o și deconectați-o imediat de la alimentarea cu aer. Nerespectarea acestui avertisment va avea ca rezultat vătămări corporale grave.
- Deconectați unealta de la alimentarea cu aer înainte de a efectua orice reglaje.

Problemă	Cauză posibilă	Soluție
Unealta funcționează la viteză normală, dar pierde din viteză sub sarcină	<ol style="list-style-type: none"> 1. Părțile motorului sunt uzate. 2. Ambreiajul este uzat sau se blochează din cauza lipsei de lubrifiant. 	<ol style="list-style-type: none"> 1. Lubrifiați carcasa ambreiajului. 2. Verificați dacă există un exces de ulei de ambreiaj. Carcasele ambreiajului trebuie să fie pline doar pe jumătate. Umplerea excesivă poate cauza rezistență pe piesele ambreiajului de mare viteză. Lubrifierea cu unsoare: Căldura indică de obicei o cantitate insuficientă de unsoare în cameră.
Unealta funcționează încet. Aerul curge ușor de la evacuare	<ol style="list-style-type: none"> 1. Părțile motorului sunt blocate cu particule de murdărie. 2. Regulatorul de putere se află în poziția închis. 3. Murdăria blochează fluxul de aer. 	<ol style="list-style-type: none"> 1. Verificați dacă filtrul de admisie a aerului este blocat. 2. Turnați uleiul de lubrifiere pentru scule pneumatice în admisia de aer conform instrucțiunilor. 3. Repetați cele de mai sus, după cum este necesar.
Unealta nu funcționează. Aerul curge normal din evacuare	<ol style="list-style-type: none"> 1. Una sau mai multe palete ale motorului s-au blocat din cauza acumulării de material. 	<ol style="list-style-type: none"> 1. Turnați uleiul de lubrifiere a sculei pneumatice în admisia de aer. 2. Bateți ușor carcasa motorului cu un ciocan de plastic.
Unealta nu se oprește	<ol style="list-style-type: none"> 1. Garniturile inelare din supapa de accelerație sunt dislocate de pe scaunul supapei de admisie. 	<ol style="list-style-type: none"> 1. Înlocuiți garniturile inelare sau trimiteți scula la un centru de service pentru reparații.
Notă: Reparațiile trebuie efectuate numai de către o persoană calificată.		

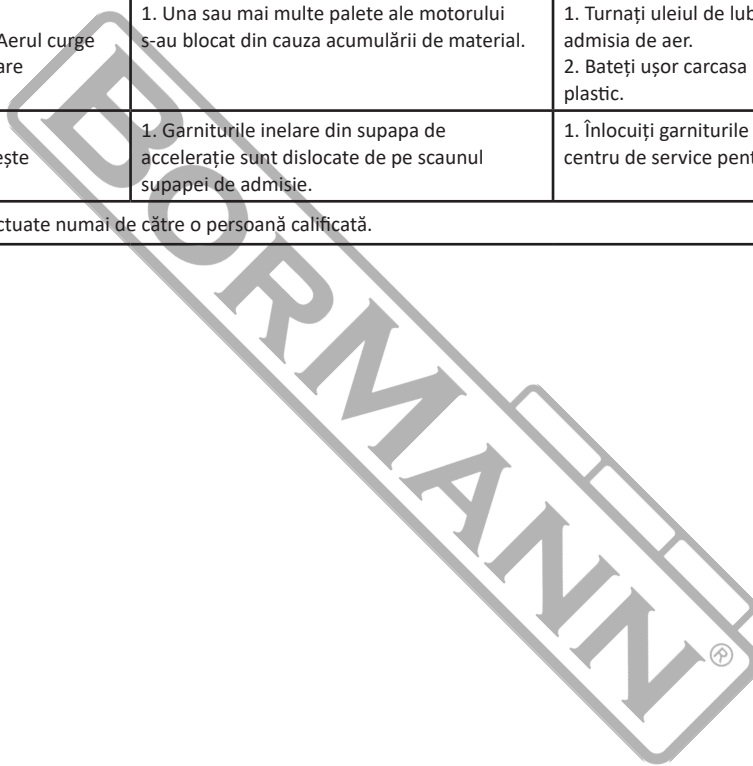

* Producătorul își rezervă dreptul de a aduce modificări minore la designul și specificațiile tehnice ale produsului fără notificare prealabilă, cu excepția cazului în care aceste modificări afectează în mod semnificativ performanța și siguranța produselor. Piesele descrise / ilustrate în paginile manualului pe care îl țineți în mâini pot viza și alte modele din linia de produse ale producătorului cu caracteristici similare și pot să nu fie incluse în produsul pe care tocmai l-ați achiziționat.

* Pentru a asigura siguranța și fiabilitatea produsului, precum și valabilitatea garanției, toate lucrările de reparații, inspecții, reparații sau înlocuiri, inclusiv întreținerea și reglajele speciale, trebuie efectuate numai de către tehnicienii ai departamentului de service autorizat al producătorului.

* Utilizați întotdeauna produsul cu echipamentul furnizat. Funcționarea produsului cu echipamente care nu sunt furnizate poate cauza defecțiuni sau chiar vătămări grave sau chiar moartea. Producătorul și importatorul nu sunt răspunzători pentru vătămările și daunele rezultate din utilizarea unui echipament neconform.

EL

Τα εργαλεία αέρος έχουν κατασκευαστεί με αυστηρά πρότυπα που έχει θέσει η εταιρεία και συνάδουν με τα ευρωπαϊκά πρότυπα ποιότητας. Για τα εργαλεία αέρος της εταιρείας μας παρέχεται περίοδος εγγύησης 24 μηνών για ερασιτεχνική χρήση και 12 μηνών για επαγγελματική χρήση. Η ισχύς της εγγύησης ξεκινά από την ημερομηνία αγοράς του προϊόντος. Αποδεικτικό του δικαιώματος της εγγύησης αποτελεί το παραστατικό αγοράς του εργαλείου (απόδειξη λιανικής ή τιμολόγιο). Σε καμία περίπτωση η εταιρεία δεν καλύπτει τη σχετική δαπάνη ανταλλακτικών και εργασίας εάν και εφόσον δε συνοδεύεται από αντίγραφο του παραστατικού. Σε περίπτωση που η επισκευή πρέπει να γίνει στο service μας η δαπάνη μεταφοράς (από και προς) βαρύνει εσ' ολοκλήρου τον αποστολέα. Τα εργαλεία αποστέλλονται για την επισκευή τους στην εταιρεία ή σε εξουσιοδοτημένο συνεργείο με τον ενδεδειγμένο τρόπο και μέσο μεταφοράς.

ΕΞΑΙΡΕΣΕΙΣ ΚΑΙ ΠΕΡΙΟΡΙΣΜΟΙ ΤΗΣ ΕΓΓΥΗΣΗΣ:

- 1) Ανταλλακτικά που φθείρονται φυσιολογικά από τη χρήση τους (αναλώσιμα ανταλλακτικά).
- 2) Εργαλεία που έχουν υποστεί ζημίες από τη μη συμμόρφωση με τις οδηγίες του κατασκευαστή.
- 3) Εργαλεία με ελλιπή συντήρηση.
- 4) Χρήση μη ενδεδειγμένων λιπαντικών ή εξαρτημάτων.
- 5) Εργαλεία που έχουν δοθεί χωρίς επιβάρυνση.
- 6) Βλάβη που οφείλεται σε σύνδεση πεπιεσμένου αέρα με πίεση διαφορετική από την αναγραφόμενη στην πινακίδα τεχνικών χαρακτηριστικών.
- 7) Βλάβη που προκύπτει από τη χρήση ακάθαρτου, μη φιλτραρισμένου πεπιεσμένου αέρα.
- 8) Βλάβη ή κακή λειτουργία που έχει προκύψει από πλημμελή καθαρισμό του εργαλείου.
- 9) Επαφή του εργαλείου με χημικά, ή βλάβη από υγρασία, διάβρωση.
- 10) Εργαλεία που έχουν υποστεί τροποποιήσεις – αλλαγές ή έχουν ανοιχτεί από μη εξουσιοδοτημένο συνεργείο.
- 11) Εργαλεία που χρησιμοποιούνται για ενοίκιαση.

Η εγγύηση καλύπτει αποκλειστικά τη δωρεάν αντικατάσταση του εξαρτήματος που έχει κατασκευαστικό ελάττωμα ή αστοχία υλικού. Σε περίπτωση έλλειψης ανταλλακτικού η εταιρεία διατηρεί το δικαίωμα αντικατάστασης του εργαλείου με άλλο αντίστοιχο μοντέλο. Μετά τη διεκπεραίωση εγγύησης δεν επιμηκύνεται ούτε ανανεώνεται ο χρόνος εγγύησης του εργαλείου. Αντικατάσταση ανταλλακτικού με χρέωση επισκευής, καλύπτεται από 1 χρόνο εγγύησης καλής λειτουργίας, με προϋπόθεση την τήρηση των όρων εγγύησης. Τα ανταλλακτικά ή τα εργαλεία τα οποία αντικαθίστανται παραμένουν στην κατοχή της εταιρείας μας. Άλλες απαιτήσεις, εκτός από αυτές που αναφέρονται σε αυτό το έντυπο εγγύησης επισκευής ή βλαβών εργαλείων αέρος, δεν ισχύουν. Για αυτήν την εγγύηση ισχύει το ελληνικό Δίκαιο.

EN

The pneumatic tools have been manufactured according to strict standards, set by our company, which are aligned with the respective european quality standards. The pneumatic tools are provided with a warranty period of 24 months for non-professional use and 12 months for professional use. The warranty is valid from the date of purchase of the product. Proof of the warranty right is the purchase document of the tool (retail receipt or invoice). Under no circumstances shall the company cover the relevant cost of spare parts and respective required working hours unless a copy of the purchase document is presented. In case the repair has to be done by our service department the cost of transportation (to and from) is entirely borne by the sender (client). The said tools must be sent for repair to the company or to an authorized workshop in the appropriate way and means of transport.

WARRANTY EXEMPTIONS AND RESTRICTIONS:

- 1) Spare parts that wear out naturally as a consequence of being used (expendable parts).
- 2) Tools damaged as a result of non-compliance with the instructions of the manufacturer.
- 3) Tools poorly maintained or taken care of.
- 4) Use of improper lubricants or accessories.
- 5) Tools given to third entities free of charge.
- 6) Damage as a result of connection of pressurized air with a pressure that differs from the one required according to the technical data label.
- 7) Damage as a result of unclean, unfiltered pressurized air use.
- 8) Damage or malfunction as a result of not cleaning the tool as required.
- 9) The tool has come in contact with chemicals, has been corroded or damaged by humidity.
- 10) Tools that have been modified or disassembled by unauthorized personnel.
- 11) Tools used for rent.

The warranty covers only the free of charge replacement of the component that presents a manufacturing defect or material failure. In case of lack of a specific spare part the company reserves the right to replace the pneumatic tool with another of the same kind. After all warranty procedures have been concluded, the warranty period of the machine shall not be extended or renewed. Replacement of a spare part with repair charge is covered by a 1 year warranty of good operation, subject to compliance with the warranty terms. The spare parts or tools that are replaced remain in the possession of our company. Requirements, other than those mentioned in this warranty form, regarding repairing a tool or damage thereof, do not apply. Greek law and relative regulations apply to this warranty.

FR

Les outils pneumatiques ont été fabriqués selon des normes strictes, établies par notre société et se sont alignées sur les normes de qualité européennes respectives. Les outils pneumatiques sont fournis avec une période de garantie de 24 mois pour une utilisation non professionnelle et 12 mois pour une utilisation professionnelle. La garantie est valable à partir de la date d'achat du produit. La preuve du droit à la garantie est le document d'achat de l'outil (ticket de caisse ou facture). En aucun cas, l'entreprise ne couvrira le coût des pièces de rechange et des heures de travail nécessaires si une copie du document d'achat n'est pas présentée. Si la réparation doit être effectuée par notre service après-vente, les frais de transport (aller et retour) sont entièrement à la charge de l'expéditeur (client). Les outils doivent être envoyés pour réparation à l'entreprise ou à un atelier agréé de la manière et avec le moyen de transport appropriés.

EXEMPTIONS ET RESTRICTIONS DE GARANTIE :

- 1) Les pièces de rechange qui s'usent naturellement par suite de leur utilisation (pièces consommables).
- 2) Les outils endommagés à la suite du non-respect des instructions du fabricant.
- 3) Outils mal entretenus ou mal soignés.
- 4) Utilisation de lubrifiants ou d'accessoires inappropriés.
- 5) Outils donnés à des tiers à titre gratuit.
- 6) Dommages résultant du raccordement d'air comprimé à une pression différente de celle requise selon l'étiquette des données techniques.
- 7) Dommages résultant de l'utilisation d'air comprimé non nettoyé et non filtré.
- 8) Dommages ou mauvais fonctionnement dus à un nettoyage insuffisant de l'outil.
- 9) L'outil a été en contact avec des produits chimiques, a été corrodé ou endommagé par l'humidité.
- 10) Outils qui ont été modifiés ou démontés par du personnel non autorisé.
- 11) Les outils utilisés pour la location.

La garantie couvre uniquement le remplacement gratuit du composant qui présente un défaut de fabrication ou une défaillance matérielle. En cas d'absence d'une pièce de rechange spécifique, l'entreprise se réserve le droit de remplacer l'outil pneumatique par un autre du même type. Après la conclusion de toutes les procédures de garantie, la période de garantie de la machine ne sera pas prolongée ou renouvelée. Le remplacement d'une pièce détachée avec frais de réparation est couvert par une garantie de bon fonctionnement de 1 an, sous réserve du respect des conditions de garantie. Les pièces de rechange ou les outils remplacés restent en possession de notre société. Les exigences, autres que celles mentionnées dans ce formulaire de garantie, concernant la réparation d'un outil ou de son endommagement, ne sont pas applicables. La loi grecque et ses règlements s'appliquent à cette garantie.

IT

Gli utensili pneumatici sono stati fabbricati secondo gli standard rigorosi, stabiliti dalla nostra impresa, che sono allineati con i rispettivi standard di qualità europei. Gli utensili pneumatici sono forniti con un periodo di garanzia di 24 mesi per uso non professionale e 12 mesi per uso professionale. La garanzia è valida dalla data di acquisto del prodotto. La prova del diritto di garanzia è il documento di acquisto dell'utensile (scontrino o fattura). In nessun caso l'azienda coprirà il relativo costo dei pezzi di ricambio e delle rispettive ore di lavoro necessarie se non viene presentata una copia del documento di acquisto. Nel caso in cui la riparazione debba essere effettuata dal nostro servizio di assistenza, il costo del trasporto (da e per) è interamente a carico del mittente (cliente). I suddetti utensili devono essere inviati per la riparazione all'azienda o ad un'officina autorizzata nel modo e nel mezzo di trasporto appropriato.

ESENZIONI E RESTRIZIONI DELLA GARANZIA:

- 1) Pezzi di ricambio che si usurano naturalmente a causa dell'uso (pezzi sacrificabili).
- 2) Utensili danneggiati a causa del mancato rispetto delle istruzioni del fabbricante.
- 3) Attrezzi sottoposti a scarsa manutenzione o cura.
- 4) Uso di lubrificanti o accessori inadeguati.
- 5) Utensili ceduti gratuitamente a terzi.
- 6) Danni causati dal collegamento di aria compressa con una pressione diversa da quella richiesta secondo l'etichetta dei dati tecnici.
- 7) Danni causati dall'uso di aria pressurizzata non pulita e non filtrata.
- 8) Danni o malfunzionamenti causati dalla mancata pulizia dell'utensile come richiesto.
- 9) L'utensile è venuto a contatto con sostanze chimiche, è stato corroso o danneggiato dall'umidità.
- 10) Utensili che sono stati modificati o smontati da personale non autorizzato.
- 11) Utensili utilizzati per il noleggio.

La garanzia copre solo la sostituzione gratuita del componente che presenta un difetto di fabbricazione o di materiale. In caso di mancanza di un pezzo di ricambio specifico l'azienda si riserva il diritto di sostituire l'utensile pneumatico con un altro dello stesso tipo. Una volta concluse tutte le procedure di garanzia, il periodo di garanzia della macchina non potrà essere esteso o rinnovato. La sostituzione di un pezzo di ricambio con spese di riparazione è coperta da una garanzia di 1 anno di buon funzionamento, a condizione che vengano rispettati i termini della garanzia. I pezzi di ricambio o gli utensili che vengono sostituiti rimangono in possesso della nostra azienda. I requisiti, diversi da quelli menzionati in questo modulo di garanzia, riguardanti la riparazione di un utensile o il suo danneggiamento, non sono applicabili. La legge greca e i relativi regolamenti si applicano a questa garanzia.

AL

Mjetet pneumatike janë prodhuar sipas standardeve strikte, të vendosura nga kompania jonë, të cilat janë të përputhur me standardet përkatëse evropiane të cilësisë. Mjetet pneumatike sigurohen me një periudhë garancie prej 24 muajsh për përdorim jo profesional dhe 12 muaj për përdorim profesional. Garancia është e vlefshme nga data e blerjes së produktit. Prova e së drejtës së garancisë është dokumenti i blerjes së mjetit (faturë ose faturë me pakicë). Në asnjë rrethanë ndërmarrja nuk mbulon koston përkatëse të pjesëve të këmbimit dhe orarin përkatës të kërkuar të punës, përveç kur është paraqitur një kopje e dokumentit të blerjes. Në rast se riparimi duhet të bëhet nga departamenti ynë i shërbimit kostoja e transportit (për dhe nga) është tërësisht e mbajtur nga dërguesi (klienti). Ai tha se mjetet duhet të dërgohen për riparim në ndërmarrje ose në një punishte të autorizuar në mënyrën dhe mjetet e duhura të transportit.

PËRJASHTIMET DHE KUFIZIMET E GARANCISË:

- 1) Pjesët rezervë që konsumohen natyrshëm si pasojë e të qenit të përdorura (pjesë të harxhueshme).
- 2) Veglat e dëmtuara si rezultat i mosrespektimit të udhëzimeve të prodhuesit.
- 3) Mjetet e mbajtura keq ose të kujdesura për të.
- 4) Përdorimi i lubrifikantëve ose aksesorëve të papërshtatshëm.
- 5) Mjetet që u jepen enteve të treta pa pagesë.
- 6) Dëmtimi si rezultat i lidhjes së ajrit të presur me një presion që ndryshon nga ai që kërkohet sipas etiketës teknike të të dhënave.
- 7) Dëmtimi si pasojë e përdorimit të ajrit të papastër dhe të pafiltruar.
- 8) Dëmtimi ose mosfunksionimi si rezultat i mos pastrimit të mjetit sipas nevojës.
- 9) Mjeti ka rënë në kontakt me kimikatet, është gërryer ose dëmtuar nga lagështia.
- 10) Mjetet që janë modifikuar ose çmontuar nga personeli i paautorizuar.
- 11) Veglat e përdorura për qira.

Garancia mbulon vetëm zëvendësimin pa pagesë të komponentit që paraqet një defekt prodhues ose dështim material. Në rast të mungesës së një pjese rezervë specifike kompania rezervon të drejtën për të zëvendësuar mjetin pneumatik me një tjetër të të njëjtit lloj. Pasi të jenë përfunduar të gjitha procedurat e garancisë, periudha e garancisë së makinës nuk do të zgjatet ose të rinovohet. Zëvendësimi i një pjese rezervë me pagesë riparimi mbulohet nga një garanci 1 vjeçare e një operacioni të mirë, subjekt i përputhjes me kushtet e garancisë. Pjesët e këmbimit ose mjetet që zëvendësohen mbeten në zotërim të kompanisë sonë. Kërkesat, përveç atyre të përmendura në këtë formë garancie, në lidhje me riparimin e një mjeti ose dëmtimi të tij, nuk zbatohen. Ligji grek dhe rregullat relative zbatohen për këtë garancia.

SRB

Pneumatski alati su proizvedeni po strogim standardima koje je postavila naša kompanija a koji su usklađeni sa odgovarajućim evropskim standardima kvaliteta. Pneumatski alati imaju garantni rok od 24 meseca za neprofesionalnu upotrebu i 12 meseca za profesionalnu upotrebu. Garancija važi od dana kupovine proizvoda. Dokaz za pravo na garanciju je dokument o kupovini pneumatskog alata (maloprodajni račun ili faktura). Ni pod kojim okolnostima kompanija neće pokriti relevantne troškove rezervnih delova i potrebno odgovarajuće radno vreme ako se ne predoči kopija dokumenta o kupovini. U slučaju da popravku treba da uradi naš servis, troškove transporta (do i od) u potpunosti snosi pošiljalac (klijent). Pneumatski alati za popravku se šalju u firmu gde su kupljeni ili u ovlašćeni servis i to tako da budu prikladno upakovani za transport.

IZUZECI I OGRANIČENJA GARANCIJE:

- 1) Rezervni delovi koji se prirodno troše kao posledica korišćenja (potrošni delovi).
- 2) Alati koji su oštećeni nepoštovanjem uputstva proizvođača.
- 3) Alati su loše održavani.
- 4) Upotreba neodgovarajućih maziva ili pribora.
- 5) Alati se daju trećim licima bez naknade.w
- 6) Oštećenja usled priključenja komprimovanog vazduha sa pritiskom drugačijim od navedenog na tablici tehničkih karakteristika.
- 7) Oštećenja nastala upotrebom prljavog, nefiltriranog komprimovanog vazduha.
- 8) Oštećenje ili kvar nastao usled nepravilnog čišćenja alata.
- 9) Kontakt alata sa hemikalijama ili oštećenje od vlage, korozije.
- 10) Alati koji su modifikovani - promenjeni ili otvoreni od strane neovlašćene radionice.
- 11) Alati koji se koriste za iznajmljivanje.

Garancija pokriva samo besplatnu zamenu komponente koja ima fabričku grešku ili materijalne nedostatke. U slučaju nedostatka određenog rezervnog dela, kompanija zadržava pravo da zameni pneumatski alat drugim iste vrste. Nakon što su svi garantni postupci završeni, garantni rok pneumatskog alata se ne može produžavati ili obnavljati. Rezervni delovi ili pneumatski alati koji su zamenjeni ostaju u posedu naše kompanije. Zamena rezervnog dela naknadom za popravku pokrivena je jednogodišnjom garancijom dobrog rada, koja podleže poštovanju uslova garancije. Zahtevi, osim onih navedenih u ovom obrascu garancije, uvezi sa popravkom pneumatskog alata ili njegovim oštećenjem ne važe. Na ovu garanciju se primenjuju grčki zakoni i odgovarajući propisi.

EN WARRANTY

This appliance is a quality product. It was designed in compliance with current technical standards and made carefully using normal, good quality materials. The warranty period is 24 months for non-professional use and 12 months for professional use and commences on the date of purchase, which can be verified by the receipt, invoice or delivery note. During this warranty period all functional errors, which, despite the careful treatment described in our operating manual, are verifiably due to material flaws, will be rectified by our after-sales service staff. The warranty takes the form that defective parts will be repaired or replaced with perfect parts free of charge at our discretion. Replaced parts will become our property. Repair work or the replacement of individual parts will not extend the warranty period nor will it result in a new warranty period being commenced for the appliance. No separate warranty period will commence for spare parts that may be needed. We cannot offer a warranty for damage and defects on appliances or their parts caused by the use of excessive force, improper treatment and servicing. This also applies for failures to comply with the operating manual and the installation or spare and accessory parts that are not included in our range of products. In the event of interference with or modifications to the appliance by unauthorized persons, the warranty will be rendered void. Damages that are attributable to improper handling, over loading, or natural wear and tear are excluded from the guarantee. Damages caused by the manufacturer or by a material defect will be corrected at no charge by repair or by providing spare parts. The prerequisite is that the equipment is handed over assembled, and complete with the proof of sale and guarantee. For a guarantee claim, only use the original packaging. That way, we can guarantee quick and smooth guarantee processing. Please send us the appliances post-paid or request a Freeway sticker. Unfortunately we will be unable to accept appliances that are not postpaid. The warranty does not cover parts that are subject to natural wear and tear. If you wish to make a warranty claim, report faults or order spare parts or accessories, please contact the after-sales center: Subject to change without prior notice.

DE GARANTIE

Dieses Gerät ist ein Qualitätsprodukt. Es wurde gemäß den aktuellen technischen Standards entworfen und sorgfältig mit normalen, hochwertigen Materialien hergestellt. Die Garantiezeit beträgt 24 Monate bei nicht-professioneller Nutzung und 12 Monate bei professioneller Nutzung und beginnt mit dem Kaufdatum, was anhand von Quittung, Rechnung oder Lieferschein überprüft werden kann. Während dieser Garantiezeit werden alle Funktionsfehler, die trotz der in unserer Bedienungsanleitung beschriebenen sorgfältigen Behandlung nachweislich auf Materialfehler zurückzuführen sind, von unseren Kundendienstmitarbeitern behoben. Die Garantie besteht in der Form, dass defekte Teile nach unserem Ermessen kostenlos repariert oder durch einwandfreie Teile ersetzt werden. Ersetzte Teile werden unser Eigentum. Reparaturarbeiten oder der Austausch einzelner Teile verlängern die Garantiezeit nicht und führen nicht zu einer neuen Garantiezeit für das Gerät. Für eventuell verbrauchte Ersatzteile beginnt keine gesonderte Gewährleistungsfrist. Wir können keine Garantie für Schäden und Mängel an Geräten oder deren Teilen geben, die durch übermäßige Gewaltanwendung, unsachgemäße Behandlung und Wartung verursacht wurden. Dies gilt auch für die Nichtbeachtung der Bedienungsanleitung und der Montage- oder Ersatz- und Zubehörteile, die nicht in unserem Sortiment enthalten sind. Bei Eingriffen in die Änderung durch unbefugte Personen am Gerät erlischt die Garantie. Schäden, die auf unsachgemäße Behandlung, Überlastung oder natürliche Abnutzung zurückzuführen sind, sind von der Garantie ausgeschlossen. Schäden, die vom Hersteller oder durch einen Materialfehler verursacht werden, werden durch Reparatur oder Ersatzteillieferung kostenlos behoben. Voraussetzung ist, dass das Gerät zusammen mit dem Verkaufsbeleg und der Garantie zusammengebaut übergeben wird. Verwenden Sie für einen Garantieanspruch nur die Originalverpackung. Auf diese Weise können wir eine schnelle und reibungslose Garantieabwicklung garantieren. Bitte schicken Sie uns die Geräte im Nachhinein oder fordern Sie einen Freeway-Aufkleber an. Geräte, die nicht nachbezahlt werden, können wir leider nicht akzeptieren. Die Garantie erstreckt sich nicht auf Teile, die einem natürlichen Verschleiß unterliegen. Wenn Sie einen Garantieanspruch geltend machen, Fehler melden oder Ersatzteile oder Zubehör bestellen möchten, wenden Sie sich bitte an das Kundendienstcenter: Änderungen vorbehalten.

FR GARANTIE

Cet appareil est un produit de qualité. Il a été conçu conformément aux normes techniques en vigueur et fabriqué avec soin à l'aide de matériaux usuels et de qualité. La période de garantie est de 24 mois pour une utilisation non professionnelle et 12 mois pour une utilisation professionnelle et débute à la date d'achat. Elle peut être vérifiée sur le reçu, la facture ou le bon de livraison. Pendant cette période de garantie, toutes les erreurs de fonctionnement qui, malgré le traitement minutieux décrit dans notre manuel d'utilisation, sont dues à des défauts matériels, seront corrigées par notre service après-vente. La garantie prend la forme que les pièces défectueuses seront réparées ou remplacées par des pièces parfaites gratuitement à notre discrétion. Les pièces remplacées deviendront notre propriété. Les travaux de réparation ou le remplacement de pièces individuelles ne prolongeront pas la période de garantie et n'entraîneront pas le début d'une nouvelle période de garantie pour l'appareil. Aucune période de garantie séparée ne commencera pour les pièces de rechange susceptibles d'être utilisées. Nous ne pouvons pas offrir de garantie pour les dommages et les défauts des appareils ou de leurs pièces causés par l'utilisation d'une force excessive, un traitement ou un entretien inapproprié. Ceci s'applique également aux cas de non-respect du manuel d'utilisation et de l'installation ou des pièces détachées et accessoires non compris dans notre gamme de produits. En cas d'interférence avec des modifications apportées à l'appareil par des personnes non autorisées, la garantie sera annulée. Les dommages résultant d'une mauvaise manipulation, d'un chargement excessif ou d'une usure naturelle sont exclus de la garantie. Les dommages causés par le fabricant ou par un défaut matériel seront corrigés gratuitement par la réparation ou par la fourniture de pièces de rechange. La condition préalable est que le matériel soit remis assemblé et accompagné de la preuve de vente et de la garantie. Pour une demande de garantie, lisez uniquement l'emballage d'origine. De cette manière, nous pouvons garantir un traitement rapide et sans heurts des garanties. S'il vous plaît envoyez-nous les appareils post-payés ou demandez un autocollant Freeway. Malheureusement, nous ne pourrions pas accepter les appareils non post-payés. La garantie ne couvre pas les pièces soumises à une usure naturelle. Si vous souhaitez faire une demande de garantie, signaler un défaut ou commander des pièces de rechange ou des accessoires, veuillez contacter le service après-vente: Sujet à modification sans préavis.

ESP GARANTÍA

Este aparato es un producto de calidad. Fue diseñado de acuerdo con las normas técnicas actuales y se hizo con cuidado utilizando materiales normales y de buena calidad. El período de garantía es de 24 meses para uso no profesional y de 12 meses para uso profesional y comienza en la fecha de compra, que puede verificarse mediante el recibo, la factura o la nota de entrega. Durante este período de garantía, todos los errores funcionales que, a pesar del tratamiento cuidadoso que se describen en nuestro manual de operación, son verificables debido a fallas materiales, serán corregidos por nuestro personal de servicio postventa. La garantía adquiere la forma de que las piezas defectuosas se repararán o reemplazarán con piezas perfectas de forma gratuita a nuestra discreción. Las partes reemplazadas se convertirán en nuestra propiedad. Los trabajos de reparación o el reemplazo de piezas individuales no ampliarán el período de garantía, no dará lugar a que se comience un nuevo período de garantía para el aparato. No se iniciará ningún período de garantía por separado para las piezas de repuesto que puedan ser utilizadas. No podemos ofrecer una garantía por daños y defectos en los aparatos o sus partes causados por el uso excesivo de la fuerza, el tratamiento y el servicio incorrectos. Esto también se aplica a las fallas en el cumplimiento del manual de operación y la instalación o piezas de repuesto y accesorios que no están incluidos en nuestra gama de productos. En caso de interferencia con modificaciones al aparato por parte de personas no autorizadas, la garantía quedará anulada. Los daños que son atribuibles a un manejo inadecuado, sobrecarga o desgaste natural están excluidos de la garantía. Los daños causados por el fabricante o por un defecto de material se corregirán sin costo alguno por reparación o proporcionando piezas de repuesto. El requisito previo es que el equipo se entregue ensamblado y se complete con el comprobante de venta y garantía. Para una reclamación de garantía, utilice únicamente el embalaje original. De esta manera, podemos garantizar un rápido y suave procesamiento de garantías. Por favor, envíenos los electrodomésticos con pospago o solicite una etiqueta de Freeway. Lamentablemente, no podremos aceptar aparatos que no sean de pospago. La garantía no cubre las piezas que están sujetas a desgaste natural. Si desea realizar un reclamo de garantía, informar fallas o solicitar piezas de repuesto o accesorios, comuníquese con el centro de postventa: Sujeto a cambios sin previo aviso.

IT

GARANZIA

Questo apparecchio è un prodo o di qualità. È stato progettato in conformità con le attuali norme tecniche e realizzato con attenzione u lizzando materiali normali di buona qualità. Il periodo di garanzia è di 24 mesi per uso non professionale e di 12 mesi per uso professionale e decorre dalla data di acquisto, che può essere verificata tramite ricevuta, fattura o bolla di consegna. Durante questo periodo di garanzia tu gli errori funzionali, che, nonostante l'accurato trattamento descritto o nel nostro manuale operativo, sono verificabili a causa di difetti dei materiali, verranno risol dal nostro personale di assistenza post-vendita. La garanzia assume la forma che le par difettose saranno riparate o sostituite con par perfette gratuitamente a nostra discrezione. Le par sostituite diventeranno di nostra proprietà. I lavori di riparazione o la sostituzione di singole par non prolungheranno il periodo di garanzia, poiché non si verificherà un nuovo periodo di garanzia per l'apparecchio. Non inizierà alcun periodo di garanzia separato per i pezzi di ricambio che possono essere u lizzati. Non possiamo offrire una garanzia per danni e difetti su apparecchi o loro par causati dall'uso di forza eccessiva, trattamento e manutenzione inadeguati. Ciò vale anche per il mancato rispetto del manuale operativo e delle par di installazione o di ricambio e accessori non inclusi nella nostra gamma di prodo . In caso di interferenza con modifiche all'apparecchio da parte di persone non autorizzate, la garanzia sarà invalidata. Sono esclusi dalla garanzia i danni riconducibili a uso improprio, sovraccarico o usura naturale. I danni causati dal prodo ore o da un difetto materiale verranno corretti gratuitamente mediante riparazione o fornitura di pezzi di ricambio. Il presupposto è che l'attrezzatura sia consegnata assemblata e completa con la prova di vendita e garanzia. Per una richiesta di garanzia, u lizzare solo la confezione originale. In questo modo, possiamo garantire un'elaborazione della garanzia rapida e agevole. Vi preghiamo di inviarci gli elettrodomestici post-pagamento o richiedere un adesivo Freeway. Purtroppo non saremo in grado di accettare apparecchi che non sono postpagati. La garanzia non copre par sogge e a usura naturale. Se si desidera presentare una richiesta di intervento in garanzia, segnalare guas o ordinare pezzi di ricambio o accessori, contattare il centro assistenza: soggetto a modifiche senza preavviso.

SLO

GARANCIJA

Ta aprava je kakovosten izdelek. Zasnovan je bil v skladu z veljavnimi tehničnimi standardi in skrbno izdelan z običajnimi, kakovostnimi materiali. Garancijsko obdobje je 24 mesecev za neprofesionalno uporabo in 12 mesecev za profesionalno uporabo in se začne na dan nakupa, ki ga je mogoče preveri s potrdilom o prejemu, računom ali dobavnico. V času garancijskega roka bodo vse funkcionalne napake, ki so kljub skrbni obdelavi, opisani v naših navodilih za uporabo, preverljive zaradi materialnih napak, odpravile naše servisno osebje. Garancija prevzame obliko, da bodo okvarjeni deli po lastni presoji brezplačno popravljene ali zamenjane z brezhibnimi deli. Zamenjani deli bodo postali naša last. Popravila ali zamenjava posameznih delov ne podaljšujejo garancijskega roka, dokler ne začne veljati nova garancijska doba za napravo. Za rezervne dele, ki se lahko pojavijo, se ne bo začelo ločeno garancijsko obdobje. Ne moremo ponudi garancije za poškodbe in napake na napravah ali njihovih delih zaradi uporabe prekomerne sile, nepravilne obdelave in servisiranja. To velja tudi za neupoštevanje navodil za uporabo in namestitve ali rezervnih delov in dodatkov, ki niso vključeni v našo paleto izdelkov. V primeru motenj v napravi s strani nepooblaščenih oseb, se garancija razveljavi. Poškodbe, ki so posledica nepravilnega ravnanja, obremenitve ali naravne obrabe, so izključene iz garancije. Poškodbe, ki jih povzroči proizvajalec ali materialna napaka, se bodo popravile ali popravile z zagotavljanjem rezervnih delov. Predpogoj je, da se oprema preda sestavljena in skupaj z dokazilom o prodaji in garancijo. Za garancijski zahtevek uporabite samo originalno embalažo. Tako lahko zagotovimo hitro in gladko obdelavo garancij. Prosimo, pošljite nam naprave po plačilu ali zahtevajte nalepko za Freeway. Na žalost ne bomo mogli sprejeti naprav, ki niso postpaid. Garancija ne zajema delov, ki so predmet naravne obrabe. Če želite vložiti zahtevek za garancijo, prijavite napake ali naročite nadomestne dele ali dodatno opremo, se obrnite na spodnji prodajni center: Pridržujemo si pravico do sprememb brez predhodnega obvestila.

MLT

GARANYIJA

Dan l-apparat huwa prodott ta 'kwalità. Kienet imfassla f'konformità mal-istandards teknici attwali u saret b'attenzjoni bl-użu ta 'materjali normali u ta' kwalità tajba. Il-perjodu tal-garanzija huwa ta '24 xahar u jibda fid-data tax-xiri, li jista' jigi vverifikat bir-riċevuta, fattura jew nota tal-kunsinna. Matul dan il-perjodu ta 'garanzija l-iżbalji funzjonali kollha, li, minkejja t-trattament bir-reqqa deskritt fil-manwal operattiv taghna, huma verifikabbli minħabba difetti materjali, se jigu kkoreġuti mill-istaff taghna tas-servizz ta' wara l-bejgh. Il-garanzija tiehu l-forma li partijiet difettużi se jissewewew jew jigu sostitwiti bi partijiet perfetti bla hlas fid-diskrezzjoni taghna. Partijiet miġdula jsiru proprjetà taghna. Ix-xogħol ta 'tiswija jew is-sostituzzjoni ta' partijiet individwali ma jestendux il-perjodu ta 'garanzija mhux se jirrizulta f'li jibda perjodu ġdid ta' garanzija għall-apparat. Ma jibda l-ebda perjodu ta 'garanzija separata għal spare parts li jistgħu jigu ted. Ma nistgħux noffru garanzija għal ħsara u difetti fuq l-apparat jew il-partijiet tagħhom ikkawżati mill-użu ta 'forza eċċessiva, trattament mhux xieraq u manutenzjoni. Dan japplika wkoll għal nuqqasijiet ta 'konformità mal-manwal tat-thaddim u l-installazzjoni jew partijiet ta' rikambju u aċċessorji li mhumiex inkluzi fil-firxa ta 'prodotti taghna. Fil-każ ta 'interferenza ma' modifiki fl-apparat minn persuni mhux awtorizzati, il-garanzija ssir nulla. Ħsarat li huma attribwiti għal immaniġġjar hażin, tagħbija zejda, jew xedd u kedd naturali huma esklużi mill-garanzija. Danni kkawżati mill-manifattur jew minn difett materjali se jigu kkoreġuti mingħajr hlas permezz ta 'tiswija jew billi jigu pprovduti spare parts. Il-prerekwiżit huwa li t-tagħmir jigi mgħoddi immuntat, u komplet bil-prova tal-bejgh u l-garanzija. Għal talba ta 'garanzija, uża biss l-imballaġġ originali. B'dan il-mod, nistgħu niggarrantixxu proċessar ta 'garanzija malajr u bla xkiel. Jekk jogħġbok ibgħatilna l-appliances post-paid jew itlob stiker tal-Freeway. Sfortunatament ma nkunux nistgħu naċċettaw apparat li ma jithallasx wara. Il-garanzija ma tkoprix partijiet li huma soġġetti għal ilbies u kedd naturali. Jekk tixtieq tagħmel talba għall-garanzija, irrapporta ħsarat jew tordna spare parts jew aċċessorji, jekk jogħġbok ikkuntattja ċ-ċentru ta 'wara l-bejgh: Soġġett għal bidla mingħajr avvji minn qabel.

SK

ZÁRUKA

Tento spotřebič je kvalitní výrobek. Bol navrhnutý v súlade s platnými technickými normami a opatrne používal bežné a kvalitné materiály. Záručná doba je 24 mesiacov na neprofesionálne použiť e a 12 mesiacov na profesionálne použiť e a začína plynúť dátumom nákupu, ktorý je možné overiť potvrdením, faktúrou alebo dodacím listom. Počas tejto záručnej lehoty všetky funkčné chyby, ktoré napriek starostlivej úprave popísanej v našom návode na obsluhu sú overiteľné z dôvodu materiálnych nedostatkov, opraví naši pracovníci popredajného servisu. Záruka má formu, že vadné časti budú opravené alebo nahradené perfektnými dielmi bezplatne podľa nášho uváženia. Nahradené diely sa stanú našimi vlastnosťami. Opravné práce alebo výmena jednotlivých dielov predĺženie záručnej lehoty névedie k vzniku novej záručnej lehoty pre spotrebič. Za náhradné diely, ktoré môžu byť dodané, sa nezačína samostatná záručná lehota. Nemôžeme ponúknuť záruku na poškodenie a poškodenie spotrebičov alebo ich častí spôsobené nadmernou silou, nesprávnou obsluhou a servisom. Platí to aj pre poruchy v súlade s návodom na obsluhu a inštaláciou alebo náhradnými dielmi a príslušenstvom, ktoré nie sú súčasťou našej ponuky. V prípade zásahu do modifikácie spotrebiča neoprávnenými osobami sa záruka stane neplatnou. Škody, ktoré sú spôsobené nesprávnou manipuláciou, nadmerným zaťažením alebo prirodzeným opotrebovaním, sú z záruky vylúčené. Škody spôsobené výrobcom alebo chybou materiálu budú opravené bezplatne opravou alebo poskytnu m náhradných dielov. Predpokladom je, že zariadenie je odovzdané a kompletné s dokladom o predaji a zárukou. Pokiaľ ide o nárok na záruku, použite iba pôvodný obal. Týmto spôsobom môžeme zaručiť rýchle a plynulé spracovanie záruky. Pošlite nám, prosím, spotrebiče, ktoré ste už zaplatili, alebo požiadajte o nálepku Freeway. Bohužiaľ nebudeme môcť prijať zariadenia, ktoré nie sú vyplatené. Záruka sa nevzťahuje na časti, ktoré sú vystavené prirodzenému opotrebovaniu. Ak chcete požiadať o záruku, oznámiť chyby alebo objednať náhradné diely alebo príslušenstvo, obráťte sa na nižšie uvedené stredisko popredajného servisu: Podliehajú zmenám bez predchádzajúceho upozornenia.

BG

ГАРАНЦИЯ

Този уред е качествен продукт. Той е проектиран в съответствие с действащите технически стандарти и е направен внимателно при използване на нормални, качествени материали. Гаранционният срок е 24 месеца за непрофесионално ползване и 12 месеца за професионална употреба и започва да тече от датата на покупката, която може да бъде потвърдена с квитанция, фактура или документ за доставка. По време на този гаранционен период всички функционални грешки, които, въпреки внимателното третиране, описано в нашето ръководство за експлоатация, са проверими поради материални недостатъци, ще бъдат отстранени от нашия сервизен персонал. Гаранцията приема формата, в която дефектните части ще бъдат ремонтирани или заменени с перфектни части безплатно по наше усмотрение. Подменените части ще станат наша собственост. Ремонтните работи или подмяната на отделни части няма да удължат гаранционния срок, без това да доведе до започване на нов гаранционен период за уреда. За резервни части, които могат да бъдат поставени, няма да започне отделен гаранционен срок. Не можем да предложим гаранция за повреди и дефекти на уредите или техните части, причинени от използването на прекомерна сила, неправилно третиране и обслужване. Това важи и за неспазване на ръководството за експлоатация и инсталацията, както и резервни и допълнителни части, които не са включени в нашата гама от продукти. В случай на намеса в модификации на уреда от неупълномощени лица, гаранцията ще бъде премахната. Щети, които се дължат на неправилно боравене, натоварване или естествено износване, са изключени от гаранцията. Щети, причинени от производителя или от дефект на материала, ще бъдат поправени без заплащане чрез ремонт или чрез предоставяне на резервни части. Предпоставка е оборудването да се слобява и да се допълни с доказателство за продажба и гаранция. За гаранционна претенция използвайте само оригиналната опаковка. По този начин можем да гарантираме бърза и гладка обработка на гаранциите. Моля, изпратете ни уредите след плащане или заявете стикер на Freeway. За съжаление няма да можем да приемаме уреди, които не са с абонамент. Гаранцията не покрива части, които са обект на естествено износване. Ако желаете да направите гаранционна претенция, да съобщите за неизправности или да поръчате резервни части или аксесоари, моля свържете се с центъра за поддръжка: Подлежи на промяна без предизвестие.

RO

GAРАНȚIE

Acest aparat este un produs de calitate. A fost proiectat în conformitate cu standardele tehnice actuale și a făcut cu atenție materiale normale, de bună calitate. Perioada de garanție este de 24 de luni pentru uz neprofesionist și de 12 luni pentru uz profesional și începe la data cumpărării, care poate fi verificată prin chitanță, factură sau bule. n de livrare. În timpul acestei perioade de garanție, toate erorile funcționale, care, în ciuda tratamentului atent descris în manualul nostru de utilizare, sunt verificabile din cauza defectelor materiale, vor fi reparate -cate de personalul nostru de service post-vânzare. Garanția ia forma faptului că piesele defecte vor fi reparate sau înlocuite cu piese perfecte gratuit, la discreția noastră. Piesele înlocuite vor deveni proprietatea noastră. Lucrările de reparații sau înlocuirea pieselor individuale nu vor prelunge perioada de garanție, deo-arece nu vor duce la începerea unei noi perioade de garanție pentru aparat. Nu se va începe nici o perioadă de garanție separată pentru piesele de schimb care pot fi înlocuite. Nu putem oferi o garanție pentru defectiunile și defectele aparatelor sau ale pieselor acestora cauzate de utilizarea forței excesive, tratarea necorespunzătoare și întreținerea. Acest lucru se aplică și în caz de nerespectare a manualului de utilizare și a pieselor de instalare sau de rezervă și accesoriilor care nu sunt incluse în gama noastră de produse. În caz de interferență cu mod-uri careile aduse aparatului de către persoane neautorizate, garanția va fi anulată. Daunele care pot fi atribuite manipulării necorespunzătoare, supraîncălzirii sau uzurii naturale sunt excluse din garanție. Deteriorările cauzate de producător sau de un defect material vor fi corectate gratuit, prin reparații sau prin furnizarea de piese de schimb. Condiția prealabilă este ca echipamentul să fi instalat în asamblare și să fi completat cu dovada vânzării și a garanției. Pentru o cerere de garanție, utilizați numai ambalajul original. În acest fel, putem garanta procesarea rapidă și fără probleme a garanției. Trimiteți-ne aparatele post-plăți te sau solicitați un autocolant Freeway. Din păcate, nu vom putea accepta dispozitive care nu sunt plătite la postpaid. Garanția nu acoperă piese care sunt supuse uzurii naturale. Dacă doriți să solicitați o garanție, să semnalați defectiuni sau să comandați piese de schimb sau accesorii, vă rugăm să contactați centrul de asistență tehnică: Pot fi modificate fără o no fi care prealabilă.

NMK

GAРАНЦИЈА

Овој уред е квалитетен производ. Дизајниран е во согласност со тековните технички стандарти и направен е внимателно со употреба на нормални, квалитетни материјали. Гарантниот период е 24 месеци за непрофесионална употреба и 12 месеци за професионална употреба и започнува на датумот на купување, што може да се потврди со потврда, фактура или испратница. За време на овој гарантен период, сите функционални грешки, кои, и покрај внимателниот третман опишан во нашето упатство за работа, се проверливи поради материјални недостатоци, ќе бидат поправени од нашиот персонал по продажбата. Гаранцијата има форма дека неисправните делови ќе бидат поправени или заменети со совршени делови бесплатно по наша дискреција. Заменетите делови ќе станат наша сопственост. Работата за поправка или замената на поединечни делови нема да го продолжи гарантниот период и нема да резултира со започнување на нов гарантен период за апаратот. Нема да започне посебен гарантен период за резервните делови што може да се тераат. Не можеме да понудиме гаранција за оштетувања и дефекти на апаратите или нивните делови предизвикани од употреба на прекумерна сила, несоодветен третман и сервисирање. Ова исто така важи и за неусогласеност со упатството за работа и инсталацијата или резервните и дополнителните делови кои не се вклучени во нашата палета на производи. Во случај на мешање на модификации на апаратот од страна на неовластени лица, гаранцијата ќе се поништи. Штетите што се припишуваат на неправилно ракување, прекумерно оптоварување или природно абеење се исклучени од гаранцијата. Штетите предизвикани од производителот или од материјален дефект ќе се коригираат бесплатно со поправка или со обезбедување резервни делови. Предуслов е опремата да биде предадена склопена, и комплетна со доказ за продажба и гаранција. За гаранција, користете го само оригиналното пакување. На тој начин, можеме да гарантираме брза и непречена обработка на гаранциите. Ве молиме испратете ни ги апаратите пост-пејд или побарајте налепница за автопат. За жал, нема да можеме да прифатиме апарати што не се постпејд. Гаранцијата не опфаќа делови кои се предмет на природно абеење и кинење. Доколку сакате да поднесете барање за гаранција, да пријавите дефекти или да нарачате резервни делови или додатоци, ве молиме контактирајте го постпродажниот центар подолу: Може да се промени без претходна најава.

HUN

GAРАНЦIA

Ez a készülék minőségi termék. Úgy tervezték, hogy megfeleljen a jelenlegi műszaki szabványoknak, és gondosan, normál, jó minőségű anyagokkal készült. A jótállási idő nem professzionális használat esetén 24 hónap, szakmai használat esetén 12 hónap, és a vásárlás napján kezdődik, amelyet a kézhezvétellel, a számla vagy a kézbesítési értesítés igazolhat. A garanciaidő alatt minden olyan funkcionális hiba, amely az üzemeltetési utasításunkban leírt gondos kezelés ellenére bizonyíthatóan az anyagi hibák miatt következik be, a vevőszolgálatunk javítja. A garancia olyan formája, hogy a hibás alkatrészek javítása vagy cseréje a tökéletes alkatrészekkel ingyenes. A cserélt részek tulajdonunk lesz. A javítási munkák vagy az egyes részek cseréje nem hosszabbítja meg a jótállási időszakot, és nem eredményez új garanciaidő megkezdését a készülék számára. Nincs külön garanciaidő a pótalkatrészek esetén. Nem nyújtunk garanciát a készülékek vagy alkatrészeik károsodására és hibáira a túlzott, erő, a helytelen kezelés és a karbantartás miatt. Ez vonatkozik az üzemeltetési utasítás és a telepítés, illetve a tartalék és tartozék alkatrészeinek meg nem felelésére is, amelyek nem tartoznak a termékínálatunkba. Abban az esetben, ha a készülék jogosulatlan személy általi módosításai zavarhatnak, a garancia érvényét vesz. A nem megfelelő kezelés, a terhelés vagy a természetes kopás okozta károk nem tartoznak a garancia hatálya alá. A gyártó vagy az anyaghiba által okozott károkat a javítás vagy a pótalkatrészek beszerzése nélkül kijavítják. Az előfeltétel az, hogy a berendezést összeszerelték, és az értékesítés és a garancia igazolásával kiegészüljön. A garancia igényléséhez csak az eredeti csomagolást használja. Így garantálhatjuk a gyors és zökkenőmentes garanciafeldolgozást. Kérjük, küldje el nekünk a készüléket utólag fizetve vagy kérjen Freeway matricát. Sajnos nem tudjuk elfogadni a nem utólag fizetett készülékeket. A garancia nem terjed ki a természetes kopásnak kitett alkatrészekre. Ha garanciális igényt kíván nyújtani, hibákat jelenteni vagy pótalkatrészeket vagy tartozékokat rendelni, kérjük, vegye fel a kapcsolatot az alábbi értékesítési központtal: Előzetes értesítés nélkül változhat.

POL

GWARANCJA

To urządzenie jest produktem wysokiej jakości. Został zaprojektowany zgodnie z aktualnymi standardami technicznymi i wykonany starannie przy użyciu zwykłych, dobrej jakości materiałów. Okres gwarancji wynosi 24 miesiące w przypadku użytku nieprofesjonalnego i 12 miesięcy w przypadku użytku profesjonalnego i rozpoczyna się w dniu zakupu, który można zweryfikować za pomocą paragonu, faktury lub dowodu dostawy. W okresie gwarancji wszystkie błędy funkcjonalne, które pomimo starannego traktowania opisanego w naszej instrukcji obsługi, są weryfikowalne przez wady materiałowe, zostaną naprawione przez nasz personel obsługi posprzedażnej. Gwarancja ma formę, w której wadliwe części zostaną naprawione lub wymienione na części zamiennie bezpłatnie według naszego uznania. Wymienione części staną się naszą własnością. Naprawa lub wymiana pojedynczych części nie przedłuży okresu gwarancji, nie spowoduje to rozpoczęcia nowego okresu gwarancyjnego dla urządzenia. Nie rozpocznie się oddzielny okres gwarancji na części zamiennie, które mogą być używane. Nie możemy zaoferować gwarancji na uszkodzenia i usterki urządzeń lub ich części spowodowane użyciem nadmiernej siły, niewłaściwego traktowania i serwisowania. Dotyczy to również nieprzestrzegania instrukcji obsługi i instalacji lub części zamiennych i akcesoriów, które nie są zawarte w naszej ofercie produktów. W przypadku ingerencji w modyfikacje urządzenia przez osoby nieuprawnione, gwarancja zostanie unieważniona. Szkody, które można przypisać używaniu tylko oryginalnego opakowania. W ten sposób możemy zagwarantować szybkie i płynne przetwarzanie gwarancji. Prześlij nam urządzenia post-paid lub zamów naklejkę na autostradę. Niestety nie będziemy mogli akceptować urządzeń, które nie są opłacane z dołu. Gwarancja nie obejmuje części ulegających naturalnemu zużyciu. Jeśli chcesz zgłosić roszczenie gwarancyjne, zgłoś usterki lub zamówić części zamiennie lub akcesoria, skontaktuj się z następującym centrum obsługi posprzedażnej: Zastrzega się możliwość zmian bez uprzedzenia.

ALB

GARANCIA

Kjo pajisje është një produkt cilësor. Washtë hartuar në përputhje me standardet aktuale teknike dhe është bërë me kujdes duke përdorur materiale normale, me cilësi të mirë. Periudha e garancisë është 24 muaj për përdorim jo profesional dhe 12 muaj për përdorim profesional dhe fillon në datën e blerjes, e cila mund të vërtetohet me faturën, faturën ose dorëzimin. Gjatë kësaj periudhe garancie, të gjitha gabimet funksionale, të cilat, përkundër trajtimit të kujdesshëm të përkthuesit në manualin tonë të funksionimit, janë verifikueshëm për shkak të metave të materialit, do të korrigjohen nga stafi ynë i shërbimit pas shitjes. Garancia merr formën që pjesët e dëmtuara do të riparohen ose zëvendësohen me pjesët e përsosura falas, sipas gjykimit tonë. Pjesët e zëvendësuara do të bëhen pronë jonë. Puna e riparimit ose zëvendësimit i pjesëve individuale nuk do të zgjasë periudhën e garancisë, por nuk do të rezultojë në fillimin e një periudhe të re garancie për pajisjen. Asnjë periudhë e veçantë e garancisë nuk do të fillojë për pjesët rezervë që mund të merren. Ne nuk mund të ofrojmë një garanci për dëmtimin dhe defektet e pajisjeve ose pjesëve të tyre të shkaktuara nga përdorimi i forcës së tepërt, trajtimit dhe shërbimit i pahijshëm. Kjo gjithashtu vlen për dështimet në përputhje me manualin e funksionimit dhe instalimin ose pjesët rezervë dhe aksesorë që nuk përfshihen në gamën tonë të produkteve. Në rast ndërhyrjeje në modifikimet e pajisjes nga persona të paautorizuar, garancia do të hiqet. Dëmet që mund t'i atribuohen trajtimit të pahijshëm, ngarkimit të tepërt, ose konsumit natyror, përjashtohen nga garancia. Dëmet e shkaktuara nga prodhuesi ose nga një defekt i materialit do të korrigjohen pa pagesë me riparim ose duke siguruar pjesë këmbimi. Parakushti është që pajisjet të dorëzohen të montuara, dhe të kompletuara me provën e shitjes dhe garancisë. Për një kërkesë garancie, përdorni vetëm paketimin origjinal. Në atë mënyrë, ne mund të garantojmë përpunim të shpejtë dhe të qetë të garancisë. Ju lutemi na dërgoni pajisjet me postë të paguar ose kërkoni një afishe autostradë. Për fat të keq, ne nuk do të jemi në gjendje të pranohim pajisje që nuk janë me kontratë. Garancia nuk përfshin pjesë që i nënshtrohen konsumit natyror. Nëse dëshironi të bëni një kërkesë për garanci, të raportoni gabime ose të porosisni pjesë rezervë ose pajisje, ju lutemi kontaktoni qendrën pas shitjes: Subjek për të ndryshuar pa një im paraprak.

HR

JAMSTVO

Ovaj je uređaj kvalitetan proizvod. Dizajniran je u skladu s trenutnim tehničkim standardima i izrađen je pažljivo koristeći normalne, kvalitetne materijale. Ga-rancijsko razdoblje je 24 mjeseca za neprofesionalnu upotrebu i 12 mjeseci za profesionalnu uporabu i započinje datumom kupnje, što se može potvrdi potvrdom primitka, računa ili dostavnice. Tijekom ovog jamstvenog razdoblja sve će funkcionalne pogreške, koje su unatoč pažljivom postupanju opisanom u našem priručniku za upotrebu provjerljivo zbog materijalnih nedostataka, ot-kloni od strane našeg servisnog osoblja. Jamstvo ima oblik da će se oštećeni dijelovi besplatno popraviti ili zamijeni savršenim dijelovima, po našem na-hođenju. Zamijenjeni dijelovi postat će naše vlasništvo. Popravak ili zamjena pojedinih dijelova neće produžiti jamstveno razdoblje, jer neće rezultirati novim jamstvenim rokom za uređaj. Neće započeti zasebni jamstveni rok za rezervne dijelove koji se mogu trošiti. Ne možemo pružiti jamstvo za oštećenja i oštećenja uređaja ili njihovih dijelova uzrokovanih prekomjernom silom, nepravilnim postupanjem i servisiranjem. To se također odnosi i na neusklađivanje s up-utama za uporabu i instalacijskim ili rezervnim i pomoćnim dijelovima koji nisu uključeni u naš asor-man proizvoda. U slučaju ometanja neovlaštenih osoba na izmjenama uređaja, jamstvo će se poništiti. Oštećenja koja se mogu pripisati nepravilnom rukovanju, preopterećenju ili prirodnom habanju isključena su iz jamstva. Štete uzrokovane proizvođačem ili oštećenjem materijala ispravit će se besplatnim popravkom ili osiguravanjem rezervnih dijelova. Preduvjet je da se oprema preda u sastavu, zajedno s dokazom o prodaji i garancijom. Za garancijs-ki zahtjev koristi se samo originalno pakiranje. Na taj način možemo jamči brzu i glatku obradu jamstava. Pošaljite nam uređaj naknadno ili zatražite naljep-nicu autoputa. Nažalost, nećemo bi u mogućnosti prihvatiti uređaje koji nisu pretplaćeni. Jamstvo ne obuhvaća dijelove koji su podložni prirodnom habanju. Ako želite podnijeti zahtjev za jamstvom, prijavi kvarove ili naruči rezervne dijelove ili pribor, molimo kontaktajte dolje prodajni centar: Podložno promjenama bez prethodne najave.

SRB

ГAРАНЦИЈА

Ovaj aparat je kvalitetan proizvod. Dizajniran je u skladu sa trenutnim tehničkim standardima i rađen pažljivo koristeći normalne, kvalitetne materijale. Garantni rok je 24 meseca. Garantni rok je 24 meseca za neprofesionalno korišćenje i 12 meseci za profesionalnu upotrebu i započinje danom kupovine, što se može verifikovati primaњem, fakturom ili otpremnicom. Tokom ovog garantnog perioda, sve funkcionalne greške koje se, uprkos pažljivom postupanju opisanom u našem uputstvu za upotrebu, verovatno mogu proveriti zbog materijalnih nedostataka, otkloniće od strane našeg servisnog osoblja. Garancija dobija oblik da će se neispravni delovi popraviti ili zameniti savršenim delovima besplatno po našem naхођењу. Zameњeni delovi postaће naše vlasništvo. Popravci ili zamena pojedinih delova neће продужити гарантни рок јер неће резултирати новим гаранцијским роком за апарат. Неће почети посебан гарантни рок за резервне делове који се могу напунити. Не можемо пружити гаранцију за оштећења и оштећења уређаја или њихових делова насталих прекомерном силом, неправилним третманом и сервисирањем. Ово се такође односи и на непоштовање упутства за употребу и инсталационих или резервних и помоћних делова који нису обухваћени нашим асортиманом производа. У случају ометања модификација уређаја од стране неовлашћених особа, гаранција ће се поништити. Оштећења која се могу приписати неправилном руковању, преоптерећењу или природном хабању су искључена из гаранције. Оштећења настала од стране произвођача или оштећења материјала исправљаће се или поправљањем резервних делова бесплатно. Предуслов је да се опрема преда у саставу, заједно са доказом о продаји и гаранцијом. За захтев о гаранцији користите само оригинално паковање. На тај начин можемо гарантовати брзу и глатку обраду гаранција. Пошаљите нам уређаје накнадно или затражите налепницу са аутопута. Нажалост, нећемо бити у могућности да прихватимо уређаје који нису плаћени. Гаранција не покрива делове који су изложени природном хабању. Ако желите да поднесете захтев за гаранцијом, пријавите грешке или наручите резервне делове или додатну опрему, молимо контактирајте доњи продајни центар: Могу се променити без претходне најаве.

