

INGCO

Make The World In Your Hands

PRODUCT MANUAL

Lithium-Ion Impact Wrench 20V

Κρουστικό Μπουλονόκλειδο Μπαταρίας 20V Li-Ion

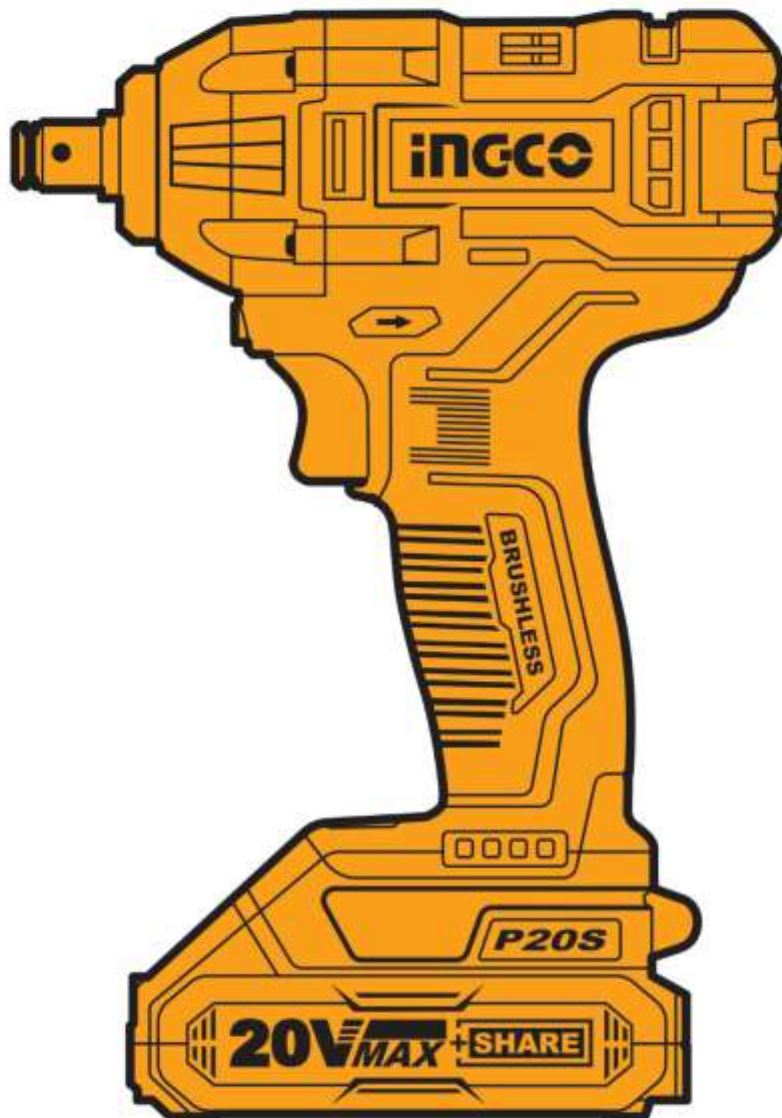

CIWLI2038 CIWLI2038X CIWLI2038E CIWLI2038XE
CIWLI2038X-X CIWLI2038M CIWLI2038XM CIWLI2038XA
UCIWLI2038 UCIWLI2038X (X stands for 1 to 9)



Ελληνικά

Σελίδες 3 - 19

Σύμβολα στο εγχειρίδιο οδηγιών και την ετικέτα στο εργαλείο

	Φορέστε γυαλιά ασφαλείας, προστασία ακοής και μάσκα σκόνης
	Διαβάστε το εγχειρίδιο οδηγιών πριν από τη χρήση.
	CE conformity / δήλωση συμμόρφωσης
	Τα απόβλητα ηλεκτρικών προϊόντων δεν πρέπει να απορρίπτονται μαζί με τα οικιακά απορρίμματα. Παρακαλώ ανακυκλώστε. Επικοινωνήστε με το κατάστημα λιανικής πώλησης για συμβουλές ανακύκλωσης.
	Ειδοποίηση ασφαλείας. Χρησιμοποιείτε μόνο τα εξαρτήματα που υποστηρίζονται από τον κατασκευαστή.
	Φορτίστε τη μπαταρία μόνο κάτω από 50°C
	Ανακυκλώνετε πάντα τις μπαταρίες
	Μην καταστρέφετε τη μπαταρία με φωτιά
	Μην βάλετε τη μπαταρία στο νερό

ΠΡΟΕΙΔΟΠΟΙΗΣΗ ΚΑΙ ΟΔΗΓΙΕΣ ΓΙΑ ΤΗΝ ΑΣΦΑΛΕΙΑ ΣΑΣ

! **ΠΡΟΣΟΧΗ** Διαβάστε όλες τις προειδοποιήσεις ασφαλείας και όλες τις οδηγίες. Η μη τήρηση των προειδοποιήσεων και των οδηγιών μπορεί να προκαλέσει ηλεκτροπληξία, πυρκαγιά και / ή σοβαρό τραυματισμό.

Αποθηκεύστε το φυλλάδιο για να μπορείτε να διαβάσετε αργότερα ξανά.

Ο όρος "ηλεκτρικό εργαλείο" στις προειδοποιήσεις αναφέρεται στο ηλεκτροκίνητο (με καλώδιο) ηλεκτρικό εργαλείο ή ηλεκτρικό εργαλείο που λειτουργεί με μπαταρία (ασύρματο).

1) Περιοχή εργασίας

- 1.) Διατηρείτε το χώρο εργασίας καθαρό και καλά φωτισμένο. Ακατάστατοι και οι σκοτεινοί χώροι προκαλούν ατυχήματα.
- 2.) Μη χρησιμοποιείτε ηλεκτρικά εργαλεία σε εκρηκτικές ατμόσφαιρες, όπως παρουσία εύφλεκτων υγρών, αερίων ή σκόνης.
- 3.) Κρατήστε τα παιδιά και τους παρευρισκόμενους μακριά όταν χρησιμοποιείτε ένα ηλεκτρικό εργαλείο.

2) Ηλεκτρική ασφάλεια

- 1.) Το φως των ηλεκτρικών εργαλείων πρέπει να ταιριάζει στην πρίζα. Μην τροποποιείτε ποτέ το φως με οποιονδήποτε τρόπο. Μη χρησιμοποιείτε φως προσαρμογής με γη (γειωμένα) ηλεκτρικά εργαλεία.
- 2.) Αποφύγετε τη σωματική επαφή με γειωμένες επιφάνειες, όπως σωλήνες, καλοριφέρ, κουζίνες και ψυγεία. Υπάρχει αυξημένος κίνδυνος ηλεκτροπληξίας.
- 3.) Μην εκθέτετε τα ηλεκτρικά εργαλεία στη βροχή ή σε υγρές συνθήκες. Υπάρχει αυξημένος κίνδυνος ηλεκτροπληξίας.
- 4.) Μην ασκείτε δύναμη στο καλώδιο. Μη χρησιμοποιείτε ποτέ το καλώδιο για να μεταφέρετε, να τραβήξετε ή να βγάλετε από την πρίζα του ηλεκτρικού εργαλείου. Κρατήστε το καλώδιο μακριά από θερμότητα, λάδι, αιχμηρές ακμές ή κινούμενα μέρη. Φθαρμένο ή χτυπημένο καλώδιο αυξάνει τον κίνδυνο ηλεκτροπληξίας.
- 5.) Όταν εργάζεσθε με ηλεκτρικά εργαλεία σε εξωτερικούς χώρους, χρησιμοποιήστε καλώδιο προέκτασης που προορίζεται για χρήση σε εξωτερικούς χώρους.
- 6.) Αν δεν μπορείτε να αποφύγετε την χρήση των εργαλείων σε περιοχές με υψηλή υγρασία, βεβαιωθείτε ότι υπάρχει ρελέ διαρροής στην παροχή ρεύματος. Θα μειωθεί ο κίνδυνος ηλεκτροπληξίας.

3) Προσωπική ασφάλεια

- 1.) Να είστε σε ετοιμότητα να βλέπετε αυτό που κάνετε και να χρησιμοποιείτε κοινή λογική όταν λειτουργείτε ένα ηλεκτρικό εργαλείο. Μην χρησιμοποιείτε ηλεκτρικά εργαλεία όταν είστε κουρασμένοι ή υπό την επήρεια ναρκωτικών, αλκοόλ ή φαρμάκων.
- 2.) Χρήση εξοπλισμού ασφαλείας. Φοράτε πάντα προστατευτικά γυαλιά, μάσκα σκόνης, αντιολισθητικά υποδήματα ασφαλείας, κράνος και ωτασπίδες.

- 3.) **Να αποφεύγετε την τυχαία εκκίνηση. Βεβαιωθείτε ότι ο διακόπτης βρίσκεται στη θέση OFF πριν συνδέσετε το ηλεκτρικό εργαλείο.**
- 4.) **Αφαιρέστε οποιοδήποτε εργαλείο ρύθμισης ή κλειδί από το εργαλείο πριν το εκκινήσετε.** Μπορεί να προκληθεί τραυματισμός.
- 5.) **Να μην τεντώνεστε για να φτάσετε το σημείο εργασίας. Διατηρείτε τη σωστή στάση και ισορροπία, ανά πάσα στιγμή.** Θα έχετε έτσι καλύτερο έλεγχο του εργαλείου σε αναπάντεχες καταστάσεις.
- 6.) **Να είστε ντυμένοι κατάλληλα. Μην φοράτε φαρδιά ρούχα ή κοσμήματα. Κρατήστε τα μαλλιά, το ρουχισμό και τα γάντια μακριά από κινούμενα μέρη.**
- 7.) **Αν παρέχονται εξαρτήματα για τη σύνδεση συσκευών εξαγωγής και συλλογής σκόνης, βεβαιωθείτε ότι είναι συνδεδεμένα και χρησιμοποιούνται σωστά.**

4) Χρήση ηλεκτρικών εργαλείων και φροντίδα

- 1.) **Μην υπερφορτώνετε το ηλεκτρικό εργαλείο. Χρησιμοποιήστε το σωστό ηλεκτρικό εργαλείο για την εφαρμογή σας.**
- 2.) **Μη χρησιμοποιήσετε το ηλεκτρικό εργαλείο αν ο διακόπτης δεν ανοίγει και κλείνει.**
- 3.) **Βγάλτε το φως από την πρίζα πριν κάνετε οποιαδήποτε ρύθμιση, αλλάξετε εξαρτήματα ή αποθηκεύσετε το ηλεκτρικό εργαλείο.** Μειώνεται ο κίνδυνος κατά λάθος εκκίνησης του εργαλείου.
- 4.) **Αποθηκεύετε τα εργαλεία μακριά από τα παιδιά και μην αφήνετε τα άτομα που δεν είναι εξοικειωμένα με εργαλεία.**
- 5.) **Συντηρείτε τα ηλεκτρικά εργαλεία. Ελέγξτε την ευθυγράμμισή τους ή το μπλοκάρισμα των κινούμενων μερών, τη θραύση των εξαρτημάτων και οποιαδήποτε άλλη κατάσταση που μπορεί να επηρεάσει τη λειτουργία του ηλεκτρικού εργαλείου.** Σε περίπτωση βλάβης, το ηλεκτρικό εργαλείο πρέπει επισκευαστεί πριν χρησιμοποιηθεί.
- 6.) **Διατηρείτε τα κοπτικά εργαλεία κοφτερά και καθαρά.**
- 7.) **Χρησιμοποιήστε το ηλεκτρικό εργαλείο, τα εξαρτήματα και τα εξαρτήματα εργαλείων κλπ. σύμφωνα με αυτές τις οδηγίες, λαμβάνοντας υπόψη τις συνθήκες εργασίας και τις εργασίες που πρέπει να εκτελεστούν.** Η χρήση του ηλεκτρικού εργαλείου για λειτουργίες διαφορετικές από τις προβλεπόμενες μπορεί να οδηγήσει σε επικίνδυνη κατάσταση.

5) Χρήση εργαλείου μπαταρίας και συντήρηση

- 1.) **Επαναφορτίστε μόνο με τον φορτιστή που προσδιορίζει ο κατασκευαστής.** Ένας φορτιστής που είναι κατάλληλος για έναν τύπο μπαταρίας μπορεί να προκαλέσει φωτιά όταν χρησιμοποιηθεί με άλλο τύπο μπαταρίας.
- 2.) **Χρησιμοποιείτε τα εργαλεία μόνο με τις ακριβώς προσδιορισμένες μπαταρίες.** Οποιαδήποτε άλλη μπαταρία μπορεί να προκαλέσει τραυματισμό ή και φωτιά.
- 3.) **Όταν δεν χρησιμοποιείτε τις μπαταρίες, κρατήστε τις μακριά από μεταλλικά αντικείμενα όπως καρφιά, βίδες, κέρματα συνδετήρες και κλειδιά ή οποιοδήποτε άλλο μεταλλικό αντικείμενο που μπορεί να βραχυκυκλώσει τους ακροδέκτες των μπαταριών.** Μπορεί να προκληθούν εγκαύματα ή φωτιά.

- 4.) **Κάτω από συνθήκες εξαιρετικής καταπόνησης της μπαταρίας, μπορεί να υπάρξει διαρροή υγρών.** Να αποφύγετε την επαφή. Αν αυτό συμβεί κατά λάθος, ξεπλύνετε με νερό. Αν το υγρό έρθει σε επαφή με τα μάτια, αναζητήστε ιατρική φροντίδα. Το υγρό αυτό μπορεί να προκαλέσει ερεθισμούς ή εγκαύματα.
- 5.) **Μην χρησιμοποιείτε φθαρμένη ή τροποποιημένη μπαταρία.** Φθαρμένες ή τροποποιημένες μπαταρίες μπορεί να έχουν απρόβλεπτη συμπεριφορά με αποτέλεσμα φωτιά, έκρηξη ή κίνδυνο τραυματισμού .
- 6.) **Μην εκθέτετε την μπαταρία ή το εργαλείο σε φωτιά ή υψηλές θερμοκρασίες. Η έκθεση σε φωτιά ή θερμοκρασίες άνω των 130 °C μπορεί να προκαλέσει έκρηξη.**
- 7.) **Ακολουθείτε όλες τις οδηγίες φόρτισης και μην φορτίζετε την μπαταρία ή το εργαλείο εκτός του εύρους θερμοκρασιών που προσδιορίζεται.** Μην σωστή φόρτιση ή σε θερμοκρασίες διαφορετικές από αυτές των οδηγιών, μπορεί να βλάψουν την μπαταρία και αυξάνουν τον κίνδυνο πυρκαγιάς.

6) Επισκευή

- 1.) **Επιτρέπεται η συντήρηση του ηλεκτρικού σας εργαλείου μόνο από εξειδικευμένο επισκευαστή.** Αυτό θα διασφαλίσει τη διατήρηση της ασφάλειας του ηλεκτρικού εργαλείου.
- 2.) **Χρησιμοποιείτε μόνο γνήσια ανταλλακτικά.**

ΠΡΟΣΘΕΤΕΣ ΠΡΟΕΙΔΟΠΟΙΗΣΕΙΣ ΑΣΦΑΛΕΙΑΣ

- Κρατάτε το εργαλείο από τις μονωμένες επιφάνειες λαβής, όταν κατά την εργασία το εξάρτημα κοπής ή διάτρησης μπορεί να έρθει σε επαφή με κρυμμένη καλωδίωση. Αν το καλώδιο είναι υπό τάση, τότε τα μεταλλικά μέρη του εργαλείου θα βρεθούν και αυτά υπό τάση και ο χειριστής του εργαλείου θα κινδυνέψει από ηλεκτροπληξία.
- Να έχετε σταθερό πάτημα, κρατήστε το εργαλείο σταθερά
- Όταν χρησιμοποιείτε το εργαλείο σε υπερυψωμένα σημεία, βεβαιωθείτε ότι κανένας δεν βρίσκεται από κάτω
- Χρησιμοποιείτε ωτασπίδες
- Μην αγγίζετε το σημείο εργασίας αμέσως μετά την εργασία. Μπορεί να έχει θερμανθεί και να προκαλέσει εγκαύματα
- Κρατήστε τα χέρια σας μακριά από περιστρεφόμενα μέρη.

ΕΣΩΤΕΡΙΚΟΙ ΚΙΝΔΥΝΟΙ

Ακόμα και αν το εργαλείο χρησιμοποιηθεί όπως προβλέπεται, είναι αδύνατο να εξαιρεθούν όλοι οι παράγοντες κινδύνου. Οι ακόλουθες επιπτώσεις μπορεί να προκύψουν από την κατασκευή και το σχεδιασμό του εργαλείου :

- 1.)Θέματα υγείας που προκαλούνται από τις δονήσεις μετά από παρατεταμένη περίοδο χρήσης ή από ανεπαρκή διαχείριση και συντήρηση.
- 2.)Τραυματισμοί και ζημιές που μπορεί να προκληθούν από την ξαφνική θραύση των χρησιμοποιούμενων εξαρτημάτων

ΠΡΟΣΟΧΗ: Το ηλεκτρικό εργαλείο παράγει ηλεκτρομαγνητικό πεδίο κατά τη λειτουργία. Κάτω από περιστάσεις, αυτό μπορεί να παρεμβληθεί σε ενεργά ή παθητικά ιατρικά εμφυτεύματα. Συμβουλευτείτε τον ιατρό σας ή τον κατασκευαστή του εμφυτεύματος προκειμένου να μειώσετε τον κίνδυνο τραυματισμού.

ΣΗΜΑΝΤΙΚΕΣ ΟΔΗΓΙΕΣ ΑΣΦΑΛΕΙΑΣ ΓΙΑ ΤΗΝ ΜΠΑΤΑΡΙΑ

1. Πριν χρησιμοποιήσετε την μπαταρία, διαβάστε όλες τις οδηγίες και τις ενδείξεις προφύλαξης στο (1) φορτιστή μπαταρίας, (2) την μπαταρία και (3) το προϊόν στο οποίο χρησιμοποιείται η μπαταρία.
2. Μην αποσυναρμολογείτε την μπαταρία.
3. Εάν ο χρόνος λειτουργίας της μπαταρίας είναι υπερβολικά σύντομος, διακόψτε αμέσως τη λειτουργία. Εάν συνεχίσετε, μπορεί να έχει ως αποτέλεσμα κίνδυνο υπερθέρμανσης, πιθανών εγκαυμάτων κι ακόμη έκρηξης.
4. Αν μπει στα μάτια σας ηλεκτρολύτης, ξεπλύνετε με καθαρό νερό και αναζητήστε αμέσως ιατρική βοήθεια. Μπορεί να χάσετε την όρασή σας.
5. Μην βραχυκυκλώνετε την μπαταρία:
 - 1.) Μην αγγίζετε τους ακροδέκτες με αγώγιμο υλικό.
 - 2.) Μην αποθηκεύετε την μπαταρία σε δοχείο με άλλα μεταλλικά αντικείμενα, όπως καρφιά, νομίσματα, κτλ.
 - 3.) Μην εκθέτετε την μπαταρία σε νερό ή βροχή. Αν βραχυκυκλωθεί η μπαταρία, μπορεί να προκληθεί μεγάλη ροή ηλεκτρικού ρεύματος, υπερθέρμανση, πιθανά εγκαύματα και ακόμη καταστροφή της μπαταρίας.
6. Μην αποθηκεύετε το εργαλείο και την μπαταρία σε μέρη όπου η θερμοκρασία μπορεί να φτάσει ή να ξεπεράσει τους 50°C (122°F).
7. Μην αποτεφρώνετε την μπαταρία ακόμη κι αν παρουσιάζει σοβαρή ζημιά ή είναι εντελώς φθαρμένη. Η μπαταρία μπορεί να εκραγεί σε φωτιά.
8. Να προσέχετε να μη σας πέσει η μπαταρία και να μη συγκρουστεί με κάποιο αντικείμενο.
9. Μην χρησιμοποιείτε φθαρμένη μπαταρία.
10. Ανακυκλώστε την μπαταρία σύμφωνα με τους κανονισμούς.

Συμβουλές για τη διατήρηση της μέγιστης ζωής της μπαταρίας







1. Να φορτίζετε την μπαταρία πριν αποφορτιστεί εντελώς. Πάντοτε να διακόπτετε τη λειτουργία του εργαλείου και να φορτίζετε την μπαταρία όταν παρατηρείται μειωμένη ισχύς του εργαλείου.
2. Ποτέ μην επαναφορτίζετε μια πλήρως φορτισμένη μπαταρία. Εάν υπερφορτίσετε την μπαταρία, μειώνεται η ωφέλιμη διάρκεια ζωής της.
3. Να φορτίζετε την μπαταρία σε θερμοκρασία δωματίου, δηλαδή στους 10°C έως 40°C (50°F έως 104°F). Αν η μπαταρία είναι θερμή, αφήστε την να ψυχθεί πριν τη φορτίσετε.
4. Φορτίστε την μπαταρία αν δεν την έχετε χρησιμοποιήσει για μεγάλο χρονικό διάστημα (περισσότερο των 6 μηνών).

ΠΡΟΣΟΧΗ: Να βεβαιώνετε πάντοτε ότι είναι σβηστό το εργαλείο και αφαιρέσατε την μπαταρία πριν ρυθμίσετε ή ελέγχετε κάποια λειτουργία του εργαλείου.

ΠΡΟΣΟΧΗ: Πάντοτε να σβήνετε το εργαλείο πριν βάλετε ή βγάλετε την μπαταρία.

Φόρτιση μπαταρίας

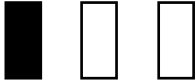
Πατήστε το κουμπί ελέγχου στην μπαταρία και δείτε την υπόλοιπου φόρτισης μπαταρίας. Οι ενδεικτικές λυχνίες ανάβουν για μερικά δευτερόλεπτα.

Ενδεικτικές λυχνίες		Υπόλοιπη χωρητικότητα
αναμμένη λυχνία	σβησμένη λυχνία	
		>80%
		30% με 80%
		<30%

ΠΑΡΑΤΗΡΗΣΗ: Πατήστε το κουμπί ελέγχου στην μπαταρία και δείτε το υπόλοιπο φόρτισης μπαταρίας. Οι ενδεικτικές λυχνίες ανάβουν για μερικά δευτερόλεπτα.

Τοποθέτηση ή αφαίρεση της μπαταρίας

1. Για να βγάλετε την μπαταρία, τραβήξτε την από το εργαλείο καθώς σύρετε το κουμπί στο πλαϊνό της μπαταρίας.
2. Για να τοποθετήσετε την μπαταρία, ευθυγραμμίστε τη γλωττίδα στην μπαταρία με την εγκοπή στο περίβλημα και ολισθήστε τη στη θέση της. Πάντοτε να την τοποθετείτε έως το τέρμα, δηλαδή έως ότου ασφαλίσει στη θέση και ακουστεί ένας χαρακτηριστικός ήχος («κλικ»). Εάν φαίνεται το κόκκινο τμήμα στην άνω πλευρά του κουμπιού, δεν είναι πλήρως ασφαλισμένη. Εισάγετέ την πλήρως για να μη φαίνεται το κόκκινο τμήμα. Σε αντίθετη περίπτωση, μπορεί να πέσει κατά λάθος από το εργαλείο και να τραυματίσει εσάς ή κάποιον παρευρισκόμενο.
3. Μη χρησιμοποιείτε δύναμη όταν τοποθετείτε την μπαταρία. Αν η μπαταρία δεν ολισθαίνει με ευκολία, δεν την εισάγετε σωστά.

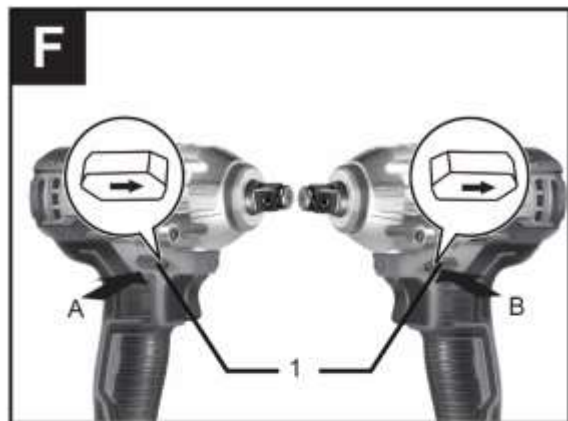
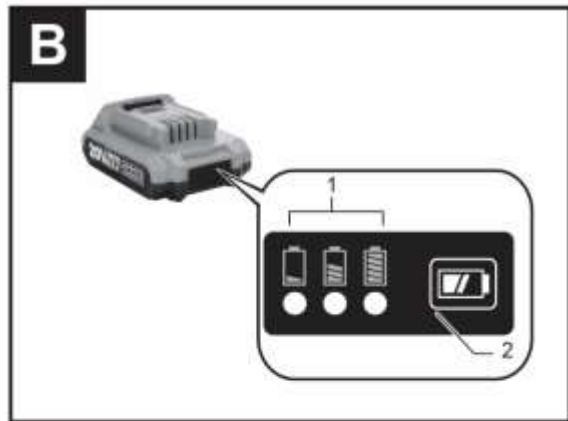

ΤΕΧΝΙΚΑ ΧΑΡΑΚΤΗΡΙΣΤΙΚΑ

Μοντέλο		CIWLI2038, CIWLI2038X, CIWLI2038E, CIWLI2038XE, CIWLI2038X-, CIWLI2038M, CIWLI2038XM, CIWLI2038XA, (X stands for 1 to 9)	UCIWLI2038, UCIWLI2038X (X stands for 1 to 9)
Ικανότητα σύσφιξης	Κανονικό μπουλόνι	M10 - M20	3/8" - 3/4"
	Μπουλόνι υψηλής αντοχής	M10 - M16	3/8" - 5/8"
	Μπουλόνι υψηλής αντοχής	5 mm - 14 mm	3/16" - 9/16"
Ταχύτητα χωρίς φορτίο		0 - 1300rpm / 0 - 2100rpm	
Κρούσεις		0 - 2000bpm / 0 - 3300ipm	
Τάση		20V	
Ροπή		300Nm	
Υποδοχή		1/2"	
Βάρος		1.00 Kg	
Brushless Motor (μοτέρ χωρίς καρβουνάκια)		✓	

- Λόγω του συνεχόμενου προγράμματος που εφαρμόζουμε για έρευνα και ανάπτυξη, τα τεχνικά χαρακτηριστικά στο παρόν έντυπο υπόκεινται σε αλλαγή χωρίς προειδοποίηση.
- Παρατήρηση: Τα τεχνικά χαρακτηριστικά μπορεί να διαφέρουν από χώρα σε χώρα.

Προοριζόμενη χρήση: Το εργαλείο προορίζεται για βίδωμα σε ξύλο, σε ασφάλι, σε δομικό υλικό (τσιμέντο, τούβλα) και σε πλαστικό.

Αυτό το προϊόν έχει σχεδιαστεί ειδικά για να λειτουργεί με τη σειρά μπαταριών και φορτιστή της INGCO.



Φορτιστής	Μπαταρία
FCLI2001E / FCLI20411E / FCLI2034E / FCLI2082	FBLI2001 (2.0Ah) / FBLI2002 (4.0Ah) / FBLI2003 (5.0Ah) / FBLI2060 (6.0Ah) / FBLI2075 (7.5Ah)
FBCLI20244 Μπαταρίες 4.0Ah + Ταχυφορτιστής 2 Θέσεων Σετ 6 τεμ.	

*Σε περίπτωση επιπλέον φορτιστή και μπαταρίας σας συνιστούμε να αγοράσετε τα αξεσουάρ (φορτιστής και μπαταρία) που αναφέρονται στην παραπάνω λίστα από το ίδιο κατάστημα που αγοράσατε το εργαλείο. Ανατρέξτε στη συσκευασία αξεσουάρ για περισσότερες λεπτομέρειες. Το προσωπικό του καταστήματος μπορεί να σας βοηθήσει και να σας προσφέρει συμβουλές.

ΠΡΟΕΙΔΟΠΟΙΗΣΗ: μη τήρηση της ασφάλειας οι κανόνες που αναφέρονται σε αυτό το εγχειρίδιο οδηγιών μπορεί να προκαλέσουν σοβαρό τραυματισμό.

Σύμβολα

Τα παρακάτω σύμβολα χρησιμοποιούνται για το εργαλείο

V	volts
	Συνεχές ρεύμα
n _o	Στροφές χωρίς φορτίο
... /min r/min	Περιστροφές ή ανταποκρίσεις ανά λεπτό
	Αριθμός κρούσεων

Σύστημα προστασίας εργαλείου μπαταρίας

Το εργαλείο είναι εξοπλισμένο με σύστημα προστασίας εργαλείου/ μπαταρίας. Η διάταξη αυτόματα κόβει την παροχή προς τον κινητήρα για να επιμηκύνει τη διάρκεια ζωής του εργαλείου και της μπαταρίας. Το εργαλείο σταματάει τη λειτουργία στις παρακάτω συνθήκες:

Προστασία υπερφόρτωσης

Όταν η μπαταρία λειτουργεί με τρόπο που προκαλεί ασυνήθιστα μεγάλο ρεύμα, το εργαλείο σταματάει χωρίς κάποια ένδειξη. Σε αυτή την περίπτωση σταματήστε το εργαλείο και την εργασία που προκάλεσε την υπερφόρτωση. Κατόπιν επανεκκινήστε.

Προστασία υπερθέρμανσης

Όταν το εργαλείο ή η μπαταρία υπερθερμανθούν, το εργαλείο σταματάει αυτόματα. Αφήστε το να κρυώσει πριν ξεκινήσετε ξανά την εργασία.

ΠΕΡΙΓΡΑΦΗ ΛΕΙΤΟΥΡΓΙΑΣ

Λειτουργία διακόπτη (Εικ. C)

ΠΡΟΣΟΧΗ: πριν συνδέσετε την μπαταρία, ελέγξτε ότι ο διακόπτης είναι στη θέση OFF και ότι επανέρχεται σε αυτή τη θέση μετά από πάτημα.

Για να εκκινήσετε το εργαλείο απλά πατήστε τον διακόπτη- σκανδάλη. Η ταχύτητα του εργαλείου αυξάνεται όσο αυξάνεται η πίεση στον διακόπτη. Αφήστε τον διακόπτη για να σταματήσει.

ΣΗΜΕΙΩΣΗ: Αν ο διακόπτης μείνει πατημένος για 6 λεπτά, σταματάει η λειτουργία του εργαλείου.

Ηλεκτρικό φρένο

Το εργαλείο είναι εφοδιασμένο με ηλεκτρικό φρένο. Αν μετά την χρήση το εργαλείο επαναλαμβανόμενα αποτυγχάνει να σταματήσει άμεσα, απαιτείται επισκευή από εξουσιοδοτημένο service.



Αναμμα του φωτισμού εργασίας (Εικ. D , E)

ΠΡΟΣΟΧΗ: Αποφύγετε την απευθείας έκθεση του ματιού στο φως

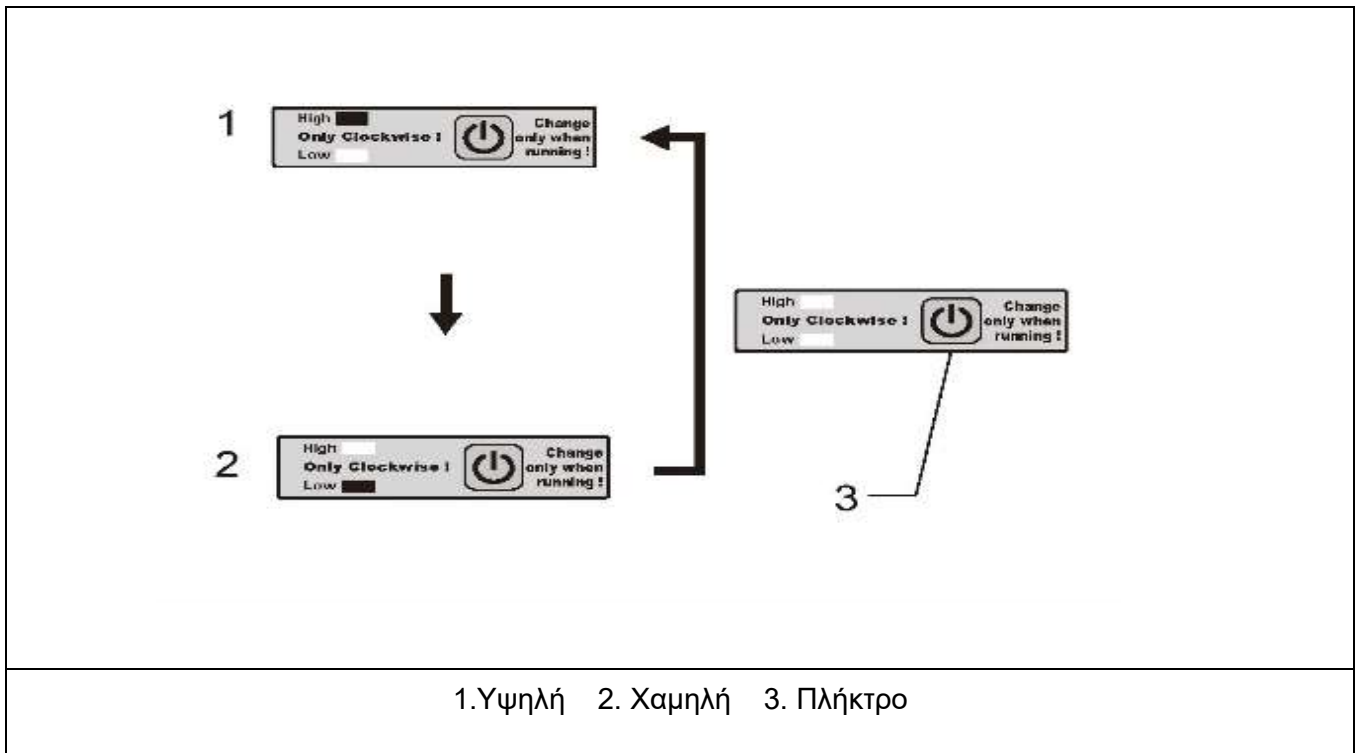
Αλλαγή της δύναμης κρούσης



Μπορείτε να αλλάξετε τη δύναμη κρούσης σε τρία βήματα: Σκληρό, ελαφρύ. Αυτό επιτρέπει σφίξιμο κατάλληλο για την εργασία. Κάθε φορά που το πλήκτρο πατιέται, ο αριθμός των χτυπημάτων μεταβάλλεται κατά 2.

Δύναμη κρούσης	Μέγιστες κρούσεις	Λειτουργία	Παράδειγμα εφαρμογής
 Υψηλή	3.300 min ⁻¹ (/min)	Σφίξιμο όταν απαιτείται ταχύτητα και δύναμη.	Σφίξιμο ξυλόβιδων, σφίξιμο μπουλονιών.
 Χαμηλή	2.000 min ⁻¹ (/min)	Σφίξιμο με λιγότερη δύναμη για αποφυγή σπασίματος της βίδας	Σφίξιμο μικρού μεγέθους βιδών όπως M6.

Αλλαγή φοράς περιστροφής (Εικ. F)

ΠΡΟΣΟΧΗ: Ελέγξτε τη φορά περιστροφής πριν τη χρήση.

Χρησιμοποιείτε τον διακόπτη αλλαγής φοράς περιστροφής μόνο όταν το εργαλείο έχει σταματήσει τελείως. Διαφορετικά υπάρχει κίνδυνος ζημιάς σε αυτό

Όταν δεν χρησιμοποιείτε το εργαλείο, βάζετε τον διακόπτη στην ενδιάμεση ουδέτερη θέση

Το εργαλείο διαθέτει διακόπτη αλλαγής φοράς περιστροφής. Πατήστε τον διακόπτη από την πλευρά

Α για δεξιόστροφη περιστροφή και από την πλευρά Β για αριστερόστροφη. Όταν ο διακόπτης είναι στην ενδιάμεση θέση, η σκανδάλη δεν μπορεί να πατηθεί.

Σημείωση:

- Η επιλογή λειτουργίας είναι δυνατή μόνο κατά την δεξιόστροφη περιστροφή. Στην αριστερόστροφη περιστροφή η δύναμη κρούσης είναι όπως στην υψηλή επιλογή.
- Όταν όλες οι ενδείξεις σβήσουν, το εργαλείο απενεργοποιείται για εξοικονόμηση ενέργειας. Το επίπεδο της δύναμης μπορεί να διαπιστωθεί πατώντας τη σκανδάλη, τόσο όσο να μη ενεργοποιηθεί το εργαλείο.
- Το επίπεδο της δύναμης δεν μπορεί να αλλάξει εάν είναι πατημένη η σκανδάλη.

Συναρμολόγηση

ΠΡΟΣΟΧΗ: Πριν κάνετε οποιαδήποτε εργασία στο εργαλείο, σιγουρευτείτε ότι είναι κλειστό και αφαιρέστε την μπαταρία.

Επιλογή σωστού εξαρτήματος

Να χρησιμοποιείτε πάντα το σωστό μεγέθους καρυδάκι για μπουλόνια και παξιμάδια. Λάθος μέγεθος θα έχει ως αποτέλεσμα κακή σύσφιξη του μπουλονιού ή του παξιμαδιού και πιθανή ζημιά σε αυτό.

Σύνδεση και αποσύνδεση εξαρτήματος (Εικ. G)

ΠΡΟΣΟΧΗ: Σιγουρευτείτε ότι το καρυδάκι και το στέλεχος σύνδεσης δεν έχουν φθορές πριν τη σύνδεση

Μετά τη σύνδεση βεβαιωθείτε ότι έχει ασφαλίσει σωστά. Αν βγαίνει εύκολα μην το χρησιμοποιήσετε

Ευθυγραμμίστε την τρύπα στο πλαϊνό από το καρυδάκι με την ακίδα συγκράτησης στον τετράγωνο οδηγό και πιέστε το μέχρι να ασφαλίσει. Αν χρειαστεί χτυπήστε το ελαφρά. Για να το αφαιρέσετε απλώς τραβήξτε το.

Λειτουργία

ΠΡΟΣΟΧΗ: Σιγουρευτείτε ότι η μπαταρία έχει κλειδώσει στη θέση της. Αν φαίνεται η κόκκινη σήμανση στην πάνω πλευρά του πλήκτρου τότε δεν έχει ασφαλίσει τελείως και υπάρχει περίπτωση να πέσει κατά την εργασία και να προκαλέσει τραυματισμό.

Κρατήστε το εργαλείο γερά και τοποθετήστε το καρυδάκι πάνω στο μπουλόνι ή το παξιμάδι. Εκκινήστε το εργαλείο για να σφίξετε για τον απαιτούμενο χρόνο.

ΣΗΜΕΙΩΣΗ: Κρατήστε το εργαλείο σε ευθεία με το μπουλόνι ή το παξιμάδι.

Υπερβολική ροπή σύσφιξης μπορεί να προκαλέσει ζημιά στο μπουλόνι/ παξιμάδι. Πραγματοποιείστε δοκιμές για να βρείτε το σωστό χρόνο σύσφιξης που ταιριάζει στην εφαρμογή σας.

Αν το εργαλείο λειτουργήσει μέχρι να αδειάσει η μπαταρία, αφήστε το να κρυώσει για 15 λεπτά πριν συνεχίσετε με φόρτιση.

Η απαιτούμενη ροπή σύσφιξης μπορεί να διαφέρει ανάλογα με το είδος και το μέγεθος του μπουλονιού, το υλικό στο οποίο γίνεται η σύσφιξη κλπ. Η σχέση ανάμεσα στη ροπή σύσφιξης και τον απαιτούμενο χρόνο φαίνεται στα διαγράμματα

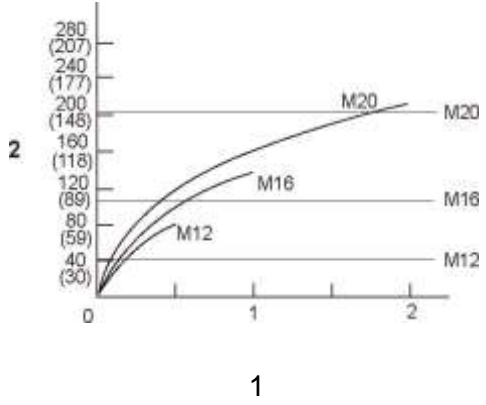
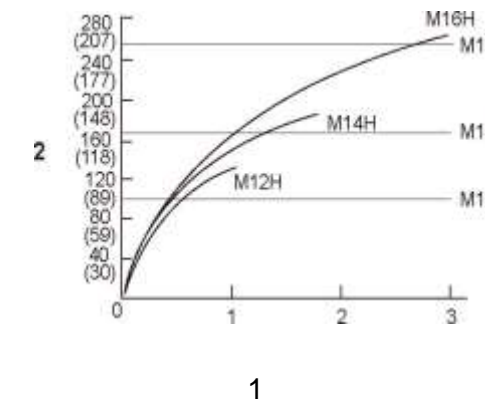
 <p>Ροπή κατάλληλη για απλό μπουλόνι</p>	 <p>Ροπή κατάλληλη για μπουλόνι υψηλής αντοχής</p>
1. Χρόνος σύσφιξης (δευτερόλεπτα)	2. Ροπή σύσφιξης

Παράγοντες που επηρεάζουν την ροπή

Η ροπή σύσφιξης επηρεάζεται από πολλούς παράγοντες. Μετά τη σύσφιξη ελέγξτε με δυναμόκλειδο.

Παράγοντες που επηρεάζουν τη ροπή είναι :

- 1.) Εξαρτήματα
- 2.) Εργαλείο
 - a. Όταν η τάση της μπαταρίας πέφτει, θα μειωθεί και η ροπή σύσφιξης.
 - b. Η ροπή θα μειωθεί αν δεν χρησιμοποιηθεί το κατάλληλο μέγεθος εξαρτήματος.
 - c. Ένα φθαρμένο καρυδάκι, είτε στο εξαγωνο μέρος είτε στο τετράγωνο επίσης θα μειώσει τη ροπή.
- 3.) Μπουλόνι/ παξιμάδι

Η ροπή σύσφιξης ανάμεσα σε διαφορετικού μεγέθους μπουλόνια διαφέρει, ανάλογα με τη διάμετρό τους, ακόμα και αν είναι ίδιας κατηγορίας και με ίδιο συντελεστή ροπής.

Για την ίδια διάμετρο μπουλονιών επίσης η ροπή σύσφιξης θα διαφέρει, ανάλογα με την κατηγορία τους το μήκος και το συντελεστή ροπής.

Η χρήση εξαρτημάτων για προέκταση κλπ μειώνει έστω και λίγο την δύναμη σύσφιξης. Αντισταθμίστε το σφίγγοντας περισσότερο χρόνο.

Η ροπή θα επηρεαστεί από το κράτημα του εργαλείου και τη θέση του υλικού σύσφιξης.

Χαμηλή ταχύτητα λειτουργίας θα μειώσει και την ροπή σύσφιξης.

ΣΥΝΤΗΡΗΣΗ

ΠΡΟΣΟΧΗ: Πριν επιθεωρήσετε το εργαλείο ή θελήσετε να το συντηρήσετε, βεβαιωθείτε ότι είναι κλειστό αφαιρέστε την μπαταρία.

Σημείωση: Ποτέ μην χρησιμοποιήσετε βενζίνη, πετρέλαιο, διαλυτικά ή οινόπνευμα για τον καθαρισμό. Μπορεί να αποχρωματιστεί, διαβρωθεί ή να ραγίσει το σώμα του εργαλείου.

ΠΕΡΙΒΑΛΛΟΝ

Εάν η συσκευή σας πρέπει να αντικατασταθεί μετά από παρατεταμένη χρήση, μην την πετάξετε στα οικιακά απορρίμματα αλλά απορρίψτε την με ασφαλή για το περιβάλλον τρόπο.

Τα απορρίμματα που παράγονται από τα ηλεκτρικά μηχανήματα δεν μπορούμε να τα επεξεργαστούμε όπως τα οικιακά απορρίμματα. Προνοήστε για την ανακύκλωση εκεί όπου είναι διαθέσιμες οι κατάλληλες εγκαταστάσεις. Συμβουλευθείτε τους τοπικούς φορείς ή τον αντιπρόσωπο για συμβουλές σχετικά με τη συλλογή και την απόρριψη.

Σύστημα μπαταριών

Αυτό το προϊόν περιέχει ιόντα λιθίου. Για να διατηρήσετε τους φυσικούς πόρους, ανακυκλώστε το ή απορρίψτε τις μπαταρίες όπως ενδείκνυται. Οι κοινοτικοί, εθνικοί ή τοπικοί νόμοι τοπικοί μπορεί να απαγορεύουν την απόρριψη των μπαταριών ιόντων λιθίου σε κοινούς κάδους απορριμμάτων. Συμβουλευτείτε τις τοπικές αρχές διαχείρισης απορριμμάτων για να μάθετε αν υπάρχουν διαθέσιμες επιλογές ανακύκλωσης και/ή απόρριψης.

ΕΓΓΥΗΣΗ ΕΡΓΑΛΕΙΩΝ INGCO

Όλα τα ηλεκτρικά εργαλεία της **INGCO** ελέγχονται λεπτομερώς και υποβάλλονται σε αυστηρούς ποιοτικούς ελέγχους. Για αυτό η **INGCO** εγγυάται για όλα τα εργαλεία της.

Οι αξιώσεις του αγοραστή από την εγγύηση για τυχόν ελαττώματα που πηγάζουν από την σύμβαση αγοράς με τον πωλητή καθώς και τα νομικά κατοχυρωμένα δικαιώματα δεν περιορίζονται με αυτήν την εγγύηση.

Όροι εγγύησης

Για τα παραπάνω εργαλεία παρέχουμε την εγγύηση με βάση τις παρακάτω δεσμεύσεις:

Η εγγύηση παρέχεται χωρίς χρέωση της επισκευής των βλαβών στο εργαλείο, που παρουσιάζονται εντός του χρόνου της εγγύησης και οφείλονται αποδεδειγμένα σε αστοχία του υλικού ή σε κατασκευαστικό λάθος.

Η διάρκεια ισχύος της εγγύησης ανέρχεται σε 24 μήνες.

Η ισχύς της εγγύησης αρχίζει με την αγορά του εργαλείου όπου καθοριστικής σημασίας είναι η ημερομηνία στο αυθεντικό τιμολόγιο ή στην απόδειξη αγοράς.

Από την εγγύηση αποκλείονται:

1. Τα αναλώσιμα υλικά καθώς και οι βλάβες οι οποίες προκύπτουν από φυσιολογική φθορά και χρήση όπως: καρβουνάκια, τσοκ δραπάνων, ρουλεμάν, καλώδια, τσιμούχες.
2. Οι μπαταρίες και οι φορτιστές των επαναφορτιζόμενων έχουν 6 μήνες εγγύηση.
3. Οι βλάβες των εργαλείων που οφείλονται σε μη τήρηση των οδηγιών, σε μη ενδεδειγμένη χρήση του εργαλείου, σε ανώμαλες συνθήκες περιβάλλοντος, σε ξένες προς το εργαλείο συνθήκες λειτουργίας, σε υπερφόρτωση ή φροντίδα του εργαλείου.
4. Οι βλάβες στο εργαλείο που οφείλονται στη χρήση μη αυθεντικών εξαρτημάτων και ανταλλακτικών **INGCO**.
5. Όταν έχουν γίνει αλλαγές και παρεμβάσεις στα εργαλεία.
6. Η επισκευή της βλάβης ενός εργαλείου, που καλύπτεται από τους όρους της εγγύησης, διεκπεραιώνεται κατά την κρίση μας ως εξής: είτε επισκευάζεται το ελαττωματικό εξάρτημα χωρίς χρέωση ή αντικαθίσταται με ένα άλλο καινούριο εργαλείο. Σε περίπτωση αντικατάστασης, το επιστρεφόμενο εργαλείο πρέπει να συνοδεύεται με όλα τα παρελκόμενα του. Τα ανταλλακτικά ή τα εργαλεία τα οποία αντικαθίστανται παραμένουν στην κατοχή μας.

Για την αποδοχή της εγγύησης θα πρέπει να προσκομίζετε το τιμολόγιο ή την απόδειξη αγοράς με αναγραφόμενη την ημερομηνία και την ονομασία του προϊόντος. Εργαλεία τα οποία έχουν ανοιχτεί από τον πελάτη χάνουν την ισχύ της εγγύησης. Εάν ο αγοραστής αποστείλει το εργαλείο στον πωλητή ή στο τμήμα service, τότε τα έξοδα και το ρίσκο μεταφοράς βαρύνουν τον αγοραστή.

Άλλες απαιτήσεις, εκτός από αυτές που αναγράφονται σε αυτό το έντυπο εγγύησης επισκευής των βλαβών των ηλεκτρικών εργαλείων, δεν ισχύουν.

Μετά από μια διεκπεραίωση εγγύησης δεν επιμηκύνεται ούτε ανανεώνεται ο χρόνος εγγύησης για το εργαλείο. Η εγγύηση για το ανταλλακτικό της επισκευής έχει διάρκεια 6 μηνών.

**Εισαγωγείς Ελλάδος
ΠΟΙΜΕΝΙΔΗΣ Α.Ε.Ε.**

Πολυτεχνείου 45, Θεσσαλονίκη Τ.Κ.54625

Τηλ.: 2310 539 334 - 2310 546 035

www.ingcotools.gr



Σχεδιάγραμμα
EXPLODED VIEW

**CIWLI2038, CIWLI2038X, CIWLI2038E, CIWLI2038XE,
CIWLI2038X-X, CIWLI2038M, CIWLI2038XM, CIWLI2038XA,
UCIWLI2038, UCIWLI2038X (X stands for 1 to 9)**

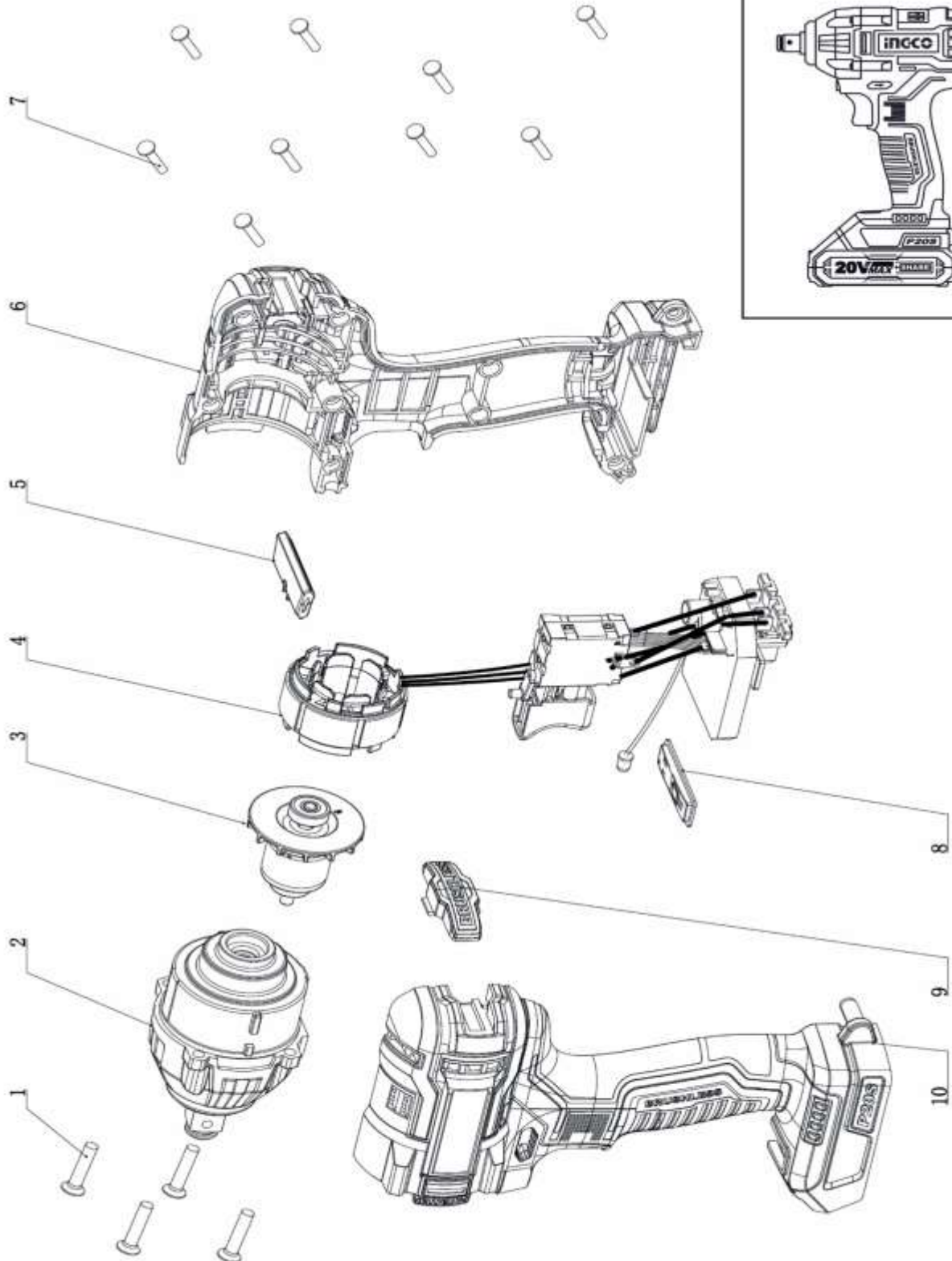



Λίστα Ανταλλακτικών
SPARE PART LIST

**CIWLI2038, CIWLI2038X, CIWLI2038E, CIWLI2038XE,
CIWLI2038X-X, CIWLI2038M, CIWLI2038XM, CIWLI2038XA,
UCIWLI2038, UCIWLI2038X (X stands for 1 to 9)**

No.	Part Description	Qty
1	Tapping Screw	4
2	Gear Box Assy& Hammer Assy	1
3	Rotor	1
4	Stator & Controller Assy	1
5	F/R Change Lever	1
6/10	Left&Right Shell	1
7	Tapping Screw	9
8	Function Panel	1
9	Decorative cover	1

Ε.Κ. ΔΗΛΩΣΗ ΣΥΜΜΟΡΦΩΣΗΣ

Εμείς η:

INGCO TOOLS CO., LIMITED
No. 45 Songbei Road, Suzhou Industrial Park, Jiangsu, China

Δηλώνουμε ότι:

το προϊόν αυτό CIWLI2038 είναι σύμφωνο με τις βασικές απαιτήσεις και άλλες σχετικές διατάξεις των ισχυουσών ευρωπαϊκών οδηγιών, με βάση την εφαρμογή των ευρωπαϊκών εναρμονισμένων προτύπων.

Κάθε μη εξουσιοδοτημένη τροποποίηση της συσκευής ακυρώνει αυτές τις δηλώσεις.

Ευρωπαϊκές οδηγίες
2011/65/EU
2006/42/EC
2014/30/EU

Ευρωπαϊκά εναρμονισμένα πρότυπα
EN62841-1:2015
EN62841-2-1:2018
EN 62841-2-2:2014

Ημερομηνία: 23/11/2023

Εξουσιοδοτημένη υπογραφή:

Τίτλος του υπογράφοντος:

For and on behalf of
INGCO TOOLS CO., LIMITED

Product manager
Authorized Signature(s)

No.45 Songbei Road, Suzhou Industrial Park, Jiangsu, China

INGCO

Make The World In Your Hands

