

INGCO

Air Spray Gun

GR Πιστόλι Βαφής Αέρος HVLP Κάτω Δοχείο



ASG2101

 **INGCO Global**





 **INGCO Global**



Ελληνικά

Σελίδες 3 - 16

Σύμβολα στο εγχειρίδιο οδηγιών και την ετικέτα στο εργαλείο

	Διαβάστε το εγχειρίδιο οδηγιών πριν από τη χρήση.
	CE conformity / δήλωση συμμόρφωσης
	Φορέστε γυαλιά ασφαλείας, προστασία ακοής και μάσκα σκόνης
	Τα απόβλητα προϊόντων δεν πρέπει να απορρίπτονται μαζί με τα οικιακά απορρίμματα. Παρακαλώ ανακυκλώστε. Επικοινωνήστε με το κατάστημα λιανικής πώλησης για συμβουλές ανακύκλωσης.
	Ειδοποίηση ασφαλείας. Χρησιμοποιείτε μόνο τα εξαρτήματα που υποστηρίζονται από τον κατασκευαστή.

ΠΡΟΕΙΔΟΠΟΙΗΣΗ ΚΑΙ ΟΔΗΓΙΕΣ ΓΙΑ ΤΗΝ ΑΣΦΑΛΕΙΑ ΣΑΣ

! **ΠΡΟΣΟΧΗ** Διαβάστε όλες τις προειδοποιήσεις ασφαλείας και όλες τις οδηγίες. Η μη τήρηση των προειδοποιήσεων και των οδηγιών μπορεί να προκαλέσει σοβαρό τραυματισμό.

Αποθηκεύστε το φυλλάδιο για να μπορείτε να διαβάσετε ξανά αργότερα.

1) Περιοχή εργασίας

- 1.) Διατηρείτε το χώρο εργασίας καθαρό και καλά φωτισμένο. Ακατάστατοι και οι σκοτεινοί χώροι προκαλούν ατυχήματα.
- 2.) Μη χρησιμοποιείτε εργαλεία σε εκρηκτικές ατμόσφαιρες, όπως παρουσία εύφλεκτων υγρών, αερίων ή σκόνης.
- 3.) Κρατήστε τα παιδιά και τους παρευρισκόμενους μακριά όταν χρησιμοποιείτε ένα εργαλείο.

2) Προσωπική ασφάλεια

- 1.) Να είστε σε ετοιμότητα να βλέπετε αυτό που κάνετε και να χρησιμοποιείτε κοινή λογική όταν λειτουργείτε ένα εργαλείο. Μην χρησιμοποιείτε εργαλεία όταν είστε κουρασμένοι ή υπό την επήρεια ναρκωτικών, αλκοόλ ή φαρμάκων.
- 2.) Χρήση εξοπλισμού ασφαλείας. Φοράτε πάντα προστατευτικά γυαλιά, μάσκα σκόνης, αντιολισθητικά υποδήματα ασφαλείας, κράνος και γάντια.
- 3.) Να αποφεύγετε την τυχαία εκκίνηση. Βεβαιωθείτε ότι ο διακόπτης βρίσκεται στη θέση OFF πριν συνδέσετε το εργαλείο.
- 4.) Να μην τεντώνεστε για να φτάσετε το σημείο εργασίας. Διατηρείτε τη σωστή στάση και ισορροπία, ανά πάσα στιγμή. Θα έχετε έτσι καλύτερο έλεγχο του εργαλείου σε αναπάντεχες καταστάσεις.
- 5.) Να είστε ντυμένοι κατάλληλα. Μην φοράτε φαρδιά ρούχα ή κοσμήματα.

3) Επισκευή

- 1.) Επιτρέπεται η συντήρηση του εργαλείου σας μόνο από εξειδικευμένο επισκευαστή. Αυτό θα διασφαλίσει τη διατήρηση της ασφάλειας του εργαλείου.
- 2.) Χρησιμοποιείτε μόνο γνήσια ανταλλακτικά.

ΠΡΟΣΘΕΤΕΣ ΠΡΟΕΙΔΟΠΟΙΗΣΕΙΣ ΑΣΦΑΛΕΙΑΣ

α) Διαβάστε όλες τις προειδοποιήσεις ασφαλείας, τις οδηγίες, τις εικόνες και τις προδιαγραφές που παρέχονται με αυτό το εργαλείο. Η μη τήρηση όλων των οδηγιών που αναφέρονται παρακάτω μπορεί να προκαλέσει σοβαρό τραυματισμό.

β) Χρήση προστατευτικού εξοπλισμού. Ανάλογα με την εφαρμογή ,χρησιμοποιείτε προσωπίδα ή γυαλιά ασφαλείας. Να φορέστε μάσκα και γάντια εργαστηρίου για προστασία.

γ) Μην χρησιμοποιείτε αξεσουάρ που δεν έχουν σχεδιαστεί ειδικά και συνιστώνται από τον κατασκευαστή του εργαλείου. Το να ταιριάζει το εξάρτημα δεν σημαίνει ότι είναι ασφαλής η χρήση.

δ) Κρατείστε τους παραβρισκόμενους σε ασφαλή απόσταση από τον χώρο εργασίας. Όποιος πλησιάζει πρέπει να φορά τον προσωπικό του εξοπλισμό ασφαλείας. Θραύσματα μπορεί να εκτιναχθούν σε μεγαλύτερη απόσταση από το σημείο εργασίας.

ε) Ποτέ μην αφήνετε κάτω το εργαλείο εάν δεν σταματήσει εντελώς. Το εξάρτημα μπορεί να σκαλώσει στην επιφάνεια και να χάσετε τον έλεγχο του εργαλείου.

στ) Να καθαρίζετε τακτικά τα ανοίγματα του εργαλείου.

ΣΗΜΑΝΤΙΚΕΣ ΥΠΟΔΕΙΞΕΙΣ ΑΣΦΑΛΕΙΑΣ

- 1) Τοξικές αναθυμιάσεις που παράγονται με τον ψεκασμό ορισμένων υλικών μπορούν να δημιουργήσουν δηλητηρίαση και σοβαρές βλάβες στην υγεία. Φοράτε πάντα προστατευτικά γυαλιά, γάντια και μάσκα για την πρόληψη από τον τοξικό ατμό και τους διαλύτες που έρχονται σε επαφή με τα μάτια ή το δέρμα σας.
- 2) Ποτέ μην χρησιμοποιείτε οξυγόνο, εύφλεκτα ή φυσικό αέριο ως πηγή ενέργειας που θα μπορούσε να προκαλέσει έκρηξη και σοβαρό τραυματισμό.
- 3) Το υγρό και ο διαλύτης μπορεί να είναι εξαιρετικά εύφλεκτα. Η χρήση του εργαλείου πρέπει να γίνεται σε θάλαμο ψεκασμού καλά αεριζόμενο και να αποφύγετε οποιαδήποτε πηγή ανάφλεξης, όπως το κάπνισμα.
- 4) Αποσυνδέστε το εργαλείο από τον σωλήνα παροχής αέρα, πριν συντηρήσετε το εργαλείο και όταν δε το χρησιμοποιείτε.
- 5) Ποτέ μην χρησιμοποιείτε διαλύτες με υδρογονάνθρακα, που είναι χημικοί και μπορεί να αντιδράσουν με τμήματα αργιλίου και ψευδάργυρου και αλουμίνιο.

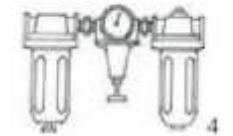

- 6) Ποτέ μην λειτουργείτε το εργαλείο μπροστά σε άλλα άτομα.
- 7) Πρίν ενεργοποιήσετε το εργαλείο, βεβαιωθείτε ότι όλες οι βίδες & τα εξαρτήματα είναι καλά σφιγμένα.
- 8) Πριν το βάψιμο, ελέγξτε το εργαλείο αν είναι σε σωστή κατάσταση για να λειτουργήσει ορθά.
- 9) Ποτέ μην τροποποιήσετε αυτό το εργαλείο για οποιαδήποτε εφαρμογή. Μην χρησιμοποιείτε τα μέρη αυτού του εργαλείου για άλλες εργασίες.

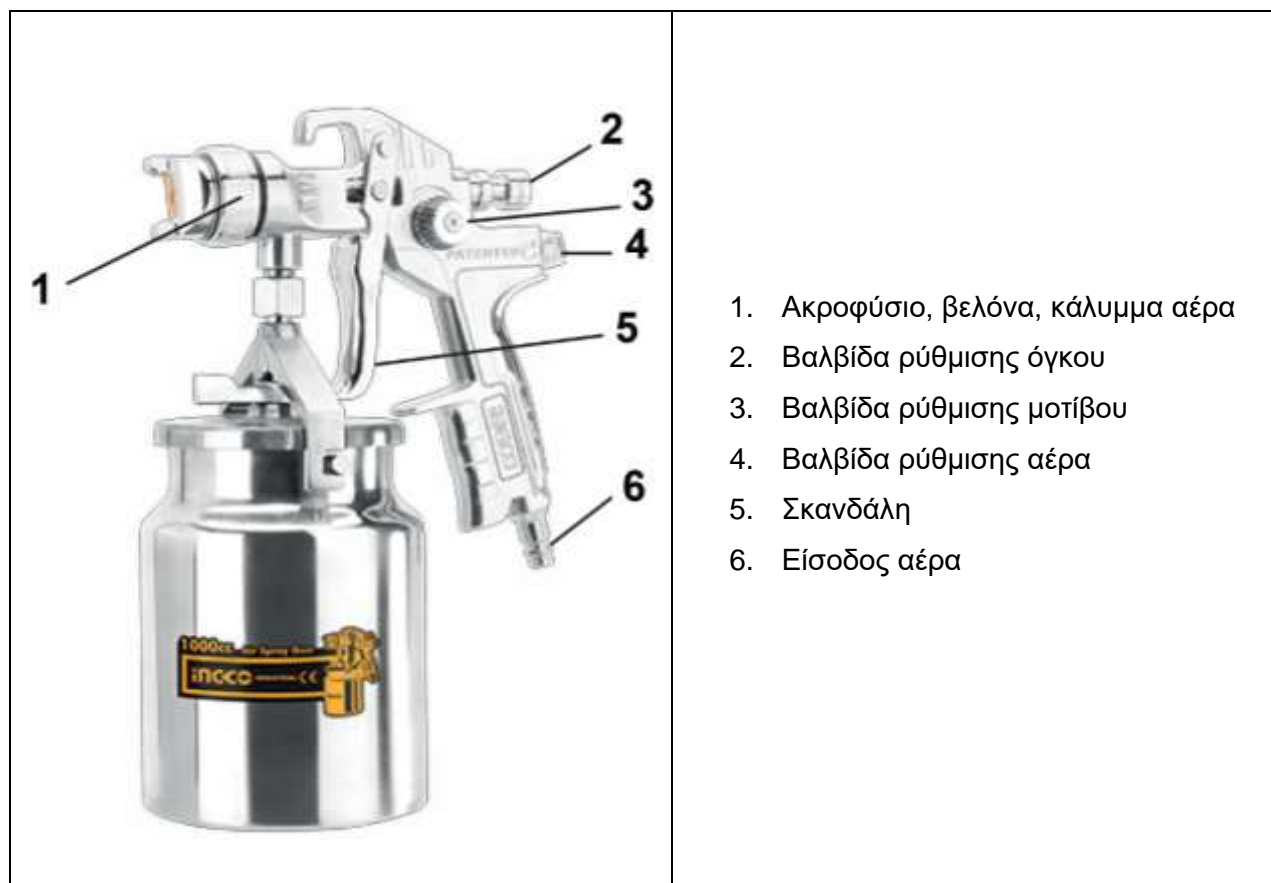
ΤΕΧΝΙΚΑ ΧΑΡΑΚΤΗΡΙΣΤΙΚΑ

1. Ακροφύσιο, βελόνα, κάλυμμα αέρα
2. Βαλβίδα ρύθμισης όγκου
3. Βαλβίδα ρύθμισης μοτίβου
4. Βαλβίδα ρύθμισης αέρα
5. Σκανδάλη
6. Είσοδος αέρα

Μοντέλο	ASG2101
Υποδοχή Αέρα	1/4"
Διάμετρος Ακροφύσιου (Μπεκ)	1.4mm
Πίεση Λειτουργίας	2.5-3.5bar (36.2-50.8psi)
Χωρητικότητα Αεροφυλακίου/Δοχείου	1000cc
Απόδοση	119-200 Lit/min
Πλάτος ψεκασμού	180-250mm
Βάρος	0.65 kg
Στάθμη ηχητικής πίεσης	72.2dB(A)
Στάθμη ηχητικής ισχύος	83.2dB(A)
Με βύσμα τύπου Ευρώπης	✓
Ανοξειδωτη βελόνα	✓
Ρύθμιση αέρα χαμηλής πίεσης	✓
HVLP (High Volume Low Pressure)	✓
Ειδικό για λεπτομέρειες	✓

Κατάλληλο για φινίρισμα	✓
-------------------------	---

- * Τιμές εκπομπής θορύβου μετρημένες σύμφωνα με το σχετικό πρότυπο. (K=3)
- **ΠΡΟΣΟΧΗ! Φοράτε ωτοασπίδες όταν η ηχητική πίεση είναι πάνω από 85 dB(A).**
- Λόγω του συνεχόμενου προγράμματος που εφαρμόζουμε για έρευνα και ανάπτυξη, τα τεχνικά χαρακτηριστικά στο παρόν έντυπο υπόκεινται σε αλλαγή χωρίς προειδοποίηση.
- Παρατήρηση: Τα τεχνικά χαρακτηριστικά μπορεί να διαφέρουν από χώρα σε χώρα.

Προοριζόμενη χρήση: Το εργαλείο προορίζεται να λειτουργεί ως πιστόλι βαφής. Η τεχνολογία μεγάλου όγκου, χαμηλής πίεσης εφαρμόζει το χρώμα με λιγότερη ισχύ, δηλαδή με μικρότερη "αναπήδηση" της επιφάνειας στον αέρα. Η βελόνα και το ακροφύσιο (μπεκ) από ανοξείδωτο ατσάλι είναι κατάλληλα για πλήθος επικαλύψεων. Πιστόλι βαφής ικανό για πλήθος μοτίβων ψεκασμού.

ΠΡΟΕΙΔΟΠΟΙΗΣΗ: Η μη τήρηση των κανόνων ασφάλειας που αναφέρονται σε αυτό το εγχειρίδιο οδηγιών μπορεί να προκαλέσει σοβαρό τραυματισμό.

ΟΔΗΓΙΕΣ ΓΙΑ ΠΡΟΕΤΟΙΜΑΣΙΑ ΛΕΙΤΟΥΡΓΙΑΣ

1. Μετά την αποσυσκευασία του προϊόντος, ελέγξτε προσεκτικά για οποιαδήποτε ζημία που τυχόν μπορεί να έχει. Σιγουρευτείτε ότι σφίξατε σωστά τα εξαρτήματα, βίδες, κ.λπ., πριν το θέσετε σε λειτουργία.
2. Ανακατέψτε το χρώμα σύμφωνα με τις οδηγίες του κατασκευαστή. Τα περισσότερα υλικά πρέπει να αραιώνονται σωστά.
3. Περάστε το υλικό μέσα από φίλτρο ή από ένα σουρωτήρι.
4. Συμπληρώστε το δοχείο χρώματος κατά $\frac{3}{4}$ και ξεκινήστε τον συμπιεστή αέρος.

ΠΡΟΕΙΔΟΠΟΙΗΣΗ! Να μην υπερβείτε τη μέγιστη πίεση του πιστολιού ή οποιαδήποτε άλλα μέρη στο σύστημα του συμπιεστή.

5. Μετά την σύνδεση του πιστολιού αέρος, βεβαιωθείτε ότι το καπάκι του σωλήνα, το δοχείο και ο αέρας έχουν συνδεθεί σφιχτά με πιστόλι ψεκασμού.

6. Να βρείτε ένα κομμάτι χαρτόνι και να το χρησιμοποιήσετε ως στόχο και να ρυθμίσετε το πιστόλι για καλύτερο ψεκασμό.

ΠΡΟΕΙΔΟΠΟΙΗΣΗ! Ποτέ μην στρέψετε το εργαλείο ψεκασμού στον εαυτό σας ή σε οποιονδήποτε άλλον γιατί αυτό θα προκαλέσει σοβαρή ζημία ή ατύχημα.

7. Κάντε δοκιμές στο υλικό ψεκάζοντας μερικές πινελιές σε ένα χαρτόνι. Εάν το υλικό εμφανίζεται ακόμα πολύ παχύ, προσθέστε μια μικρή ποσότητα λεπτότερου υλικού.

ΠΡΟΣΟΧΗ! Μην υπερβαίνετε τις συστάσεις του κατασκευαστή.

Ρύθμιση

Το επιθυμητό μοτίβο, ο όγκος του εξερχόμενου υγρού και ο λεπτομερής ψεκασμός μπορεί να ρυθμιστεί από τις βαλβίδες ρύθμισης μοτίβου, υλικού (χρώματος) και αέρα.

Ρύθμιση ψεκασμού : Περιστροφή του διακόπτη προς τα δεξιά μέχρι να σφίξει, θα αυξήσει το μοτίβο ψεκασμού(κυκλικό), ενώ η περιστροφή αριστερά θα δημιουργήσει μείωση του μοτίβου ψεκασμού(ελλειπτικό).

Προσαρμογή υλικού (χρώμα): Η περιστροφή της βαλβίδας προς τα δεξιά θα μειώσει τον όγκο της εξαγωγής υγρού και αριστερόστροφα θα αυξήσει την εξαγωγή υγρού.

Ρύθμιση της έντασης του αέρα: Η περιστροφή της βαλβίδας αέρος προς τα δεξιά, θα μειώσει την ένταση του αέρα και προς τα αριστερά θα αυξήσει τον όγκο του αέρα.

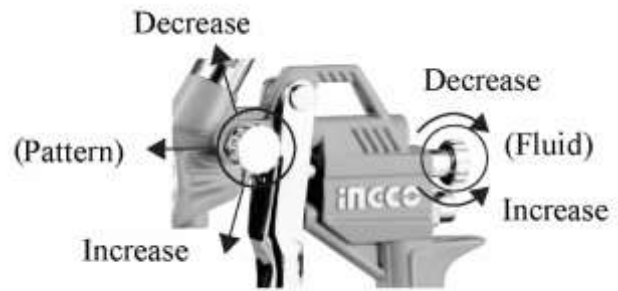

ΛΕΙΤΟΥΡΓΙΑ

1. Αρχίστε τον ψεκασμό. Πάντα να κρατάτε το πιστόλι ψεκασμού καθέτως στο αντικείμενο που ψεκάζετε.
2. Κρατήστε το ακροφύσιο περίπου 15 έως 30 εκατοστά από την επιφάνεια εργασίας. Κρατάτε το πιστόλι κάθετα σε σχέση με την περιοχή ψεκασμού, στη συνέχεια κινηθείτε παράλληλα για αρκετές φορές, η ενδιάμεση διακοπή του εργαλείου θα προκαλέσει συγκέντρωση του χρώματος και θα οδηγήσει σε τρέξιμο του χρώματος.
3. Ξεκινήστε το εργαλείο ώστε να βρίσκεται σε κίνηση από την αρχή του ψεκασμού, **πριν** πιέσετε τη σκανδάλη, και αφήστε τη σκανδάλη **πριν** τη διακοπή της κίνησης του πιστολιού. Με αυτή τη διαδικασία δεν θα υπερκαλύπτεται μια στρώση χρώματος από άλλη και δεν θα υπάρχουν κενά.
4. Η ποσότητα του χρώματος που εφαρμόζεται μπορεί να ποικίλει ανάλογα με την ταχύτητα εφαρμογής, την απόσταση από την επιφάνεια και την ρύθμιση της βαλβίδας χρώματος.

Σημείωση: Δύο λεπτές στρώσεις βαφής θα αποφέρει καλύτερα αποτελέσματα και θα έχετε λιγότερες πιθανότητες να τρέξει το χρώμα.

5. Χρησιμοποιήστε ένα κομμάτι χαρτόνι ως ασπίδα για να προλάβετε τον υπερψεκασμό στις άκρες της επιφάνειας εργασίας και για την προστασία άλλων επιφανειών.

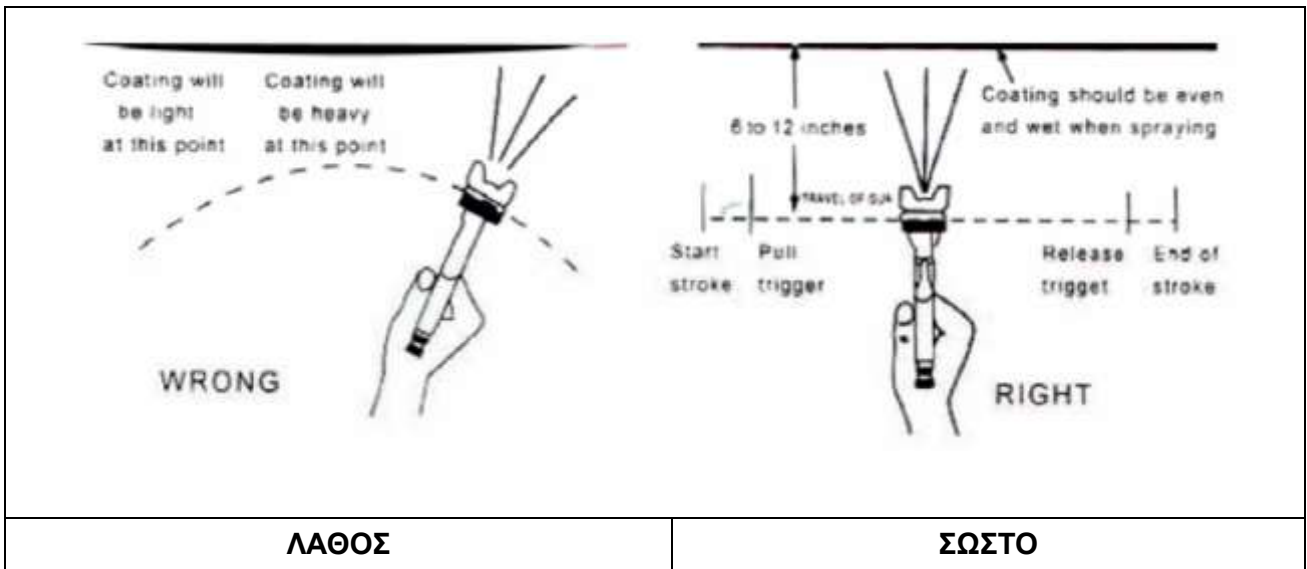

ΣΥΝΤΗΡΗΣΗ

Ο ελλιπής καθαρισμός και η ελλιπής συντήρηση θα μπορούσαν να προκαλέσουν αποτυχίες στη λειτουργία και υποβάθμιση του εργαλείου.



1. Αφαιρέστε οποιοδήποτε υπόλοιπο χρώματος αδειάζοντάς το του σε ένα άλλο δοχείο.
2. Αποσυναρμολογήστε το πιστόλι βαφής, φροντίζοντας να αφαιρέσετε τη βελόνα πριν από την αποσυναρμολόγηση του ακροφυσίου για να αποφευχθεί ζημιά στο ακροφύσιο.
3. Καθαρίστε όλα τα μέρη που περιείχαν χρώμα και το μπεκ. Καθαρίστε τα άλλα στοιχεία, χρησιμοποιώντας μια βούρτσα εμποτισμένη με διαλύτη.
4. Επανασυναρμολογήστε το πιστόλι ψεκασμού και ψεκάστε μια μικρή ποσότητα διαλύτη για να εξαλείψει όλα τα κατάλοιπα χρώματος.

ΠΡΟΕΙΔΟΠΟΙΗΣΗ: Ποτέ μην χρησιμοποιείτε μέταλλο ή άλλα αντικείμενα που θα μπορούσαν να βλάψουν τις τρύπες στο ακροφύσιο. Μην βυθίζετε ποτέ το εργαλείο ολόκληρο σε διαλύτη. Μην χρησιμοποιείτε ποτέ εξαρτήματα ή μέρη που δεν είναι πρωτότυπα από τον κατασκευαστή.

ΑΠΟΘΗΚΕΥΣΗ

- Όταν το πιστόλι βαφής δεν είναι σε χρήση, περιστρέψτε τη βαλβίδα ρύθμισης υγρού προς τα αριστερά για να μειώσετε την ένταση στη βελόνα.
- Το πιστόλι βαφής πρέπει να είναι καλά καθαρισμένο και να πραγματοποιείται ελαφριά λίπανση.

ΕΠΙΛΥΣΗ ΠΡΟΒΛΗΜΑΤΩΝ

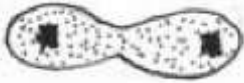
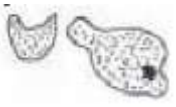
ΣΥΜΠΤΩΜΑ	ΠΡΟΒΛΗΜΑ	ΛΥΣΗ
Φτερούγισμα ή φτύσιμο 	<ul style="list-style-type: none"> • Το υλικό επίπεδο του εργαλείου είναι χαμηλό. • Η αιχμή του δοχείου είναι πάρα πολύ μακριά. • Χαλαρή σύνδεση εισόδου του χρώματος. 	<ul style="list-style-type: none"> • Προσθέστε υλικό στο δοχείο. Κρατήστε το πιο όρθια θέση. • Σφίξτε. • Λιπάνετε
Το μοτίβο είναι λοξό. 	<ul style="list-style-type: none"> • Φθαρμένο ακροφύσιο ή τα υγρά είναι πολύ ρευστά. 	<ul style="list-style-type: none"> • Σφίξτε ή αντικαταστήστε τα υγρά στο ακροφύσιο. • Αφαιρέστε τυχόν εμπόδια από τρύπες, αλλά μην χρησιμοποιείτε μεταλλικά αντικείμενα για να το καθαρίσετε.
Το μοτίβο δεν είναι ομοιόμορφα κατανεμημένο. 	<ul style="list-style-type: none"> • Τα υγρά στο ακροφύσιο είναι βρώμικα ή φθαρμένα. 	<ul style="list-style-type: none"> • Καθαρίστε ή αντικαταστήστε το καπάκι του αέρα. • Καθαρίστε ή αντικαταστήστε τα υγρά στο ακροφύσιο.
Το κέντρο του μοτίβου είναι πάρα πολύ στενό. 	<ul style="list-style-type: none"> • Το υλικό είναι ΛΕΠΤΟ ή δεν είναι αρκετό. • Η πίεση του αέρα είναι πάρα πολύ υψηλή. 	<ul style="list-style-type: none"> • Ρύθμιση του υλικού το ιξώδες. • Μείωση της πίεσης του αέρα.
Το πλάτος του μοτίβου δεν αρκεί. 	<ul style="list-style-type: none"> • Πολύ παχύ υλικό. • Η πίεση αέρα είναι πάρα πολύ χαμηλή. 	<ul style="list-style-type: none"> • Ρύθμιση του υλικού του ιξώδες. • Αύξηση της πίεσης του αέρα.
Διαρροή από το καπάκι του αέρα χωρίς να τραβήξετε την σκανδάλη	<ul style="list-style-type: none"> • Έχει κολλήσει η βαλβίδα • Μόλυνση της αεροβαλβίδας. • Φθαρμένη ή κατεστραμμένη αεροβαλβίδα • Σπασμένη ή λυγισμένη βαλβίδα 	<ul style="list-style-type: none"> • Λίπανση της βαλβίδας • Καθαρίστε την βαλβίδα. • Αντικαταστήστε την
Διαρροή υγρών από τη συσκευασία	<ul style="list-style-type: none"> • Το παξιμάδι είναι χαλαρό • Η συσκευασία είναι φθαρμένη 	<ul style="list-style-type: none"> • Σφίξτε, αλλά μην περιορίσετε την βελόνα • Αντικαταστήστε ή λιπαίνετε (όχι σιλικόνη πετρελαίου)
Υπερβολικός ψεκασμός	<ul style="list-style-type: none"> • Πολύ υψηλή πίεση • Πολύ μακριά από την επιφάνεια που ψεκάζετε 	<ul style="list-style-type: none"> • Μειώστε την πίεση • Προσαρμόστε σε σωστή απόσταση

		<ul style="list-style-type: none"> • Κινείστε με συγκρατημένο ρυθμό, παράλληλα προς την επιφάνεια.
Δεν λειτουργεί το σπρέι	<ul style="list-style-type: none"> • Δεν υπάρχει πίεση στο εργαλείο • Το Υγρό δεν είναι αρκετά ανοικτό 	<ul style="list-style-type: none"> • Ελέγξτε τις γραμμές αέρα • Το Σύστημα τροφοδοσίας έχει λεπτόρρευστο υγρό οπότε αλλάξτε την πίεση.

ΠΕΡΙΒΑΛΛΟΝ

Εάν η συσκευή σας πρέπει να αντικατασταθεί μετά από παρατεταμένη χρήση, μην την πετάξετε στα οικιακά απορρίμματα αλλά απορρίψτε την με ασφαλή για το περιβάλλον τρόπο.

Τα απορρίμματα που παράγονται από τα ηλεκτρικά μηχανήματα δεν μπορούμε να τα επεξεργαστούμε όπως τα οικιακά απορρίμματα. Προνοήστε για την ανακύκλωση εκεί όπου είναι διαθέσιμες οι κατάλληλες εγκαταστάσεις. Συμβουλευθείτε τους τοπικούς φορείς ή τον αντιπρόσωπο για συμβουλές σχετικά με τη συλλογή και την απόρριψη.

ΕΓΓΥΗΣΗ ΕΡΓΑΛΕΙΩΝ INGCO

Όλα τα ηλεκτρικά εργαλεία της **INGCO** ελέγχονται λεπτομερώς και υποβάλλονται σε αυστηρούς ποιοτικούς ελέγχους. Για αυτό η **INGCO** εγγυάται για όλα τα εργαλεία της.

Οι αξιώσεις του αγοραστή από την εγγύηση για τυχόν ελαττώματα που πηγάζουν από την σύμβαση αγοράς με τον πωλητή καθώς και τα νομικά κατοχυρωμένα δικαιώματα δεν περιορίζονται με αυτήν την εγγύηση.

Όροι εγγύησης

Για τα παραπάνω εργαλεία παρέχουμε την εγγύηση με βάση τις παρακάτω δεσμεύσεις:

Η εγγύηση παρέχεται χωρίς χρέωση της επισκευής των βλαβών στο εργαλείο, που παρουσιάζονται εντός του χρόνου της εγγύησης και οφείλονται αποδεδειγμένα σε αστοχία του υλικού ή σε κατασκευαστικό λάθος.

Η διάρκεια ισχύος της εγγύησης ανέρχεται σε 24 μήνες.

Η ισχύς της εγγύησης αρχίζει με την αγορά του εργαλείου όπου καθοριστικής σημασίας είναι η ημερομηνία στο αυθεντικό τιμολόγιο ή στην απόδειξη αγοράς.

Από την εγγύηση αποκλείονται:

1. Τα αναλώσιμα υλικά καθώς και οι βλάβες οι οποίες προκύπτουν από φυσιολογική φθορά και χρήση όπως: καρβουνάκια, τσοκ δραπάνων, ρουλεμάν, καλώδια, τσιμούχες.
2. Οι μπαταρίες και οι φορτιστές των επαναφορτιζόμενων έχουν 6 μήνες εγγύηση.
3. Οι βλάβες των εργαλείων που οφείλονται σε μη τήρηση των οδηγιών, σε μη ενδεδειγμένη χρήση του εργαλείου, σε ανώμαλες συνθήκες περιβάλλοντος, σε ξένες προς το εργαλείο συνθήκες λειτουργίας, σε υπερφόρτωση ή φροντίδα του εργαλείου.
4. Οι βλάβες στο εργαλείο που οφείλονται στη χρήση μη αυθεντικών εξαρτημάτων και ανταλλακτικών **INGCO**.
5. Όταν έχουν γίνει αλλαγές και παρεμβάσεις στα εργαλεία.
6. Η επισκευή της βλάβης ενός εργαλείου, που καλύπτεται από τους όρους της εγγύησης, διεκπεραιώνεται κατά την κρίση μας ως εξής: είτε επισκευάζεται το ελαττωματικό εξάρτημα χωρίς χρέωση ή αντικαθίσταται με ένα άλλο καινούριο εργαλείο. Σε περίπτωση αντικατάστασης, το επιστρεφόμενο εργαλείο πρέπει να συνοδεύεται με όλα τα παρελκόμενα του. Τα ανταλλακτικά ή τα εργαλεία τα οποία αντικαθίστανται παραμένουν στην κατοχή μας.

Για την αποδοχή της εγγύησης θα πρέπει να προσκομίζετε το τιμολόγιο ή την απόδειξη αγοράς με αναγραφόμενη την ημερομηνία και την ονομασία του προϊόντος. Εργαλεία τα οποία έχουν ανοιχτεί από τον πελάτη χάνουν την ισχύ της εγγύησης. Εάν ο αγοραστής αποστείλει το εργαλείο στον πωλητή ή στο τμήμα service, τότε τα έξοδα και το ρίσκο μεταφοράς βαρύνουν τον αγοραστή.

Άλλες απαιτήσεις, εκτός από αυτές που αναγράφονται σε αυτό το έντυπο εγγύησης επισκευής των βλαβών των ηλεκτρικών εργαλείων, δεν ισχύουν.

Μετά από μια διεκπεραίωση εγγύησης δεν επιμηκύνεται ούτε ανανεώνεται ο χρόνος εγγύησης για το εργαλείο. Η εγγύηση για το ανταλλακτικό της επισκευής έχει διάρκεια 6 μηνών.

Εισαγωγείς Ελλάδος

ΠΟΙΜΕΝΙΔΗΣ Α.Ε.Ε.

Πολυτεχνείου 45, Θεσσαλονίκη Τ.Κ.54625

Τηλ.: 2310 539 334 - 2310 546 035

www.ingcotools.gr

INGCO

EXPLODED VIEW

ASG2101

Σχεδιάγραμμα

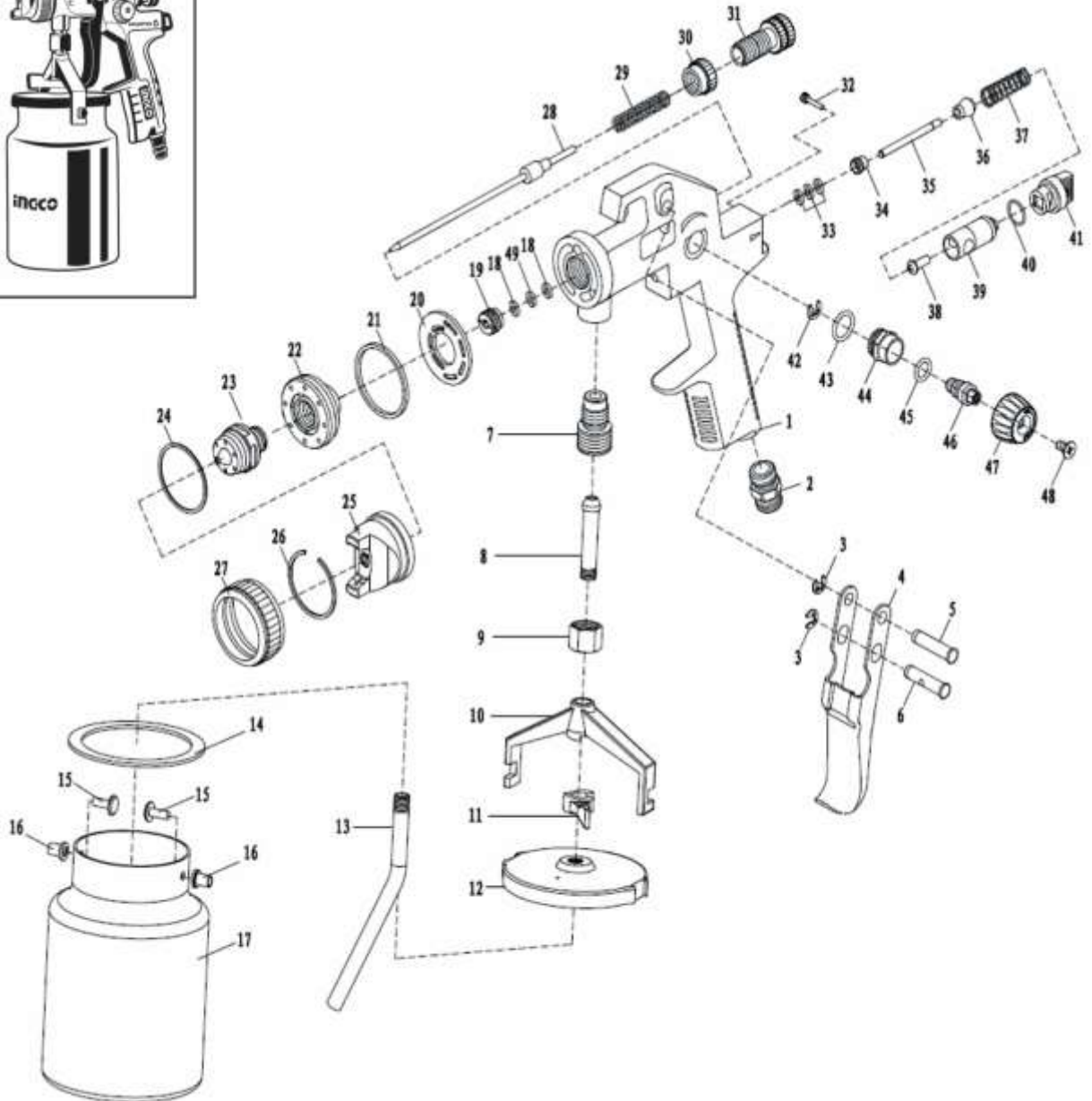



SPARE PART LIST

ASG2101

Λίστα Ανταλλακτικών

NO.	Part Description	Qty	NO.	Part Description	Qty
1	Gun body	1	25	Air Nozzle	1
2	Air Joint	1	26	Air Nozzle circlip	1
3	Opening stopper 4.0	2	27	Locking knob	1
4	Trigger	1	28	Needle Set	1
5	Trigger pin	1	29	Needle Spring	1
6	Flexible pin	1	30	Needle adj. seat	1
7	Material Passage Connector	1	31	Needle adj. knob	1
8	Suctim screw	1	32	Staid bolt	1
9	Lock Nut	1	33	Sealing gasket	3
10	Handle	1	34	Sealing screw	1
11	Clip	1	35	Air valve stem	1
12	Cup Cover	1	36	Air valve seat	1
13	Material tube	1	37	Air valve spring	1
14	sealing gasket	1	38	Bolt M4×10	1
15	Rivet	2	39	Airflow adj. seat	1
16	Rivet	2	40	O Ring 9×1.5	1
17	Cup	1	41	Airflow adj. knob	1
18	Sealing gasket	2	42	Opening stopper 3.5	1
19	Sealing screw	1	43	O Ring 8×1.5	1
20	Air ring	1	44	Pattern adj. seat	1
21	Nozzle seat	1	45	O Ring 6×1.8	1
22	Nozzle seat gasket	1	46	Pattern adj. stem	1
23	Material Nozzle	1	47	Pattern adj. knob	1
24	Air Nozzle gasket	1	48	Bolt M4×8	1

Ε.Κ. ΔΗΛΩΣΗ ΣΥΜΜΟΡΦΩΣΗΣ

Εμείς η:

INGCO TOOLS CO., LIMITED
No. 45 Songbei Road, Suzhou Industrial Park, Jiangsu, China

Δηλώνουμε ότι:

το προϊόν αυτό ASG2101 είναι σύμφωνο με τις βασικές απαιτήσεις και άλλες σχετικές διατάξεις των ισχυουσών ευρωπαϊκών οδηγών, με βάση την εφαρμογή των ευρωπαϊκών εναρμονισμένων προτύπων.

Κάθε μη εξουσιοδοτημένη τροποποίηση της συσκευής ακυρώνει αυτές τις δηλώσεις.

Ευρωπαϊκές οδηγίες
2011/65/EU
2006/42/EC
2014/30/EU

Ευρωπαϊκά εναρμονισμένα πρότυπα
EN1953: 2013
EN50636-2-91:2014
EN ISO 4414: 2010
EN ISO 11148-6: 2012

Ημερομηνία: 8/11/2023

Εξουσιοδοτημένη υπογραφή:

Τίτλος του υπογράφοντος:

For and on behalf of
INGCO TOOLS CO., LIMITED

Product manager

Authorized Signature(s)

No.45 Songbei Road, Suzhou Industrial Park, Jiangsu, China

INGCO



INGCO TOOLS CO., LIMITED
No.45 Songbei Road, Suzhou
Industrial Park, China.

www.ingco.com

MADE IN CHINA 1220.V08

ASG2101