

FF GROUP®



GBB 452 PRO
GBB 576 PRO

EN

ORIGINAL INSTRUCTIONS

FR

NOTICE ORIGINALE

IT

ISTRUZIONI ORIGINALI

EL

ΠΡΩΤΟΤΥΠΟ ΟΔΗΓΙΩΝ ΧΡΗΣΗΣ

SR

ORIGINALNO UPUTSTVO ZA RAD

HR

ORIGINALNE UPUTE ZA RAD

RO

INSTRUCȚIUNI DE FOLOSIRE ORIGINALE

HU

EREDETI UTASÍTÁSOK

LT

ORIGINALIOS INSTRUKCIJOS

EXPLANATION OF SYMBOLS / EXPLICATION DES SYMBOLES / SPIEGAZIONE DEI SIMBOLI / ΕΠΕΞΗΓΗΣΗ ΣΥΜΒΟΛΩΝ / OBJAŠNJENJE- NJE SIMBOLA / OBJAŠNJENJE SIMBOLA / EXPLICAREA SIMBOLURILOR / SZIMBÓLUMOK JELENTÉSE / SIMBOLIŲ PAAIŠKINIMAS		6
EN	BACKPACK PETROL BLOWER	8
FR	SOUFFLEUR DORSAL À ESSENCE	14
IT	SOFFIATORE A ZAINO A BENZINA	22
EL	ΦΥΣΗΤΗΡΑΣ ΒΕΝΖΙΝΗΣ ΠΛΑΤΗΣ	29
SR	BENZINSKI PUHAČ S RUKSAKOM	36
HR	BENZINSKI RUKSAK PUHAČ	43
RO	SUFLANTĂ DE TIP RUCSAC PE BENZINĂ	49
HU	BENZINFÚVÓ HÁTIZSÁK	57
LT	BENZININIS KUPRINĖS LAPŲ PŪSTUVAS	63
CE		70

GBB 452 PRO

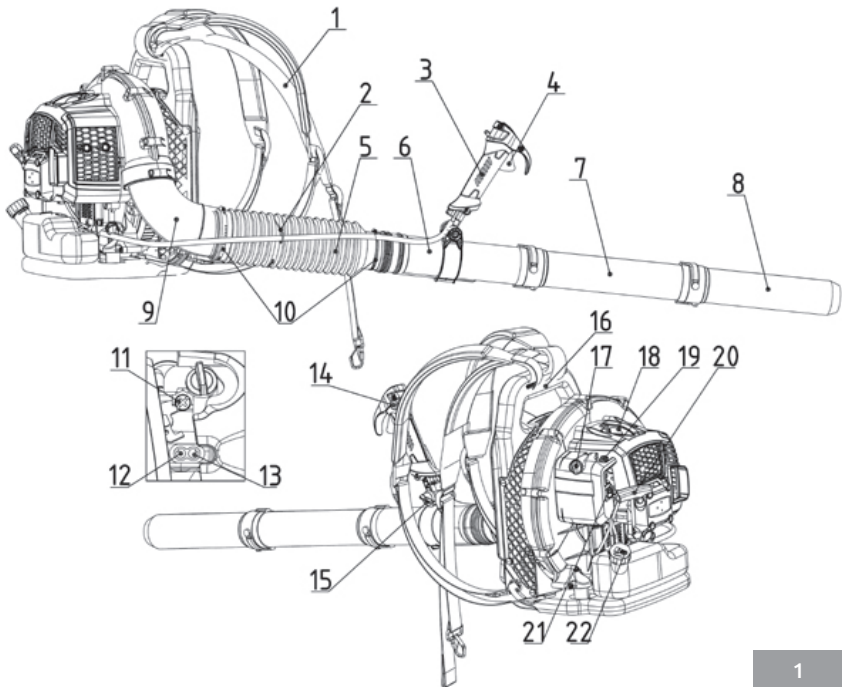

GBB 576 PRO

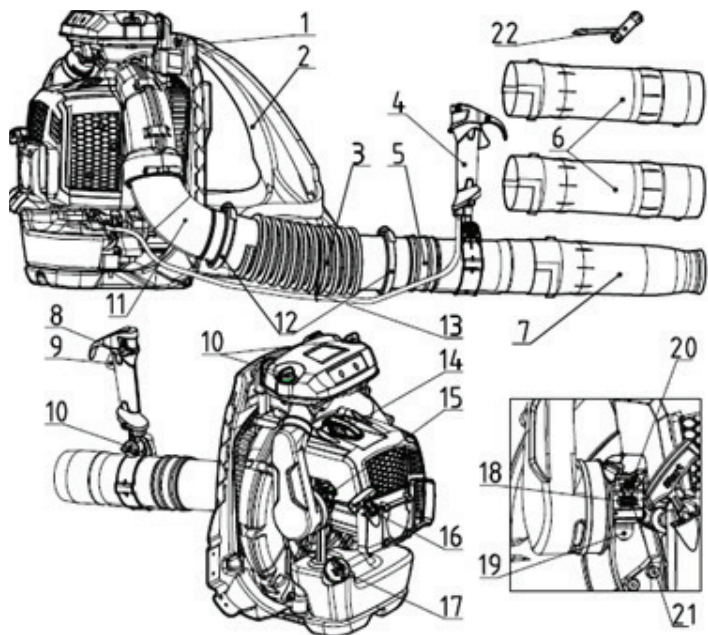

2



3

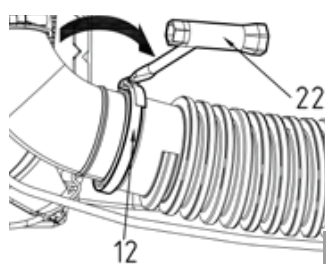
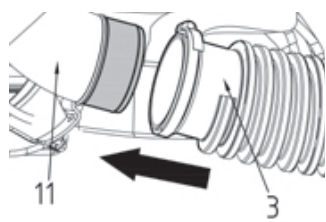

4

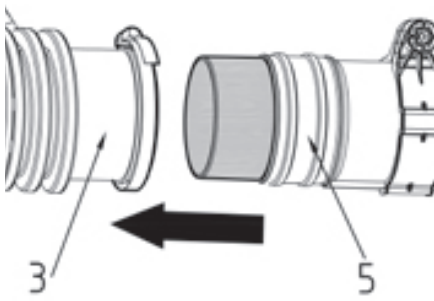

5

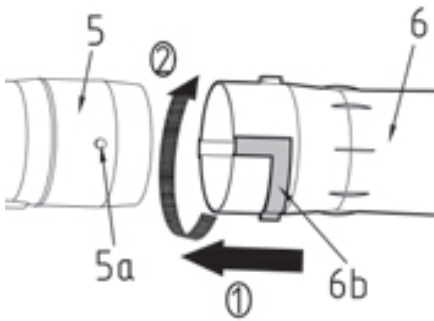
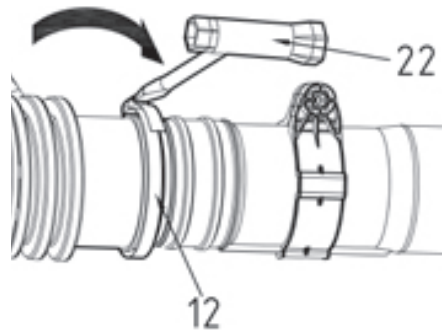

6

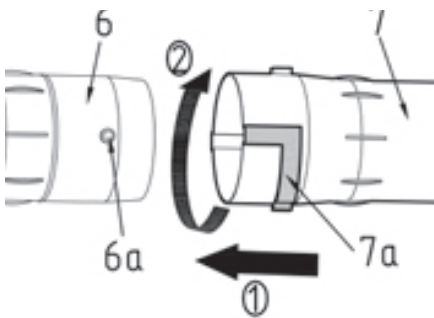
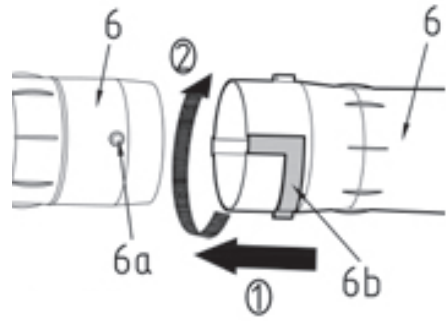

7

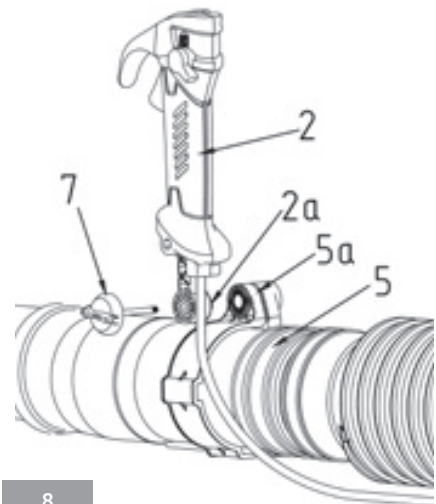

8

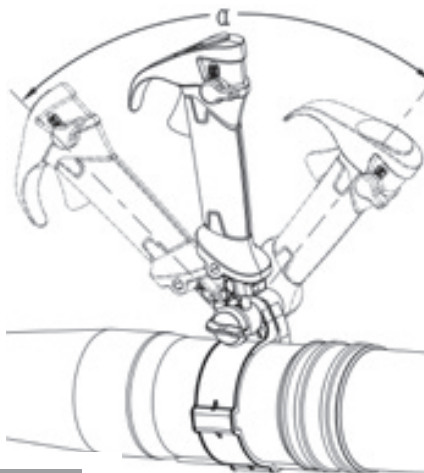

9

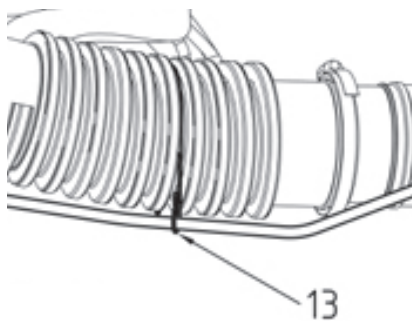

10

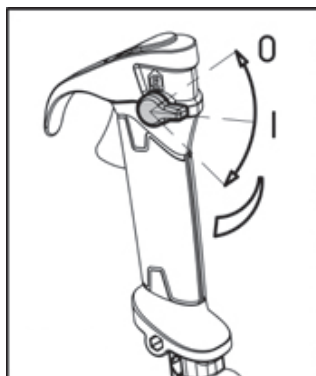

10

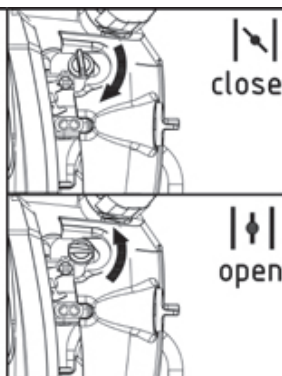

11

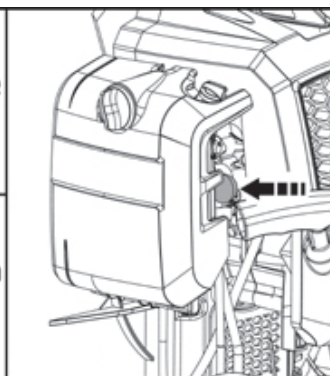

13





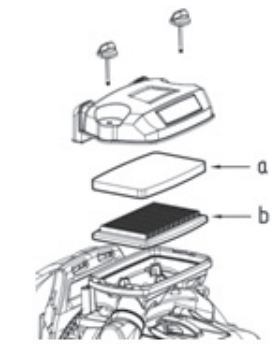

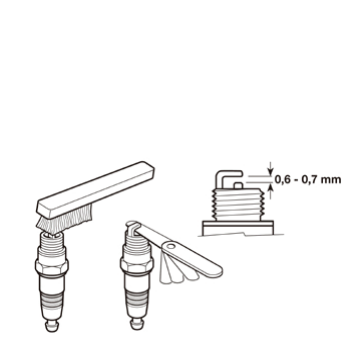

14



15



16

	ENGLISH	FRANÇAIS	ITALIANO	ΕΛΛΗΝΙΚΑ
	EXPLANATION OF SYMBOLS	EXPLICATION DES SYMBOLES	SPIEGAZIONE DEI SIMBOLI	ΕΠΕΞΗΓΗΣΗ ΣΥΜΒΟΛΩΝ
	Always read and understand the instructions before operating	Toujours lire et comprendre les instructions avant d'opérer	Leggere e comprendere sempre le istruzioni prima di operare	Διαβάστε και κατανοήστε τις οδηγίες χρήσης πάντα πριν από τη λειτουργία
	Always wear appropriate eye protection when operating	Portez toujours une protection oculaire appropriée lorsque vous utilisez	Indossare sempre un'adeguata protezione oculare quando si opera	Να χρησιμοποιείτε πάντα κατάλληλη προστασία ματιών κατά τη λειτουργία
	Always wear appropriate ear protection when operating	Portez toujours une protection de l'oreille appropriée lors de l'exploitation	Indossare sempre un'adeguata protezione dell'orecchio quando si opera	Να χρησιμοποιείτε πάντα κατάλληλη προστασία αυτιών κατά τη λειτουργία
	Always wear appropriate hand protection when operating	Portez toujours une protection appropriée pour les mains lors de l'exploitation	Indossare sempre la protezione della mano appropriata quando si opera	Να χρησιμοποιείτε πάντα κατάλληλη προστασία χεριών κατά τη λειτουργία
	Always wear appropriate feet protection when operating	Portez toujours une protection appropriée des pieds lors de l'exploitation	Indossare sempre la protezione appropriata dei piedi quando si opera	Να χρησιμοποιείτε πάντα κατάλληλη προστασία ποδιών κατά τη λειτουργία
	Always wear appropriate protective breathing mask when operating	Portez toujours un masque respiratoire protecteur approprié lors de l'opération	Indossare sempre un'adeguata maschera protettiva durante il funzionamento	Να χρησιμοποιείτε πάντα κατάλληλη μάσκα αναπνοής κατά τη λειτουργία
	Always wear appropriate protective pants when operating	Portez toujours des pantalons de protection appropriés lors de l'utilisation	Indossare sempre pantaloni protettivi appropriati durante il funzionamento	Να χρησιμοποιείτε πάντα κατάλληλο παντελόνι προστασίας κατά τη λειτουργία
	Risk of injury, due to thrown or ricochet objects	Risque de blessure en cas de projection ou de ricochet d'objets	Rischio di lesioni, a causa di oggetti lanciati o rimbalzati	Κίνδυνος τραυματισμού, λόγω αντικειμένων που εκτοξεύονται ή εξοστρακίζονται
	Important, danger, warning, or caution	Important, danger ou avertissement	Importante, pericolo o avviso	Σημαντικό, κίνδυνος ή προειδοποίηση
	Complies with applicable safety directives and relative standards	Conforme aux directives de sécurité applicables et aux normes relatives	Conforme alle direttive di sicurezza applicabili e alle relative norme	Συμμορφώνεται με τις ισχύουσες οδηγίες ασφαλείας και τα σχετικά πρότυπα

SRPSKI	HRVATSKI	ROMÂNĂ	MAGYAR	LIETUVIŲ K.
OBJAŠNJENJE SIMBOLA	OBJAŠNJENJE SIMBOLA	EXPLICAREA SIMBOLURILOR	SZIMBÓLUMOK JELENTÉSE	SIMBOLIŲ PAAIŠKINIMAS
Uvek pročitajte i razumejte uputstva pre rada	Uvijek pročitajte i shvatite upute prije operacije	Citiți și înțelegeți întotdeauna instrucțiunile înainte de a utiliza	Használat előtt mindig olvassa el és értse meg az utasításokat	Prieš pradėdami dirbti, visada perskaitykite ir supraskite instrukcijas
Uvek nosite odgovarajuću zaštitu za oči kada radila	Uvijek nosite odgovarajuću zaštitu očiju kada djelujete	Purtați întotdeauna o protecție adecvată a ochilor atunci când acționați	Munka közben mindig viseljen megfelelő szemvédőt	Dirbdami visada dėvėkite tinkamas akių apsaugos priemonės
Uvek nosite odgovarajuću zaštitu za uši kada radila	Uvijek nosite odgovarajuću zaštitu za uši prilikom rada	Purtați întotdeauna o protecție adecvată a urechii în timpul funcționării	Működés közben mindig viseljen megfelelő fülvédőt	Dirbdami visada dėvėkite tinkamas ausų apsaugos priemonės
Uvek nosite odgovarajuću zaštitu ruku kada radila	Prilikom rada uvijek nosite odgovarajuću zaštitu ruku	Purtați întotdeauna o protecție adecvată a mâinii în timpul funcționării	Munka közben mindig viseljen megfelelő kézvédőt	Dirbdami visada dėvėkite tinkamą rankų apsaugą
Uvek nosite odgovarajuću zaštitu stopala kada radila	Uvijek nosite odgovarajuću zaštitu stopala prilikom rada	Purtați întotdeauna protecție adecvată pentru picioare atunci când	Munka közben mindig viseljen megfelelő lábvédőt	Dirbdami visada dėvėkite tinkamą pėdų apsaugą
Uvek nosite odgovarajuću zaštitnu masku za disanje prilikom rada	Prilikom rada uvijek nosite odgovarajuću zaštitnu masku za disanje	Purtați întotdeauna o mască de respirație de protecție adecvată în timpul	Munka közben mindig viseljen megfelelő légzőmaszkot	Dirbdami visada dėvėkite tinkamą apsauginę kvėpavimo kaukę
Uvek nosi odgovarajuće zaštitne pantalone kada operišeš	Prilikom rada uvijek nosite odgovarajuće zaštitne hlače	Purtați întotdeauna pantalonii de protecție corespunzătorii când lucrați	Munka közben mindig viseljen megfelelő védőnadrágot	Dirbdami visada dėvėkite tinkamas apsaugines kelnes
Rizik od povreda, zbog bačenih ili rikošet predmeta	Opasnost od ozljeda, zbog bačenih ili rikošetnih predmeta	Risc de rănire, din cauza obiectelor aruncate sau ricoșate	Sérülésveszély kidobott vagy kidobott tárgyak miatt	Rizika susižeisti dėl išmestų ar rikošeto objektų
Važno, opasnost ili upozorenje	Važno, opasnost ili upozorenje	Important, pericol sau avertisment	Fontos, veszély, figyelmeztetés vagy óvatosság	Svarbu, pavojus, įspėjimas ar atsargumas
U skladu sa važećim bezbednosnim direktivama i relativnim standardima	U skladu s primjenjivim sigurnosnim direktivama i relativnim standardima	Respectă directivele de siguranță aplicabile și standardele aferente	Megfelel a vonatkozó biztonsági irányelveknek és a vonatkozó szabványoknak	Atitinka taikomas saugos direktyvas ir santykinius standartus

ENGLISH

GENERAL SAFETY WARNINGS

Read this manual carefully before using the blower and take care of all safety instructions, in order to prevent any injury and damage. Please forward these safety instructions to any other person who uses the blower. Always use your common sense to avoid all situations considered beyond your capability. Do not use the blower while you are tired or under the influence of drugs, alcohol or any other medication. Keep children and bystanders away while operating a blower. Never allow children or people unfamiliar with these instructions to use the machine. Local laws can restrict the minimum age of the operator. Bear in mind that the operator or user is responsible for accidents or unexpected events occurring to other people or their property. Do not hesitate to contact with us if you have any questions about the use of blower, we will provide you with advice as well as help, on how to use the blower safely.

BLOWERS SAFETY WARNINGS GENERAL WARNINGS

1. Always wear adequate clothing which does not hamper movements when using the machine.
 - Always wear slim-fitting protective clothes, anti-vibration gloves, protective goggles, half-mask respirator, acoustic protection equipment, anti-shear safety boots with non-slip soles.
 - Never wear scarves, shirts, necklaces or any hanging or flapping accessory that could catch in the machine.
 - Tie up your hair if it is long.
 - A breathing mask should be used when there is a risk of dust.
2. **DANGER!** Petrol is highly flammable.
 - keep the fuel in containers which have been specifically manufactured and homologated for such use;
 - add fuel, using a funnel, only outdoors; do not smoke during this operation and each time fuel is handled;
 - slowly open the fuel tank to allow the pressure inside to decrease gradually;
 - add fuel before starting the engine; never remove the tank cap or add fuel while the engine is running or when the engine is hot;
 - if you have spilt some fuel, do not attempt to start the engine but move the machine away from the area of spillage and avoid creating any source of ignition until the fuel has evaporated and fuel vapors have dissipated;
 - always put the tank and fuel container caps back on and tighten well;
 - immediately clean up all traces of fuel spilt on the machine or on the ground;
 - never start the machine in the same place you refilled it with fuel; the engine must be started in an area at least 3 meters from where you refilled the fuel tank;
 - make sure your clothing does not come into contact with the fuel.
3. Replace faulty or damaged silencers.

4. Never use a machine that is faulty. Before using the machine, carry out an accurate inspection of the machines efficiency and in particular:
 - the throttle trigger must move freely, it must not need force and should return automatically and rapidly back to the neutral position;
 - the engine stop switch knob must easily move from one position to the other;
 - the electric cables and in particular the spark plug cable must be in perfect condition to avoid the generation of any sparks, and the cap must be correctly fitted on the spark plug;
 - the machine handgrips and protection devices must be clean and dry and well fastened to the machine;
 - the guards must be fitted before starting and never be damaged;
 - the rotor must never be damaged;
5. Thoroughly inspect the whole work area and use a rake or yard brush to manually loosen debris and remove anything that could be projected by the machine or be a hazardous source (stones, branches, iron wire, bones etc.)
6. Always check for any objects that may block the air intake screen before beginning work. A clogged air intake reduces the machine's blowing capacity and increases the engine's working temperature, which can result in engine failure. Stop the engine and remove the object.
7. If the machine catches fire or other emergency occurs which forces you to release yourself from the machine, open the harness straps and let the machine fall backwards.

DURING USE

1. Do not operate the engine in a confined space where dangerous carbon monoxide fumes can develop.
2. Work only in daylight or with good artificial light in good visibility conditions.
3. When working in dry dusty soil conditions, it is recommended to moisten the surface slightly.
4. Try not to cause any disturbance. Use this machine at reasonable times of the day only (not early morning or late evening when the noise could cause disturbance).
5. Do not mount equipment or accessories on the machine not foreseen or approved by the manufacturer. Non-authorized modifications and/or accessories can result in serious personal injury or the death of the operator or others.
6. Never use the machine: Without mounting all the accessories foreseen for each use; When people, especially children or pets are nearby; In confined spaces, in the presence of fumes, in an explosive environment or close to inflammable materials or electrical equipment.
7. Take on a firm and well-balanced position:
 - where possible, avoid working on wet, slippery ground or in any case on uneven or steep ground that does not guarantee stability for the operator;
 - never run, but walk carefully paying attention to the lay of the land and any eventual obstacles;
 - assess the potential risks of the ground to be worked and take all necessary precautions to ensure your own safety, especially on slopes or on

bumpy, slippery or unstable ground.

8. Make sure the machine is securely locked when you start the engine:
 - Check that there is no bystanders or pets within at least 15 metres of the machine's range of action;
 - Do not direct the silencer and therefore the exhaust fumes towards inflammable materials.
9. Do not change the engine settings or over-speed the engine.
10. Do not strain the machine too much and do not use a small machine for heavy-duty works. If you use the right machine, you will reduce the risk of hazards and improve the quality of your work.
11. Ensure the machine does not come into contact with foreign bodies and possible flying debris and dust being thrown up by the air; do not direct the air jet in the direction of people or animals. The powerful currents of air can move objects at such a speed that they can bounce back and cause serious eye injuries.
12. Always pay the utmost attention to prevent removed material or dust from injuring people or animals or damaging property. Always assess wind direction and never work against the wind. Always extend the blower tube correctly so that the air flow works close to the earth.
13. During use do not obstruct the air vents.
14. The blower must not be used while on a ladder or scaffolding.
15. Stop the engine:
 - when mounting or removing accessories for blowing;
 - whenever you leave the machine unattended;
 - before refuelling;
 - when moving between work areas.
16. Stop the engine and disconnect the spark plug cable:
 - before checking, cleaning or working on the machine;
 - after the intake of a foreign body. Inspect the machine for any damage and make repairs before re-starting it again;
 - if the machine starts to vibrate abnormally (find and remove the cause of the vibration immediately);
 - when the machine is not in use.
17. To avoid the risk of fire, do not leave the machine with the engine hot on leaves, dry grass or other inflammable material.
18. **WARNING** – If something breaks or an accident occurs while working, turn off the engine immediately and move the machine away to prevent further damage; if an accident occurs with injuries or third parties are injured, carry out the first aid measures most suitable for the situation immediately and contact the medical authorities for any necessary health care. Carefully remove any debris that might cause damage or harm persons or animals should they not be seen.
19. The noise and vibration levels shown in these instructions are the maximum levels for use of the machine. Insufficient maintenance has a significant impact on vibration and noise emissions. Consequently, it is necessary to take preventive steps to eliminate possible damage due to high

levels of noise and stress from vibration. Maintain the machine well, wear ear protection devices and take breaks while working.

20. Rotating parts can cause serious injury, avoid contacting the rotating parts when they are still in rotation.
21. Don't operate the machine near open windows.
22. Operating the machine with a stable speed and gripping the handle firmly with suitable force can decrease the vibration level. Low engine speed means low-noise level, so operate the machine at the lowest engine speed necessary to accomplish the task. During a working day, you shall take frequent and adequate breaks to prevent damage from vibration and damage to the ears.
23. Prolonged exposure to vibrations can cause injuries and neurovascular disorders (also called "Raynaud's syndrome" or "white hand"), especially to people suffering from circulation disorders. The symptoms can regard the hands, wrists and fingers and are shown through loss of sensitivity, torpor, itching, pain and discolouring of or structural changes to the skin. These effects can be worsened by low ambient temperatures and/or by gripping the handgrips excessively tightly. If the symptoms occur, the length of time the machine is used must be reduced and a doctor consulted.

ADJUSTING THE HARNESS

WARNING! The harness must always be worn when working with the machine. Failure to do so means you will be unable to manoeuvre safely and this can result in injury to yourself or others.

Make sure that the waist belt is closed and correctly adjusted. There is a risk that an unclosed belt can get stuck or sucked into the fan of the machine.

A correctly adjusted harness and machine significantly facilitates the work. Adjust the harness to give the best working position. Tighten the side straps so that the pressure is evenly distributed across the shoulders (Fig. 3).

PRODUCT SPECIFICATIONS

INTENDED USE

This machine was designed and manufactured for:

- blow-sweeping leaves, grass, paper and similar materials, e.g. in lawns, pathways, car parks and roads. Any other use differing from the above-mentioned ones could be hazardous, harm people and/or damage things and the machine.

Improper use

The machine must not be used for blow-sweeping hazardous materials, e.g. accumulation of inflammable or explosive products, hot embers or combustion material without a flame, lit cigarettes, pieces of glass, sharp objects, metal objects, stones and any other object that could be dangerous to the operator and others.

Examples of improper use may include, but are not limited to:

- aiming the air shot towards persons and/or animals;
- using the machine without the accessories specifically supplied by the manufacturer for specific uses,

or use of accessories in a way not intended in these instructions;

- use of the machine by more than one person.

TECHNICAL DATA			
Article Number		46 062	46 063
Model		GBB 452 PRO	GBB 576 PRO
Engine			
Cylinder displacement	cm ³	51,7	75,6
Cylinder bore	mm	44	51
Stroke	mm	34	37
Idle speed	rpm	2.600±300	2.600±300
Maximum engine power	kW	1,6	3,1
	rpm	7.000	7.000
	hp	2,2	4,2
Maximum engine speed	r/min	7.500	7.300
Ignition system			
Spark plug		CHAMPION RCJ7Y	CHAMPION RZ7C
Electrode gap	mm	0.6~0.7	0.6~0.7
Fuel and lubrication system			
Fuel tank capacity, litre	cm ³	1,3	2,1
Weight			
Net Weight without fuel	kg (Max.)	9,5	11,6
Noise emissions			
Sound power level, measured	dB	110,3	108,8
Sound power level, guaranteed	Lwa dB	113	112
Sound levels			
Equivalent sound pressure level at the operator's ear	dB(A)	LpA=97,5 KpA=3,0 Noise Directive 2000/14/EC	LpA=100 KpA=3,0 Noise Directive 2000/14/EC
Equivalent vibration levels			
Handle, m/s ²	m/s ²	1,7 K=1,5	2,1 K=1,5
Performance			
Maximum Air Volume	m ³ /h	741	1.544
Maximum air speed	m/s	115	94

GBB 452 PRO

1. Harness
2. Fixing clip
3. Control handle
4. Throttle trigger
5. Flexible hose
6. Rear tube
7. Intermediate tube
8. Nozzle
9. Angle tube
10. Clamp
11. T screw
12. L needle
13. H needle
14. Engine switch lever/Throttle setting device
15. Fix screw
16. Handgrip
17. Lock knob
18. Spark plug cap
19. Choke knob
20. Starter handle
21. Primer bulb
22. Fuel tank cap

GBB 576 PRO

1. Hand grip
2. Harness
3. Flexible hose
4. Control handle
5. Rear tube
6. Intermediate tube ×2
7. Nozzle
8. Engine switch lever/Throttle setting device
9. Throttle trigger
10. Lock nob
11. Angle tube
12. Clamp
13. Clip
14. Spark plug cap
15. Choke knob
16. Starter handle
17. Fuel tank cap
18. L needle
19. Primer bulb
20. T screw
21. H needle
22. Spark plug wrench

1. OPERATION

1. PREPARE THE MACHINE

The machine can be used as a blower; for these uses it is necessary to correctly arrange the appropriate accessories included with the equipment.

WARNING: Unpacking and completing the assembly should be done on a flat and stable surface, with enough space for moving the machine and its packaging, always making use of suitable equipment.

1.1 Connecting the flexible tube (Fig. 4)

- Insert the angle tube (11) into the flexible hose (3) to the end.
- Turn the lock screw clockwise with the spark plug wrench (22) to tighten the clamp (12).

NOTE Lubricate the tubes a little to facilitate assembly.

1.2 Connecting the Rear tube (Fig. 5)

- Insert the rear tube (5) into the flexible hose (3) to the end.
- Turn the lock screw clockwise with the spark plug wrench (22) to tighten the clamp (12).

NOTE Lubricate the tubes a little to facilitate assembly.

1.3 Connecting the intermediate tube (Fig. 6)

- Align the pin (5a) and the slot (6b) and fit the first intermediate tube (6) onto the rear tube (5) (step 1).
- Rotate the intermediate tube clockwise to the end (approximate 90 degrees) (step 2).
- Align the pin (6a) and the slot (6b) and fit the second intermediate tube (6) onto the first intermediate tube (6) (step 1).
- Rotate the intermediate tube clockwise to the end (approximate 90 degrees) (step 2).

Remove the tubes in verse for cleaning, maintenance, transportation or storage.

NOTE Lubricate the tubes a little to facilitate assembly.

1.4 Connecting the nozzle (Fig. 7)

- Align the pin (6a) and the slot (7a) and fit the nozzle (7) onto the intermediate tube (6) (step 1).
- Rotate the nozzle clockwise to the end (approximate 90 degrees) (step 2).

Remove the tubes in verse for cleaning, maintenance, transportation or storage.

NOTE Lubricate the tubes a little to facilitate assembly.

1.5 Fixing the control handle

- Fit the control handle (2) onto the clamping ring (5a), and then tighten it with lock knob (7). (Fig. 8)
- The control handle has multi-position. Rotate the control handle by loosening the lock knob to acquire the most comfortable position, then tighten lock knob securely. (Fig. 9)

NOTE Ensure the teeth (2a) on the control handle and clamping ring are geared together.

1.6 Fixing the throttle cable (Fig. 10)

Fit the throttle cable into the clip (13), and then hook the clip on the flexible hose.

2. PREPARING TO WORK

2.1 CHECKING THE MACHINE

Before starting work please:

- check that all the screws on the machine are tightly fastened;
- check that the air filter is clean;
- check that vibration absorbers are fine.
- prepare accessories and make sure they are correctly mounted;
- fill with fuel as indicated below.

2.2 FUELING AND LUBRICATION

The blower is equipped with 2-stroke engine; therefore, oil mixture of petrol 95 RON and 2-stroke oil, must always being used. It is very important to pay attention with the fuel mixture that you use, since accurate mixture of oil and fuel must be obtained. Small

quantities of oil and fuel mixture with small inaccuracies, can affect the ratio of mixture, which may lead to engine overheat and serious damages in the engine. Mixture with fuel of higher Octane is only recommended to be used, when working continuously at high revs.

Two stroke oil

Especially formulated 2-stroke oil for air cooled 2-stroke engines must be used. Do not use 2-stroke oil intended for water cooled engines use. Never use poor quality of oil and 4-stroke engine oil.

Mixing ratio

For best results and performance, the mixing ratio is 2,5% with oil class JASO FB or ISO EGB, formulated for air cooled 2-stroke engines.

Petrol, liter	2-stroke oil, liter 2,5%
4	0,10lt (100ml)
8	0,20lt (200ml)

Always use clean container for fuel before mixing the fuel. Mix and shake the fuel mixture thoroughly, before filling the machine's fuel tank. Do not use fuel mixture stored for more than a month. The fuel tank of the machine must be emptied before storage.

2.3 REFUELLING

WARNING: Never smoke whilst refuelling and avoid inhaling the petrol fumes.

Carefully open the tank top as pressure could have formed inside.

Before refuelling:

- Place the machine on a fat stable surface, with the fuel tank cap facing upwards.
- Clean the fuel tank cap and the surrounding area to avoid any dirt from entering the tank during refilling.
- Carefully open the fuel tank cap to allow the pressure inside to decrease gradually.

To fuel:

- Shake the tank with the fuel mixture well.
- Using a funnel, pour an amount of fuel mixture suited to the work to be performed in the supplied graduated bottle.
- Do not overfill. Leave a minimum 5 mm of space between the top of the fuel-oil mixture and the inside edge of the tank to allow for expansion (Fig. 8).

WARNING: Always close the fuel tank cap firmly.

3. USING THE MACHINE

3.1 STARTING THE MACHINE

Before starting the engine, place the machine on stable ground and make sure blowing are not crushed.

3.1.1 Cold starting

A "cold" start of the engine means starting it after at least 10 minutes from when it was switched off or after refuelling.

1. Set the engine switch lever at the intermediate position "I" (Fig. 11).

2. Turn the choke knob clockwise to «CHOKE» position (Fig. 12).
3. Press the primer bulb 7 to 10 times to prime the carburettor (Fig. 13).
4. Hold the machine firmly with left hand on the hand grip, in order not to lose control of the machine during starting (Fig. 14).
5. Pull the starter handle slowly for 10 - 15 cm until you feel some resistance, then tug it hard a few times until you hear the first firing occur (Fig. 14).
6. Turn the choke knob counter-clockwise to «RUN» position (Fig. 12).
7. Pull the starter handle again until the engine starts (Fig. 14).
8. When the engine has started, allow the engine run at idle for 10 seconds.
9. Rev the engine a little using the throttle trigger Fig. 11 to warm it up before using the machine.

IMPORTANT If the starter rope is pulled repeatedly with the choke on, it may flood the engine and make starting difficult. If you happen to flood the engine, follow below procedure: Set the ignition switch to the STOP position O. Turn the choke to the RUN position. Remove the spark plug and dry it. Pull the recoil starter handle slowly for several times to drain the fuel from the combustion chamber. Wait until fuel vapours and refit the spark plug.

3.1.2 Hot starting

To hot start the engine immediately after it has stopped, follow steps 1 - 3 - 4 - 6- 7 of the above procedure, making sure the choke knob is set on the RUN position.

3.2 ADJUSTING THE SPEED

Rotor rpm must be proportionate to the type of work and regulated by the throttle trigger (9) located on the upper handgrip. The throttle trigger can be held in any required position engaging the throttle setting device.

3.3 STOPPING THE ENGINE

To stop the engine:

- Turn the throttle setting device counterclockwise to the intermediate position (Fig. 9).
- Release the throttle trigger, allow the engine run at idle for 10 seconds.
- Turn the throttle setting device counterclockwise to the end (Fig. 9).

4. OPERATING THE BLOWER

The machine is carried as a backpack. Hold and control the blower tube with your right hand on the control handle. Engine speed should be adjusted to the type of material to be removed, it is seldom necessary to use full throttle, and many work procedures can be done at half throttle:

- If necessary, dampen the surface to be cleaned in order to avoid creating too much dust.

WARNING



- Use the engine at low speed for lightweight material and small bushes on the lawn;
- Use the engine at average speed to move grass and lightweight leaves on pavement or solid ground;
- Use the engine at high speed for heavier materials like fresh snow or voluminous dirt.
- Use a rake or a brush to release rubbish stuck to the ground.
- Hold the opening of the blower as close to the ground as possible. Utilize the entire length of the blow pipe to keep the air current close to the ground.

WARNING: Always pay the utmost attention to prevent removed material or dust from injuring people or animals or damaging property. Always assess wind direction and never work against the wind.

4.1 END OF OPERATIONS

When you have finished your work:

- Switch off the engine as indicated above
- Disconnect the spark plug cap.

MAINTENANCE AND CLEANING

1. **WARNING:** Before cleaning or doing maintenance work, disconnect the spark plug cap and read the relevant instructions. Wear proper clothing and protective gloves whenever your hands are at risk.
2. **WARNING:** Never use the machine with worn or damaged parts. Faulty or worn-out parts must always be replaced and not repaired. Only use original spare parts: the use of non-original and/or incorrectly fitted parts will jeopardize the machine and impair safety, may cause accidents or personal injuries for which the Manufacturer is under no circumstance liable or responsible.
3. Any adjustments or maintenance operations not described in this manual must be carried out by your Dealer or a specialized Service Centre with the necessary knowledge and equipment to ensure that the work is done correctly maintaining the machine's original safety level. Any operations performed in unauthorized centers or by unqualified persons will totally invalidate the Warranty and all obligations and responsibilities of the Manufacturer.
4. Keep all nuts and screws tight to be sure the machine is always in safe working condition. Routine maintenance is essential for safety and for maintaining a high-performance level.
5. Do not perform any work on the machine that is not described in this manual unless adequately skilled with appropriate tools.
6. Do not store the machine with fuel in the tank in an area where the fuel vapors could reach an

- open fame, a spark or a strong heat source.
- 7. Allow the engine to cool down before storing the machine in any enclosure.
- 8. To reduce fire hazards, keep the engine, exhaust silencer and fuel storage area free from sawdust, branches, leaves, or excessive grease; never leave containers with the debris inside the storage area.
- 9. If the fuel tank has to be emptied, this should be done outdoors once the engine has cooled down.
- 10. Wear work gloves when performing all maintenance.
- 11. Before putting the machine away, check you have removed wrenches or tools used for maintenance.
- 12. Store the machine out of the reach of children!

AIR FILTER

IMPORTANT Cleaning the air filter is essential to guarantee the efficiency and duration of the machine. Do not work with a damaged filter or without a filter, as this could permanently damage the engine.

It must be cleaned after every 8-10 working hours.

Clean the filter as follows:

- Loosen the lock knob (Fig. 15), remove the cover, sponge filter (a) GBB 452 PRO & GBB 576 PRO and paper filter (b) GBB 576 PRO.
- Wash the sponge filter with soap and water, then leave the filter to dry in the open air. Do not use petrol or other solvents.
- Remove the paper filter and clean it using air under pressure GBB 576 PRO, with direction from the backside of the filter (clean area) to its front side (dirty area) only. If needed, replace the paper filter with a new one.
- Refit the sponge filter, paper filter and cover and tighten the lock knob. Make sure the paper filter is on the bottom, and the sponge filter is on the top.

CHECKING THE SPARK PLUG

Periodically remove and clean the spark plug using a metal brush to get rid of any deposits. Check and reset the correct distance between the electrodes.

Replace the spark plug and fasten it firmly using the supplied wrench. The spark plug must be replaced with one with the same characteristics whenever the electrodes have burnt or the insulation has worn, and in any case every 100 working hours.

LONG PERIODS OF DISUSE

IMPORTANT If the machine will not be used for a period of more than 2-3 months it is recommended to follow some advice to avoid difficulty when you wish to use the machine and to prevent permanent damage to the engine.

Storage

Before putting the machine away:

- Empty the fuel tank.
- Start the engine and run it idle until it comes to a halt, so that it uses up all the fuel that is left in the carburettor.
- Allow the engine to cool down and remove the spark plug cap.

		The following intervals apply to normal operating conditions only. If your daily working time is longer or operating conditions are difficult (very dusty work area, etc.), shorten the specified intervals accordingly.									
		Before starting working	After finishing work daily	After each refueling stop	Weekly	Monthly	Every 12 months	If problem	If damaged	If required	
Complete machine	Visual inspection (condition, wear, leaks)	*		*							
	Clean		*								
Control handle	Check operation	*	*								
Air filter	Clean				*			*		*	
	Replace								*	*	
Fuel filter	Check					*		*			
	Replace filter						*		*		
Carburettor	Check idle setting		*								
	Readjust idle									*	
Spark plug	Clean and readjust electrode gap every 10 working hours							*			
	Replace after 100 hours of operation								*		
Cooling inlets	Clean		*							*	
All accessible screws	Check					*		*			
	Retighten							*		*	
Anti-vibration elements	Check	*						*		*	
	Replace								*		
Safety labels	Replace								*		
Muffler	Clean							*			

ENVIRONMENTAL PROTECTION

Recycle raw materials instead of disposing as waste. Machine, accessories and packaging should be sorted for environment - friendly recycling. The plastic components are labeled for categorized recycling.

WARRANTY

This product is warranted in accordance with the legal/country specific regulations, effective from the date of purchase by the first user. Damage attributable to normal wear and tear, overload or improper handling will be excluded from the guarantee. In case of a claim, please send the machine, completely assembled, to your dealer or the service center for electric power tools. The warranty period applied for these specific models of blowers, are three (3) years for non-professional use and one (1) year for professional use.

FRANÇAIS

AVERTISSEMENTS GÉNÉRAUX DE SÉCURITÉ

Lisez attentivement ce manuel avant d'utiliser le ventilateur et prenez soin de toutes les instructions de sécurité, afin d'éviter toute blessure et tout dommage. Veuillez transmettre ces instructions de sécurité à toute autre personne qui utilise le ventilateur. Utilisez toujours votre bon sens pour éviter toutes les situations considérées au-delà de vos capacités. N'utilisez pas le souffleur lorsque vous êtes fatigué ou sous l'influence de drogues, d'alcool ou de tout autre médicament. Éloignez les enfants et les spectateurs lors de l'utilisation d'un ventilateur. Ne laissez jamais des enfants ou des personnes ne connaissant pas ces instructions utiliser la machine. Les lois locales peuvent restreindre l'âge minimum de l'opérateur. Gardez à l'esprit que l'opérateur ou l'utilisateur est responsable des accidents ou des événements imprévus survenant à d'autres personnes ou à leurs biens. N'hésitez pas à nous contacter si vous avez des questions sur l'utilisation du souffleur, nous vous fournirons des conseils ainsi qu'une aide sur la façon d'utiliser le souffleur en toute sécurité.

AVERTISSEMENTS SUR LA SÉCURITÉ DES SOUFFLEURS

AVERTISSEMENTS GÉNÉRAUX

1. Portez toujours des vêtements adéquats qui ne gênent pas les mouvements lors de l'utilisation de la machine.
 - ▶ Toujours porter des vêtements de protection ajustés, des gants anti-vibrations, des lunettes de protection, un demi-masque respiratoire, un équipement de protection acoustique, des bottes de sécurité anti-cisaillement à semelles antidérapantes.
 - ▶ Ne portez jamais de foulards, chemises, colliers ou tout autre accessoire suspendu ou battant qui pourrait se coincer dans la machine.
 - ▶ Attachez vos cheveux s'ils sont longs.
 - ▶ Un masque respiratoire doit être utilisé en cas de risque de poussière.
2. **DANGER!** L'essence est hautement inflammable..
 - ▶ conserver le carburant dans des conteneurs spécialement fabriqués et homologués pour une telle utilisation;
 - ▶ ajouter du carburant, à l'aide d'un entonnoir, uniquement à l'extérieur; ne pas fumer pendant cette opération et à chaque fois que du carburant est manipulé;
 - ▶ ouvrir lentement le réservoir de carburant pour permettre à la pression à l'intérieur de diminuer progressivement;
 - ▶ ajouter du carburant avant de démarrer le moteur; ne retirez jamais le bouchon du réservoir et n'ajoutez jamais de carburant lorsque le moteur tourne ou lorsque le moteur est chaud;
 - ▶ si vous avez renversé du carburant, n'essayez pas de démarrer le moteur mais éloignez la machine de la

zone de déversement et évitez de créer une source d'inflammation jusqu'à ce que le carburant se soit évaporé et que les vapeurs de carburant se soient dissipées; always put the tank and fuel container caps back on and tighten well;

- ▶ nettoyez immédiatement toute trace de carburant renversée sur la machine ou au sol;
- ▶ ne démarrez jamais la machine au même endroit où vous l'avez remplie de carburant; le moteur doit être démarré dans une zone située à au moins 3 mètres de l'endroit où vous avez rempli le réservoir de carburant;
- ▶ assurez-vous que vos vêtements n'entrent pas en contact avec le carburant.

3. Remplacez les silencieux défectueux ou endommagés.

4. N'utilisez jamais une machine défectueuse. Avant d'utiliser la machine, effectuez un contrôle précis de l'efficacité de la machine et en particulier:

- ▶ la gâchette d'accélérateur doit bouger librement, elle ne doit pas avoir besoin de force et doit revenir automatiquement et rapidement en position neutre;
- ▶ le bouton de l'interrupteur d'arrêt du moteur doit se déplacer facilement d'une position à l'autre;
- ▶ les câbles électriques et en particulier le câble de la bougie doivent être en parfait état pour éviter la génération d'étincelles et le capuchon doit être correctement monté sur la bougie;
- ▶ les poignées de la machine et les dispositifs de protection doivent être propres et secs et bien fixés à la machine;
- ▶ les protections doivent être montées avant le démarrage et ne jamais être endommagées;
- ▶ le rotor ne doit jamais être endommagé;

5. Inspectez soigneusement toute la zone de travail et utilisez un râteau ou une brosse de jardin pour détacher manuellement les débris et retirer tout ce qui pourrait être projeté par la machine ou être une source dangereuse (pierres, branches, fil de fer, os, etc.)

6. Vérifiez toujours qu'il n'y a pas d'objets susceptibles de bloquer la grille d'admission d'air avant de commencer le travail. Une prise d'air obstruée réduit la capacité de soufflage de la machine et augmente la température de fonctionnement du moteur, ce qui peut entraîner une panne du moteur. Arrêtez le moteur et retirez l'objet.

7. Si la machine prend feu ou si une autre urgence se produit qui vous oblige à vous dégager de la machine, ouvrez les sangles du harnais et laissez la machine retomber vers l'arrière.

PENDANT L'UTILISATION

- 1)** Ne pas faire fonctionner le moteur dans un espace confiné où des vapeurs de monoxyde de carbone dangereuses peuvent se développer.
- 2)** travailler uniquement à la lumière du jour ou avec une bonne lumière artificielle dans de bonnes conditions de visibilité.
- 3)** lorsque vous travaillez dans des conditions de sol sec et poussiéreux, il est recommandé d'humidifier

légèrement la surface.

4) Essayez de ne causer aucune perturbation. Utilisez cette machine uniquement à des heures raisonnables de la journée (pas tôt le matin ou tard le soir lorsque le bruit pourrait causer des perturbations).

5) Ne montez pas d'équipement ou d'accessoires sur le machine non prévue ou approuvée par le fabricant. Les modifications et / ou accessoires non autorisés peuvent entraîner des blessures graves ou la mort de l'opérateur ou d'autres personnes..

6) N'utilisez jamais la machine: sans monter tous les accessoires prévus pour chaque utilisation; lorsque des personnes, en particulier des enfants ou des animaux domestiques, se trouvent à proximité; Dans des espaces confinés, en présence de fumées, dans un environnement explosif ou à proximité de matières inflammables ou d'équipements électriques.

7) Adoptez une position ferme et équilibrée:

- ▶ dans la mesure du possible, évitez de travailler sur un sol mouillé, glissant ou dans tous les cas sur un sol accidenté ou escarpé ne garantissant pas la stabilité de l'opérateur;
- ▶ ne jamais courir, mais marcher prudemment en faisant attention à la configuration du terrain et aux éventuels obstacles;
- ▶ évaluer les risques potentiels du terrain à travailler et prendre toutes les précautions nécessaires pour assurer votre propre sécurité, en particulier sur les pentes ou sur un sol cahoteux, glissant ou instable.

8) Assurez-vous que la machine est bien verrouillée lorsque vous démarrez le moteur:

- ▶ Vérifiez qu'aucun spectateur ou animal domestique ne se trouve à moins de 15 mètres du rayon d'action de la machine;
- ▶ Ne dirigez pas le silencieux et donc les gaz d'échappement vers des matériaux inflammables.

9) Ne modifiez pas les réglages du moteur ou ne faites pas trop vite.

10) Ne forcez pas trop la machine et n'utilisez pas une petite machine pour les travaux lourds. Si vous utilisez la bonne machine, vous réduirez les risques de dangers et améliorerez la qualité de votre travail.

11) Assurez-vous que la machine n'entre pas en contact avec des corps étrangers et d'éventuels débris volants et de la poussière projetés par l'air; ne dirigez pas le jet d'air en direction de personnes ou d'animaux. Les puissants courants d'air peuvent déplacer des objets à une vitesse telle qu'ils peuvent rebondir et causer de graves blessures aux yeux.

12) Portez toujours la plus grande attention pour éviter que les matériaux enlevés ou la poussière ne blessent des personnes ou des animaux ou n'endommagent les biens. Évaluez toujours la direction du vent et ne travaillez jamais contre le vent. Déployez toujours correctement le tube de soufflerie pour que le flux d'air fonctionne près de la terre.

13) Pendant l'utilisation, n'obstruez pas les bouches d'aération.

14) Le ventilateur ne doit pas être utilisé sur une

échelle ou un échafaudage.

15) Arrêtez le moteur:

- ▶ lors du montage ou du retrait d'accessoires pour souffler;
- ▶ chaque fois que vous laissez la machine sans surveillance;
- ▶ avant de faire le plein;
- ▶ ors des déplacements entre les zones de travail.

16) Arrêtez le moteur et débranchez le câble de la bougie:

- ▶ avant de vérifier, nettoyer ou travailler sur la machine;
- ▶ après l'ingestion d'un corps étranger. Inspectez la machine pour déceler tout dommage et effectuez les réparations avant de la redémarrer;
- ▶ si la machine commence à vibrer anormalement (trouver et éliminer immédiatement la cause de la vibration);
- ▶ lorsque la machine n'est pas utilisée.

17) Pour éviter tout risque d'incendie, ne laissez pas la machine avec le moteur chaud sur des feuilles, de l'herbe sèche ou tout autre matériau inflammable.

18) AVERTISSEMENT - Si quelque chose casse ou si un accident se produit pendant le travail, coupez immédiatement le moteur et éloignez la machine pour éviter d'autres dommages; si un accident se produit avec des blessures ou des blessures de tiers, effectuez immédiatement les mesures de premiers secours les plus adaptées à la situation et contactez les autorités médicales pour les soins de santé nécessaires. Retirez soigneusement tous les débris qui pourraient causer des dommages ou blesser des personnes ou des animaux s'ils ne sont pas vus.

19) Les niveaux de bruit et de vibration indiqués dans ces instructions sont les niveaux maximums d'utilisation de la machine. Un entretien insuffisant a un impact significatif sur les vibrations et les émissions sonores. Par conséquent, il est nécessaire de prendre des mesures préventives pour éliminer les dommages éventuels dus aux niveaux élevés de bruit et de stress dû aux vibrations. Entretenez bien la machine, portez des dispositifs de protection auditive et faites des pauses pendant le travail.

20) Les pièces en rotation peuvent causer des blessures graves, évitez tout contact avec les pièces en rotation lorsqu'elles sont encore en rotation.

21) N'utilisez pas la machine à proximité de fenêtres ouvertes.

22) Faire fonctionner la machine à une vitesse stable et saisir fermement la poignée avec une force appropriée peut réduire le niveau de vibration. Un régime moteur bas signifie un faible niveau de bruit, alors faites fonctionner la machine au régime moteur le plus bas nécessaire pour accomplir la tâche. Pendant une journée de travail, vous devez prendre des pauses fréquentes et adéquates pour éviter les dommages dus aux vibrations et aux oreilles.

23) Une exposition prolongée aux vibrations peut provoquer des blessures et des troubles neurovasculaires (également appelés «syndrome de Ray-

naud» ou «main blanche»), en particulier chez les personnes souffrant de troubles de la circulation. Les symptômes peuvent concerner les mains, les poignets et les doigts et se manifestent par une perte de sensibilité, de la torpeur, des démanchéissements, des douleurs et une décoloration ou des changements structurels de la peau. Ces effets peuvent être aggravés par de basses températures ambiantes et / ou en serrant excessivement les poignées. Si les symptômes apparaissent, la durée d'utilisation de la machine doit être réduite et un médecin consulté.

RÉGLAGE DU HARNAIS

AVERTISSEMENT! Le harnais doit toujours être porté lorsque vous travaillez avec la machine. si vous ne le faites pas, vous serez incapable de manœuvrer en toute sécurité et cela peut entraîner des blessures pour vous-même ou pour les autres. Assurez-vous que la ceinture est fermée et correctement ajustée. just-ed. Une courroie non fermée risque de se coincer ou d'être aspirée dans le ventilateur de la machine. Un harnais et une machine correctement réglés facilitent considérablement le travail. Ajustez le harnais pour donner la meilleure position de travail. Serrez les sangles latérales de manière à ce que la pression soit uniformément répartie sur les épaules (Fig. 3).

SPÉCIFICATIONS DU PRODUIT

UTILISATION PRÉVUE

Cette machine a été conçue et fabriquée pour:

- ▶ balayer les feuilles, l'herbe, le papier et autres matériaux similaires, par ex. dans les pelouses, les sentiers, les parkings et les routes. Toute autre utilisation différente de celles mentionnées ci-dessus pourrait être dangereuse, blesser des personnes et / ou endommager les choses et la machine.

Utilisation incorrecte

La machine ne doit pas être utilisée pour balayer par soufflage des matières dangereuses, par ex. accumulation de produits inflammables ou explosifs, de braises chaudes ou de matériaux de combustion sans flamme, de cigarettes allumées, de morceaux de verre, d'objets tranchants, d'objets métalliques, de pierres et de tout autre objet pouvant être dangereux pour l'opérateur et les autres. Les exemples d'utilisation inappropriée peuvent inclure, mais sans s'y limiter:

- ▶ diriger le tir aérien vers des personnes et / ou des animaux;
- ▶ utilisation de la machine sans les accessoires spécifiquement fournis par le fabricant pour des utilisations spécifiques, ou utilisation d'accessoires d'une manière non prévue dans ces instructions;
- ▶ utilisation de la machine par plus d'une personne

TECHNICAL DATA			
Numéro de l'article		46 062	46 063
Modèle		GBB 452 PRO	GBB 576 PRO
Engine			
Cylindrée	cm ³	51,7	75,6
Alésage du cylindre	mm	44	51
Accident vasculaire cérébral	mm	34	37
Ralenti	rpm	2.600±300	2.600±300
Puissance maximale du moteur	kW	1,6	3,1
	rpm	7.000	7.000
	hp	2,2	4,2
Vitesse maximale du moteur	r/min	7.500	7.300
Système de mise à feu			
Bougie d'allumage		CHAMPION RCJ7Y	CHAMPION RZ7C
Écart d'électrode	mm	0.6~0.7	0.6~0.7
Système de carburant et de lubrification			
Réservoir d'essence capacité	cm ³	1,3	2,1
Poids			
Poids net sans carburant	kg (Max.)	9,5	11,6
Émissions sonores			
Niveau de puissance sonore, mesuré	dB	110,3	108,8
Niveau de puissance sonore, garanti	Lwa dB	113	112
Niveaux sonores			
Niveau de pression acoustique équivalent au niveau de l'oreille de l'opérateur	dB(A)	LpA=97,5 KpA=3,0 Directive sur le bruit 2000/14/EC	LpA=100 KpA=3,0 Directive sur le bruit 2000/14/EC
Niveaux de vibration équivalents			
Poignée supérieure	m/s ²	1,7 K=1,5	2,1 K=1,5

Performance			
Volume d'air maximum	m ³ /h	741	1.544
Vitesse maximale de l'air	m/s	115	94

IDENTIFICATION

GBB 452 PRO (Fig. 1)

1. Harnais
2. Clip de fixation
3. Poignée de contrôle
4. Gâchette d'accélérateur
5. Tuyau flexible
6. Tube arrière
7. Tube intermédiaire
8. Buse
9. Tube d'angle
10. Pince
11. Vis en t
12. Aiguille en l
13. H aiguille
14. Levier de commande du moteur / dispositif de réglage de l'accélérateur
15. Vis de fixation
16. Poignée
17. Bouton de verrouillage
18. Capuchon de bougie
19. Bouton de starter
20. Poignée de démarrage
21. Ampoule d'amorçage
22. Bouchon du réservoir de carburant

GBB 576 PRO (Fig.2)

1. Poignée
2. Harnais
3. Tuyau flexible
4. Poignée de contrôle
5. Tube arrière
6. Tube intermédiaire x 2
7. Buse
8. Levier de commande du moteur / dispositif de réglage des gaz
9. Gâchette d'accélérateur
10. Nob de verrouillage
11. Tube d'angle
12. Pince
13. Clip
14. Capuchon de bougie
15. Bouton de starter
16. Poignée de démarrage
17. Bouchon du réservoir de carburant
18. Aiguille en l
19. Ampoule d'amorçage
20. Vis en t
21. H aiguille
22. Clé à bougie

OPÉRATION

1. PRÉPARER LA MACHINE

La machine peut être utilisée comme ventilateur; pour

ces utilisations, il est nécessaire de disposer correctement les accessoires appropriés inclus avec l'équipement.

AVERTISSEMENT: Le déballage et l'achèvement de l'assemblage doivent être effectués sur une surface plane et stable, avec suffisamment d'espace pour déplacer la machine et son emballage, en utilisant toujours un équipement approprié.

1.1 Raccordement du tube flexible (Fig.4)

- ▶ Insérez le tube coudé (11) dans le tuyau flexible (3) jusqu'au bout.
- ▶ Tourner la vis de verrouillage dans le sens des aiguilles d'une montre avec la clé à bougie (22) pour serrer le collier (12).

REMARQUE Lubrifiez un peu les tubes pour faciliter le montage.

1.2 Connexion du tube arrière (Fig.5)

- ▶ Insérez le tube arrière (5) dans le tuyau flexible (3) jusqu'au bout.
- ▶ Tourner la vis de verrouillage dans le sens des aiguilles d'une montre avec la clé à bougie (22) pour serrer le collier (12).

REMARQUE Lubrifiez un peu les tubes pour faciliter le montage.

1.3 Raccordement du tube intermédiaire (Fig.6)

- ▶ Alignez la goupille (5a) et la fente (6b) et montez le premier tube intermédiaire (6) sur le tube arrière (5) (étape 1).
- ▶ Tourner le tube intermédiaire dans le sens des aiguilles d'une montre jusqu'à l'extrémité (environ 90 degrés) (étape 2). Aligner le pion (6a) et la fente (6b) et monter le deuxième tube intermédiaire (6) sur le premier tube intermédiaire(6) (étape 1).
- ▶ Faites tourner le tube intermédiaire dans le sens des aiguilles d'une montre jusqu'à l'extrémité (environ 90 degrés). Retirez les tubes à l'envers pour le nettoyage, l'entretien, le transport ou le stockage.

REMARQUE Lubrifiez un peu les tubes pour faciliter le montage.

1.4 Raccordement de la buse (Fig.7)

- ▶ Aligner la goupille (6a) et la fente (7a) et monter la buse (7) sur le tube intermédiaire (6) (étape 1).
- ▶ Tournez la buse jusqu'à la fin dans le sens des aiguilles d'une montre (environ 90 degrés) (étape 2). Retirez les tubes à l'envers pour le nettoyage, l'entretien, le transport ou le stockage.

REMARQUE Lubrifiez un peu les tubes pour faciliter l'assemblage.

1.5 Fixation de la poignée de commande

- ▶ monter la poignée de commande (2) sur la bague de serrage (5a), puis la serrer avec le bouton de verrouillage (7). (Fig. 8)
- ▶ La poignée de commande a plusieurs positions. Faites tourner la poignée de commande en desserrant le bouton de verrouillage pour acquérir la position la plus confortable, puis serrez fermement le bouton de verrouillage. (Fig. 9)

REMARQUE Assurez-vous que les dents (2a) de la poi-

gnée de commande et de la bague de serrage sont engrenées ensemble.

1.6 Fixation du câble d'accélérateur (Fig. 10)

insérez le câble d'accélérateur dans le clip (13), puis accrochez le clip sur le tuyau flexible.

2 PRÉPARATION AU TRAVAIL

2.1 VÉRIFICATION DE LA MACHINE

Avant de commencer le travail, veuillez:

- ▶ vérifier que toutes les vis de la machine sont bien serrées;
- ▶ vérifier que le filtre à air est propre;
- ▶ vérifier que les amortisseurs de vibrations fonctionnent correctement.
- ▶ préparer les accessoires et s'assurer qu'ils sont correctement montés;
- ▶ remplir de carburant comme indiqué ci-dessous.

2.2 FUELING ANDLUBRICATION

Le ventilateur est équipé d'un moteur 2 temps; donc, mélange d'huile d'essence 95 RON et d'huile 2 temps, doit toujours être utilisé. Il est très important de faire attention au mélange de carburant que vous utilisez, car un mélange précis d'huile et de carburant doit être obtenu. De petites quantités de mélange d'huile et de carburant avec de petites imprécisions peuvent affecter le rapport de mélange, ce qui peut entraîner une surchauffe du moteur et de graves dommages au moteur. Il est recommandé d'utiliser un mélange avec du carburant à indice d'octane supérieur uniquement lorsque vous travaillez en continu à haut régime.

Huile deux temps

Une huile 2 temps spécialement formulée pour les moteurs 2 temps refroidis par air doit être utilisée. N'utilisez pas d'huile 2 temps destinée aux moteurs refroidis par eau. N'utilisez jamais d'huile de mauvaise qualité et d'huile moteur 4 temps.

Taux de mélange

Pour de meilleurs résultats et performances, le rapport de mélange est de 2,5% avec la classe d'huile JASO fB ou ISO EGB, formulée pour les moteurs 2 temps refroidis par air.

Essence, litre	2-huile de course, liter 2,5%
4	0,10lt (100ml)
8	0,20lt (200ml)

Utilisez toujours un récipient propre pour le carburant avant de mélanger le carburant. Mélanger et agiter soigneusement le mélange de carburant avant de remplir le réservoir de carburant de la machine. N'utilisez pas de mélange de carburant stocké pendant plus d'un mois. Le réservoir de carburant de la machine doit être vidé avant le stockage.

2.3 RAVITAILLEMENT

AVERTISSEMENT: Ne fumez jamais pendant le ravitaillement et évitez d'inhaler les vapeurs d'essence. Ouvrez soigneusement le haut du réservoir car une pression pourrait s'être formée à l'intérieur.

Avant de faire le plein:

- ▶ Placez la machine sur une surface stable à la graisse, avec le bouchon du réservoir de carburant vers le haut.
- ▶ Nettoyez le bouchon du réservoir de carburant et la zone environnante pour éviter que de la saleté ne pénètre dans le réservoir pendant le remplissage.
- ▶ Ouvrez soigneusement le bouchon du réservoir de carburant pour permettre à la pression à l'intérieur de diminuer progressivement.

Attiser:

- ▶ Agitez bien le réservoir avec le mélange de carburant.
- ▶ À l'aide d'un entonnoir, verser une quantité de mélange carburant adaptée au travail à effectuer dans le flacon gradué fourni.
- ▶ Ne pas trop remplir. Laisser un espace minimum de 5 mm entre le haut du mélange mazout et le bord intérieur du réservoir pour permettre la dilatation (Fig. 8)

AVERTISSEMENT: fermez toujours fermement le bouchon du réservoir de carburant.

3 UTILISATION DE LA MACHINE

3.1 DÉMARRAGE DE LA MACHINE

Avant de démarrer le moteur, placez la machine sur un sol stable et assurez-vous que le soufflage n'est pas écrasé

3.1.1 Démarrage à froid

Un démarrage «à froid» du moteur signifie le faire démarrer au moins 10 minutes après son arrêt ou après le ravitaillement.

1. Placer le levier de commande du moteur sur la position intermédiaire «I» (Fig. 11).
2. Tourner le bouton du starter dans le sens des aiguilles d'une montre en position «CHOKE» (Fig. 12).
3. Appuyez 7 à 10 fois sur la poire d'amorçage pour amorcer le carburateur (Fig. 13).
4. tenez fermement la machine avec la main gauche sur la poignée pour ne pas perdre le contrôle de la machine pendant le démarrage (Fig. 14).
5. Tirez lentement sur la poignée du lanceur pendant 10 à 15 cm jusqu'à ce que vous sentiez une certaine résistance, puis tirez fort plusieurs fois jusqu'à ce que vous entendiez le premier tir (Fig. 14).
6. Tourner le bouton du starter dans le sens antihoraire en position «RUN» (Fig. 12).
7. Tirez à nouveau sur la poignée de démarrage jusqu'à ce que le moteur démarre (Fig. 14).
8. lorsque le moteur a démarré, laissez le moteur tourner au ralenti pendant 10 secondes.
9. Faites tourner légèrement le moteur en utilisant la gâchette d'accélérateur (Fig.11) pour le réchauffer avant d'utiliser la machine.

IMPORTANT Si le câble du démarreur est tiré à plusieurs reprises avec le starter en marche, cela peut inonder le moteur et rendre le démarrage difficile. Si

vous inondez le moteur, suivez la procédure ci-dessus: Mettez le contacteur d'allumage en position STOP O. Tournez le starter en position RUN. Retirez la bougie et séchez-la. Tirez lentement la poignée du démarreur à rappel plusieurs fois pour vidanger le carburant de la chambre de combustion. attendre les vapeurs de carburant et remonter la bougie.

3.1.2 Démarrage à chaud

Pour démarrer à chaud le moteur immédiatement après son arrêt, suivez les étapes 1 - 3 - 4 - 6- 7 de la procédure ci-dessus, en vous assurant que le bouton du starter est en position RUN.

3.2 RÉGLAGE DE LA VITESSE

Le régime du rotor doit être proportionnel au type de travail et régulé par la gâchette d'accélérateur (9) située sur la poignée supérieure. La gâchette d'accélérateur peut être maintenue dans n'importe quelle position requise en engageant le dispositif de réglage de l'accélérateur.

3.3 ARRÊT DU MOTEUR

Pour arrêter le moteur:

- ▶ Tourner le dispositif de réglage du papillon dans le sens antihoraire en position intermédiaire (Fig. 9).
- ▶ Relâchez la gâchette d'accélérateur, laissez le moteur tourner au ralenti pendant 10 secondes.
- ▶ Tourner complètement le dispositif de réglage de l'accélérateur dans le sens inverse des aiguilles d'une montre (Fig. 9).

4. FONCTIONNEMENT DU VENTILATEUR

La machine est transportée comme un sac à dos. Tenez et contrôlez le tube de soufflerie avec votre main droite sur la poignée de commande.

Le régime moteur doit être ajusté au type de matériau à enlever, il est rarement nécessaire d'utiliser le plein régime, et de nombreuses procédures de travail peuvent être effectuées à mi-régime:

REMARQUE



- ▶ Si nécessaire, humidifier la surface à nettoyer afin d'éviter de créer trop beaucoup de poussière.
- ▶ Utilisez le moteur à basse vitesse pour les matériaux légers et les petits buissons sur la pelouse;
- ▶ Utilisez le moteur à vitesse moyenne pour déplacer l'herbe et les feuilles légères sur le trottoir ou sur un sol solide;
- ▶ Utilisez le moteur à vitesse élevée pour les matériaux plus lourds comme la neige fraîche ou la saleté volumineuse.
- ▶ Utilisez un râteau ou une brosse pour évacuer les déchets collés au sol.
- ▶ tenez l'ouverture du ventilateur le plus près possible

du sol. Utilisez toute la longueur du tuyau de soufflage pour maintenir le courant d'air près du sol.

AVERTISSEMENT: Faites toujours très attention pour éviter que les matériaux retirés ou la poussière ne blessent des personnes ou des animaux ou n'endommagent les biens. Évaluez toujours la direction du vent et ne travaillez jamais contre le vent.

4.1 FIN DES OPÉRATIONS

quand tu as fini ton travail:

- ▶ Couper le moteur comme indiqué ci-dessus
- ▶ Débranchez le capuchon de la bougie.

MAINTENANCE ET NETTOYAGE

- 1) **AVERTISSEMENT:** Avant de nettoyer ou de faire des travaux d'entretien, débranchez le capuchon de la bougie et lisez les instructions pertinentes. Porter des vêtements et des gants de protection appropriés chaque fois que vos mains sont en danger.
- 2) **AVERTISSEMENT:** N'utilisez jamais la machine avec des pièces usées ou endommagées. Les pièces défectueuses ou usées doivent toujours être remplacées et non réparées. N'utiliser que des pièces de rechange d'origine: l'utilisation de pièces non originales et / ou mal montées mettra en danger la machine et compromettra la sécurité, peut provoquer des accidents ou des blessures dont le fabricant n'est en aucun cas responsable ou responsable.
- 3) Tout réglage ou opération de maintenance non décrit dans ce manuel doit être effectué par votre revendeur ou un centre de service spécialisé avec les connaissances et l'équipement nécessaires pour garantir que le travail est effectué correctement en maintenant le niveau de sécurité d'origine de la machine. Toute opération effectuée dans des centres non autorisés ou par des personnes non qualifiées invalidera totalement la garantie et toutes les obligations et responsabilités du fabricant.
- 4) gardez tous les écrous et vis serrés pour être sûr que la machine est toujours en bon état de fonctionnement. La maintenance de routine est essentielle pour la sécurité et pour maintenir un niveau de performance élevé.
- 5) N'effectuez aucun travail sur la machine qui n'est pas décrit dans ce manuel à moins d'être suffisamment qualifié avec les outils appropriés.
- 6) Ne stockez pas la machine avec du carburant dans le réservoir dans un endroit où les vapeurs de carburant pourraient atteindre une renommée ouverte, une étincelle ou une forte source de chaleur.
- 7) Laisser refroidir le moteur avant de ranger la machine dans une enceinte.
- 8) Pour réduire les risques d'incendie, gardez le moteur, le silencieux d'échappement et la zone de stockage de carburant exempts de sciure, de branches, de feuilles ou de graisse excessive; ne laissez jamais les conteneurs avec les débris à l'intérieur de la zone de stockage.
- 9) Si le réservoir de carburant doit être vidé, cela doit être fait à l'extérieur une fois le moteur refroidi.
- 10) Portez des gants de travail lors de tous les travaux d'entretien.

- 11) Avant de ranger la machine, vérifiez que vous avez retiré les clés ou les outils utilisés pour la maintenance.
- 12) Rangez la machine hors de portée des enfants!

FILTRE À AIR

IMPORTANT Le nettoyage du filtre à air est essentiel pour garantir l'efficacité et la durée de vie de la machine. Ne travaillez pas avec un filtre endommagé ou sans filtre, car cela pourrait endommager définitivement le moteur.

Il doit être nettoyé toutes les 8 à 10 heures de travail. Nettoyez le filtre comme suit:

- ▶ Desserrez le bouton de verrouillage (Fig. 15), retirez le couvercle, le filtre éponge (a) (pour GBB 452 PRO & GBB 576 PRO) et le filtre en papier (b) (pour GBB 576 PRO).
- ▶ lavez le filtre éponge avec de l'eau et du savon, puis laissez le filtre sécher à l'air libre. N'utilisez pas d'essence ou d'autres solvants.
- ▶ Retirez le filtre en papier et nettoyez-le avec de l'air sous pression (pour GBB 576 PRO), en allant de l'arrière du filtre (zone propre) vers sa face avant (zone sale) uniquement. Si nécessaire, remplacez le filtre en papier par un nouveau.
- ▶ Remontez le filtre éponge, le filtre en papier et le couvercle et serrez le bouton de verrouillage. Assurez-vous que le filtre en papier est en bas et que le filtre en éponge est en haut.

VÉRIFICATION DE LA BOUGIE D'ALLUMAGE

Retirez et nettoyez périodiquement la bougie d'allumage à l'aide d'une brosse métallique pour éliminer tout dépôt. Vérifiez et réinitialisez la distance correcte entre les électrodes.

Remplacez la bougie d'allumage et fixez-la fermement à l'aide de la clé fournie. La bougie d'allumage doit être remplacée par une avec les mêmes caractéristiques chaque fois que les électrodes ont brûlé ou que l'isolant est usé, et dans tous les cas toutes les 100 heures de travail.

LONGUES PÉRIODES D'INTERVENTION

IMPORTANT Si la machine n'est pas utilisée pendant une période de plus de 2 à 3 mois, il est recommandé de suivre quelques conseils pour éviter des difficultés lorsque vous souhaitez utiliser la machine et pour éviter des dommages permanents au moteur.

Espace de rangement

Avant de ranger la machine:

- ▶ Vider le réservoir de carburant.
- ▶ Démarrez le moteur et faites-le tourner au ralenti jusqu'à ce qu'il s'arrête, afin qu'il utilise tout le carburant restant dans le carburateur.
- ▶ Laisser refroidir le moteur et retirer le capuchon de bougie.

The following intervals apply to normal operating conditions only. If your daily working time is longer or operating conditions are difficult (very dusty work area, etc.), shorten the specified intervals accordingly.		Before starting working	After finishing work daily	After each refueling stop	Weekly	Monthly	Every 12 months	If problem	If damaged	If required
Complete machine	Visual inspection (condition, wear, leaks)	*		*						
	Clean		*							
Control handle	Check operation	*		*						
Air filter	Clean				*			*		*
	Replace								*	*
Fuel filter	Check					*		*		
	Replace filter						*		*	
Carburettor	Check idle setting		*							
	Readjust idle									*
Spark plug	Clean and readjust electrode gap every 10 working hours							*		
	Replace after 100 hours of operation								*	
Cooling inlets	Clean		*							*
All accessible screws	Check					*		*		
	Retighten							*		*
Anti-vibration elements	Check	*						*		*
	Replace								*	
Safety labels	Replace								*	
Muffler	Clean							*		

GARANTIE

Ce produit est garanti conformément aux réglementations légales / nationales, en vigueur à compter de la date d'achat par le premier utilisateur. Les dommages imputables à l'usage normale, à une surcharge ou à une mauvaise manipulation seront exclus de la garantie. En cas de réclamation, veuillez envoyer la machine, complètement assemblée, à votre revendeur ou au centre de service pour les outils électriques. La période de garantie appliquée pour ces modèles spécifiques de soufflantes est de trois (3) ans pour un usage non professionnel et un (1) an pour un usage professionnel.

PROTECTION ENVIRONNEMENTALE

Recyclez les matières premières au lieu de les éliminer en tant que déchets. La machine, les accessoires et l'emballage doivent être triés pour un recyclage respectueux de l'environnement. Les composants en plastique sont étiquetés pour un recyclage catégorisé.

ITALIANO

AVVERTENZE GENERALI DI SICUREZZA

Leggere attentamente questo manuale prima di utilizzare il ventilatore e attenersi a tutte le istruzioni di sicurezza per evitare lesioni e danni. Si prega di trasmettere queste istruzioni di sicurezza a chiunque utilizzi il ventilatore. Usa sempre il tuo buon senso per evitare qualsiasi situazione considerata al di là delle tue capacità. Non azionare il soffiatore quando si è stanchi o sotto l'effetto di droghe, alcol o altri farmaci. Tenere lontani bambini e astanti quando si utilizza un ventilatore. Non lasciare mai che bambini o persone che non hanno familiarità con queste istruzioni utilizzino la macchina. Le leggi locali possono limitare l'età minima dell'operatore. Tenere presente che l'operatore o l'utente è responsabile di incidenti o eventi imprevisti che si verificano ad altre persone o alla loro proprietà. Non esitate a contattarci se avete domande sull'utilizzo del soffiatore, vi forniremo consigli e aiuto su come utilizzare il soffiatore in sicurezza.

AVVERTENZE DI SICUREZZA DEL VENTILATORE

AVVERTENZE GENERALI

1. Indossare sempre indumenti adeguati che non ostacolino i movimenti durante l'utilizzo della macchina.
 - Indossare sempre indumenti protettivi aderenti, guanti antivibranti, occhiali protettivi, respiratore a semi-maschera, equipaggiamento di protezione acustica, stivali di sicurezza anti-taglio con suola antiscivolo.
 - Non indossare mai scarpe, camicie, collane o altri accessori appesi o svolazzanti che potrebbero impigliarsi nella macchina.
 - Lega i capelli se sono lunghi.
 - Utilizzare una maschera per la respirazione in caso di rischio di polvere.

2. PERICOLO! La benzina è altamente infiammabile.

- conservare il carburante in contenitori appositamente fabbricati e omologati per tale uso;
- aggiungere carburante, utilizzando un imbuto, solo all'aperto; non fumare durante questa operazione e ogni volta che si maneggia carburante;
- aprire lentamente il serbatoio del carburante per far diminuire gradualmente la pressione all'interno;
- aggiungere carburante prima di avviare il motore; non rimuovere mai il tappo del serbatoio o aggiungere carburante mentre il motore è in funzione o quando è caldo;
- se è stato versato del carburante, non tentare di avviare il motore ma allontanare la macchina dall'area dello spandimento ed evitare di creare qualsiasi fonte di accensione fino a quando il carburante non è evaporato e i vapori del carburante si sono dissipati;
- rimettere sempre il tappo del serbatoio e del contenitore del carburante e serrare bene; ripulire immediatamente ogni traccia di carburante versato sulla macchina spigolo o a terra;
- non avviare mai la macchina nello stesso punto in cui è stata riempita di carburante; il motore deve essere avviato in un'area di almeno 3 metri da dove è stato riempito il serbatoio del carburante;
- assicurarsi che i tuoi indumenti non vengano a contatto con il carburante.

3. Sostituire i silenziatori difettosi o danneggiati.

4. Non utilizzare mai una macchina difettosa. Prima di utilizzare la macchina, effettuare un accurato controllo dell'efficienza delle macchine ed in particolare:
 - il grilletto dell'acceleratore deve muoversi liberamente, non deve richiedere forza e deve ritornare automaticamente e rapidamente in posizione di folle;
 - il pomello dell'interruttore di arresto motore deve spostarsi facilmente da una posizione all'altra;
 - i cavi elettrici ed in particolare il cavo della candela devono essere in perfetto stato per evitare la generazione di scintille, e il cappuccio deve essere correttamente montato sulla candela;
 - le impugnature della macchina e le protezioni devono essere pulite, asciutte e ben fissate alla macchina;
 - le protezioni devono essere montate prima dell'avviamento e non devono mai essere danneggiate;
 - il rotore non deve mai essere danneggiato;
5. Ispezionare accuratamente l'intera area di lavoro e utilizzare un rastrello o una spazzola da giardino per rimuovere manualmente i detriti e rimuovere tutto ciò che potrebbe essere proiettato dalla macchina o essere una fonte pericolosa (pietre, rami, filo di ferro, ossa, ecc.)
6. Verificare sempre la presenza di oggetti che potrebbero ostruire la griglia della presa d'aria prima di iniziare il lavoro. Una presa d'aria ostruita riduce la capacità di soffiaggio della macchina e aumenta la temperatura di lavoro del motore, il che può provocare un guasto al motore. Spegnerne il motore e rimuovere l'oggetto.
7. Se la macchina prende fuoco o si verifica un'altra emergenza che vi costringe a staccarvi dalla macchina, aprire le cinghie dell'imbracatura e lasciare che la macchina cada all'indietro.

DURANTE L'USO

- 1) Non azionare il motore in uno spazio ristretto dove possono svilupparsi pericolosi fumi di monossido di carbonio.
- 2) Lavorare solo alla luce del giorno o con una buona luce artificiale in condizioni di buona visibilità.
- 3) Quando si lavora in condizioni di terreno asciutto e polveroso, si consiglia di inumidire leggermente la superficie.
- 4) Cerca di non causare alcun disturbo. Utilizzare questa macchina solo in orari ragionevoli della giornata (non la mattina presto o la sera tardi quando il rumore potrebbe causare disturbi).
- 5) Non montare apparecchiature o accessori sulla macchina non previste o approvate dal produttore. Modifiche e / o accessori non autorizzati possono provocare gravi lesioni personali o la morte dell'operatore o di altri.
- 6) Non utilizzare mai la macchina: senza montare tutti gli accessori previsti per ogni utilizzo; quando nelle vicinanze ci sono persone, soprattutto bambini o animali domestici; in spazi ristretti, in presenza di fumi, in ambiente esplosivo o in prossimità di materiali infiammabili o apparecchiature elettriche.
- 7) Assumi una posizione ferma e ben bilanciata:
 - ove possibile evitare di lavorare su terreno bagnato, sdruciolevole o comunque su terreno irregolare o scosceso che non garantisca stabilità all'operatore;
 - non correre mai, ma camminare con attenzione prestando attenzione alla conformazione del terreno e ad eventuali ostacoli;
 - valutare i potenziali rischi del terreno da lavorare e prendere tutte le precauzioni necessarie per garantire la pro-

pria incolumità, soprattutto su pendii o su terreni sconnessi, scivolosi o instabili.

8) Accertarsi che la macchina sia saldamente bloccata quando si avvia il motore:

- ▶ Verificare che non vi siano astanti o animali domestici entro almeno 15 metri dal raggio di azione della macchina;
- ▶ Non dirigere il silenziatore e quindi i fumi di scarico verso materiali infiammabili.

9) Non modificare le impostazioni del motore né aumentare la velocità del motore.

10) Non sforzare troppo la macchina e non utilizzare una macchina piccola per lavori pesanti, se utilizzi la macchina giusta ridurrai il rischio di pericoli e migliorerai la qualità del tuo lavoro.

11) Accertarsi che la macchina non venga a contatto con corpi estranei ed eventuali detriti volanti e polvere sollevati dall'aria; non dirigere il getto d'aria in direzione di persone o animali. Le potenti correnti d'aria possono spostare gli oggetti a una velocità tale da poter rimbalzare indietro e causare gravi lesioni agli occhi.

12) Prestare sempre la massima attenzione per evitare che il materiale rimosso o la polvere possano ferire persone o animali o danneggiare cose. Valutare sempre la direzione del vento e non lavorare mai contro vento. Estendere sempre correttamente il tubo del ventilatore in modo che il flusso d'aria funzioni vicino alla terra.

13) Durante l'uso non ostruire le prese d'aria.

14) Il ventilatore non deve essere utilizzato su scale o ponteggi.

15) Fermare il motore:

- ▶ durante il montaggio o la rimozione di accessori per il soffiaggio;
- ▶ ogni volta che si lascia la macchina incustodita;
- ▶ prima del rifornimento;
- ▶ quando ci si sposta tra le aree di lavoro.

16) Fermare il motore e scollegare il cavo della candela:

- ▶ prima di controllare, pulire o intervenire sulla macchina;
- ▶ dopo l'assunzione di un corpo estraneo. Ispezionare la macchina per eventuali danni ed eseguire le riparazioni prima di riavviarla;
- ▶ se la macchina inizia a vibrare in modo anomalo (individuare e rimuovere immediatamente la causa della vibrazione);
- ▶ quando la macchina non è in uso.

17) Per evitare il rischio di incendio, non lasciare la macchina con il motore caldo su foglie, erba secca o altro materiale infiammabile.

18) ATTENZIONE - Se qualcosa si rompe o si verifica un incidente durante il lavoro, spegnere immediatamente il motore e allontanare la macchina per evitare ulteriori danni; se si verifica un infortunio con lesioni o lesioni a terzi, eseguire immediatamente le misure di primo soccorso più idonee alla situazione e contattare le autorità mediche per le cure sanitarie necessarie. Rimuovere con attenzione eventuali detriti che potrebbero causare danni o lesioni a persone o animali se non vengono visti.

19) I livelli di rumorosità e vibrazione indicati in queste istruzioni sono i livelli massimi per l'utilizzo della macchina. Una manutenzione insufficiente ha un impatto significativo sulle vibrazioni e sulle emissioni sonore. Di conseguenza, è necessario adottare misure preventive per eliminare possibili danni dovuti a livelli elevati di

rumore e stress da vibrazioni. Mantenere bene la macchina, indossare protezioni per le orecchie dispositivi di protezione e fare pause durante il lavoro.

20) Le parti rotanti possono provocare gravi lesioni, evitare di entrare in contatto con le parti rotanti quando sono ancora in rotazione.

21) Non azionare la macchina vicino a finestre aperte.

22) Far funzionare la macchina con una velocità stabile e afferrare saldamente la maniglia con forza adeguata può diminuire il livello di vibrazioni. Un regime motore basso significa un livello di rumorosità ridotto, quindi azionare la macchina al regime motore più basso necessario per eseguire l'operazione. Durante una giornata lavorativa, è necessario fare pause frequenti e adeguate per evitare danni da vibrazioni e danni alle orecchie.

23) L'esposizione prolungata alle vibrazioni può causare lesioni e disturbi neurovascolari (chiamati anche "sindrome di Raynaud" o "mano bianca"), soprattutto a persone che soffrono di disturbi della circolazione. I sintomi possono riguardare le mani, i polsi e le dita e si manifestano attraverso perdita di sensibilità, torpore, prurito, dolore e scolorimento o alterazioni strutturali della pelle. Questi effetti possono essere aggravati da basse temperature ambiente e/o da una presa eccessiva delle impugnature. Se si manifestano i sintomi, ridurre il tempo di utilizzo della macchina e consultare un medico.

REGOLAZIONE DELL'IMBRACATURA

AVVERTIMENTO! L'imbracatura deve essere sempre indossata quando si lavora con la macchina. In caso contrario, non sarai in grado di manovrare in sicurezza e ciò potrebbe causare lesioni a te stesso o ad altri.

Assicurarsi che la cintura in vita sia chiusa e correttamente regolata. C'è il rischio che una cinghia non chiusa possa rimanere incastrata o risucchiata nella ventola della macchina. Un'imbracatura e una macchina regolate correttamente facilitano notevolmente il lavoro. Regolare l'imbracatura per ottenere la migliore posizione di lavoro. Stringere le cinghie laterali in modo che la pressione sia distribuita uniformemente sulle spalle (Fig. 3).

SPECIFICHE DEL PRODOTTO

USO PREVISTO

This machine was designed and manufactured for:

- ▶ foglie che spazzano via, erba, carta e materiali simili, ad es. in prati, sentieri, parcheggi e strade. Ogni altro utilizzo diverso da quelli sopra indicati potrebbe essere pericoloso, arrecare danno a persone e/o cose e alla macchina.

Uso improprio

La macchina non deve essere utilizzata per soffiare materiali pericolosi, ad es. accumulo di prodotti infiammabili o esplosivi, braci ardenti o materiale di combustione senza fiamma, sigarette accese, pezzi di vetro, oggetti appuntiti, oggetti metallici, pietre e qualsiasi altro oggetto che possa essere pericoloso per l'operatore e altri. Esempi di uso improprio possono includere, ma non sono limitati a:

- ▶ puntare il getto d'aria verso persone e/o animali;
- ▶ utilizzo della macchina senza gli accessori specificatamente forniti dal costruttore per usi specifici, o utilizzo di accessori in modo non previsto nelle presenti istruzioni;
- ▶ utilizzo della macchina da parte di più persone.

TECHNICAL DATA			
Codice Prodotto		46 062	46 063
Modello		GBB 452 PRO	GBB 576 PRO
Motore			
Cilindrata	cm ³	51,7	75,6
Alesaggio del cilindro	mm	44	51
Ictus	mm	34	37
Minimo	rpm	2.600±300	2.600±300
Massima potenza del motore	kW	1,6	3,1
	rpm	7.000	7.000
	hp	2,2	4,2
Velocità massima del motore	r/min	7.500	7.300
Sistema di accensione			
Candela		CHAMPION RCJ7Y	CHAMPION RZ7C
Distanza tra gli elettrodi	mm	0.6~0.7	0.6~0.7
Sistema di alimentazione e lubrificazione			
Serbatoio di carburante capacità	cm ³	1,3	2,1
Peso			
Peso netto senza carburante	kg (Max.)	9,5	11,6
Emissioni di rumore			
Livello di potenza sonora, misurato	dB	110,3	108,8
Livello di potenza sonora, garantito	Lwa dB	113	112
Livelli sonori			
Livello di pressione sonora equivalente all'orecchio dell'operatore	dB(A)	LpA=97,5 KpA=3,0 Direttiva sul rumore 2000/14/EC	LpA=100 KpA=3,0 Direttiva sul rumore 2000/14/EC
Livelli di vibrazione equivalenti			
Manico superiore	m/s ²	1,7 K=1,5	2,1 K=1,5
Prestazione			
Volume d'aria massimo	m ³ /h	741	1.544
Velocità massima dell'aria	m/s	115	94

IDENTIFICAZIONE**GBB 452 PRO (Fig. 1)**

1. Imbracatura
2. Clip di fissaggio
3. Maniglia di controllo
4. Grilletto dell'acceleratore
5. Tubo flessibile
6. Tubo posteriore
7. Tubo intermedio
8. Ugello
9. Tubo angolare
10. Morsetto
11. Vite a t
12. Ago l.
13. Ago h
14. Leva interruttore motore / dispositivo di impostazione dell'acceleratore
15. Vite di fissaggio
16. Impugnatura
17. Manopola di blocco
18. Cappuccio della candela
19. Pomello dello starter
20. Maniglia di avviamento
21. Bulbo di adescamento
22. Tappo del serbatoio del carburante

GBB 576 PRO (Fig. 2)

1. Impugnatura
2. Imbracatura
3. Tubo flessibile
4. Maniglia di controllo
5. Tubo posteriore
6. Tubo intermedio × 2
7. Ugello
8. Leva interruttore motore / dispositivo di impostazione dell'acceleratore
9. Grilletto dell'acceleratore
10. Lock nob
11. Tubo angolare
12. Morsetto
13. Clip
14. Cappuccio della candela
15. Pomello dello starter
16. Maniglia di avviamento
17. Tappo del serbatoio del carburante
18. Ago l.
19. Bulbo di adescamento
20. Vite a t
21. H ago
22. Chiave per candele

FUNZIONAMENTO**1. PREPARARE LA MACCHINA**

La macchina può essere utilizzata come soffiatore; per questi utilizzi è necessario predisporre correttamente gli opportuni accessori forniti con l'apparecchiatura.

AVVERTIMENTO: Il disimballaggio e il completamento dell'assemblaggio devono essere effettuati su una superficie piana e stabile, con spazio sufficiente per lo

spostamento della macchina e del suo imballaggio, utilizzando sempre attrezzature adeguate.

1.1 Collegamento del tubo flessibile (Fig.4)

- ▶ Inserire fino in fondo il tubo angolare (11) nel tubo flessibile (3).
- ▶ Ruotare la vite di bloccaggio in senso orario con la chiave per candele (22) per serrare la fascetta (12).

NOTA Lubrificare leggermente i tubi per facilitare il montaggio.

1.2 Collegamento del tubo posteriore (Fig.5)

- ▶ Inserire fino in fondo il tubo posteriore (5) nel tubo flessibile (3).
- ▶ Ruotare la vite di bloccaggio in senso orario con la chiave per candele (22) per serrare la fascetta (12).

NOTA Lubrificare leggermente i tubi per facilitare il montaggio.

1.3 Collegamento del tubo intermedio (Fig.6)

- ▶ Allineare il perno (5a) e l'asola (6b) e inserire il primo tubo intermedio (6) sul tubo posteriore (5) (fase 1).
- ▶ Ruotare il tubo intermedio in senso orario fino alla fine (circa 90 gradi) (fase 2). Allineare il perno (6a) e l'asola (6b) e inserire il secondo tubo intermedio (6) sul primo tubo intermedio(6) (passaggio 1).
- ▶ Ruotare il tubo intermedio in senso orario fino alla fine (circa 90 gradi) (fase 2).

Rimuovere i tubi in versi per la pulizia, la manutenzione, il trasporto o la conservazione.

NOTA Lubrificare leggermente i tubi per facilitare il montaggio.

1.4 Collegamento dell'ugello (Fig.7)

- ▶ Allineare il perno (6a) e l'asola (7a) e montare l'ugello (7) sul tubo intermedio (6) (passaggio 1)
- ▶ Ruotare l'ugello in senso orario fino alla fine (circa 90 gradi) (passaggio 2). Rimuovere i tubi in versi per la pulizia, la manutenzione, il trasporto o la conservazione.

NOTA Lubrificare leggermente i tubi per facilitare il montaggio.

1.5 Fissaggio della manopola di comando

- ▶ montare la manopola di comando (2) sull'anello di bloccaggio (5a), quindi serrarla con la manopola di bloccaggio (7). (Fig. 8) La manopola di comando è multiposizione. Ruotare il Trol maniglia allentando la manopola di blocco per acquisire la posizione più comoda, quindi serrare saldamente la manopola di blocco. (Fig. 9)

NOTA Assicurarsi che i denti (2a) sulla leva di comando e l'anello di bloccaggio siano ingranati insieme.

1.6 Fissaggio del cavo dell'acceleratore (Fig. 10)

inserire il cavo dell'acceleratore nella clip (13), quindi agganciare la clip al tubo flessibile.

2. PREPARAZIONE AL LAVORO

2.1 CONTROLLO DELLA MACCHINA

Prima di iniziare il lavoro per favore:

- ▶ verificare che tutte le viti della macchina siano ben

serrate;

- ▶ verificare che il filtro dell'aria sia pulito;
- ▶ verificare che gli antivibranti siano a posto.
- ▶ preparare gli accessori e assicurarsi che siano montati correttamente;
- ▶ rifornire di carburante come indicato di seguito.

2.2 RIFORNIMENTO E LUBRIFICAZIONE

Il ventilatore è dotato di motore a 2 tempi; perciò, deve essere sempre utilizzata una miscela di olio di benzina 95 RON e olio per 2 tempi. È molto importante prestare attenzione alla miscela di carburante che si utilizza, poiché è necessario ottenere una miscela accurata di olio e carburante. Piccole quantità di olio e miscela di carburante con piccole imprecisioni, possono influenzare il rapporto di miscela, che può portare a surriscaldamento del motore e gravi danni al motore. Si consiglia di utilizzare miscele con combustibili a maggior numero di ottano solo quando si lavora in continuo ad alti regimi.

olio per due tempi

Deve essere utilizzato olio a 2 tempi appositamente formulato per motori a 2 tempi raffreddati ad aria. Non utilizzare olio per 2 tempi destinato all'uso con motori raffreddati ad acqua. Non usare mai olio di scarsa qualità e olio per motori a 4 tempi.

Rapporto di miscelazione

per i migliori risultati e prestazioni, il rapporto di miscelazione è 2,5% con olio di classe JASO fB o ISO EGB, formulato per motori a 2 tempi raffreddati ad aria.

Benzina, litro	2-olio per corsa, litro 2,5%
4	0,10lt (100ml)
8	0,20lt (200ml)

Utilizzare sempre un contenitore pulito per il carburante prima di miscelare il carburante. Mescolare e agitare bene la miscela di carburante prima di riempire il serbatoio del carburante della macchina. Non utilizzare la miscela di carburante conservata per più di un mese. Il serbatoio del carburante della macchina deve essere svuotato prima del rimessaggio.

2.3 RIFORNIMENTI

ATTENZIONE: Non fumare mai durante il rifornimento ed evitare di inalare i vapori di benzina.

Aprire con cautela la parte superiore del serbatoio poiché potrebbe essersi formata pressione all'interno.

Prima del rifornimento:

- ▶ Posizionare la macchina su una superficie resistente al grasso, con il tappo del serbatoio del carburante rivolto verso l'alto.
- ▶ Pulire il tappo del serbatoio del carburante e l'area circostante per evitare che lo sporco entri nel serbatoio durante il riempimento.
- ▶ Aprire con cautela il tappo del serbatoio del carbu-

rante per consentire alla pressione all'interno di diminuire gradualmente.

Rifornire:

- ▶ Agitare bene il serbatoio con la miscela di carburante.
- ▶ Utilizzando un imbuto, versare nella bombola graduata in dotazione una quantità di miscela di carburante adatta al lavoro da eseguire. Non riempire eccessivamente. Lasciare uno spazio minimo di 5 mm tra la parte superiore della miscela olio combustibile e il bordo interno del serbatoio per consentire l'espansione (Fig. 8).

ATTENZIONE: Chiudere sempre saldamente il tappo del serbatoio del carburante.

3 UTILIZZO DELLA MACCHINA

3.1 AVVIAMENTO DELLA MACCHINA

Prima di avviare il motore, posizionare la macchina su un terreno stabile e assicurarsi che i soffiatori non vengano schiacciati.

3.1.1 Avviamento a freddo

Avviamento "a freddo" del motore significa avviare dopo almeno 10 minuti da quando è stato spento o dopo il rifornimento.

1. Portare la leva dell'interruttore motore in posizione intermedia "I" (Fig. 11).
2. Ruotare la manopola dello starter in senso orario sulla posizione «CHOKE» (Fig. 12).
3. Premere la pompetta di adescamento da 7 a 10 volte per adescare il carburatore (Fig. 13).
4. tenere saldamente la macchina con la mano sinistra sull'impugnatura, per non perdere il controllo della macchina durante l'avviamento (Fig. 14).
5. Tirare lentamente la maniglia dello starter per 10-15 cm fino a sentire una certa resistenza, quindi tirarla con forza alcune volte fino a quando non si sente il primo sparo (Fig. 14).
6. Ruotare la manopola dello starter in senso antiorario in posizione «RUN» (Fig. 12).
7. Tirare nuovamente la maniglia di avviamento fino a quando il motore non si avvia (Fig. 14).
8. quando il motore è avviato, lasciarlo girare al minimo per 10 secondi.
9. Far girare un po' il motore usando il grilletto dell'acceleratore (Fig. 11) per riscaldarlo prima di utilizzare la macchina.

IMPORTANTE Se la fune di avviamento viene tirata ripetutamente con lo starter inserito, il motore potrebbe inondare e rendere difficile l'avviamento. Se vi capita di ingolfare il motore, seguite la seguente procedura: Portate il commutatore di accensione in posizione STOP O. Portate lo starter in posizione RUN. Rimuovere la candela e asciugarla. Tirare lentamente la maniglia dell'avviamento a strappo per diverse volte per scaricare il carburante dalla camera di combustione. attendere che il carburante vapori e rimontare la candela.

3.1.2 Avviamento a caldo

Per avviare a caldo il motore immediatamente dopo che si è spento, seguire i passaggi 1 - 3 - 4 - 6-7 della

procedura sopra, assicurandosi che la manopola dello starter sia in posizione RUN.

3.2 REGOLAZIONE DELLA VELOCITÀ

Il numero di giri del rotore deve essere proporzionato al tipo di lavoro e regolato dal grilletto dell'acceleratore (9) posto sull'impugnatura superiore. Il grilletto dell'acceleratore può essere mantenuto in qualsiasi posizione desiderata innestando il dispositivo di regolazione dell'acceleratore.

3.3 ARRESTO DEL MOTORE

Per spegnere il motore:

- ▶ Ruotare il dispositivo di regolazione dell'acceleratore in senso antiorario in posizione intermedia (Fig. 9).
- ▶ Rilasciare il grilletto dell'acceleratore, far girare il motore al minimo per 10 secondi.
- ▶ Ruotare il dispositivo di regolazione dell'acceleratore in senso antiorario fino alla fine (Fig. 9).

4. FUNZIONAMENTO DEL SOFFIATORE

La macchina viene trasportata come uno zaino. Tenere e controllare il tubo del soffiatore con la mano destra sulla manopola di comando.

ATTENZIONE



Il regime del motore deve essere regolato in base al tipo di materiale da rimuovere, raramente è necessario usare tutto il gas, e molte operazioni possono essere eseguite a metà acceleratore:

- ▶ Se necessario, inumidire la superficie da pulire per evitare molta polvere.
- ▶ Utilizzare il motore a bassa velocità per materiale leggero e piccoli cespugli sul prato;
- ▶ Utilizzare il motore a velocità media per spostare erba e foglie leggere su pavimentazione o terreno solido;
- ▶ Utilizzare il motore ad alta velocità per materiali più pesanti come neve fresca o sporco voluminoso.
- ▶ Utilizzare un rastrello o una spazzola per liberare i rifiuti incollati al suolo.
- ▶ tenere l'apertura del ventilatore il più vicino possibile al suolo. Utilizzare l'intera lunghezza del tubo di soffiaggio per mantenere la corrente d'aria vicino al suolo.

ATTENZIONE: Prestare sempre la massima attenzione per evitare che il materiale rimosso o la polvere feriscano persone o animali o danneggino cose. Valutare sempre la direzione del vento e non lavorare mai contro vento.

4.1 FINE FUNZIONAMENTO

terminato il lavoro: - Spegnerne il motore come sopra indicato - Scollegare il cappuccio della candela.

MANUTENZIONE E PULIZIA

- 1) **ATTENZIONE:** Prima di pulire o eseguire lavori di manutenzione, scollegare il cappuccio della candela e leggere le relative istruzioni. Indossare indumenti adeguati e guanti protettivi ogni volta che le mani sono a rischio.
- 2) **ATTENZIONE:** Non utilizzare mai la macchina con parti usurate o danneggiate. Le parti difettose o usurate devono essere sempre sostituite e non riparate. Utilizzare solo ricambi originali: l'utilizzo di parti non originali e / o montate in modo errato metterà in pericolo la macchina e ne pregiudicherà la sicurezza, può causare incidenti o lesioni personali per i quali il Costruttore non è in alcun caso responsabile o responsabile.
- 3) Eventuali regolazioni o operazioni di manutenzione non descritte in questo manuale devono essere eseguite dal Vostro Rivenditore o da un Centro di Assistenza specializzato con le conoscenze e le attrezzature necessarie per assicurare che il lavoro venga svolto correttamente mantenendo il livello di sicurezza originale della macchina. Qualsiasi operazione eseguita in centri non autorizzati o da persone non qualificate farà decadere totalmente la garanzia e tutti gli obblighi e responsabilità del Fabbricante.
- 4) mantenere serrati tutti i dadi e le viti per assicurarsi che la macchina sia sempre in condizioni di lavoro sicure. La manutenzione ordinaria è essenziale per la sicurezza e per mantenere un alto livello di prestazioni.
- 5) Non eseguire alcun lavoro sulla macchina che non sia descritto in questo manuale se non adeguatamente qualificato con strumenti appropriati.
- 6) Non riporre la macchina con carburante nel serbatoio in un'area dove i vapori del carburante potrebbero raggiungere una fiamma aperta, una scintilla o una forte fonte di calore.
- 7) Lasciare raffreddare il motore prima di riporre la macchina in un recinto.
- 8) Per ridurre i rischi di incendio, mantenere il motore, il silenziatore di scarico e l'area di stoccaggio del carburante liberi da segatura, rami, foglie o grasso in eccesso; non lasciare mai contenitori con i detriti all'interno dell'area di stoccaggio.
- 9) Se il serbatoio del carburante deve essere svuotato, farlo all'aperto una volta che il motore si è raffreddato.
- 10) indossare guanti da lavoro durante tutte le operazioni di manutenzione.
- 11) Prima di riporre la macchina, verificare di aver rimosso chiavi o attrezzi utilizzati per la manutenzione.
- 12) Riporre la macchina fuori dalla portata dei bambini!

FILTRO DELL'ARIA

IMPORTANTE La pulizia del filtro aria è fondamentale per garantire l'efficienza e la durata della macchina.

Non lavorare con un filtro danneggiato o senza filtro, poiché ciò potrebbe danneggiare permanentemente il motore.

Deve essere pulito ogni 8-10 ore di lavoro. Pulire il filtro come segue:

- ▶ Allentare la manopola di blocco (Fig. 15), rimuovere il coperchio, il filtro in spugna (a) (per GBB 452 PRO e GBB 576 PRO) e il filtro in carta (b) (per GBB 576 PRO).
- ▶ lavare il filtro in spugna con acqua e sapone, quindi lasciare asciugare il filtro all'aria aperta. Non utilizzare benzina o altri solventi.
- ▶ Rimuovere il filtro di carta e pulirlo utilizzando aria sotto pressione (per GBB 576 PRO), solo con direzione dal lato posteriore del filtro (area pulita) al lato anteriore (area sporca). Se necessario, sostituire il filtro di carta con uno nuovo.
- ▶ Rimontare il filtro in spugna, il filtro in carta e il coperchio e serrare la manopola di blocco. Assicurarsi che il filtro in carta si trovi in basso e il filtro in spugna in alto.

CONTROLLO DELLA CANDELA

Rimuovere e pulire periodicamente la candela utilizzando una spazzola metallica per eliminare eventuali depositi. Verificare e ripristinare la corretta distanza tra gli elettrodi. Sostituire la candela e fissarla saldamente utilizzando la chiave in dotazione. La candela deve essere sostituita con una avente le stesse caratteristiche ogni volta che gli elettrodi si sono bruciati o l'isolamento si è consumato, e comunque ogni 100 ore di lavoro.

LUNGI PERIODI DI INATTIVITÀ

IMPORTANTE Se la macchina non verrà utilizzata per un periodo superiore a 2-3 mesi si consiglia di seguire alcuni consigli per evitare difficoltà nell'utilizzo della macchina e per prevenire danni permanenti al motore.

Conservazione

Prima di riporre la macchina:

- ▶ Svuotare il serbatoio del carburante.
- ▶ Avviare il motore e farlo girare al minimo fino a quando non si ferma, in modo da consumare tutto il carburante rimasto nel carburatore.
- ▶ Lasciar raffreddare il motore e rimuovere il cappuccio della candela.

I seguenti intervalli si applicano solo alle normali condizioni operative. Se l'orario di lavoro giornaliero è più lungo o le condizioni operative sono difficili (area di lavoro molto polverosa, ecc.), acciacciare di conseguenza gli intervalli specificati.		Prima di iniziare a lavorare	Dopo aver terminato il lavoro quotidiano	Dopo ogni sosta di rifornimento	settimanalmente	Mensile	Ogni 12 mesi	Se problema	Se danneggiato	Se necessario
		*	*	*						
Macchina completa	Ispezione visiva (condizione, usura, perdite)	*	*							
	Pulire		*							
Maniglia di controllo	Verificare il funzionamento	*	*							
Filtro dell'aria	Pulire			*			*		*	
	Sostituire							*	*	
Filtro del carburante	Dai un'occhiata				*		*			
	Sostituire il filtro					*	*			
Carburatore	Controllare l'impostazione del minimo	*								
	Regolare il minimo								*	
Candela	Pulire e regolare nuovamente la distanza tra gli elettrodi ogni 10 ore di lavoro						*			
	Sostituire dopo 100 ore di funzionamento							*		
Prese di raffreddamento	Pulire	*							*	
Tutte le viti accessibili	Dai un'occhiata				*		*			
	Riavvitare						*		*	
Elementi antivibranti	Dai un'occhiata	*					*		*	
	Sostituire							*		
Etichette di sicurezza	Sostituire						*			
Silenziatore	Pulire						*			

PROTEZIONE AMBIENTALE

Ricicla le materie prime invece di smaltirle come rifiuti. La macchina, gli accessori e l'imballaggio dovrebbero essere selezionati per il riciclaggio rispettoso dell'ambiente. I componenti in plastica sono etichettati per il riciclaggio classificato.

GARANZIA

Questo prodotto è garantito in conformità con le normative legali / specifiche del paese, in vigore dalla data di acquisto da parte del primo utente. Saranno esclusi dalla garanzia i danni imputabili alla normale usura, sovraccarico o uso improprio. In caso di reclamo inviare la macchina, completamente assemblata, al proprio rivenditore o al centro assistenza per elettrotensili. Il periodo di garanzia applicato per questi specifici modelli di soffiatori, è di tre (3) anni per uso non professionale e un (1) anno per uso professionale

ΕΛΛΗΝΙΚΑ

ΓΕΝΙΚΕΣ ΠΡΟΕΙΔΟΠΟΙΗΣΕΙΣ ΑΣΦΑΛΕΙΑΣ

Διαβάστε προσεκτικά αυτό το εγχειρίδιο πριν χρησιμοποιήσετε τον φουσητήρα και προσέξτε όλες τις οδηγίες ασφαλείας, για να αποφύγετε τυχόν τραυματισμούς και ζημιές. Προωθήστε αυτές τις οδηγίες ασφαλείας σε οποιοδήποτε άλλο άτομο χρησιμοποιεί το φουσητήρα. Χρησιμοποιείτε πάντα την κοινή λογική σας για να αποφύγετε όλες τις καταστάσεις που θεωρούνται πέρα από τις δυνατότητές σας. Μη χρησιμοποιείτε τον φουσητήρα ενώ είστε κουρασμένοι ή υπό την επήρεια ναρκωτικών, αλκοόλ ή οποιουδήποτε άλλου φαρμάκου. Κρατήστε τα παιδιά και τους παρευρισκόμενους μακριά ενώ χειρίζεστε έναν φουσητήρα. Ποτέ μην επιτρέπετε σε παιδιά ή άτομα που δεν γνωρίζουν αυτές τις οδηγίες να χρησιμοποιούν το μηχανήμα. Οι τοπικοί νόμοι μπορούν να περιορίσουν την επιτρεπόμενη ελάχιστη ηλικία του χειριστή. Λάβετε υπόψη ότι ο χειριστής είναι υπεύθυνος για ατυχήματα ή απροσδόκητα συμβάντα που συνέβησαν σε άλλα άτομα ή στην περιουσία τους. Μην διστάσετε να επικοινωνήσετε μαζί μας εάν έχετε απορίες σχετικά με τη χρήση του φουσητήρα, θα σας παρέχουμε συμβουλές καθώς και βοήθεια σχετικά με τον τρόπο ασφαλούς χρήσης του φουσητήρα.

ΠΡΟΕΙΔΟΠΟΙΗΣΕΙΣ ΑΣΦΑΛΕΙΑΣ ΦΥΣΗΤΗΡΩΝ ΓΕΝΙΚΕΣ ΠΡΟΕΙΔΟΠΟΙΗΣΕΙΣ

1. Να φοράτε πάντα ρούχα που δεν εμποδίζουν τις κινήσεις σας κατά τη χρήση του μηχανήματος.
- ▶ Να φοράτε πάντα προστατευτικά ρούχα με λεπτή εφαρμογή, γάντια προστασίας από κραδασμούς, προστατευτικά γυαλιά, εξοπλισμό ακουστικής προστασίας, μπότες ασφαλείας με προστασία κατά των χτυπημάτων, με αντιολισθητικές σόλες.
- ▶ Ποτέ μην φοράτε κασκόλ, πουκάμισο, κολλί ή αξεσουάρ που κρέμονται ή χτυπάνε, που μπορεί να πιαστούν στο μηχανήμα.
- ▶ Δέστε τα μαλλιά σας αν είναι μακριά.
- ▶ Πρέπει να χρησιμοποιείτε προστατευτική μάσκα όταν υπάρχει κίνδυνος εισπνοής σκόνης.

2. ΚΙΝΔΥΝΟΣ! Η βενζίνη είναι πολύ εύφλεκτη.

- ▶ Φυλάσσετε το καύσιμο σε δοχεία που έχουν κατασκευαστεί και προδιαγραφεί, ειδικά για τέτοια χρήση.
- ▶ Προσθέστε καύσιμο, χρησιμοποιώντας ένα κωνικό μόνο σε εξωτερικούς χώρους. Μην καπνίζετε κατά τη διάρκεια αυτής της εργασίας και κάθε φορά που χειρίζεστε το καύσιμο.
- ▶ Ανοίξτε αργά την τάπα δοχείου καυσίμου για να μειώσετε σταδιακά την πίεση στο εσωτερικό.
- ▶ Προσθέστε καύσιμο πριν ξεκινήσετε τον κινητήρα. Ποτέ μην αφαιρείτε το καπάκι του δοχείου καυσίμου ή μην προσθέτετε καύσιμο ενώ ο κινητήρας λειτουργεί ή όταν ο κινητήρας είναι ζεστός.
- ▶ Εάν έχει κυθεί καύσιμο, μην επικερίσετε να θέσετε σε λειτουργία τον κινητήρα αλλά να απομακρύνετε το μηχανήμα από την περιοχή της διαρροής και να αποφύγετε τη δημιουργία πηγής ανάφλεξης, έως ότου εξατμιστεί το καύσιμο και οι ατμοί του καυσί-

μου.

- ▶ Να ξαναβάζετε και να σφίγγετε πάντα το καπάκι του δοχείου καυσίμου.
- ▶ Καθαρίστε αμέσως όλα τα ίχνη καυσίμου που έχουν κυθεί στο μηχανήμα ή στο έδαφος.
- ▶ Ποτέ μην ξεκινάτε το μηχανήμα στο ίδιο σημείο που γεμίσατε με καύσιμο τον κινητήρα, καθώς πρέπει να τεθεί σε λειτουργία σε περιοχή τουλάχιστον 3 μέτρων μακριά.
- ▶ Βεβαιωθείτε ότι τα ρούχα σας δεν έρχονται σε επαφή με το καύσιμο.

3. Αντικαταστήστε ελαττωματικές ή κατεστραμμένες εξαρτήσεις.

4. Ποτέ μην χρησιμοποιείτε μηχανήμα που είναι ελαττωματικό. Πριν χρησιμοποιήσετε το μηχανήμα, πραγματοποιήστε ακριβή έλεγχο της αποτελεσματικότητας των μηχανημάτων και ιδίως:

- ▶ η σκανδάλη γκαζιού πρέπει να κινείται ελεύθερα, δεν πρέπει να πιέζεται και πρέπει να επιστρέφει αυτόματα και γρήγορα πίσω στην ουδέτερη θέση.
- ▶ το κουμπί διακοπής λειτουργίας του κινητήρα πρέπει να κινείται εύκολα από τη μία θέση στην άλλη.
- ▶ τα ηλεκτρικά καλώδια και ιδίως το μπουζί, πρέπει να είναι σε άριστη κατάσταση για να αποφευχθεί η δημιουργία σπινθήρων. Το καπάκι του μπουζί πρέπει να είναι σωστά τοποθετημένο στο μπουζί.
- ▶ Οι χειρολαβές του μηχανήματος και οι συσκευές προστασίας πρέπει να είναι καθαρές, στεγνές και καλά στερεωμένες στο μηχανήμα.
- ▶ οι προφυλακτήρες πρέπει να τοποθετηθούν πριν από την εκκίνηση και να μην υποστούν ζημιά.
- ▶ ο ρότορας δεν πρέπει ποτέ να υποστεί ζημιά.

5. Επιθεωρήστε σχολαστικά ολόκληρη την περιοχή εργασίας και χρησιμοποιήστε μια τσουγκράνα ή μια βούρτσα αυλής, για να απομακρύνετε τα σκουπίδια και να αφαιρέσετε ιτιδιόγητο μπορεί να εμποδίσει το μηχανήμα ή να είναι επικίνδυνο (πέτρες, κλαδιά, σύρμα σιδήρου κλπ).

6. Πάντα να ελέγχετε για αντικείμενα που ενδέχεται να μπλοκάρουν την εισαγωγή αέρα πριν ξεκινήσετε την εργασία. Η φραγή της εισαγωγής αέρα μειώνει την ικανότητα φυσηματος του μηχανήματος και αυξάνει τη θερμοκρασία λειτουργίας του κινητήρα, η οποία μπορεί να οδηγήσει σε βλάβη του κινητήρα. Σταματήστε τον κινητήρα και αφαιρέστε το αντικείμενο που εμποδίζει την εισαγωγή αέρα.

7. Εάν στο μηχανήμα εκδηλωθεί πυρκαγιά ή υπάρχει άλλη κατάσταση έκτακτης ανάγκης που σας αναγκάζει να απελευθερωθείτε από το μηχανήμα, ανοίξτε τους μάντες της εξάρτησης και αφήστε το μηχανήμα να πέσει προς τα πίσω.

ΚΑΤΑ ΤΗ ΧΡΗΣΗ

- 1) Μην χρησιμοποιείτε τον κινητήρα σε περιορισμένο χώρο όπου μπορεί να αναπτυχθούν επικίνδυνοι καπνοί μονοξειδίου του άνθρακα.
- 2) Εργαστείτε μόνο στο φως της ημέρας ή με καλό τεχνικό φως σε καλές συνθήκες ορατότητας.
- 3) Όταν εργάζεστε σε συνθήκες ξηρού σκονισμένου εδάφους, συνιστάται να βρέξετε ελαφρώς την επιφάνεια.

- 4)** Προσπαθήστε να μην προκαλέσετε φασαρία κατά τη λειτουργία. Χρησιμοποιήστε αυτό το μηχανήμα μόνο σε λογικές ώρες της ημέρας (όχι νωρίς το πρωί ή αργά το βράδυ όταν ο θόρυβος μπορεί να προκαλέσει διαταραχή).
- 5)** Μην τοποθετείτε εξοπλισμό ή αξεσουάρ στο μηχανήμα που δεν προβλέπεται ή εγκρίνεται από τον κατασκευαστή. Οι μη εξουσιοδοτημένες τροποποιήσεις ή / και αξεσουάρ μπορεί να οδηγήσουν σε σοβαρό τραυματισμό ή τον θάνατο του χειριστή ή άλλων.
- 6)** Μην χρησιμοποιείτε ποτέ το μηχανήμα:
- ▶ Χωρίς τοποθέτηση όλων των αξεσουάρ που προβλέπονται για κάθε χρήση.
 - ▶ Όταν άνθρωποι, παιδιά ή κατοικίδια ζώα βρίσκονται κοντά.
 - ▶ Σε περιορισμένους χώρους, παρουσία αναθυμιάσεων, σε περιβάλλον με εκρηκτικά, κοντά σε εύφλεκτα υλικά ή ηλεκτρικό εξοπλισμό.
- 7)** Πάρτε μια σταθερή και ισορροπημένη θέση:
- ▶ Όπου είναι δυνατόν, αποφύγετε την εργασία σε βρεγμένο, ολισθηρό έδαφος ή σε κάθε περίπτωση σε ανώμαλο ήσπτομο έδαφος που δεν εγγυάται σταθερότητα για τον χειριστή.
 - ▶ Ποτέ μην τρέχετε, αλλά περπατήστε προσεκτικά προσέχοντας για τυχόν εμπόδια.
 - ▶ Αξιολογήστε τους πιθανούς κινδύνους του εδάφους που πρέπει να εργαστείτε και λάβετε όλες τις απαραίτητες προφυλάξεις για να διασφαλίσετε τη δική σας ασφάλεια, ειδικά σε πλαγιές, σε ανώμαλο, ολισθηρό ή ασταθές έδαφος.
- 8)** Βεβαιωθείτε ότι το μηχανήμα είναι ασφαλισμένο κατά την εκκίνηση του κινητήρα:
- ▶ Βεβαιωθείτε ότι δεν υπάρχουν παρευρισκόμενοι ή κατοικίδια ζώα σε απόσταση τουλάχιστον 15 μέτρων από το εύρος δράσης του μηχανήματος.
 - ▶ Μην κατευθύνετε την εξάτμιση και τα καυσαέρια προς εύφλεκτα υλικά.
- 9)** Μην αλλάζετε τις ρυθμίσεις του κινητήρα προκαλώντας υπερστροφία στον κινητήρα.
- 10)** Μη πιέζετε υπερβολικά το μηχανήμα και μη χρησιμοποιείτε μηχανήμα ερασιτεχνικής χρήσης για βαριές εργασίες. Εάν χρησιμοποιείτε το σωστό μηχανήμα, θα μειώσετε τον κίνδυνο πρόωρης φθοράς του και θα βελτιώσετε την ποιότητα της εργασίας σας.
- 11)** Βεβαιωθείτε ότι το μηχανήμα δεν έρχεται σε επαφή με ξένα σωματίδια και ότι ενδέχεται να πέσουν σκουπίδια και σκόνη από τον αέρα. Μην κατευθύνετε τον εκπομπόμενο αέρα προς τους ανθρώπους ή ζώα. Τα ισχυρά ρεύματα αέρα μπορούν να μετακινήσουν αντικείμενα με τέτοια ταχύτητα, που μπορούν να αναπηδήσουν και να προκαλέσουν σοβαρούς τραυματισμούς στα μάτια.
- 12)** Δίδετε πάντα τη μέγιστη προσοχή για να αποτρέψετε τον τραυματισμό ανθρώπων ή ζώων που έχουν αφαιρεθεί ή την πρόκληση ζημιών σε αγαθά. Να αξιολογείτε πάντα την κατεύθυνση του ανέμου και να μην εργάζεστε ποτέ κόντρα στον άνεμο. Επεκτείνετε πάντα σωστά το σωλήνα του φυσητήρα, έτσι ώστε η ροή του αέρα να λειτουργεί κοντά στη γη.
- 13)** Κατά τη χρήση, μην φράζετε τους αεραγωγούς.
- 14)** Ο φυσητήρας δεν πρέπει να χρησιμοποιείται ενώ βρίσκεστε σε σκάλα ή σκαλωσιές.
- 15)** Σταματήστε τον κινητήρα:
- ▶ Κατά τη συναρμολόγηση ή την αφαίρεση αξεσουάρ για φύσημα.
 - ▶ Κάθε φορά που αφήνετε το μηχανήμα χωρίς επίβλεψη.
 - ▶ Πριν από τον ανεφοδιασμό.
 - ▶ Κατά τη μετακίνηση μεταξύ των χώρων εργασίας.
- 16)** Σταματήστε τον κινητήρα και αποσυνδέστε το καλώδιο μπουζί:
- ▶ Πριν από τον έλεγχο, τον καθαρισμό ή την εργασία στο μηχανήμα.
 - ▶ Μετά την πρόσληψη ξένου σώματος. Επιθεωρήστε το μηχανήμα για τυχόν ζημιές και πραγματοποιήστε επισκευές πριν το επανεκκινήσετε ξανά.
 - ▶ Εάν το μηχανήμα αρχίσει να δονείται αφύσικα (εντοπίστε και αφαιρέστε αμέσως την αιτία της δόνησης).
 - ▶ Όταν το μηχανήμα δεν χρησιμοποιείται.
- 17)** Για να αποφύγετε τον κίνδυνο πυρκαγιάς, μην αφήνετε το μηχανήμα με τον κινητήρα ζεστό επάνω σε φύλλα, ξηρό γρασιδί ή άλλο εύφλεκτο υλικό.
- 18) ΠΡΟΣΟΧΗ** - Εάν κάτι σπάσει ή συμβεί ατύχημα κατά την εργασία, απενεργοποιήστε αμέσως τον κινητήρα και απομακρύνετε το μηχανήμα για να αποφύγετε περαιτέρω ζημιές. Εάν συμβεί ατύχημα με τραυματισμούς ή τραυματισμούς τρίτων, εκτελέστε αμέσως τα μέτρα πρώτων βοηθειών για την κατάσταση και εικοιωνήστε με τις ιατρικές αρχές για οποιαδήποτε αναγκαία υγειονομική περίθαλψη. Αφαιρέστε προσεκτικά τυχόν βρωμιά που ενδέχεται να προκαλέσουν ζημιά ή να βλάψουν άτομα ή ζώα σε περίπτωση που δεν είναι ορατά.
- 19)** Τα επίπεδα θορύβου και κραδασμών που εμφανίζονται σε αυτές τις οδηγίες είναι τα μέγιστα επίπεδα χρήσης του μηχανήματος. Η ανεπαρκής συντήρηση έχει σημαντικό αντίκτυπο στις εκπομπές κραδασμών και θορύβου. Κατά συνέπεια, είναι απαραίτητο να ληφθούν προληπτικά μέτρα για την εξάλειψη πιθανών ζημιών λόγω υψηλών επιπέδων θορύβου και πίεσης από κραδασμούς. Συντηρήστε το μηχανήμα καλά, φορέστε ωτασπίδες και κάντε διαλείμματα ενώ εργάζεστε.
- 20)** Τα περιστρεφόμενα μέρη μπορεί να προκαλέσουν σοβαρό τραυματισμό, αποφύγετε να έρθετε σε επαφή με τα περιστρεφόμενα μέρη όταν βρίσκονται ακόμη σε περιστροφή.
- 21)** Μη χρησιμοποιείτε το μηχανήμα κοντά σε ανοικτά παράθυρα.
- 22)** Η λειτουργία του μηχανήματος με σταθερή ταχύτητα στον κινητήρα και σταθερή πρόσφυση στη χειρολαβή με κατάλληλη δύναμη, μπορεί να μειώσει το επίπεδο των κραδασμών. Χαμηλή ταχύτητα κινητήρα σημαίνει χαμηλό επίπεδο θορύβου, επομένως λειτουργήστε το μηχανήμα με τη χαμηλότερη ταχύτητα κινητήρα που απαιτείται, για την ολοκλήρωση της εργασίας. Κατά τη διάρκεια μιας εργάσιμης ημέρας, πρέπει να κάνετε συχνά και

επαρκή διαλείμματα για να αποφύγετε ζημιές από δονήσεις και βλάβες στα αυτιά.

23) Η παρατεταμένη έκθεση σε δονήσεις μπορεί να προκαλέσει τραυματισμούς και νευρογενειακές διαταραχές (που ονομάζονται επίσης «σύνδρομο Raynaud» ή «λευκό χέρι»), ειδικά σε άτομα που πάσχουν από διαταραχές της κυκλοφορίας. Τα συμπτώματα μπορεί να αφορούν τα χέρια, τους καρπούς και τα δάχτυλα και εμφανίζονται μέσω απώλειας ευαισθησίας, σφυρίγματος, κνησμού, πόνου και αποχρωματισμού ή δομικών αλλαγών στο δέρμα. Αυτά τα φαινόμενα μπορεί να επιδεινωθούν από χαμηλές θερμοκρασίες περιβάλλοντος και / ή από το να πιάνετε υπερβολικά σφικτά τις χειρολαβές. Εάν εμφανιστούν τα συμπτώματα, πρέπει να μειωθεί η διάρκεια χρήσης του μηχανήματος και να ζητηθεί η γνώμη του γιατρού.

ΡΥΘΜΙΣΗ ΤΗΣ ΕΞΑΡΤΗΣΗΣ

ΠΡΟΕΙΔΟΠΟΙΗΣΗ! Η εξάρτηση πρέπει να φοριέται πάντα όταν εργάζεστε με το μηχάνημα. Εάν δεν το κάνετε αυτό σημαίνει ότι δεν θα μπορείτε να κάνετε ελιγμούς με ασφάλεια και αυτό μπορεί να οδηγήσει σε τραυματισμό για τον εαυτό σας ή τους άλλους. Βεβαιωθείτε ότι η ζώνη μέσης είναι δεμένη και σωστά ρυθμισμένη. Υπάρχει κίνδυνος να κολλήσει ή να απορροφηθεί ένας ιμάντας που δεν είναι δεμένος, από την φτερωτή του μηχανήματος. Μια σωστά ρυθμισμένη εξάρτηση και μηχανή διευκολύνει σημαντικά το έργο. Ρυθμίστε την εξάρτηση για να δώσει την καλύτερη θέση εργασίας. Σφίξτε τους πλευρικούς ιμάντες έτσι ώστε η πίεση να κατανέμεται ομοιόμορφα στους ώμους (Εικ. 3).

ΠΡΟΔΙΑΓΡΑΦΕΣ ΠΡΟΪΟΝΤΟΣ

ΠΡΟΒΛΕΠΟΜΕΝΗ ΧΡΗΣΗ

Αυτό το μηχάνημα σχεδιάστηκε και κατασκευάστηκε για:

- ▶ Φύσημα φύλλων, γρασιδί, χαρτί και παρόμοια υλικά, π.χ. σε γκαζόν, μονοπάτια, χώρους στάθμευσης και δρόμους. Οποιαδήποτε άλλη χρήση που διαφέρει από τις προαναφερθείσες μπορεί να είναι επικίνδυνη, να βλάψει τους ανθρώπους ή / και να προκαλέσει ζημιά σε αντικείμενα και στο μηχάνημα.

Ακατάλληλη χρήση

Το μηχάνημα δεν πρέπει να χρησιμοποιείται για φύσημα επικίνδυνων υλικών, όπως π.χ. συσσώρευση εύφλεκτων ή εκρηκτικών προϊόντων, αναμμένα κάρβουνα ή υλικών καύσης χωρίς φλόγα, αναμμένα τσιγάρα, κομμάτια γυαλιού, αιχμηρά αντικείμενα, μεταλλικά αντικείμενα, πέτρες και οποιοδήποτε άλλο αντικείμενο που θα μπορούσε να είναι επικίνδυνο για τον χειριστή και άλλους. Παραδείγματα ακατάλληλης χρήσης μπορεί να περιλαμβάνουν, αλλά δεν περιορίζονται σε:

- ▶ Εκτόξευση του αέρα προς άτομα ή και ζώα.
- ▶ Χρήση του μηχανήματος χωρίς τα εξαρτήματα που παρέχονται από τον κατασκευαστή για συγκεκριμένες χρήσεις ή χρήση εξαρτημάτων, με τρόπο που δεν ορίζεται στις οδηγίες
- ▶ Χρήση του μηχανήματος από περισσότερα από ένα άτομα.

ΤΕΧΝΙΚΑ ΧΑΡΑΚΤΗΡΙΣΤΙΚΑ			
Κωδικός Είδους		46 062	46 063
Μοντέλο		GBB 452 PRO	GBB 576 PRO
Κινητήρας			
Κυβισμός	cm³	51,7	75,6
Διάμετρος κυλίνδρου	mm	44	51
Διαδρομή εμβόλου	mm	34	37
Στροφές ρεβαντί	rpm	2.600±300	2.600±300
Μέγιστη ισχύς κινητήρα	kW	1,6	3,1
	rpm	7.000	7.000
	hp	2,2	4,2
Μέγιστη ταχύτητα κινητήρα	r/min	7.500	7.300
Σύστημα ανάφλεξης			
Μπουζί		CHAMPION RCJ7Y	CHAMPION RZ7C
Διάκενο ηλεκτροδίου	mm	0.6~0.7	0.6~0.7
Σύστημα τροφοδοσίας και λίπανσης			
Χωρητικότητα δοχείου καυσίμου	cm³	1,3	2,1
Βάρος			
Καθαρό βάρος χωρίς καύσιμα	kg (Max.)	9,5	11,6
Εκπομπές θορύβου			
Μετρημένη ισχύς θορύβου	dB	110,3	108,8
Εγγυημένη ισχύς θορύβου	Lwa dB	113	112
Επίπεδα θορύβου			
Ισοδύναμη πίεση θορύβου στο αυτί του χειριστή	dB(A)	LpA=97,5 KpA=3,0 Οδηγία Θορύβου 2000/14/EC	LpA=100 KpA=3,0 Οδηγία Θορύβου 2000/14/EC
Ισοδύναμη επίπεδα κραδασμών			
χειρολαβή	m/s²	1,7 K=1,5	2,1 K=1,5
Απόδοση			
Μέγιστος όγκος αέρα	m³/h	741	1.544

Μέγιστη ταχύτητα αέρα	m/s	115	94
-----------------------	-----	-----	----

ΤΑΥΤΟΠΟΙΗΣΗ ΜΕΡΩΝ

GBB 452 PRO (Εικ. 1)

- 1 Εξάρτηση
- 2 Κλιπ στερέωσης
- 3 Λαβή ελέγχου
- 4 Σκανδάλη γκαζιού
- 5 Εύκαμπτος σωλήνας
- 6 Πίσω σωλήνας
- 7 Ενδιάμεσος σωλήνας
- 8 Ακροφύσιο
- 9 Γωνιακός σωλήνας
- 10 Σφικκτήρας
- 11 T βίδα
- 12 L Βελόνα
- 13 H βελόνα
- 14 Διακόπτης κινητήρα
- 15 Βίδα στερέωσης
- 16 Χειρολαβή
- 17 Κουμπί κλειδώματος
- 18 Καπάκι μπουζί
- 19 Κουμπί τσοκ
- 20 Λαβή εκκίνησης
- 21 Τρόπος καυσίμου (πουάρι)
- 22 Καπάκι δοχείο καυσίμου

GBB 576 PRO (Εικ. 2)

- 1 Χειρολαβή
- 2 Εξάρτηση
- 3 Εύκαμπτος σωλήνας
- 4 Λαβή ελέγχου
- 5 Πίσω σωλήνας
- 6 Ενδιάμεσος σωλήνας x 2
- 7 Ακροφύσιο
- 8 Ρύθμιση στροφών κινητήρα
- 9 Σκανδάλη γκαζιού
- 10 Κουμπί κλειδώματος
- 11 Γωνιακός σωλήνας
- 12 Σφικκτήρας
- 13 Κλιπ
- 14 Καπάκι μπουζί
- 15 Κουμπί τσοκ
- 16 Λαβή εκκίνησης
- 17 Καπάκι δοχείο καυσίμου
- 18 Βελόνα L
- 19 Τρόπος καυσίμου (πουάρι)
- 20 T βίδα
- 21 H Βελόνα
- 22 Μπουζόκλειδο

ΛΕΙΤΟΥΡΓΙΑ

1. Ετοιμασία του κινητήρα

Το μχάνημα μπορεί να χρησιμοποιηθεί ως φυσητήρας. Για αυτές τις χρήσεις είναι απαραίτητο να τακτοποιήσετε σωστά τα κατάλληλα αξεσουάρ που περιλαμβάνονται στον εξοπλισμό.

ΠΡΟΕΙΔΟΠΟΙΗΣΗ: Η αποσυσκευασία και η ολοκλήρωση της συναρμολόγησης πρέπει να γίνεται σε επίπεδη και σταθερή επιφάνεια, με αρκετό χώρο για τη

μετακίνηση του μηχανήματος και της συσκευασίας του, χρησιμοποιώντας πάντα κατάλληλο εξοπλισμό.

1.1 Σύνδεση του εύκαμπτου σωλήνα (Εικ. 4)

- ▶ Τοποθετήστε τον γωνιακό σωλήνα (11) στο άκρο του εύκαμπτου σωλήνα (3).
 - ▶ Γυρίστε τη βίδα ασφάλισης δεξιόστροφα με το κλειδί του μπουζί (22) για να σφίξετε το σφικκτήρα (12).
- ΣΗΜΕΙΩΣΗ:** Λιπάνετε λίγο τους σωλήνες για να διευκολύνετε τη συναρμολόγησή τους.

1.2 Σύνδεση του οπίσθιου σωλήνα (Εικ. 5)

- ▶ Τοποθετήστε τον πίσω σωλήνα (5) στο άκρο του εύκαμπτου σωλήνα (3).
- ▶ Γυρίστε τη βίδα ασφάλισης δεξιόστροφα με το κλειδί του μπουζί (22) για να σφίξετε το σφικκτήρα (12).

ΣΗΜΕΙΩΣΗ Λιπάνετε λίγο τους σωλήνες για να διευκολύνετε τη συναρμολόγησή τους.

1.3 Σύνδεση του ενδιάμεσου σωλήνα (Εικ. 6)

- ▶ Ευθυγραμμίστε τον πείρο (5a) και την εγκοπή (6b) και τοποθετήστε τον πρώτο ενδιάμεσο σωλήνα (6) στον πίσω σωλήνα (5) (βήμα 1).
- ▶ Περιστρέψτε τον ενδιάμεσο σωλήνα δεξιόστροφα στο τέλος (περίπου 90 μοίρες) (βήμα 2).
- ▶ Ευθυγραμμίστε τον πείρο (6a) και την εγκοπή (6b) και τοποθετήστε τον δεύτερο ενδιάμεσο σωλήνα (6) στον πρώτο ενδιάμεσο σωλήνα (6) (βήμα 1).
- ▶ Περιστρέψτε τον ενδιάμεσο σωλήνα δεξιόστροφα στο τέλος (περίπου 90 μοίρες) (βήμα 2).

Αφαιρέστε τους σωλήνες για καθαρισμό, συντήρηση, μεταφορά ή αποθήκευση.

ΣΗΜΕΙΩΣΗ Λιπάνετε λίγο τους σωλήνες για να διευκολύνετε τη συναρμολόγησή τους.

1.4 Σύνδεση του ακροφυσίου (Εικ. 7)

- ▶ Ευθυγραμμίστε τον πείρο (6a) και την εγκοπή (7a) και τοποθετήστε το ακροφύσιο (7) στον ενδιάμεσο σωλήνα (6) (βήμα 1).
- ▶ Περιστρέψτε το ακροφύσιο δεξιόστροφα στο τέλος (περίπου 90 μοίρες) (βήμα 2).

Αφαιρέστε τους σωλήνες για καθαρισμό, συντήρηση, μεταφορά ή αποθήκευση.

ΣΗΜΕΙΩΣΗ Λιπάνετε λίγο τους σωλήνες για να διευκολύνετε τη συναρμολόγησή τους.

1.5 Στερέωση της λαβής ελέγχου

- ▶ Τοποθετήστε τη λαβή ελέγχου (2) στον δακτύλιο σύσφιξης (5a) και στη συνέχεια σφίξτε τη με το κουμπί ασφάλισης (7). (Εικ. 8)
- ▶ Η λαβή ελέγχου έχει πολλαπλές θέσεις. Περιστρέψτε τη λαβή ελέγχου χαλαρώνοντας το κουμπί ασφάλισης για να αποκτήσετε την πιο άνετη θέση και στη συνέχεια, σφίξτε το κουμπί ασφάλισης. (Εικ. 9)

ΣΗΜΕΙΩΣΗ Βεβαιωθείτε ότι τα δόντια (2a) στη λαβή ελέγχου και το δακτύλιο σύσφιξης είναι συνδεδεμένα μεταξύ τους.

1.6 Στερέωση της ντιζας γκαζιού (Εικ. 10)

Τοποθετήστε το καλώδιο πεταλούδας στο κλιπ (13) και στη συνέχεια συνδέστε το κλιπ στον εύκαμπο σωλήνα.

2. ΠΡΟΕΤΟΙΜΑΣΙΑ ΕΡΓΑΣΙΑΣ

2.1 ΕΛΕΓΧΟΣ ΤΟΥ ΚΙΝΗΤΗΡΑ

Πριν ξεκινήσετε την εργασία παρακαλώ:

- ▶ Βεβαιωθείτε ότι όλες οι βίδες του μηχανήματος είναι καλά βιδωμένες.
- ▶ Βεβαιωθείτε ότι το φίλτρο αέρα είναι καθαρό.
- ▶ Βεβαιωθείτε ότι τα αντικραδασμικά είναι σε καλή κατάσταση.
- ▶ Προετοιμάστε τα εξαρτήματα και βεβαιωθείτε ότι έχουν τοποθετηθεί σωστά.
- ▶ Γεμίστε με καύσιμο όπως υποδεικνύεται παρακάτω.

2.2 ΚΑΥΣΙΜΟ ΚΑΙ ΛΙΠΑΝΣΗ

Ο Φουσητήρας είναι εξοπλισμένος με δίχρονο κινητήρα. Ως εκ τούτου, πρέπει πάντα να χρησιμοποιείτε μείγμα καυσίμου 95 RON και λαδιού για δίχρονο κινητήρα. Είναι πολύ σημαντικό να προσέχετε το μείγμα καυσίμου που χρησιμοποιείτε, καθώς πρέπει να ληφθεί ακριβές μείγμα λαδιού και καυσίμου. Μικρές ποσότητες λαδιού στο μείγμα καυσίμου με μικρές ανακρίβειες, μπορούν να επηρεάσουν την αναλογία του μίγματος, η οποία μπορεί να οδηγήσει σε υπερθέρμανση του κινητήρα και σοβαρές ζημιές στον κινητήρα. Συνιστάται η χρήση μίγματος με καύσιμο υψηλότερων οκτανίων, μόνο όταν εργάζεστε συνεχώς σε υψηλές στροφές.

Δίχρονο λάδι

Πρέπει να χρησιμοποιείτε ειδικά σχεδιασμένο λάδι για αερόψυκτους δίχρονους κινητήρες. Μην χρησιμοποιείτε δίχρονο λάδι που προορίζεται για χρήση σε υδρόψυκτους κινητήρες. Ποτέ μη χρησιμοποιείτε κακής ποιότητας λαδιού και λιπαντικό τετράχρονου κινητήρα.

Αναλογία ανάμιξης

Για καλύτερα αποτελέσματα και απόδοση, η αναλογία ανάμιξης είναι 2,5% με την κατηγορία λαδιού JASO FB ή ISO EGB, σχεδιασμένη για αερόψυκτους δίχρονους κινητήρες.

Βενζίνη lt	Λάδι δίχρονου κινητήρα 2,5%
4	0,10lt (100ml)
8	0,20lt (200ml)

Πάντα να χρησιμοποιείτε καθαρό δοχείο για καύσιμο πριν αναμίξετε το καύσιμο. Ανακατέψτε και ανακινήστε καλά το μείγμα καυσίμου, πριν γεμίσετε το δοχείου καυσίμου του μηχανήματος. Μη χρησιμοποιείτε μείγμα καυσίμου που είναι αποθηκευμένο για περισσότερο από ένα μήνα. Το δοχείο καυσίμου του μηχανήματος πρέπει να αδειάσει πριν από την αποθήκευση.

2.3 ΠΡΟΣΑΡΜΟΓΗ

ΠΡΟΕΙΔΟΠΟΙΗΣΗ: Μην καννίζετε ποτέ κατά τον ανεφοδιασμό και αποφύγετε την εισποή των αναθυμιάσεων βενζίνης. Ανοίξτε προσεκτικά το επάνω μέρος της δεξαμενής καθώς θα μπορούσε να έχει δημιουργηθεί πίεση μέσα.

Πριν από τον ανεφοδιασμό:

- ▶ Τοποθετήστε το μηχανήμα σε μια σταθερή σε λιπαρά επιφάνεια, με το καπάκι της δεξαμενής καυσίμου στραμμένο προς τα πάνω.
- ▶ Καθαρίστε το καπάκι του δοχείου καυσίμου και τη γύρω περιοχή για να μην εισέλθει βρωμιά στην δεξαμενή κατά τον ανεφοδιασμό.
- ▶ Ανοίξτε προσεκτικά το καπάκι του δοχείου καυσίμου για να μειώσετε σταδιακά την πίεση στο εσωτερικό.

Για να τροφοδοτήσετε:

- ▶ Ανακινήστε καλά το δοχείο με το μείγμα καυσίμου.
- ▶ Χρησιμοποιώντας ένα χωνί, ρίξτε μια ποσότητα μίγματος καυσίμου που είναι κατάλληλη για την εργασία που πρέπει να εκτελεστεί στο παρεχόμενο βαθμονομημένο μπουκάλι.
- ▶ Αφήστε τουλάχιστον 5 mm χώρο μεταξύ της κορυφής του μίγματος καυσίμου και του εσωτερικού άκρου του δοχείου για να επιτρέψετε τη διαστολή (Εικ. 8).

ΠΡΟΕΙΔΟΠΟΙΗΣΗ: Κλείστε πάντα καλά το καπάκι του δοχείου.

3. ΧΡΗΣΗ ΤΟΥ ΜΗΧΑΝΗΜΑΤΟΣ

3.1 ΕΚΚΙΝΗΣΗ ΤΟΥ ΚΙΝΗΤΗΡΑ

Πριν από την εκκίνηση του κινητήρα, τοποθετήστε το μηχανήμα σε σταθερό έδαφος και βεβαιωθείτε ότι δεν είναι κτυπημένο.

3.1.1 Εκκίνηση με κρύο κινητήρα (Εικ. 6)

Ένα «κρύο» ξεκίνημα του κινητήρα, σημαίνει την εκκίνηση του μετά από τουλάχιστον 5 λεπτά, από τη στιγμή που ήταν σβηστός ή μετά τον ανεφοδιασμό.

1. Ρυθμίστε το μοχλό του διακόπτη κινητήρα στην ενδιάμεση θέση "I" (Εικ. 11).
2. Γυρίστε το κουμπί τσοκ δεξιόστροφα στη θέση «CHOKE» (Εικ. 12).
3. Πιέστε το πουάρ 7 έως 10 φορές για να γεμίσετε το καρμπυρατέρ με καύσιμο (Εικ. 13).
4. Κρατήστε το μηχανήμα σταθερά με το αριστερό χέρι στη λαβή του χεριού, για να μην χάσετε τον έλεγχο του κινητήρα κατά την εκκίνηση (Εικ. 14).
5. Τραβήξτε αργά το σχοινί της μίζας για 10 - 15 cm μέχρι να αισθανθείτε κάποια αντίσταση και στη συνέχεια, τραβήξτε τοδυνατά μερικές φορές μέχρι να ακούσετε τον κινητήρα να εκκινεί (Εικ. 14).
6. Γυρίστε το τσοκ αριστερόστροφα στη θέση «RUN» (Εικ. 12).
7. Τραβήξτε ξανά τη λαβή της μίζας έως ότου τεθεί σε λειτουργία ο κινητήρας (Εικ. 14).
8. Όταν ο κινητήρας έχει τεθεί σε λειτουργία, αφήστε τον κινητήρα να λειτουργεί στο ρελαντί για 10 δευτερόλεπτα.
9. Περιστρέψτε λίγο τον κινητήρα χρησιμοποιώντας τη σκανδάλη γκαζιού (Εικ. 11) για να τον θερμάνετε πριν χρησιμοποιήσετε το μηχανήμα.

ΣΗΜΑΝΤΙΚΟ Εάν το σχοινί εκκίνησης τραβιέται επανει-

λημμένα με το τσοκ, μπορεί να υπερτροφοδοτήσετε τον κινητήρα με καύσιμο και να κάνει δύσκολη την εκκίνηση. Εάν τυχαίνει να υπερτροφοδοτήσετε τον κινητήρα, ακολουθήστε την παρακάτω διαδικασία: Ρυθμίστε το διακόπτη ανάφλεξης στη θέση STOP «Ο». Γυρίστε το τσοκ στη θέση RUN. Αφαιρέστε το μπουζί και στεγνώστε το. Τραβήξτε αργά τη λαβή εκκίνησης ανάκρουσης για αρκετές φορές για να αποστραγγίσετε το καύσιμο από το θάλαμο καύσης. Περιμένετε μέχρι να αναθυμιάσουν οι ατμοί καυσίμου και επανατοποθετήστε το μπουζί.

3.1.2 Εκκίνηση ζεστού κινητήρα

Για να θέσετε σε λειτουργία τον κινητήρα αμέσως μετά τη διακοπή του, ακολουθήστε τα βήματα 1 - 3 - 4 - 6 - 7 της παραπάνω διαδικασίας, βεβαιωθείτε ότι το κουμπί τσοκ είναι τοποθετημένο στη θέση RUN.

3.2 ΡΥΘΜΙΣΗ ΤΑΧΥΤΗΤΑΣ

Οι στροφές του κινητήρα πρέπει να είναι ανάλογες με τον τύπο εργασίας και να ρυθμίζονται από τη σκανδάλη γκαζιού (9) που βρίσκεται στην άνω λαβή. Η σκανδάλη γκαζιού μπορεί να συγκρατείται σε τέτοια θέση, έτσι ώστε να υπάρχει πρόσβαση στο ρυθμιστή στροφών του κινητήρα.

3.3 ΣΤΑΜΑΤΗΜΑ ΤΟΥ ΚΙΝΗΤΗΡΑ

Για να σταματήσετε τον κινητήρα:

- ▶ Γυρίστε το ρυθμιστή στροφών του κινητήρα αριστερόστροφα στην ενδιάμεση θέση (Εικ. 9).
- ▶ Απελευθερώστε τη σκανδάλη γκαζιού, αφήστε τον κινητήρα να λειτουργεί στο ρελαντί για 10 δευτερόλεπτα.
- ▶ Γυρίστε τη το ρυθμιστή στροφών αριστερόστροφα έως το τέλος (Εικ. 9).

4. ΛΕΙΤΟΥΡΓΙΑ ΤΟΥ ΦΥΣΗΤΗΡΑ

Το μηχανήμα μεταφέρεται ως σακίδιο. Κρατήστε και ελέγξτε το σωλήνα του φυσητήρα με το δεξί σας χέρι στη λαβή ελέγχου.

Η ταχύτητα του κινητήρα πρέπει να προσαρμόζεται στον τύπο του υλικού που θέλετε να απομακρύνετε. Σπάνια θα χρειαστεί να χρησιμοποιήσετε πλήρες γκάτζι, καθώς πολλές εργασίες μπορούν να γίνουν στο μισό γκάτζι:

ΠΡΟΕΙΔΟΠΟΙΗΣΗ



- ▶ Εάν είναι απαραίτητο βρέξτε την επιφάνεια που πρέπει να καθαριστεί, για να αποφύγετε τη δημιουργία σκόνης.
- ▶ Δουλέψτε τον κινητήρα με χαμηλή ταχύτητα για ελαφριά υλικά, όπως φύλλα στο γκαζόν.
- ▶ Δουλέψτε τον κινητήρα με μέση ταχύτητα για να μετακινήσετε γρασίδι και ελαφριά φύλλα σε πεζοδρόμιο ή συμπαγές έδαφος.
- ▶ Δουλέψτε τον κινητήρα με υψηλή ταχύτητα για βα-

ρύτερα υλικά, όπως φρέσκο κόνι ή ογκώδη βρωμιά.

- ▶ Χρησιμοποιήστε μια τσουγκράνα ή μια βούρτσα, για να απελευθερώσετε σκουπίδια που έχουν κολλήσει στο έδαφος.
- ▶ Κρατήστε το στόμιο του φυσητήρα όσο το δυνατόν πιο κοντά στο έδαφος. Χρησιμοποιήστε όλο το μήκος του σωλήνα για να διατηρήσετε το ρεύμα αέρα κοντά στο έδαφος.

ΠΡΟΕΙΔΟΠΟΙΗΣΗ: Δίδετε πάντοτε τη μέγιστη προσοχή για να αποφύγετε τον τραυματισμό ανθρώπων ή ζώων που χάνουν την προσοχή τους ή τη ζημιά ή την πρόκληση ζημιάς σε αγαθά. Να αξιολογείτε πάντα την κατεύθυνση του ανέμου και να μην εργάζεστε ποτέ κόντρα στον άνεμο.

4.1 ΤΕΛΟΣ ΛΕΙΤΟΥΡΓΙΑΣ

Όταν ολοκληρώσετε την εργασία σας:

- ▶ Απενεργοποιήστε τον κινητήρα όπως υποδεικνύεται παραπάνω
- ▶ Αποσυνδέστε το καπάκι του μπουζί.

ΣΥΝΤΗΡΗΣΗ ΚΑΙ ΚΑΘΑΡΙΣΜΟΣ

1) ΠΡΟΕΙΔΟΠΟΙΗΣΗ: Πριν καθαρίσετε ή εκτελέσετε εργασίες συντήρησης, αποσυνδέστε το καπάκι του μπουζί και διαβάστε τις σχετικές οδηγίες. Φοράτε κατάλληλα ρούχα και προστατευτικά γάντια όποτε κινδυνεύουν τα χέρια σας.

2) ΠΡΟΕΙΔΟΠΟΙΗΣΗ: Μη χρησιμοποιείτε ποτέ το μηχανήμα με φθαρμένα ή κατεστραμμένα μέρη. Τα ελαττωματικά ή φθαρμένα εξαρτήματα πρέπει πάντα να αντικαθίστανται και να μην επισκευάζονται. Χρησιμοποιείτε μόνο γνήσια ανταλλακτικά: η χρήση μη γνήσιων ή και λάθος ανταλλακτικών θα θέσει σε κίνδυνο το μηχανήμα και θα θέσει σε κίνδυνο την ασφάλειά σας. Μπορεί να προκληθεί ατύχημα ή τραυματισμός, για τα οποία ο κατασκευαστής δε φέρει καμία ευθύνη.

3) Τυχόν προσαρμογές ή εργασίες συντήρησης που δεν περιγράφονται σε αυτό το εγχειρίδιο πρέπει να εκτελούνται από τον Αντιπρόσωπο ή ένα εξειδικευμένο Κέντρο Σέρβις με τις απαραίτητες γνώσεις και εξοπλισμό, για να διασφαλιστεί ότι η εργασία γίνεται σωστά και διατηρώντας το αρχικό επίπεδο ασφαλείας του μηχανήματος. Τυχόν εργασίες που εκτελούνται σε μη εξουσιοδοτημένα κέντρα ή από μη εξουσιοδοτημένα άτομα, θα ακυρώσουν πλήρως την Εγγύηση και όλες τις υποχρεώσεις και ευθύνες του κατασκευαστή.

4) Κρατήστε όλα τα παζιμάδια και τις βίδες σφικτά δεμένα για να βεβαιωθείτε ότι το μηχανήμα είναι πάντα σε ασφαλή κατάσταση λειτουργίας. Η τακτική συντήρηση είναι απαραίτητη για την ασφάλεια και για τη διατήρηση ενός επιπέδου υψηλής απόδοσης.

5) Μην εκτελείτε εργασίες στο μηχανήμα που δεν περιγράφεται σε αυτό το εγχειρίδιο, εκτός εάν έχετε επαρκή εξειδίκευση και κατάλληλα εργαλεία.

6) Μην αποθηκεύετε το μηχανήμα με καύσιμο στο δοχείο καυσίμου σε περιοχή όπου οι αναθυμιάσεις του καυσίμου θα μπορούσαν να φτάσουν σε ανοιχτή φλόγα, σπινθήρα ή ισχυρή πηγή θερμότητας.

7) Αφήστε τον κινητήρα να κρυώσει πριν το αποθη-

κεύσετε.

- 8) Για να μειώσετε τους κινδύνους πυρκαγιάς, διατηρήστε τον κινητήρα, την εξάτμιση και το χώρο αποθήκευσης καυσίμου καθαρά από ηριονίδια, κλαδιά, φύλλα ή υπερβολικό γράσσο. Μην αφήνετε ποτέ σκουπίδια μέσα στο σάκο συλλογής.
- 9) Εάν πρέπει να αδειάσετε το δοχείο καυσίμου, αυτό πρέπει να γίνει σε εξωτερικούς χώρους μόλις κρυώσει ο κινητήρας.
- 10) Φοράτε γάντια εργασίας όταν εκτελείτε όλες τις εργασίες συντήρησης.
- 11) Πριν αποθηκεύσετε το μηχάνημα, ελέγξτε αν έχετε αφαιρέσει κλειδιά ή εργαλεία που χρησιμοποιούνται για συντήρηση.
- 12) Αποθηκεύστε το μηχάνημα μακριά από παιδιά!

ΦΙΛΤΡΟ ΑΕΡΑ

ΣΗΜΑΝΤΙΚΟ Ο καθαρισμός του φίλτρου αέρα είναι απαραίτητος για την εγγύηση της αποτελεσματικότητας και της διάρκειας ζωής του μηχανήματος. Μην εργάζεστε με ένα κατεστραμμένο φίλτρο ή χωρίς φίλτρο, καθώς αυτό θα μπορούσε να βλάψει μόνιμα τον κινητήρα.

Το φίλτρο αέρα πρέπει να καθαρίζεται μετά από κάθε 8-10 ώρες εργασίας.

Καθαρίστε το φίλτρο ως εξής:

- ▶ Χαλαρώστε το κουμπί (Εικ. 15), αφαιρέστε το κάλυμμα, το φίλτρο σφουγγαριών (a) (Για GBB 452 PRO & GBB 576 PRO) και το φίλτρο χαρτιού (b) (Για GBB 576 PRO).
- ▶ Πλύντε το φίλτρο σφουγγαριού με σαπούνι και νερό και στη συνέχεια αφήστε το φίλτρο να στεγνώσει στον αέρα. Μην χρησιμοποιείτε βενζίνη ή άλλους διαλύτες.
- ▶ Αφαιρέστε το φίλτρο χαρτιού και καθαρίστε το χρησιμοποιώντας αέρα υπό πίεση (Για GBB 576 PRO), με κατεύθυνση από την πίσω πλευρά του φίλτρου (καθαρή περιοχή) στην μπροστινή πλευρά του (βρώμικη περιοχή) μόνο. Εάν χρειαστεί, αντικαταστήστε το φίλτρο χαρτιού με ένα νέο.
- ▶ Επανατοποθετήστε το φίλτρο σφουγγαριού, το φίλτρο χαρτιού και το κάλυμμα και σφίξτε το κουμπί ασφάλισης. Βεβαιωθείτε ότι το φίλτρο χαρτιού βρίσκεται στο κάτω μέρος και το φίλτρο σφουγγαριών βρίσκεται στο επάνω μέρος.

ΕΛΕΓΧΟΣ ΤΟΥ ΜΠΟΥΖΙ

Περιοδικά αφαιρέστε και καθαρίστε το μπουζί χρησιμοποιώντας μια μεταλλική βούρτσα για να απαλλαγείτε από τυχόν εναποθέσεις. Ελέγξτε και επαναφέρετε τη σωστή απόσταση μεταξύ των ηλεκτροδίων. Αντικαταστήστε το μπουζί και βιδώστε το καλά, με τη χρήση του παρεχόμενου εργαλείου. Το μπουζί πρέπει να αντικαθίσταται με καινούριο με τα ίδια χαρακτηριστικά, όποτε τα ηλεκτρόδια έχουν καεί ή η μόνωση έχει φθαρεί και σε κάθε περίπτωση κάθε 100 ώρες εργασίας.

ΜΕΓΑΛΕΣ ΠΕΡΙΟΔΟΙ ΑΠΟΘΗΚΕΥΣΗΣ

ΣΗΜΑΝΤΙΚΟ Εάν το μηχάνημα δε χρησιμοποιηθεί για χρονικό διάστημα μεγαλύτερο των 2-3 μηνών, συνιστάται να ακολουθήσετε τις παρακάτω συμβουλές για να αποφύγετε δυσκολίες όταν ξαναχρησιμοποιήσετε το μηχάνημα και να αποφύγετε μόνιμη ζημιά στον κινητήρα.

Αποθήκευση:

Πριν αποθηκεύσετε το μηχάνημα:

- ▶ Αδειάστε το δοχείο καυσίμου.
- ▶ Ξεκινήστε τον κινητήρα και αφήστε τον να δουλέψει στο ρελαντί μέχρι να σταματήσει, έτσι ώστε να καταναλώνει όλο το καύσιμο που έχει απομείνει στο καρμπυρατέρ.
- ▶ Αφήστε τον κινητήρα να κρυώσει και αφαιρέστε το καπάκι του μπουζί.

		Πριν την εκκίνηση εργασίας	Μετά το τέλος της εργασίας	Μετά από κάθε σταμάτημα για ανεφοδιασμό	Εβδομαδιαίως	Μηνιαίως	Ετησίως	Εάν υπάρχει πρόβλημα	Εάν είναι κτυπημένο	Εάν απαιτείται
Τα ακόλουθα διαστήματα ισχύουν μόνο για κανονικές συνθήκες λειτουργίας. Εάν ο ημερήσιος χρόνος εργασίας σας είναι μεγαλύτερος ή οι συνθήκες λειτουργίας είναι δύσκολες (πολύ σκονισμένη περιοχή εργασίας κ.λπ.), συντομεύστε τα καθορισμένα διαστήματα.										
Ολόκληρο το μηχάνημα	Οπτική επιθεώρηση (κατάσταση, φθορά, διαρροές)	*	*							
	Καθαρισμός		*							
Χειρολαβή ελέγχου	Έλεγχος λειτουργίας	*	*							
	Καθαρισμός				*			*		*
Φίλτρο αέρα	Αντικατάσταση							*	*	*
	Έλεγχος				*		*			
Φίλτρο καυσίμου	Αντικατάσταση φίλτρου					*		*		
	Έλεγχος ρελαντί	*								
Καρμπυρατέρ	Ρύθμιση ρελαντί									*
	Καθαρισμός και ρύθμιση ηλεκτροδίου κάθε 10 ώρες λειτουργίας							*		
Μπουζί	Αντικατάσταση κάθε 100 ώρες λειτουργίας								*	

Τα ακόλουθα διαστήματα ισχύουν μόνο για κανονικές συνθήκες λειτουργίας. Εάν ο ημερήσιος χρόνος εργασίας σας είναι μεγαλύτερος ή οι συνθήκες λειτουργίας είναι δύσκολες (πολύ σκονισμένη περιοχή εργασίας κ.λπ.), συντομεύστε τα καθορισμένα διαστήματα.		Πριν την εκκίνηση εργασίας	Μετά το τέλος της εργασίας	Μετά από κάθε σταμάτημα για ανεφοδιασμό	Εβδομαδιαίως	Μηνιαίως	Ετησίως	Εάν υπάρχει πρόβλημα	Εάν είναι χτυπημένο	Εάν απαιτείται
Εισαγωγή αέρα	Καθαρισμός	*								*
Όλες οι βίδες	Έλεγχος				*		*			
	Σφίξιμο						*		*	
Αντικραδασμικά	Έλεγχος	*					*		*	*
	Αντικατάσταση								*	
Σήματα ασφαλείας	Αντικατάσταση								*	
Εξάτμιση	Καθαρισμός						*			

ΠΡΟΣΤΑΣΙΑ ΤΟΥ ΠΕΡΙΒΑΛΛΟΝΤΟΣ

Ανακυκλώστε το μηχάνημα αντί να το απορρίψετε ως απόβλητο. Το μηχάνημα, τα αξεσουάρ και οι συσκευασίες πρέπει να ταξινομούνται με τέτοιο τρόπο, ώστε να είναι φιλική προς το περιβάλλον η διαχείρισή τους. Τα πλαστικά εξαρτήματα να επισημαίνονται ως ξεχωριστή κατηγορία ανακύκλωσης.

ΕΓΓΥΗΣΗ

Αυτό το προϊόν είναι εγγυημένο ως προς την καλή λειτουργία του, σύμφωνα με τους ισχύοντες νόμους / ειδικούς κανονισμούς ανά χώρα και έχει ισχύ από την ημερομηνία αγοράς του από τον πρώτο χρήστη. Ζημιές που οφείλονται σε φυσιολογική φθορά, υπερφόρτωση ή ακατάλληλο χειρισμό θα εξαιρεθούν από την εγγύηση. Σε περίπτωση αξίωσης εγγύησης, στείλτε το μηχάνημα, πλήρως συναρμολογημένο, στον αντιπρόσωπο ή στο επίσημο κέντρο σέρβις. Η περίοδος εγγύησης που ισχύει για τα συγκεκριμένα μοντέλα φυσιτηρών, είναι τρία (3) έτη για ερασιτεχνική χρήση και ένα (1) έτος για επαγγελματική χρήση.

SRPSKI

ΟΠΣΤΑ BEZBEDNOSNA UPOZORENJA

Pažljivo pročitajte ovo uputstvo pre upotrebe ventilatora i vodite računa o svim bezbednosnim uputstvima kako biste izbegli povrede i oštećenja. Molimo vas da prosledite ova bezbednosna uputstva svima koji koriste ventilator. Uvek koristite zdrav razum da izbegnete bilo kakvu situaciju koja se smatra izvan vaših mogućnosti. Nemojte upravljati duvačem kada ste umorni ili pod uticajem droga, alkohola ili bilo kojih drugih lekova. Držite decu i prolaznike podalje kada koristite ventilator. Nikada ne dozvolite deci ili ljudima koji nisu upoznati sa ovim uputstvima da koriste mašinu. Lokalni zakoni mogu da ograniče minimalnu starosnu granicu operatera. Imajte na umu da je operater ili korisnik odgovoran za nezgode ili nepredviđene događaje koji se dešavaju drugim osobama ili njihovoj imovini. Molimo Vas da se ne ustručavate da nas kontaktirate ukoliko imate bilo kakvih pitanja u vezi korišćenja duvača, pružićemo vam savete kao i pomoć kako da bezbedno koristite duvač.

UPOZORENJA O BEZBEDNOSTI DUVAČA

ΟΠΣΤΑ UPOZORENJA

1. Uvek nosite adekvatnu odeću koja ne sputava pokrete prilikom korišćenja mašine.
 - ▶ Uvek nosite tanku zaštitnu odeću, antivibracione rukavice, zaštitne naočare, polumask respirator, opremu za zaštitu od akustike, anti-shear sigurnosne čizme sa đonom bez prevrtanja.
 - ▶ Nikada ne nosite šalove, košulje, ogrlice ili bilo kakav viseći ili lepršavi pribor koji bi mogao da uhvati u mašini.
 - ▶ Vežite kosu ako je dugačka.
 - ▶ Masku za disanje treba koristiti kada postoji rizik od prašine.

2. OPASNOST! Benzin je veoma zapaljiv.

- ▶ držite gorivo u kontejnerima koji su posebno proizvedeni i homologovani za takvu upotrebu;
- ▶ dodaje gorivo, koristeći levak, samo na otvorenom; ne pušite tokom ove operacije i svaki put kada se rukuje gorivom;
- ▶ polako otvorite rezervoar za gorivo kako biste omogućili postepeno smanjenje pritiska unutra;
- ▶ dodavanje goriva pre pokretanja motora; nikada ne uklanjajte rezervoarsku kapu ili dodajte gorivo dok motor radi ili kada je motor vruć;
- ▶ ako ste prosuli malo goriva, ne pokušavajte da upalite motor već udaljite mašinu od područja izlivanja i izbegavajte stvaranje bilo kakvog izvora paljenja dok gorivo ne ispari i dok se ne rasipaju isparenja goriva;
- ▶ uvek vratite zatvarače za rezervoar i posudu za gorivo i dobro se stegnete;
- ▶ odmah očistite sve tragove goriva prosutih po mašini ili na zemlji;
- ▶ nikada ne počinjite mašinu na istom mestu gde ste je dopunili gorivom; motor mora da se upali u oblasti od najmanje 3 metra od mesta gde ste dopunili rezervoar za gorivo;

► vodite računa da vaša odeća ne dođe u kontakt sa gorivom.

3. Zamenite neispravne ili oštećene prigušivače.

4. Nikada ne koristite mašinu koja je neispravna. Pre upotrebe mašine izvršite tačan pregled efikasnosti ma- brade i posebno:

► okidač gasa mora slobodno da se kreće, ne sme mu biti potrebna sila i treba automatski i brzo da se vrati u neutralnu poziciju;

► kvaka za zaustavljanje motora mora lako da se kreće sa jedne pozicije na drugu;

► električni kablovi i posebno svećica kabl mora biti u savršenom stanju da bi se izbegla generacija bilo kakvih varnica, a kapa mora biti pravilno uklopljena na svećice;

► mašine za ručne i zaštitne uređaje moraju biti čiste i suve i dobro pričvršćene za mašinu;

► Stražari moraju da se smeste pre početka i da nikada ne budu oštećeni;

► rotor nikada ne sme biti oštećen;

5. Temeljno pregledajte ceo radni prostor i koristite četkicu za grabulje ili dvorište kako biste ručno olabavili ostatke i ponovo premestili sve što bi mogla da projektuje mašina ili da bude opasan izvor (kamenje, grane, gvozdена žica, kosti itd.)

6. Uvek proverite da li postoje objekti koji mogu blokirati ekran za unos vazduha pre početka rada. Zapušeni unos vazduha smanjuje kapacitet duvanja mašine i u- nabija radnu temperaturu motora, što može rezultirati kvarom motora. Zaustavite mašinu i uklonite objekat.

7. Ako se mašina zapali ili dođe do drugih hitnih slučajeva koji vas primoravaju da se oslobodite mašine, otvorite kaiševe za uzde i pustite mašinu da se vrati- odeljenja.

TOKOM UPOTREBE

1) Ne upravljajte motorom u zatvorenom prostoru gde mogu da se razviju opasna isparenja ugljen- monoksida.

2) rad samo po dnevnom svetlu ili sa dobrim veštačkim svetlom u dobrim uslovima vidljivosti.

3) kada se radi u suvim prašnjavim uslovima zemljišta, on se ponovo oporavlja da bi se površina blago ovlažila.

4) Pokušajte da ne izazivate nikakve smetnje. Koristite ovu mašinu samo u razumno doba dana (ne rano ujutru ili kasno uveče kada buka može da izazove smetnje).

5) Ne montirajte opremu ili pribor na mašinu koja nije predviđena ili odobrena od strane proizvođača. Neovlašćene izmene i/ili pribor mogu rezultirati ozbiljnim ličnim povredama ili smrću operatera ili drugih.

6) Nikada ne koristite mašinu: bez montiranja svih pribora predviđenih za svaku upotrebu; kada su ljudi, posebno deca ili kućni ljubimci u blizini; U zatvorenim prostorima, u prisustvu isparenja, u eksplozivnom okruženju ili blizu nezapaljivih materijala ili električne opreme.

7) Preuzmite čvrst i dobro izbalansiran položaj:

► gde je to moguće, izbegavajte rad na vlažnom, klizavom tlu ili u svakom slučaju na neravnomernom ili strmom terenu koji operateru ne garantuje stabilnost;

► nikada ne trčite, već pažljivo hodajte obračujući pažnju na polaganje zemlje i eventualne prepreke; procenite potencijalne rizike terena za rad i preduzmite sve neophodne mere predostrožnosti kako biste osigurali sopstvenu bezbednost, posebno na kosinama ili na neravnom, klizavom ili nestabilnom tlu.

8) Uverite se da je mašina bezbedno zaključana kada pokrenete motor:

► Proverite da nema prolaznika ili kućnih ljubimaca u krugu od najmanje 15 metara od dometa mašine;

► Ne usmeravajte prigušivač i samim tim izduvna isparenja premaupalnim materijalima.

9) Ne menjajte podešavanja motora ili prenatraglažite motor.

10) Ne naprezite mašinu previše i nemojte koristiti malu mašinu za teške radove. Ako koristite pravu mašinu, smanjicete rizik od opasnosti i poboljšati kvalitet vašeg rada.

11) osigurati da mašina ne dođe u kontakt sa stranim telima i mogućim letećim krhotinama i prašinom koju baca vazduh; ne usmeravajte vazdušni mlaznjak u pravcu ljudi ili životinja. Snažne struje vazduha mogu da pomeraju objekte takvom brzinom da mogu da se odbiju i izazovu ozbiljne povrede oka.

12) Uvek obratite najveću pažnju kako biste sprečili da uklonjeni materijal ili prašina povrede ljude ili životinje ili oštete imovinu. Uvek proceni pravac vetra i nikad ne radi protiv vetra. Uvek pravilno produžite cev za duvanje tako da protok vazduha radi blizu zemlje.

13) Tokom upotrebe ne ometajte ventilaciju.

14) Duša ne sme da se koristi dok je na merdevinama ili skelama.

15) Zaustavite motor:

► prilikom montaže ili uklanjanja pribora za duvanje;

► kad god ostavite mašinu bez nadzora;

► pre dopune goriva;

► prilikom kretanja između radnih oblasti.

16) Zaustavite motor i isključite kabl svećice:

► pre provere, čišćenja ili rada na mašini;

► posle ulaska stranog tela. Proverite da li je mašina oštećena i izvršite popravke pre nego što je ponovo pokrenete;

► ako mašina počne nenormalno da vibrira (odmah pronađite i uklonite uzrok vibracije);

► kada mašina nije u upotrebi.

17) Da biste izbegli rizik od požara, ne ostavljajte mašinu sa motorom vrućom na lišču, suvom travom ili drugim zapaljivim materijalom.

18) UPOZORENJE – Ako se nešto pokvari ili nezgoda oc- proklinje dok radi, odmah isključite motor- ly i pomerite mašinu da biste sprečili dalje oštećenje; ukoliko dođe do nezgode sa povredama ili su treća lica povređena, odmah sprovedite mere prve pomoći koje su najpogodnije za situaciju i prevarite medicinske organe za svaku neophodnu zdravstvenu zaštitu. Pažljivo uklonite sve ostatke koji mogu prouzrokovati oštećenja ili naneti štetu osobama ili

životinjama ako ih ne vide.

- 19)** Nivo buke i vibracija prikazan u ovim instruktažama su maksimalni nivoi za upotrebu mašine. Nedovoljno održavanje ima značajan uticaj na vibracije i emisiju buke. Shodno tome, neessary je preduzeti preventivne korake za otklanjanje mogućih oštećenja usled visokog nivoa buke i stresa od vibracija. Dobro održavaj mašinu, nosi ušni profesionalactekkcioni uređaji i pauze tokom rada.
- 20)** Rotirajući delovi mogu izazvati ozbiljne povrede, izbeći kontakt- rotirajuće delove kada su još uvek u rotaciji.
- 21)** Ne upravljaj mašinom blizu otvorenih prozora.
- 22)** Upravljanje mašinom stabilnom brzinom i čvrsto prijanjanje drške odgovarajućom silom može da dezavuiše nivo vibracije. Niska brzina motora podrazumeva nizak nivo buke, zato upravljajte mašinom pri niskoj brzini motora neophodnoj za obavljanje zadatka. Tokom radnog dana pravićete česte i adekvatne pauze kako biste sprečili oštećenje vibracija i oštećenja ušiju.
- 23)** Produžena izloženost vibracijama može da izazove povrede i neurovaskularne poremećaje (koji se nazivaju i "Rejnaudov sindrom" ili "bela ruka"), posebno kod osoba koje pate od poremećaja cirkulacije. Simptomi mogu da se odnose na ruke, zglobove i prste i pokazuju se kroz gubitak osetljivosti, torpora, svraba, bola i obeshrabilnosti ili strukturnih promena na koži. Ovi efekti se mogu pogoršati niskim ambijentalnim temperaturama i/ili zahvatanjem ručnih maramica bivšeg cesivno čvrsto. Ako se simptomi pojave, dužina trajanja upotrebe mašine mora biti smanjena i konsultovan je lekar.

PODEŠAVANJE UZDE

UPOZORENJE! Uzde se uvek moraju nositi kada rade sa mašinom. neuspeh u tome znači da nećete moći bezbedno da manevrišete i to može rezultirati povredom sebe ili drugih. Pobrinite se da pojas struka bude zatvoren i pravilno se oglašisamoed. Postoji rizik da se neotklonjeni kaiš zaglavi ili usisa u ventilator mašine. Pravilno podešena uzde i mašina značajno olakšavaju rad. Podesite uzde da biste dali najbolju radnu poziciju. Zategnite bočne kaiševe tako da se pres-sure ravnomerno raspoloži preko ramena (Sl. 3).

SPECIFIKACIJE PROIZVODA

NAMENJENA UPOTREBA

Ova mašina je dizajnirana i proizvedena za:

- ▶ listovi za čišćenje oduvavanje, trava, papir i slični materijali, npr. u travnjacima, stazama, parkinzima za automobile i putevima. Svaka druga upotreba koja se razlikuje od gore navedenih može biti opasna, naškoditi ljudima i/ili oštetiti stvari i mašinu.

Nepravilna upotreba

Mašina ne sme da se koristi za čišćenje izmaglice, muoktrpne materijale, npr. akumulaciju zapaljivih ili eksplozivnih proizvoda, vruće emberi ili materije sa sagorevanjem- al bez plamena, upaljene cigarete, kameđe stakla, oštre predmete, metalne predmete, kameđe i bilo koji drugi predmet koji bi mogao da bude opasan

po operatera i druge.

Primeri nepravilne upotrebe mogu da uključuju, ali nisu ograničeni na:

- ▶ ciljanje vazdušnog snimka prema osobama i/ili životinjama;
- ▶ korišćenje mašine bez pribora koji je proizvođač posebno dostavio za određenu upotrebu, ili korišćenje pribora na način koji nije namenjen ovim uputstvima;
- ▶ korišćenje mašine od strane više osoba.

TEHNIČKI PODACI

Broj artikla	46 062	46 063	
Model	GBB 452 PRO	GBB 576 PRO	
Motor			
Premeštanje cilindra	cm ³	51,7	75,6
Cilindar dosadan	mm	44	51
Udarac	mm	34	37
Idle speed	rpm	2.600±300	2.600±300
Maksimalna snaga motora	kW	1,6	3,1
	rpm	7.000	7.000
	hp	2,2	4,2
Maksimalna brzina motora	r/min	7.500	7.300
Maksimalna brzina motora			
Svećica		CHAMPION RCJ7Y	CHAMPION RZ7C
Razmak od elektroda	mm	0.6~0.7	0.6~0.7
Sistem za gorivo i podmazivanje goriva			
Rezervoar za gorivo	cm ³	1,3	2,1
Kapacitet			
Tehinu			
Neto težina bez goriva	kg (Max.)	9,5	11,6
Emisije buke			
Nivo napajanja zvuka, osiguran	dB	110,3	108,8
Nivo zvučne energije, garantovano	Lwa dB	113	112
Nivoi zvuka			
Ekvivalentan nivo zvučnog pritiska na uvo operatera	dB(A)	LpA=97,5 KpA=3,0 Noise Directive 2000/14/EC	LpA=100 KpA=3,0 Noise Directive 2000/14/EC

Ekvivalentni nivoi vibracija			
Gornji regulator	m/s ²	1,7 K=1,5	2,1 K=1,5
Performanse			
Maksimalna jačina vazduha	m ³ /h	741	1.544
Maksimalna brzina vazduha	m/s	115	94

IDENTIFIKACIJU**GBB 452 PRO (Sl. 1)**

1. Uzde
2. Popravljanje klipa
3. Kontrolni regulator
4. Okidač gasa
5. Fleksibilno crevo
6. Zadnja cev
7. Srednja cev
8. Reznica
9. Ugaona cev
10. Stega
11. T šraf
12. L igla
13. H igla
14. Ručica prekidača za motor/uređaj za podešavanje gasa
15. Popravite šraf
16. Ručna kovrga
17. Zaključajte kvaku
18. Svećica
19. Ugušite kvaku
20. Starter drška
21. Prajmer sijalica
22. Kapa rezervoara za gorivo

GBB 576 PRO (Sl. 2)

1. Stisak ruke
2. Uzde
3. Fleksibilno crevo
4. Kontrolni regulator
5. Zadnja cev
6. Srednja cev x2
7. Reznica
8. Ručica prekidača za motor/uređaj za podešavanje gasa
9. Okidač gasa
10. Zaključajte nob
11. Ugaona cev
12. Stega
13. Klip
14. Svećica
15. Ugušite kvaku
16. Starter drška
17. Kapa rezervoara za gorivo
18. L igla
19. Prajmer sijalica
20. T šraf
21. H igla
22. Ključ od svećice

OPERACIJA**1. PRIPREMITE MAŠINU**

Mašina se može koristiti kao duvač; za ove upotrebe neophodno je pravilno rasporediti odgovarajući pribor uključen u opremu.

UPOZORENJE: Raspakivanje i dovršavanje montaže treba uraditi na ravnoj i stabilnoj površini, sa dovoljno prostora za premeštanje mašine i njene ambalaže, uvek koristeći odgovarajuću opremu.

1.1 Povezivanje fleksibilne cevi (Sl. 4)

Ubacite ugaonu cev (11) u fleksibilno crevo (3) do kraja.
► Okrenite bravu šraf u smeru kazaljke na satu sa ključem za svećice (22) kako biste zategli stegu (12).

NAPOMENA Podmazite cevi malo da olakšate montažu.

1.2 POVEZIVANJE ZADNJE CEVI (Sl. 5)

► Ubacite zadnju cev (5) u fleksibilno crevo (3) do kraja.
► Okrenite bravu šraf u smeru kazaljke na satu sa ključem za svećice (22) kako biste zategli stegu (12).

NAPOMENA Podmazite cevi malo da olakšate montažu.

1.3 POVEZIVANJE MEĐUMESNE CEVI (Sl. 6)

- Poravnajte iglu (5a) i slot (6b) i uklopite prvu među-posredničku cev (6) na zadnju cev (5) (korak 1).
- Rotirajte srednju cev u smeru kazaljke na satu do kraja (približno 90 stepeni) (korak 2).
- Poravnajte pin (6a) i slot (6b) i uklopite drugu srednju cev (6) na prvu međumesnu cev (6) (korak 1).
- Rotirajte srednju cev u smeru kazaljke na satu do kraja (ap-proksimat 90 stepeni) (korak 2).

Uklonite cevi u stihu za čišćenje, održavanje, transport ili skladištenje.

NAPOMENA Podmazite cevi malo da olakšate montažu.

1.4 POVEZIVANJE REZNICE (Sl. 7)

- Poravnajte iglu (6a) i slot (7a) i uklopite reznicu (7) na srednju cev (6) (korak 1).
- Rotirajte reznicu u smeru kazaljke na satu do kraja (približno 90 stepeni) (korak 2).

Uklonite cevi u stihu za čišćenje, održavanje, transport ili skladištenje.

NAPOMENA Podmazite cevi malo da olakšate montažu.

1.6 POPRAVLJANJE REGULATORA KONTROLE

- uklopi kontrolnu dršku (2) na prsten za stezanje (5a), a zatim je zategnite kvakom za zaključavanje (7) (Sl. 8)
- Kontrolni regulator ima više pozicija. Rotirajte kontrolnu dršku tako što ćete olabaviti kvaku za zaključavanje kako biste stekli najudobniji položaj, a zatim zategnite kvaku za zaključavanje se-izlečiva. (Sl. 9)

NAPOMENA Uverite se da su zubi (2a) na kontrolnoj dršci i prsten za stezanje spojeni.

1.6 Popravljanje kabla za gas (Sl. 10)

uklopiti kabl gasa u klip (13), a zatim zakačiti klip na fleksibilno crevo.

2. PRIPREMA DO POSLA

2.1 PROVERA MAŠINE

Pre početka rada molim:

- ▶ proverite da li su svi šrafovi na mašini čvrsto pričvršćeni;
- ▶ proverite da li je filter vazduha čist;
- ▶ proverite da li su amortizeri za vibracije u redu.
- ▶ pripremite pribor i uverite se da su pravilno montirani;
- ▶ fillwithfuelasindicatedbelow.

2.2 GORIVO I PODMAZIVANJE

Duvač je opremljen motorom od 2 poteza; stoga, naftna mešavina benzina 95 RON i ulja od 2 poteza, uvek mora da se koristi. Veoma je važno da obratite pažnju na smesu za gorivo koju koristite, pošto se mora dobiti tačna mešavina ulja i goriva. Male količine mešavine ulja i goriva sa malim netačnostima, mogu da utiču na odnos mešavine, što može dovesti do prejedanja motora i oštećenja seriosa u motoru. Smesa sa gorivom višeg Oktana se preporučuje samo za upotrebu, kada se neprekidno radi na visokim obrtajima.

Dva ulja za moždani udar

Posebno formulisano ulje od 2 poteza za vazdušno ohlađene motore od 2 poteza mora da se koristi. Nemojte koristiti ulje od 2 poteza namenjeno za upotrebu hlađenih motora u vodi. Nikada ne koristite loš kvalitet ulja i 4-potezno ulje motora.

Odnos mešanja

za najbolje rezultate i performanse, odnos mešanja je 2,5% sa naftnom klasom JASO fB ili ISO EGB, formulisanim za vazdušno hlađene motore od 2 poteza.

Benzin, litar	2-ulje za moždani udar, litar 2,5%
4	0,10lt (100ml)
8	0,20lt (200ml)

Uvek koristite čistu posudu za gorivo pre mešanja goriva. Temeljno izmešajte i promućkajte smesu za gorivo, pre nego što napunite rezervoar mašine za gorivo. Nemojte koristiti smesu za gorivo koja se čuva duže od mesec dana. Rezervoar mašine mora biti ispražnjen pre skladištenja.

2.3 DOPUNJAVANJE GORIVA

UPOZORENJE: Nikad ne puši dok dopunjavaš gorivo i izbegavaj udisanje benzinskih isparenja.

Pažljivo otvorite vrh rezervoara jer je pritisak mogao da se formira unutra.

Pre dopune goriva:

- ▶ Postavite mašinu na masnu stabilnu površinu, sa zadrživačem rezervoara za gorivo okrenutim ka gore.
- ▶ Očistite kapu rezervoara za gorivo i okolinu kako biste izbegli da bilo kakva prljavština uđe u dopunu rezervoara du ring.
- ▶ Pažljivo otvorite kapu rezervoara za gorivo kako biste omogućili da se pritisak unutra postepeno smanjuje.

DA NAPUNIM GORIVO:

- ▶ Dobro promućkajte rezervoar smesom za gorivo.
- ▶ Koristeći levak sipajte količinu mešavine goriva pogodnu za rad koji će se izvoditi u snabdevenoj diplomirano flašu.
- ▶ Ne preklinajte se. Ostavite minimum 5 mm razmaka između vrha smese za ulje goriva i unutrašnje ivice rezervoara da biste omogućili proširenje (Sl. 18).

UPOZORENJE: Uvek čvrsto zatvorite poklopac rezervoara za gorivo.

3. KORIŠĆENJE MAŠINE

3.1 POKRETANJE MAŠINE

Pre nego što upalite motor, postavite mašinu na stabilno tlo i uverite se da duvanje nije smrskano.

3.1.1 POČETAK HLADNOĆE

"Hladan" početak motora znači pokretanje posle njanjanje 10 minuta od trenutka kada je isključen ili nakon dopune goriva.

1. Podesite ručicu za prekidač motora na srednjem poziciji "I" (Sl. 11).
2. Okrenite kvaku za gušenje u smeru kazaljke na satu na "CHOKE" položaj (Sl. 12).
3. Pritisnite prajmer sijalicu 7 do 10 puta da biste prajmovali auto- burettor (Sl. 13).
4. Čvrsto držite mašinu sa levom rukom na ruci prijanjanjem, kako ne biste izgubili kontrolu nad mašinom tokom početka (Sl. 14).
5. Povucite ruču startera polako za 10 - 15 cm dok ne osetite neki otpor, a zatim je navucite jako nekoliko puta dok ne čujete da se javlja prva paljba (Sl. 14).
6. Okrenite kvaku za gušenje u smeru suprotnom od kazaljke na satu na položaj «RUN» (Sl. 12).
7. Povucite ponovo ruču startera dok se motor ne upali (Sl. 14).
8. kada se motor upali, dozvolite motoru da radi u normalnom redu 10 sekundi.
9. Malo obrni motor koristeći okidač gasa (Sl. 11) da ga zagreje pre upotrebe mašine.

VAŽNO Ako se starter konopac više puta vuče sa upaljenim gušenjem, može da preplavi motor i oteža pokretanje. Ako se desi da preplavi motor, sledite-nisku proceduru: Podesite prekidač za paljenje na STOP position O. Okrenite gušenje na RUN poziciju. Uklonite svećice i osušite ga. Lagano povucite ručicu za starter trzaja nekoliko puta kako biste isušili gorivo iz komore za sagorevanje. sačekajte da gorivo ispari i prepravite svećice.

3.1.2 VRUĆE POKRETANJE

Da biste upalili motor odmah nakon što je stao, sledite korake 1 - 3 - 4 - 6 - 7 navedene procedure, uverite se da je kvaka za gušenje postavljena na POZICIJI RUN.

3.2 PODEŠAVANJE BRZINE

Rotor rpm mora biti proporcionalan vrsti posla i regulisan okidačem gasa (9) koji se nalazi na gornjem delu mreže. Okidač gasa se može održati u bilo kom potrebnom položaju angažujući uređaj za postavljanje gasa.

3.3 ZAUSTAVLJANJE MOTORA

Da zaustavim motor:

- ▶ Okrenite uređaj za postavljanje gasa u smeru suprotnom od kazaljke na satu ka srednjem položaju (Sl. 9).
- ▶ Oslobodite okidač gasa, dozvolite motoru da radi u nusuku 10 sekundi.
- ▶ Okrenite uređaj za postavljanje gasa u smeru suprotnom od kazaljke na satu do kraja (Sl. 9).

4. UPRAVLJANJE DUVANEM

Mašina se nosi kao ranac. Držite i kontrolišite cev za dunje desnom rukom na kontrolnoj dršci. Brzinu motora treba prilagoditi vrsti materijala koji treba ukloniti, retko je neophodno koristiti pun gas, a mnoge radne procedure se mogu obavljati na pola gasa:

UPOZORENJE



- ▶ Ako je potrebno, prigušiti površinu da se očisti kako bi se izbeglo stvaranje previše prašine.
- ▶ Koristite motor pri maloj brzini za lagani materijal i malo žbunje na travnjaku;
- ▶ Koristite motor prosečnom brzinom za pomeranje trave i laganog lišća na trotoaru ili čvrstoj zemlji;
- ▶ Koristite motor velikom brzinom za teže materijale poput svežeg snega ili voluminozne prjavitine.
- ▶ Koristite grabulje ili četku za oslobađanje đubreta zalepljenog za zemlju.
- ▶ držite otvaranje duvača što je moguće više blizu zemlje. Iskoristite celu dužinu cevi da održite struju vazduha blizu zemlje.

UPOZORENJE: Uvek obratite najveću pažnju kako biste sprečili da uklonjeni materijal ili prašina povrede ljude ili životinje ili oštete imovinu. Uvek proceni pravac vetra i nikad ne radi protiv vetra.

4.1 KRAJ OPERACIJA

kada završite posao:

- ▶ Isključite en-gine kao što je gore naznačeno
- ▶ sključite zatvarač za svećice.

ODRŽAVANJE I ČIŠĆENJE

- 1) UPOZORENJE:** Pre čišćenja ili obavljanja radova na održavanju, isključite zatvarač svećice i pročitajte relevant uputstva. nosite odgovarajuću odeću i zaštitne rukavice kad god su vam ruke u opasnosti.
- 2) UPOZORENJE:** Nikada ne koristite mašinu sa istrošenim ili branom- starim delovima. neispravni ili istrošeni delovi uvek moraju biti zamenjeni, a ne popravljani. Koristite samo originalne rezervne delove: upotreba ne-originalnih i/ili nepravilno uklopljenih delova ugroziće mašinu i ugroziti bezbednost, može izazvati nezgode ili lične povrede za koje Proizvođač ni pod kojim uslovima nije odgovoran ili odgovoran.

- 3)** Sva podešavanja ili operacije održavanja koje nisu opisane u ovom uputstvu moraju biti izvršene od strane Vašeg Ditera ili specijalizovanog Servisnog centra sa ne-essary znanjem i opremom kako bi se osiguralo pravilno održavanje originalnog nivoa bezbednosti mašine. Sve operacije koje se izvode u neodovršenim centrima ili od strane nekvalifikovanih lica će potpuno poništiti garanciju i sve obaveze i odgovornosti proizvođača.
- 4)** držite sve orahe i šrafove čvrsto da biste bili sigurni da je mašina uvek u bezbednom radnom stanju. Rutinsko održavanje je od suštinskog značaja za bezbednost i održavanje visokog nivoa performansi.
- 5)** Ne obavljajte nikakve radove na mašini koja nije opisana u ovom uputstvu osim ako nije adekvatno vešta sa odgovarajućim alatima.
- 6)** Ne skladištite mašinu sa gorivom u rezervoaru u oblasti gde bi isparenja goriva mogla da dostignu otvorenu slavu, iskru ili jak izvor toplote.
- 7)** Dozvolite motoru da se ohladi pre skladištenja mašine u bilo kom ograđenju.
- 8)** Da biste smanjili opasnost od požara, držite motor, izduvni prigušivač i prostor za skladištenje goriva oslobođeni od testere, grana, lišća ili prekomerne masnoće; nikad ne ostavljaj prevarante sa krhotinama unutar skladišta.
- 9)** Ako rezervoar za gorivo mora da se isprazni, ovo bi trebalo uraditi na otvorenom kada se motor ohladi.
- 10)** nosi radne rukavice prilikom obavljanja svih održavanja.
- 11)** Pre nego što sklonite mašinu, proverite da li ste uklonili ili alat koji se koristi za održavanje.
- 12)** Čuvaj mašinu van domašaja dece!
- 13)** Često pregleda torbu kako bi se izbeglo nošenje i smanjenje kvaliteta..

FILTER VAZDUHA

VAŽNO Čišćenje filtera vazduha je od suštinskog značaja za gaur- ante efikasnost i trajanje mašine. Nemojte raditi sa oštećenim filterom ili bez filtera, jer bi to moglo trajno da ošteti motor. Mora da se čisti posle svakih 8-10 radnih sati. Očistite filter na sledeći način:

- ▶ Olabavite kvaku brave (slička. 15), uklonite navlaku ,sunder filter (a) (za GBB 452 PRO & GBB 576 PRO) i filter papira (b) (za GBB 576 PRO).
- ▶ operite sunder filter sapunom i vodom, a zatim ostavite filter da se osuši na otvorenom. Ne koristite benzin ili druge rastvarači.
- ▶ Uklonite filter papira i očistite ga koristeći vazduh pod pritiskom (za GBB 576 PRO), sa smerom od zadnje strane filtera (čiste površine) samo do njegove prednje strane (prljave površine). Ako je potrebno, zamenite filter papira novim.
- ▶ Prepravite sunder filter, filter papira i pokrijte i zategnite kvaku za bravu. Uverite se da je filter papira na dnu, a sunder filter je na vrhu.

PROVERA SVEĆICE

Povremeno uklanjajte i čistite svećice koristeći metal- četkicu kako biste se rešili bilo kakvih naslaga. Prover-

ite i uspostavite početne vrednosti pravilnog rastojanja između elektroda. Zamenite svećice u čvrsto ga pričvrstite pomoću ključa od supa. Svećica mora biti zamenjena jednom sa istim karakteristikama kad god su elektrode izgorele ili se izolacija istroši, a u svakom slučaju na svakih 100 radnih sati.

DUGI PERIODI NEUSKLAPENJA

VAŽNO Ako mašina neće biti korišćena u periodu dužem od 2-3 meseca preporučuje se da se pridržavate nekih saveta kako biste izbegli poteškoće kada želite da koristite mašinu i sprečili trajno oštećenje motora.

Skладиštenje

Pre nego što skloniš mašinu:

- ▶ Ispraznite rezervoar za gorivo.
- ▶ Upalite motor i stanite dok ne stane, tako da troši svo gorivo koje je ostalo u karburatoru.
- ▶ Dovoljite motoru da se ohladi i uklonite poklopac svećice.

		Pre početka rada	Nakon završetka posla svakodneвно	Nakon svakog prestanka dopune goriva	Nedeljni	Mesečni	Svakih 12 mesec	Ako je problem	Ako je oštećen	Ako je potrebno
Sledeći intervali se primenjuju samo na normalne uslove rada. Ako je vaše svakodnevno radno vreme duže ili su operativni uslovi otežani (veoma prašnjava radna oblast itd.), skratite navedene intervale u skladu sa tim.										
Kompletna mašina	Vizuelna inspekcija (stanje, habanje, curenje)	*		*						
	Čist		*							
Regulator kontrole	Provera operacije	*		*						
Filter vazduha	Čist				*		*		*	
	Zameni							*	*	*
Filter za gorivo	Proverite					*		*		
	Zameni filter						*		*	
Karburator	Provera postavke u levka		*							
	Samo dokoni									*

Svećica	Čist i samo praznina elektroda na svakih 10 radnih sati								*		
	Zamena posle 100 sati rada									*	
Ulasci za hlađenje	Čist		*								*
Svi pristupačni šrafovi	Proverite						*		*		
	Retighten							*		*	
Anti-vibracioni elementi	Proverite	*							*	*	
	Zameni									*	
Bezbednosne nalepnice	Zameni									*	
Prigušiši	Čist								*		

ZAŠTITA ŽIVOTNE SREDINE

Reciklirajte sirovine umesto da odlažete kao otpad. Mašinsku braću, pribor i ambalažu treba sortirati za životnu sredinu - prijateljsku reciklažu. Plastične komponente su označene za kategorizovanu reciklažu.

GARANCIJE

Ovaj proizvod je garantovan u skladu sa zakonskim/državnim propisima, koji stupaju na snagu od dana kupovine od strane prvog korisnika. Šteta koja se može pripisati niti - mal habanje i cepanje, preopterećenje ili nepravilno rukovanje biće isključeno iz garancije. U slučaju zahteva, pošaljite mašinu, potpuno sklopljenu, vašem dileru ili servisnom centru za električne alate. Warrantly period koji se primenjuje za ove specifične modele duvača, su tri (3) godine za neprecizionalnu upotrebu i jedna (1) godina za profesionalnu upotrebu

HRVATSKI

OPĆA UPOZORENJA O SIGURNOSTI

Prije uporabe ventilatora pažljivo pročitajte ovaj priručnik i vodite računa o svim sigurnosnim uputama kako biste izbjegli ozljede i oštećenja. Molimo prosljedite ove sigurnosne upute svima onima koji koriste ventilator. Uvijek koristite zdrav razum kako biste izbjegli bilo koju situaciju koja se smatra izvan vaših mogućnosti. Ne upotrebljavajte puhalo kad ste umorni ili pod utjecajem droga, alkohola ili bilo kojih drugih lijekova. Držite djecu i slučajne prolaznike kada koristite ventilator. Nikada ne dopustite djeci ili ljudima koji nisu upoznati s ovim uputama da koriste stroj. Lokalni zakoni mogu ograničiti minimalnu dob operatora. Imajte na umu da je operater ili korisnik odgovoran za nesreće ili nepredviđene događaje koji se događaju drugim ljudima ili njihovoj imovini. Molimo vas, ne ustručavajte se kontaktirati nas ako imate bilo kakvih pitanja o korištenju puhalo, pružit ćemo vam savjet i pomoć kako sigurno koristiti puhalicu.

UPOZORENJA ZA BEZBROJNU PUNJENJU OPĆA UPOZORENJA

1. Uvijek nosite odgovarajuću odjeću koja ne ometa pokrete tijekom uporabe stroja.

- ▶ Uvijek nosite usku zaštitnu odjeću, rukavice protiv vibracija, zaštitne naočale, respirator s polumaskom, opremu za zvučnu zaštitu, zaštitne čizme protiv smicanja s protukliznim potplatima.
- ▶ Nikada nemojte nositi šalove, košulje, ogrlice ili bilo koji pribor za vješanje ili lepršanje koji bi mogao zapeti u stroju.
- ▶ Zavežite kosu ako je duga.
- ▶ Masku za disanje treba koristiti kada postoji opasnost od prašine.

2. OPASNOST! Benzin je lako zapaljiv.

- ▶ držite gorivo u spremnicima koji su posebno proizvedeni i homologirani za takvu uporabu;
- ▶ dolijevati gorivo pomoću lijevka samo na otvorenom; ne pušite tijekom ovog postupka i svaki put kad se rukujete gorivom;
- ▶ polako otvorite spremnik za gorivo kako bi se tlak u unutrašnjosti postupno smanjivao;
- ▶ dodajte gorivo prije pokretanja motora; nikada ne uklanjajte poklopac spremnika i ne dolijevajte gorivo dok motor radi ili kad je motor vruć;
- ▶ ako ste prošli malo goriva, nemojte pokušavati pokrenuti motor, već odmaknite stroj od područja proljevanja i izbjegavajte stvaranje izvora paljenja dok gorivo ne ispari i pare goriva ne rasipaju;
- ▶ uvijek ponovo stavite poklopce spremnika i spremnika za gorivo i dobro ih zategnite;
- ▶ odmah očistite sve tragove goriva prolivene po stroju ili zemlji;
- ▶ nikada ne pokrećite stroj na mjestu na kojem ste ga napunili gorivom; motor se mora pokrenuti na području najmanje 3 metra od mjesta na kojem ste ponovno napunili spremnik za gorivo;
- ▶ pazite da odjeća ne dođe u kontakt s gorivom.

3. Zamijenite neispravne ili oštećene prigušivače zvuka.

4. Nikada ne koristite stroj koji je neispravan. Prije upora-

be stroja, izvršite precizan pregled učinkovitosti strojeva, a posebno:

- ▶ okidač leptira za gas mora se slobodno kretati, ne treba mu sila i treba se automatski i brzo vratiti u neutralan položaj;
- ▶ gumb prekidača za zaustavljanje motora mora se lako premješati iz jednog položaja u drugi;
- ▶ električni kabeli, a posebno kabel svjećice moraju biti u savršenom stanju kako bi se izbjeglo stvaranje iskre, a poklopac mora biti pravilno postavljen na svjećicu;
- ▶ rukohvati i zaštitni uređaji stroja moraju biti čisti i suhi te dobro pričvršćeni za stroj;
- ▶ štitnici moraju biti postavljeni prije pokretanja i nikada ne moraju biti oštećeni;
- ▶ rotor nikada ne smije biti oštećen;
- 5.** Temeljito pregledajte cijelo radno područje i pomoću grablja ili četke za dvorište ručno otpustite ostatke i uklonite sve što stroj može projicirati ili predstavlja opasan izvor (kamenje, grane, željezna žica, kosti itd.).
- 6.** Uvijek provjerite ima li predmeta koji mogu blokirati zaslon za usis zraka prije početka rada. Začepljeni usis zraka smanjuje kapacitet puhanja stroja i povećava radnu temperaturu motora, što može rezultirati otkazom motora. Zaustavite motor i izvadite predmet.
- 7.** Ako se stroj zapali ili se dogodi neka druga nužda koja vas prisiljava da se oslobodite stroja, otvorite remene pojasa i pustite da stroj padne unatrag.

TIJEKOM KORIŠTENJA

- 1)** Nemojte raditi s motorom u zatvorenom prostoru gdje se mogu stvoriti opasni isparenja ugljičnog monoksida.
- 2)** raditi samo na dnevnom svjetlu ili s dobrim umjetnim svjetlom u dobrim uvjetima vidljivosti.
- 3)** kada se radi u uvjetima suhog prašnjavog tla, preporučuje se blago navlažiti površinu.
- 4)** Pokušajte ne uzrokovati smetnje. Koristite ovaj stroj samo u razumno doba dana (ne rano ujutro ili kasno navečer kad bi buka mogla uzrokovati smetnje).
- 5)** Nemojte montirati opremu ili dodatke na stroj koji nisu predviđeni ili odobreni od strane proizvođača. Neovlaštene preinake i / ili dodaci mogu dovesti do ozbiljnih ozljeda ili smrti rukovatelja ili drugih.
- 6)** Nikada nemojte koristiti stroj; bez postavljanja svih podataka predviđenih za svaku uporabu; kada su ljudi, posebno djeca ili kućni ljubimci u blizini; U zatvorenim prostorima, u prisutnosti dima, u eksplozivnom okruženju ili u blizini zapaljivih materijala ili električne opreme.
- 7)** Zauzmite čvrst i uravnotežen položaj:
 - ▶ gdje je to moguće, izbjegavajte raditi na mokrom, skliskom tlu ili u svakom slučaju na neravnom ili strmom terenu koji ne jamči stabilnost rukovatelja;
 - ▶ nikada ne trčite, već pažljivo hodajte pazeći na položaj zemlje i eventualne prepreke;
 - ▶ procijenite potencijal neriziketanakojemseradiipoduzmitesvepotrebne mjerekakobisteosigurativlastituisigurnost, posebno napadinamailinakvrgavom, skliskomil-inestabilnomtlu.
- 8)** Provjerite je li stroj dobro zaključan kad pokrenete motor:
 - ▶ Provjerite nema li promatrača ili kućnih ljubimaca u krugu od najmanje 15 metara od područja djelovanja stroja;

- ▶ Ne usmjerite prigušivač zvuka i stoga ispušne plinove prema zapaljivim materijalima.
- 9)** Nemojte mijenjati postavke motora niti prebrzo vrtjeti motor.
- 10)** Nemojte previše naprezati stroj i nemojte koristiti mali stroj za teške radove. Ako koristite odgovarajući stroj, smanjit ćete rizik od opasnosti i poboljšati kvalitetu svog rada.
- 11)** Osigurajte da stroj ne dođe u kontakt s stranim tijelima i da zrak može baciti leteće krhotine i prašinu; nemojte usmjeravati zračni mlaz u smjeru ljudi ili životinja. Snažne struje zraka mogu pokretati predmete takvom brzinom da se mogu odbiti i nanijeti ozbiljne ozljede oka.
- 12)** Uvijek pripazite na to da uklonjeni materijal ili prašina ne ozlijede ljude ili životinje ili oštete imovinu. Uvijek procjenjujte smjer vjetra i nikada ne radite protiv vjetra. Uvijek ispravno ispušite cijev puhalo, tako da protok zraka djeluje blizu zemlje.
- 13)** Tijekom uporabe ne ometajte otvore za zrak.
- 14)** Puhalo se ne smije koristiti dok je na ljestvama ili skeli.
- 15)** Zaustavite motor:
 - ▶ prilikom postavljanja ili uklanjanja pribora za puhanje;
 - ▶ kad god stroj ostavite bez nadzora;
 - ▶ prije punjenja gorivom;
 - ▶ prilikom kretanja između radnih područja.
- 16)** Ugasite motor i odvojite kabel svjećice:
 - ▶ prije provjere, čišćenja ili rada na stroju;
 - ▶ nakon uzimanja stranog tijela. Pregledajte stroj na oštećenja i izvršite popravke prije ponovnog pokretanja;
 - ▶ ako stroj počne nenormalno vibrirati (odmah pronađite i uklonite uzrok vibracije);
 - ▶ kada stroj nije u upotrebi.
- 17)** Da biste izbjegli opasnost od požara, ne ostavljajte stroj s motorom vrućim na lišću, suhoj travi ili drugom zapaljivom materijalu.
- 18) UPOZORENJE** Ako se tijekom rada nešto pokvari ili dogodi nesreća, odmah ugasite motor i odmaknite stroj kako biste spriječili daljnja oštećenja; ako se dogodi nesreća s ozljedama ili su ozlijeđene treće osobe, odmah poduzmite mjere najprikladnije za tu situaciju i kontaktirajte medicinske vlasti za neophodnu zdravstvenu zaštitu. Pažljivo uklonite ostatke koji bi mogli naštetiti ili naštetiti osobama ili životinjama ako ih se ne vidi.
- 19)** Razine buke i vibracija prikazane u ovim uputama maksimalne su razine za uporabu stroja. Nedovoljno održavanje ima značajan utjecaj na vibracije i emisiju buke. Zbog toga je potrebno poduzeti preventivne korake kako bi se eliminirale moguće štete zbog visoke razine buke i stresa od vibracija. Dobro održavajte stroj, nosite uređaje za zaštitu ušiju i pravite pauze tijekom rada.
- 20)** Rotirajući dijelovi mogu prouzročiti ozbiljne ozljede, izbjegavajte kontakt rotirajućih dijelova dok su još u rotaciji.
- 21)** Nemojte rukovati strojem u blizini otvorenih prozora.
- 22)** Rukovanje strojem stabilnom brzinom i čvrsto držanje ručke s prikladnom silom može smanjiti razinu vibracija. Niska brzina motora znači nisku razinu buke, zato upravljajte strojem na najnižoj brzini motora koja

je potrebna za izvršavanje zadatka. Tijekom radnog dana praviti ćete česte i odgovarajuće pauze kako biste spriječili oštećenja od vibracija i oštećenja ušiju.

- 23)** Dugotrajna izloženost vibracijama može uzrokovati ozljede i neurovaskularne poremećaje (također nazvane "Raynaudov sindrom" ili "bijela ruka"), posebno ljudima koji pate od poremećaja cirkulacije. Simptomi se mogu odnositi na šake, zapešća i prste, a pokazuju se gubitkom osjetljivosti, vrenjem, svrbežom, bolom i promjenom boje kože ili strukturnim promjenama na koži. Ti se učinci mogu pogoršati niskim temperaturama okoline i / ili prekomjernim stezanjem rukohvata. Ako se pojave simptomi, vrijeme upotrebe stroja mora se smanjiti i potražiti liječnika.

PRILAGODAVANJE OKRETNJE

UPOZORENJE! Pri radu sa strojem uvijek se mora nositi uprtač. ako to ne učinite, nećete moći sigurno manevrirati, a to može rezultirati ozljedom sebe ili drugih.

Obavezno zatvorite i pravilno podesite pojas. Postoji rizik da se nezaklopljeni remen zaglavi ili usisa u ventilator stroja. Ispravno podeseni uprtač i stroj značajno olakšavaju rad. Podesite uprtač tako da daje najbolji radni položaj. Pritegnite bočne remene tako da je pritisak ravnomjerno raspoređen po ramenima (Sl. 3).

SPECIFIKACIJE PROIZVODA

NAMJENA KORIŠTENJA

Ovaj je stroj dizajniran i proizveden za:

- ▶ puhanje lišća, trave, papira i sličnih materijala, npr. na travnjacima, stazama, parkiralištima i cestama. Svaka druga upotreba koja se razlikuje od gore spomenute može biti opasna, naštetiti ljudima i / ili oštetiti stvari i stroj.

Nepravilna uporaba

Stroj se ne smije koristiti za uklanjanje opasnih materijala, npr. nakupljanje zapaljivih ili eksplozivnih proizvoda, vrućeg žara ili materijala za izgaranje bez plamena, zapaljenih cigareta, komadića stakla, oštih predmeta, metalnih predmeta, kamenja i bilo kojeg drugog predmeta koji bi mogao biti opasan za rukovatelja i druge.

Primjeri nepravilne upotrebe mogu uključivati, ali nisu ograničeni na:

- ▶ usmjeravanje zračnog hica prema osobama i / ili životinjama;
- ▶ korištenje stroja bez dodatne opreme koju je proizvođač posebno isporučio za određene svrhe ili upotreba dodatne opreme na način koji nije predviđen u ovim uputama;
- ▶ korištenje stroja od strane više osoba.

TECHNICAL DATA			
Broj artikla		46 062	46 063
Model		GBB 452 PRO	GBB 576 PRO
Motor			
Pomak cilindra	cm ³	51,7	75,6
Provrst cilindra	mm	44	51
Moždani udar	mm	34	37
Brzina praznog hoda	rpm	2.600±300	2.600±300
Maksimalna snaga motora	kW	1,6	3,1
	rpm	7.000	7.000
	hp	2,2	4,2
Maksimalna brzina vrtnje motora	r/min	7.500	7.300
Sustav za paljenje			
Svječica		CHAMPION RCJ7Y	CHAMPION RZ7C
Razmak elektrode	mm	0.6~0.7	0.6~0.7
Sustav za gorivo i podmazivanje			
Spremnik za gorivo kapacitet	cm ³	1,3	2,1
Težina			
Neto težina bez goriva	kg (Max.)	9,5	11,6
Emisija buke			
Izmjerena razina zvučne snage	dB	110,3	108,8
Razina zvučne snage, zajamčena	Lwa dB	113	112
Razine zvuka			
Ekvivalentna razina zvučnog tlaka u uhu operatera	dB(A)	LpA=97,5 KpA=3,0 Direktiva o buci 2000/14/EC	LpA=100 KpA=3,0 Direktiva o buci 2000/14/EC
Ekvivalentne razine vibracija			
Gornja drška	m/s ²	1,7 K=1,5	2,1 K=1,5

Izvođenje			
Maksimalna količina zraka	m ³ /h	741	1.544
Maksimalna brzina zraka	m/s	115	94

**IDENTIFIKACIJA
GBB 452 PRO (Sl. 1)**

1. Zaprega
2. Pričvrсна kopča
3. Kontrolna ručka
4. Okidač leptira za gas
5. Fleksibilno crijevo
6. Stražnja cijev
7. Srednja cijev
8. Mlaznica
9. Kutna cijev
10. Stezaljka
11. T vijak
12. L igla
13. H igla
14. Ručka prekidača motora / uređaj za podešavanje leptira za gas
15. Fiksni vijak
16. Rukohvat
17. Gumb za zaključavanje
18. Poklopac svječice
19. Gumb za prigušivanje
20. Ručka za starter
21. Žarulja temeljnog premaza
22. Poklopac spremnika za gorivo

GBB 576 PRO (Sl. 2)

1. Ručni stisak
2. Zaprega
3. Fleksibilno crijevo
4. Kontrolna ručka
5. Stražnja cijev
6. Srednja cijev × 2
7. Mlaznica
8. Ručka prekidača motora / uređaj za podešavanje leptira za gas
9. Okidač leptira za gas
10. Zaključaj br
11. Kutna cijev
12. Stezaljka
13. Isječak
14. Poklopac svječice
15. Gumb za prigušnicu
16. Ručka startera
17. Poklopac spremnika za gorivo
18. L igla
19. Žarulja temeljnog premaza
20. T vijak
21. H igla
22. Ključ svječica

OPERACIJA

1. PRIPREMITE STROJ

Stroj se može koristiti kao puhalo; za ove svrhe potrebno je pravilno rasporediti odgovarajuće dodatke koji su priloženi opremi.

UPOZORENJE: Raspakiranje i dovršavanje sklopa treba obaviti na ravnoj i stabilnoj površini, s dovoljno prostora za pomicanje stroja i njegove ambalaže, uvijek koristeći prikladnu opremu.

1.1 Spajanje fleksibilne cijevi (slika 4)

Kutnu cijev (11) umetnite u fleksibilno crijevo (3) do kraja.

- ▶ Okrenite zavrtanj u smjeru kazaljke na satu ključem svjećice (22) da biste stegnuli stezaljku (12).

NAPOMENA Cijevi malo podmažite kako biste olakšali montažu.

1.2 Spajanje stražnje cijevi (slika 5)

- ▶ Stražnju cijev (5) umetnite u fleksibilno crijevo (3) do kraja.
- ▶ Okrenite zavrtanj u smjeru kazaljke na satu ključem svjećice (22) da biste stegnuli stezaljku (12).

NAPOMENA Cijevi malo podmažite kako biste olakšali montažu.

1.3 Spajanje međucijevi (slika 6)

- ▶ Poravnajte zatik (5a) i utor (6b) i postavite prvu posredničku cijev (6) na stražnju cijev (5) (korak 1).
- ▶ Zaokrenite međucijev u smjeru kazaljke na satu do kraja (približno 90 stupnjeva) (korak 2). Poravnajte zatik (6a) i utor (6b) i stavite drugu međucijev (6) na prvu međucijev (6) (korak 1).

- ▶ Zaokrenite međucijev u smjeru kazaljke na satu do kraja (približno 90 stupnjeva) (korak 2).

Uklonite cijevi u stihu za čišćenje, održavanje, transport ili skladištenje.

NAPOMENA Cijevi malo podmažite kako biste olakšali montažu.

1.4 Spajanje mlaznice (slika 7)

- ▶ Poravnajte zatik (6a) i utor (7a) i postavite mlaznicu (7) na međucijev (6) (korak 1).
- ▶ Okrenite mlaznicu u smjeru kazaljke na satu do kraja (približno 90 stupnjeva) (korak 2).

Uklonite cijevi u stihu za čišćenje, održavanje, transport ili skladištenje.

NAPOMENA Cijevi malo podmažite kako biste olakšali montažu.

1.5 Učvršćivanje upravljačke ručke

- ▶ postavite upravljačku ručku (2) na stezni prsten (5a), a zatim je zategnite gumbom za zaključavanje (7). (Sl. 8)
- ▶ Upravljačka ručka ima više položaja. Zakrenite upravljačku ručku otpuštanjem gumba za zaključavanje da biste postigli najudobniji položaj, a zatim sigurno zategnite gumb za zaključavanje. (Sl. 9)

NAPOMENA Osigurajte da su zubi (2a) na upravljačkoj ručki i steznom prstenu povezani.

1.6 Pričvršćivanje kabela leptira za gas (Sl. 10)

utaknite kabel leptira za gas u kopču (13), a zatim zakvačite kopču na fleksibilno crijevo.

2. PRIPREMA ZA RAD

2.1 PROVJERA STROJA

Prije početka rada molim:

- ▶ provjerite jesu li svi vijci na stroju dobro pričvršćeni;
- ▶ provjerite je li zračni filtar čist;
- ▶ provjerite jesu li apsorberi vibracija u redu.
- ▶ pripremite dodatke i provjerite jesu li pravilno montirani;
- ▶ napunite gorivom kako je dolje naznačeno.

2.2 GORIVENJE I PODMAZIVANJE

Puhalo je opremljeno dvotaktnim motorom; stoga, Uvijek se mora koristiti mješavina ulja od benzina 95 RON i dvotaktno ulja. Vrlo je važno obratiti pažnju na smjesu goriva koju koristite jer se mora dobiti točna smjesa ulja i goriva. Male količine smjese ulja i goriva s malim netočnostima mogu utjecati na omjer smjese, što može dovesti do pregrijavanja motora i ozbiljnih oštećenja u motoru. Smjesu s gorivom višeg oktana preporučuje se koristiti samo u kontinuiranim radovima pri visokim okretajima.

Dvotaktno ulje

Moraju se koristiti posebno formulirana 2-taktna ulja za dvotaktno motore s zračnim hlađenjem. Nemojte koristiti dvotaktno ulje namijenjeno motorima s vodenim hlađenjem. Nikada ne upotrebljavajte ulje loše kvalitete i četvero-taktno motorno ulje.

Omjer miješanja

za najbolje rezultate i performanse, omjer miješanja je 2,5% s uljem klase JASO FB ili ISO EGB, formulirano za dvotaktno motore zračno hlađenim.

Benzin, litra	2-ulje za udarac, litra 2,5%
4	0,10lt (100ml)
8	0,20lt (200ml)

Uvijek koristite čistu posudu za gorivo prije miješanja goriva. Prije punjenja spremnika goriva stroja temeljito promiješajte i protresite smjesu goriva. Ne upotrebljavajte smjesu goriva koja se čuva duže od mjesec dana. Spremnik goriva stroja mora se isprazniti prije skladištenja.

2.3 PUNJENJE GORIVA

UPOZORENJE: Never smoke whilst refuelling and izbjegavajte udisanje isparenja benzina. Pažljivo otvorite gornji dio spremnika jer se unutra mogao stvoriti pritisak. Prije punjenja gorivom:

- ▶ Stroj postavite na stabilnu masnu površinu, s poklopcem spremnika za gorivo prema gore.
- ▶ Očistite poklopac spremnika za gorivo i okolno područje kako biste izbjegli ulazak nečistoće u spremnik tijekom ponovnog punjenja.
- ▶ Pažljivo otvorite poklopac spremnika za gorivo kako bi se tlak u njemu postupno smanjivao.

Napunite:

- ▶ Dobro protresite spremnik sa smjesom goriva.
- ▶ Lijevanjem uljite količinu mješavine goriva koja odgovara radu koji treba izvesti u isporučenu građiranu bocu.
- ▶ Nemojte previše napuniti. Ostavite najmanje 5 mm prostora između vrha smjese loživog ulja i unutarnjeg ruba

spremnika da se omogući širenje (Sl. 8).

UPOZORENJE: Uvijek čvrsto zatvorite poklopac spremnika za gorivo.

3. KORIŠTENJE STROJA

3.1 POKRETANJE STROJA

Prije pokretanja motora, stroj postavite na stabilno tlo i pazite da puhanje nije zgnječeno.

3.1.1 Hladno pokretanje

Hladno pokretanje motora znači pokretanje nakon najmanje 10 minuta nakon isključivanja ili nakon punjenja goriva.

1. Postavite ručicu prekidača motora u međupoložaj "I" (Sl. 11)
2. Okrenite dugme prigušnice u smjeru kazaljke na satu u položaj «CHOKE» (Sl. 12).
3. Pritisnite žarulju za temeljni premaz 7 do 10 puta kako biste napunili karburator (Sl. 13).
4. Čvrsto držite stroj lijevom rukom za rukohvat, kako ne biste izgubili kontrolu nad strojem tijekom pokretanja (Sl. 14).
5. Povucite polako ručicu startera za 10 - 15 cm dok ne osjetite određeni otpor, a zatim je nekoliko puta snažno povucite dok ne čujete da se dogodilo prvo pucanje (Sl. 14).
6. Okrenite dugme prigušnice u smjeru suprotnom od kazaljke na satu u položaj «RUN» (Sl. 12).
7. Ponovo povucite ručicu startera dok se motor ne pokrene (Sl. 14).
8. Kad se motor pokrene, pustite da motor radi u praznom hodu 10 sekundi.
9. Malo okrećite motor pomoću okidača leptira za gas (Sl. 11) da se zagrije prije upotrebe stroja.

VAŽNO Ako se uže startera više puta povuče s uključenom prigušnicom, to može preplaviti motor i otežati pokretanje. Ako vam se dogodi da preplavite motor, slijedite donji postupak: Postavite prekidač paljenja u položaj STOP O. Okrenite prigušnicu u položaj RUN. Izvadite svjećicu i osušite je. Povucite polako ručicu startera za povratak nekoliko puta da se gorivo isprazni iz komore za izgaranje. pričekaite dok gorivo ne isparava i vratite svjećicu.

3.1.2 Vruće pokretanje

Za vruće pokretanje motora odmah nakon što se zaustavio, slijedite korake 1 - 3 - 4 - 6 - 7 gornjeg postupka, pazite da je gumb za prigušivanje postavljen u položaj RUN.

3.2 PODEŠAVANJE BRZINE

Broj okretaja u minuti rotora mora biti proporcionalan vrsti rada i reguliran okidačem leptira za gas (9) koji se nalazi na gornjem rukohvatu.

3.3 ZAUSTAVLJANJE MOTORA

Za zaustavljanje motora:

- Uređaj za podešavanje leptira za gas okrenite u smjeru suprotnom od kazaljke na satu u srednji položaj (Sl. 9).
- Otpustite okidač za gas, pustite motor da radi u praznom hodu 10 sekundi. - Okrenite uređaj za namještanje gasa u smjeru suprotnom od kazaljke na satu do kraja (Sl. 9).

4. KORIŠĆENJE DUHA

Stroj se nosi kao ruksak. Držite i kontrolirajte cijev puhalo desnom rukom na upravljačkoj ručki. Broj okretaja motora treba prilagoditi vrsti materijala koji se uklanja, rijetko je potrebno koristiti puni gas, a mnogi radni postupci mogu se izvoditi i na pola gasa:

- Ako je potrebno, navlažite površinu koja se čisti kako biste izbjegli stvaranje previše puno prašine.

UPOZORENJE



- Koristite motor pri maloj brzini za lagani materijal i male grmlje na travnjaku;
 - Koristite motor pri prosječnoj brzini za kretanje trave i laganog lišća po kolniku ili čvrstom tlu; - Koristite motor pri velikim brzinama za teže materijale poput svježeg snijega ili obimne prljavštine.
 - Grabljama ili četkom oslobodite smeće zalijepljeno za tlo.
 - otvor puhalo držite što bliže tlu. Iskoristite cijelu duljinu cijevi za puhanje kako biste zadržali struju zraka blizu tla.
- UPOZORENJE:** Uvijek obratite najveću pažnju kako biste spriječili da uklonjeni materijal ili prašina ozlijede ljude ili životinje ili oštete imovinu. Uvijek procjenjujete smjer vjetrova i nikada ne radite protiv vjetrova.

4.1 KRAJ POSLOVANJA

kada završite s poslom: - isključite motor kako je gore navedeno - odvojite poklopac svjeće.

ODRŽAVANJE I ČIŠĆENJE

1) UPOZORENJE: Prije čišćenja ili održavanja odvojite poklopac svjeće i pročitajte odgovarajuće upute. nosite odgovarajuću odjeću i zaštitne rukavice kad god su vam ruke u opasnosti.

2) UPOZORENJE: Nikada nemojte koristiti stroj s istrošenim ili oštećenim dijelovima. neispravni ili istrošeni dijelovi moraju se uvijek mijenjati i ne popravljati. Koristite samo originalne rezervne dijelove: upotreba neoriginalnih i / ili pogrešno ugrađenih dijelova ugroziti će stroj i narušiti sigurnost, može prouzročiti nesreće ili osobne ozljede za koje proizvođač ni u kojem slučaju nije odgovoran ili odgovoran.

3) Bilo koja podešavanja ili postupke održavanja koji nisu opisani u ovom priručniku mora izvršiti vaš prodavač ili specijalizirani servisni centar s potrebnim znanjem i opremom kako bi se osiguralo da se posao pravilno izvede održavajući izvornu razinu sigurnosti stroja. Bilo koji postupak izveden u neovlaštenim centrima ili od strane nekvalificiranih osoba potpuno će poništiti jamstvo i sve obveze i odgovornosti proizvođača.

4) dobro pričvrstite sve matice i vijke kako biste bili sigurni da je stroj uvijek u sigurnom radnom stanju. Rutinsko održavanje neophodno je za sigurnost i za održavanje razine visokih performansi.

- 5) Na stroju ne izvodite nikakve radove koji nisu opisani u ovom priručniku, osim ako niste dovoljno vješti s odgovarajućim alatima.
- 6) Do not store the machine with fuel in the tank in an area where the fuel vapors could reach an open flame, aspark or a strong heat source.
- 7) Ostavite da se motor ohladi prije spremanja stroja u bilo koji ogradaeni prostor.
- 8) Da biste smanjili opasnost od požara, neka motor, ispušni lonac i prostor za odlaganje goriva budu bez piljevine, grana, lišća ili prekomjerne masnoće; nikada ne ostavljajte posude s otpadom unutar skladišnog prostora.
- 9) Ako se spremnik za gorivo mora isprazniti, to treba učiniti na otvorenom kada se motor ohladi.
- 10) nosite radne rukavice prilikom svih radova na održavanju.
- 11) Prije odlaganja stroja provjerite jeste li uklonili ključeve ili alate koji se koriste za održavanje.
- 12) Stroj čuvajte izvan dohvata djece!

ZRAČNI FILTER

VAŽNO Čišćenje zračnog filtra neophodno je za jamčenje učinkovitosti i trajanja stroja. Ne radite s oštećenim filterom ili bez filtra, jer to može trajno oštetiti motor. Mora se čistiti nakon svakih 8-10 radnih sati. Očistite filter kako slijedi:

- ▶ Otpustite gumb za zaključavanje (Sl. 15), uklonite poklopac, spužvasti filter (a) (za GBB 452 PRO i GBB 576 PRO) i papirni filter (b) (za GBB 576 PRO).
- ▶ oprati spužvasti filter vodom i sapunom, a zatim ga ostaviti da se osuši na otvorenom. Ne koristite benzin ili druga otapala.
- ▶ Uklonite papirni filter i očistite ga zrakom pod pritiskom (za GBB 576 PRO), samo u smjeru sa stražnje strane filtra (čisto područje) do njegove prednje strane (prljavo područje). Ako je potrebno, zamijenite papirni filter novim.
- ▶ Vratite spužvasti filter, papirni filter i poklopac i zategnite gumb za zaključavanje. Provjerite je li papirni filter na dnu, a spužvasti na vrhu.

PROVJERA SVJECE

Povremeno uklonite i očistite svjećicu pomoću metalne četke kako biste se riješili naslaga. Provjerite i resetirajte točnu udaljenost između elektroda. Vratite svjećicu i čvrsto je pričvrstite pomoću isporučenog ključa. Svjećica se mora zamijeniti onom istih karakteristika kad god su elektrode izgorjele ili je izolacija istrošena, a u svakom slučaju svakih 100 radnih sati.

DUGA RAZDOBLJA KORIŠTENJA

VAŽNO Ako se stroj neće koristiti dulje od 2-3 mjeseca, preporučuje se slijediti neke savjete kako biste izbjegli poteškoće kada želite koristiti stroj i spriječili trajna oštećenja motora.

Skладиštenje

Prije odlaganja stroja:

- ▶ Ispraznite spremnik za gorivo.
- ▶ Uključite motor i pustite ga da radi u praznom hodu dok se ne zaustavi, tako da troši sve gorivo koje je ostalo u rasplinjaču.
- ▶ Ostavite da se motor ohladi i uklonite poklopac svjeće.

		Prije početka rada	Nakon završetka rada svakodnevno	Nakon svakog zaustavljanja punjenja goriva	Tjedni	Mjesečno	Swakih 12 mjeseci	Ako problem	Ako je oštećen	Ako je potrebno
Slijedeći intervali odnose se samo na normalne radne uvjete. Ako je vaše dnevno radno vrijeme duže ili su radni uvjeti teški (vrlo prašnjavo radno područje, itd.), skratite navedene intervale u skladu s tim.										
Kompletan stroj	Vizualni pregled (stanje, istrošenost, curenje)	*	*							
	Čist		*							
Kontrolna ručka	Provjerite rad	*	*							
Zračni filter	Čist				*		*		*	
	Zamijeniti							*	*	
Filter goriva	Ček					*	*			
	Zamijenite filter					*	*	*	*	
rasplinjač	Provjerite stanje mirovanja		*							
	Ponovo podesite mirovanje									*
Svjećica	Očistite i ponovno podesite razmak između elektroda svakih 10 radnih sati							*		
	Zamijenite nakon 100 sati rada								*	
Ulazi za hlađenje	Čist		*							*
Svi dostupni vijci	Ček					*	*			
	Ponovno zategnite							*	*	
Antivi bračijski elementi	Ček	*					*	*	*	
	Zamijeniti							*	*	
Sigurnosne oznake	Zamijeniti							*	*	
Šal	Čist						*	*	*	

ZAŠTITA OKOLIŠA

Reciklirajte sirovine, umjesto da ih odlažete kao otpad. Stroj, pribor i ambalažu treba razvrstati za reciklažu prihvatljivu za okoliš. Plastične komponente su označene za kategoriziranu reciklažu.

JAMSTVO

Ovaj je proizvod zajamčen u skladu sa zakonskim propisima / propisima specifičnim za državu, koji stupaju na snagu od dana kupnje od strane prvog korisnika. Oštećenja koja se pripisuju uobičajenom trošenju, preopterećenju ili nepravilnom rukovanju bit će isključena iz jamstva. U slučaju potraživanja, pošaljite stroj potpuno montiran svom dobavljaču ili servisnom centru za električne električne alate. Jamstveno razdoblje primijenjeno za ove specifične modele puhača je tri (3) godine za neprofesionalnu uporabu i jednu (1) godinu za profesionalnu upotrebu.

ROMANA

AVERTISMENTE GENERALE DE SIGURANȚĂ

Citiți cu atenție acest manual înainte de a utiliza ventilatorul și aveți grijă de toate instrucțiunile de siguranță pentru a evita rănirea și deteriorarea. Vă rugăm să transmiteți aceste instrucțiuni de siguranță oricui altcineva care folosește ventilatorul. Folosește-ți întotdeauna bunul simț pentru a evita orice situație considerată dincolo de capacitatea ta. Nu folosiți suflanta când sunteți obosit sau sub influența drogurilor, a alcoolului sau a oricărui alt medicament. Țineți copiii și spectatorii la distanță atunci când utilizați un ventilator. Nu lăsați niciodată copiii sau persoanele care nu sunt familiarizați cu aceste instrucțiuni să utilizeze aparatul. Legile locale pot restricționa vârsta minimă a operatorului. Rețineți că operatorul sau utilizatorul este responsabil pentru accidente sau evenimentele neprevăzute care apar la alte persoane sau proprietatea acestora. Vă rugăm să nu ezitați să ne contactați dacă aveți întrebări cu privire la utilizarea suflantei, vă vom oferi sfaturi, precum și ajutor cu privire la modul de utilizare a suflantei în siguranță.

AVERTISMENTE DE SIGURANȚĂ A SUDĂTORILOR AVERTISMENTE GENERALE

1. Purtați întotdeauna haine adecvate care nu împiedică mișcările atunci când utilizați mașina.

- ▶ Purtați întotdeauna haine de protecție subțiri, mănuși antivibrație, ochelari de protecție, aparat de respirat cu jumătate de mască, echipament de protecție acustică, cizme de siguranță anti-forfecare cu tălpi antiderapante.
- ▶ Nu purtați niciodată eșarfe, cămăși, coliere sau orice accesoriu de agățat sau flap care s-ar putea prinde în mașină.
- ▶ Legați-vă părul dacă este lung.
- ▶ Atunci când există riscul de praf, trebuie folosită o mască respiratorie.

2. PERICOL! Benzina este extrem de inflamabilă.

- ▶ păstrați combustibilul în recipiente care au fost special fabricate și omologate pentru o astfel de utilizare;
- ▶ adăugați combustibil, folosind o pâlnie, numai în aer liber; nu fumați în timpul acestei operații și de fiecare dată când se manevrează combustibilul;
- ▶ deschideți încet rezervorul de combustibil pentru a permite presiunii din interior să scadă treptat;
- ▶ adăugați combustibil înainte de a porni motorul; nu scoateți niciodată capacul rezervorului și nu adăugați combustibil în timp ce motorul funcționează sau când motorul este fierbinte;
- ▶ dacă ați vărsat puțin combustibil, nu încercați să porniți motorul, ci îndepărtați mașina de zona de vărsare și evitați crearea oricărei surse de aprindere până când combustibilul s-a evaporat și vaporii de combustibil s-au risipit;
- ▶ Puneți întotdeauna capacele rezervorului și rezervorului de combustibil la loc și strângeți-le bine;

- ▶ curățați imediat toate urmele de combustibil vărsate pe mașină sau pe so;
- ▶ nu porniți niciodată mașina în același loc în care l-ați reumplut cu combustibil; motorul trebuie pornit într-o zonă aflată la cel puțin 3 metri de locul în care ați reumplut rezervorul de combustibil;
- ▶ asigurați-vă că îmbrăcămintea dvs. nu intră în contact cu combustibilul.

3. Înlocuiți amortizoarele de zgomot defecte sau deteriorate.

4. Nu folosiți niciodată un aparat defect. Înainte de a utiliza mașina, efectuați o inspecție exactă a eficienței mașinilor și în special:

- ▶ declanșatorul clapetei de accelerație trebuie să se deplaseze liber, nu trebuie să aibă nevoie de forță și trebuie să revină automat și rapid înapoi în poziția neutră;
- ▶ butonul comutatorului de oprire a motorului trebuie să se deplaseze cu ușurință dintr-o poziție în cealaltă;
- ▶ cablurile electrice și în special cablul bujiei trebuie să fie în stare perfectă pentru a evita generarea de scântei, iar capacul trebuie să fie montat corect pe bujie;
- ▶ mânerul și dispozitivele de protecție ale mașinii trebuie să fie curate și uscate și bine fixate la mașină;
- ▶ dispozitivele de protecție trebuie montate înainte de pornire și nu trebuie deteriorate niciodată;
- ▶ rotorul nu trebuie niciodată deteriorat;

5. Inspectați cu atenție întreaga zonă de lucru și folosiți o perie de greblă sau curte pentru a slăbi manual resturile și a îndepărta orice poate fi proiectat de mașină sau poate fi o sursă periculoasă (pietre, ramuri, sârmă de fier, oase etc..)

6. Întotdeauna verificați dacă există obiecte care ar putea bloca ecranul de admisie a aerului înainte de a începe lucrul. Opriti motorul și scoateți obiectul.

7. Dacă aparatul ia foc sau apare o altă situație de urgență care vă obligă să vă eliberați de aparat, deschideți curelele de cablaj și lăsați aparatul să cadă înapoi.

ÎN TIMPUL UTILIZĂRII

- 1) Nu acționați motorul într-un spațiu restrâns în care se pot dezvolta vapori periculoși de monoxid de carbon.
- 2) lucrați numai la lumina zilei sau cu lumină artificială bună în condiții de vizibilitate bună.
- 3) atunci când lucrați în condiții de sol uscat și prăfuit, se recomandă umezirea ușoară a suprafeței.
- 4) Încercați să nu provocați nicio perturbare. Utilizați acest aparat numai în momente rezonabile ale zilei (nu dimineața devreme sau seara târziu, când zgomotul poate provoca tulburări).
- 5) Nu montați echipamente sau accesorii pe mașină neprevăzute sau aprobate de producător. Modificările și / sau accesoriile neautorizate pot duce la vătămări corporale grave sau la decesul operatorului sau al altora.
- 6) Nu folosiți niciodată mașina: fără a monta toate accesoriile prevăzute pentru fiecare utilizare; când oamenii, în special copiii sau animalele de companie sunt în apropiere; în spații închise, în prezența fumu-

lui, într-un mediu exploziv sau aproape de materiale inflamabile sau echipamente electrice.

7) Luați o poziție fermă și bine echilibrată:

- ▶ dacă este posibil, evitați lucrul pe teren umed, alunecos sau, în orice caz, pe teren neuniform sau abrupt, care nu garantează stabilitatea operatorului;

- ▶ nu alergați niciodată, dar mergeți cu atenție, acordând atenție întinderii terenului și eventualelor obstacole; evaluați riscurile potențiale ale solului care urmează să fie lucrat și luați toate măsurile de precauție necesare pentru

a vă asigura propria siguranță, în special pe pante sau pe teren accidentat, alunecos sau instabil.

8) Asigurați-vă că mașina este bine blocată atunci când porniți motorul:

- ▶ Verificați dacă nu există spectatori sau animale de companie la cel puțin 15 metri de raza de acțiune a mașinii;

- ▶ Nu îndreptați amortizorul de zgomot și, prin urmare, gazele de eșapament către materiale inflamabile.

9) Nu modificați setările motorului și nu depășiți viteza motorului.

10) Nu strecurați prea mult mașina și nu folosiți o mașină mică pentru lucrări grele. Dacă utilizați mașina potrivit, veți reduce riscul de pericole și veți îmbunătăți calitatea muncii dvs.

11) Asigurați-vă că aparatul nu intră în contact cu corpuri străine și că eventualele resturi zburătoare și praf sunt aruncate de aer; nu direcționați jetul de aer în direcția oamenilor sau a animalelor. Curenții puternici de aer pot deplasa obiecte cu o viteză atât de mare încât pot să revină și să provoace răni oculare grave.

12) Acordați întotdeauna cea mai mare atenție pentru a preveni ca materialul îndepărtat sau praful să nu rănească persoane sau animale sau să deterioreze bunurile. Evaluați întotdeauna direcția vântului și nu lucrați niciodată împotriva vântului. Extindeți întotdeauna tubul suflantei astfel încât fluxul de aer să funcționeze aproape de pământ.

13) În timpul utilizării, nu obstrucționați orificiile de aerisire.

14) Suflanta nu trebuie folosită pe scări sau schele.

15) Opriti motorul:

- ▶ la montarea sau scoaterea accesoriilor pentru suflare;
- ▶ ori de câte ori părăsiți mașina nesupravegheată;
- ▶ înainte de realimentare;
- ▶ a deplasarea între zonele de lucru.

16) Opriti motorul și deconectați cablul bujiei:

- ▶ înainte de a verifica, curăța sau lucra la mașină;
- ▶ după administrarea unui corp străin. Verificați mașina pentru eventuale daune și efectuați reparații înainte de a reporni din nou;
- ▶ dacă aparatul începe să vibreze anormal (găsiți și eliminați imediat cauza vibrației);
- ▶ când aparatul nu este utilizat.

17) Pentru a evita riscul de incendiu, nu lăsați mașina cu motorul fierbinte pe frunze, iarbă uscată sau alte materiale inflamabile.

18) AVERTISMENT - Dacă se întâmplă ceva sau se

întâmplă un accident în timpul lucrului, opriți imediat motorul și îndepărtați mașina pentru a preveni daune suplimentare; dacă are loc un accident cu răni sau terți sunt răniți, efectuați imediat măsurile de prim ajutor cele mai potrivite pentru situație și contactați autoritățile medicale pentru asistența medicală necesară. Îndepărtați cu atenție orice resturi care ar putea provoca daune sau daune persoanelor sau animalelor în cazul în care nu vor fi văzute.

- 19) Nivelurile de zgomot și vibrații prezentate în aceste instrucțiuni sunt nivelurile maxime pentru utilizarea mașinii. O întreținere insuficientă are un impact semnificativ asupra vibrațiilor și emisiilor de zgomot. În consecință, este necesar să se ia măsuri preventive pentru a elimina posibilele daune datorate nivelurilor ridicate de zgomot și stres cauzat de vibrații. Păstrați bine mașina, purtați dispozitive de protecție a urechilor și faceți pauze în timp ce lucrați.
- 20) Piesele rotative pot provoca răniri grave, evitați contactarea părților rotative atunci când acestea sunt încă în rotație.
- 21) Nu folosiți mașina în apropierea ferestrelor deschise.
- 22) Utilizarea mașinii cu o viteză stabilă și prinderea fermă a mânerului cu o forță adecvată pot reduce nivelul vibrațiilor. Viteza redusă a motorului înseamnă un nivel de zgomot redus, deci acționați mașina la turația motorului cea mai mică necesară pentru îndeplinirea sarcinii. În timpul unei zile lucrătoare, trebuie să luați pauze frecvente și adecvate pentru a preveni deteriorarea cauzată de vibrații și deteriorarea urechilor.
- 23) Expunerea prelungită la vibrații poate provoca leziuni și tulburări neurovasculare (numite și „sindromul Raynaud” sau „mâna albă”), în special persoanelor care suferă de tulburări de circulație. Simptomele pot privi mâinile, încheieturile și degetele și se manifestă prin pierderea sensibilității, toropeală, mâncărime, durere și decolorare sau modificări structurale ale pielii. Aceste efecte pot fi agravate de temperaturile ambiante scăzute și / sau prin prinderea excesivă a mânerelor. Dacă apar simptomele, durata de utilizare a aparatului trebuie redusă și trebuie consultat un medic.

REGLAREA ARMĂRII

VERTIZARE! Hamul trebuie purtat întotdeauna când lucrați cu mașina. nerespectarea acestui lucru înseamnă că nu veți putea manevra în siguranță și acest lucru poate duce la rănirea dvs. sau a celorlalți.

Asigurați-vă că centura taliei este închisă și corect justificat. Există riscul ca o curea neînchisă să se blocheze sau să fie aspirată în ventilatorul mașinii.

Un ham și o mașină reglate corect facilitează în mod semnificativ munca. Reglați hamul pentru a oferi cea mai bună poziție de lucru. Strângeți chingile laterale astfel încât presiunea să fie distribuită uniform pe umeri (Fig. 3).

SPECIFICAȚIILE PRODUSULUI UTILIZAREA PREVĂZUTĂ

Această mașină a fost proiectată și fabricată pentru:

- ▶ frunze, iarbă, hârtie și materiale similare, care suflă în peluze, căi, parcuri și drumuri. Orice altă utilizare diferită de cele menționate mai sus poate fi periculoasă, poate dăuna oamenilor și / sau deteriora lucrurile și mașina.

Utilizare necorespunzătoare

Mașina nu trebuie utilizată pentru materiale periculoase de măturat prin suflare, de ex. acumularea de produse inflamabile sau explozive, jăratric fierbinte sau material de ardere fără flacără, țigări aprinse, bucăți de sticlă, obiecte ascuțite, obiecte metalice, pietre și orice alt obiect care ar putea fi periculos pentru operator și pentru alții.

Exemple de utilizare necorespunzătoare pot include, dar nu se limitează la:

- ▶ îndreptarea aerului împușcat spre persoane și / sau animale;
- ▶ utilizarea aparatului fără accesoriile furnizate special de producător pentru utilizări specifice sau utilizarea accesoriilor într-un mod care nu este prevăzut în aceste instrucțiuni;
- ▶ utilizarea mașinii de mai multe persoane.

DATE TEHNICE

Numarul articolului	46 062	46 063
---------------------	--------	--------

Model	GBB 452 PRO	GBB 576 PRO
-------	-------------	-------------

Motor

Deplasarea cilindrului	cm ³	51,7	75,6
------------------------	-----------------	------	------

Alezaj cilindru	mm	44	51
-----------------	----	----	----

Accident vascular cerebral	mm	34	37
----------------------------	----	----	----

Viteză de ralanti	rpm	2.600±300	2.600±300
-------------------	-----	-----------	-----------

Puterea maximă a motorului	kW	1,6	3,1
	rpm	7.000	7.000
	hp	2,2	4,2

Turația maximă a motorului	r/min	7.500	7.300
----------------------------	-------	-------	-------

Sistem de aprindere

Bujie	CHAMPION RCJ7Y	CHAMPION RZ7C
-------	----------------	---------------

Decalajul electrodului	mm	0.6~0.7	0.6~0.7
------------------------	----	---------	---------

Sistem de combustibil și lubrifiere			
Rezervor de combustibil capacitate	cm ³	1,3	2,1
Greutate			
Greutate netă fără combustibil	kg (Max.)	9,5	11,6
Emisii de zgomot			
Nivelul puterii sonore, măsurat	dB	110,3	108,8
Nivel de putere sonor, garantat	Lwa dB	113	112
Niveluri de sunet			
Nivel de presiune acustică echivalent la urechea operatorului	dB(A)	LpA=97,5 KpA=3,0 Noise Directive 2000/14/EC	LpA=100 KpA=3,0 Noise Directive 2000/14/EC
Nivele de vibrații echivalente			
Mâner superior	m/s ²	1,7 K=1,5	2,1 K=1,5
Performanță			
Volumul maxim de aer	m ³ /h	741	1.544
Viteza maximă a aerului	m/s	115	94

IDENTIFICARE**GBB 452 PRO (Fig. 1)**

1. Ham
2. Clema de fixare
3. Mâner de control
4. Declanșatorul clapetei de accelerație
5. Furtun flexibil
6. Tubul posterior
7. Tub intermediar
8. Duză
9. Tub unghiular
10. Clemă
11. Șurub t
12. L ac
13. H ac
14. Pârghia comutatorului motorului / dispozitiv de reglare a clapetei de accelerație
15. Fixați șurubul
16. Mâner
17. Buton de blocare
18. Capac bujie
19. Buton de sufocare
20. Mâner de pornire

21. Bec de grund

22. Capacul rezervorului de combustibil

GBB 576 PRO (Fig. 2)

1. Prindere de mână
2. Ham
3. Furtun flexibil
4. Mâner de control
5. Tubul posterior
6. Tub intermediar × 2
7. Duză
8. Pârghia comutatorului motorului / dispozitivul de reglare a clapetei de accelerație
9. Declanșatorul clapetei de accelerație
10. Lock nob
11. Tub unghiular
12. Clemă
13. Clip
14. Capac bujie
15. Buton de sufocare
16. Mâner de pornire
17. Capacul rezervorului de combustibil
18. L ac
19. Bec de grund
20. Șurub t
21. H ac
22. Cheie bujie

Operațiuni**1. PREPARAȚIA MAȘINA**

Mașina poate fi utilizată ca suflantă; pentru aceste utilizări este necesar să aranjați corect accesoriile corespunzătoare incluse în echipament.

AVERTISMENT: Despachetarea și finalizarea ansamblului trebuie făcute pe o suprafață plană și stabilă, cu suficient spațiu pentru deplasarea mașinii și a ambalajului acesteia, utilizând întotdeauna echipamentul adecvat.

1.1 Conectarea tubului flexibil (Fig. 4)

- ▶ Introduceți tubul unghiular (11) în furtunul flexibil (3) până la capăt.
- ▶ Rotiți șurubul de blocare în sensul acelor de ceasornic cu cheia bujiei (22) pentru a strânge clema (12).

NOTĂ Lubrifiați puțin tuburile pentru a facilita asamblarea.

1.2 Conectarea tubului spate (Fig. 5)

- ▶ Introduceți tubul posterior (5) în furtunul flexibil (3) până la capăt.
- ▶ Rotiți șurubul de blocare în sensul acelor de ceasornic cu cheia bujiei (22) pentru a strânge clema (12).

NOTĂ Lubrifiați puțin tuburile pentru a facilita asamblarea.

1.3 Conectarea tubului intermediar (Fig. 6)

- ▶ Aliniați știftul (5a) și fanta (6b) și montați primul tub intermediar (6) pe tubul posterior (5) (pasul 1).
- ▶ Rotiți tubul intermediar în sensul acelor de ceasornic până la capăt (aproximativ 90 de grade) (pasul 2).
- ▶ Aliniați știftul (6a) și fanta (6b) și montați al doilea tub intermediar (6) pe primul tub intermediar (6)

(pasul 1).
 ▶ Rotiți tubul intermediar în sensul acelor de ceasornic până la capăt (aproximativ 90 de grade) (pasul 2). Scoateți tuburile în versuri pentru curățare, întreținere, transport sau depozitare.
NOTĂ Lubrifiați puțin tuburile pentru a facilita asamblarea.

1.4 Conectarea duzei (Fig. 7)

▶ Aliniați știftul (6a) și fanta (7a) și montați duza (7) pe tubul intermediar (6) (pasul 1).
 ▶ Rotiți duza în sensul acelor de ceasornic până la capăt (aproximativ 90 de grade) (pasul 2). Scoateți tuburile în versuri pentru curățare, întreținere, transport sau depozitare.
NOTĂ Lubrifiați puțin tuburile pentru a facilita asamblarea.

1.5 Fixarea mânerului de comandă

▶ montați mânerul de comandă (2) pe inelul de strângere (5a), apoi strângeți-l cu butonul de blocare (7). (Fig. 8)
 ▶ Mânerul de comandă are mai multe poziții. Rotiți mânerul de control slăbind butonul de blocare pentru a obține cea mai confortabilă poziție, apoi strângeți butonul de blocare cu siguranță. (Fig. 9)
NOTĂ Asigurați-vă că dinții (2a) de pe mânerul de comandă și inelul de prindere sunt cuplați împreună.

1.6 Fixarea cablului clapetei de accelerație (Fig.10)

introduceți cablul clapetei de accelerație în clema (13), apoi fixați clema pe furtunul flexibil.

2. PREGĂTIREA LUCRĂRII

2.1 VERIFICAREA MAȘINII

Înainte de a începe lucrul, vă rog:
 ▶ verificați dacă toate șuruburile de pe mașină sunt strânse bine;
 ▶ verificați dacă filtrul de aer este curat;
 ▶ verificați dacă amortizoarele de vibrații sunt fine.
 ▶ pregătiți accesoriile și asigurați-vă că sunt montate corect;
 ▶ umpleți cu combustibil așa cum este indicat mai jos.

2.2 ALIMENTARE ȘI LUBRIFICARE

Suflanta este echipată cu motor în 2 timpi; prin urmare, amestecul de ulei de benzină 95 RON și ulei în 2 timpi trebuie utilizat întotdeauna. Este foarte important să acordați atenție amestecului de combustibil pe care îl utilizați, deoarece trebuie obținut un amestec precis de ulei și combustibil. Cantități mici de ulei și amestec de combustibil, cu mici inexactități, pot afecta raportul amestecului, ceea ce poate duce la supraîncălzirea motorului și la deteriorări grave ale motorului. Se recomandă utilizarea amestecului cu combustibil de octan mai mare numai atunci când se lucrează continuu la turații mari.

Ulei în doi timpi

Trebuie utilizat ulei în 2 timpi special conceput pentru motoare în 2 timpi răcite cu aer. Nu utilizați ulei în 2 timpi destinat utilizării motoarelor răcite cu apă. Nu

folosiți niciodată ulei de calitate slabă și ulei de motor în 4 timpi.

Raport de amestecare

pentru cele mai bune rezultate și performanță, raportul de amestecare este 2,5% cu clasa de ulei JASO FB sau ISO EGB, formulată pentru motoare în 2 timpi răcite cu aer.

Benzină, litru	2-ulei pentru accident vascular cerebral, litru 2,5%
4	0,10lt (100ml)
8	0,20lt (200ml)

Utilizați întotdeauna un recipient curat pentru combustibil înainte de a amesteca combustibilul. Amestecați și agitați bine amestecul de combustibil, înainte de a umple rezervorul de combustibil al mașinii. Nu utilizați amestecul de combustibil depozitat mai mult de o lună. Rezervorul de combustibil al mașinii trebuie golit înainte de depozitare.

2.3 REALIZARE

AVERTISMENT: Nu fumați niciodată în timp ce realizați și evitați inhalarea gazelor de benzină.

Deschideți cu grijă partea superioară a rezervorului, deoarece s-ar fi putut forma presiune în interior.

Înainte de realimentare:

- ▶ Așezați mașina pe o suprafață stabilă cu grosime, cu capacul rezervorului de combustibil orientat în sus.
- ▶ Curățați capacul rezervorului de combustibil și zona înconjurătoare pentru a evita pătrunderea murdăriei în reumplerea inelului rezervorului .
- ▶ Deschideți cu grijă capacul rezervorului de combustibil pentru a permite scăderea treptată a presiunii din interior.

Pentru a alimenta:

- ▶ Agitați bine rezervorul cu amestecul de combustibil.
- ▶ Folosind o pâlnie, se toarnă o cantitate de amestec de combustibil adecvată lucrului care trebuie efectuat în sticla gradată furnizată.
- ▶ Nu umpleți în exces. Lăsați un spațiu minim de 5 mm între partea superioară a amestecului de păcură și marginea interioară a rezervorului pentru a permite expansiunea (Fig. 8).

AVERTISMENT: Închideți întotdeauna ferm capacul rezervorului de combustibil.

3. UTILIZAREA MAȘINII

3.1 PORNIREA MAȘINII

Înainte de a porni motorul, așezați mașina pe un teren stabil și asigurați-vă că suflarea nu este zdrobită.

3.1.1 Pornire la rece

O pornire „rece” a motorului înseamnă pornirea acestuia după cel puțin 10 minute de la oprire sau după realimentare.

1. Puneți maneta comutatorului motorului în poziția intermediară „I” (Fig. 11).

2. Rotiți butonul de sufocare în sensul acelor de ceasornic în poziția «CHOKE» (Fig. 12).
3. Apăsăți becul de grund de 7 până la 10 ori pentru a amorsa burborul (Fig. 13).
4. Țineți ferm mașina cu mâna stângă pe mâner, pentru a nu pierde controlul mașinii în timpul pornirii (Fig. 14).
5. Trageți mânerul de pornire încet timp de 10 - 15 cm până când simțiți o anumită rezistență, apoi trageți-l cu putere de câteva ori până când auziți primul foc de foc (Fig. 14).
6. Rotiți butonul de sufocare în sens invers acelor de ceasornic în poziția «RUN» (Fig. 12).
7. Trageți din nou de mânerul demarorului până când motorul pornește (Fig. 14).
8. când motorul a pornit, lăsați motorul să funcționeze la ralanti timp de 10 secunde.
9. Întoarceți puțin motorul folosind declanșatorul clapetei de accelerație (Fig.11) pentru a-l încălzi înainte de a utiliza mașina.

IMPORTANT Dacă frânghia de pornire este trasă în mod repetat cu șocul pornit, aceasta poate inunda motorul și poate îngreuna pornirea. Dacă se întâmplă să inundați motorul, urmați procedura următoare: Puneți comutatorul de contact în poziția STOP O. Rotiți șocul în poziția RUN. Scoateți bujia și uscați-o. Trageți încet de mai multe ori mânerul demarorului pentru a scurge combustibilul din camera de ardere. așteptați până la vapori de combustibil și montați bujia.

3.1.2 Pornire la cald

Pentru a porni la cald motorul imediat după oprire, urmați pașii 1 - 3 - 4 - 6-7 din procedura de mai sus, asigurându-vă că butonul de sufocare este setat în poziția RUN.

3.2 REGLAREA VITEZEI

Rotația rotorului trebuie să fie proporțională cu tipul de lucru și reglată de declanșatorul clapetei de accelerație (9) situat pe mânerul superior.

3.3 OPRIREA MOTORULUI

- ▶ Rotiți dispozitivul de reglare a clapetei de accelerație în sens invers acelor de ceasornic în poziția intermediară (Fig. 9).
- ▶ Eliberați clapeta de accelerație, lăsați motorul să funcționeze la ralanti timp de 10 secunde. - Rotiți dispozitivul de reglare a clapetei de accelerație în sens invers acelor de ceasornic până la capăt (Fig. 9).

4. FUNCȚIONAREA SUFLĂȚIEI

Mașina este transportată ca un rucsac. Țineți și controlați tubul suflantei cu mâna dreaptă pe mânerul de comandă. Viteza motorului trebuie ajustată în funcție de tipul de material care trebuie îndepărtat, rareori este necesar să folosiți clapeta completă, iar multe proceduri de lucru pot fi făcute la jumătate de clapetă:

AVERTIZARE



- ▶ Dacă este necesar, umeziți suprafața care trebuie curățată pentru a evita crearea prea multă pulveritate.
- ▶ Utilizați motorul la turație mică pentru material ușor și bucușe mici pe gazon;
- ▶ Utilizați motorul la turație medie pentru a deplasa iarba și frunzele ușoare pe trotuar sau pe teren solid;
- ▶ Utilizați motorul la viteză mare pentru materiale mai grele, cum ar fi zăpadă proaspătă sau murdărie voluminoasă.
- ▶ Folosiți o greblă sau o perie pentru a elibera gunoierul lipit de pământ.
- ▶ Țineți deschiderea suflantei cât mai aproape de sol. Utilizați întreaga lungime a țevii de suflare pentru a menține curentul de aer aproape de sol.

AVERTIZARE: Acordați întotdeauna cea mai mare atenție pentru a preveni ca materialul îndepărtat sau praful să nu rănească oameni sau animale sau să deterioreze bunurile. Evaluați întotdeauna direcția vântului și nu lucrați niciodată împotriva vântului.

4.1 ÎNCHEIEREA OPERAȚIUNILOR

după ce ați terminat lucrarea: - Opriți motorul așa cum este indicat mai sus - Deconectați capacul bujiei.

ÎNȚREȚINERE ȘI CURĂȚARE

- 1) **AVERTISMENT:** Înainte de a curăța sau de a efectua lucrări de întreținere, deconectați capacul bujiei și citiți instrucțiunile relevante. purtați îmbrăcăminte adecvată și mănuși de protecție ori de câte ori vă expun mâinile.
- 2) **AVERTISMENT:** Nu folosiți niciodată mașina cu piese uzate sau deteriorate. piesele defecte sau uzate trebuie întotdeauna înlocuite și nu reparate. Utilizați numai piese de schimb originale: utilizarea pieselor neoriginale și / sau montate incorect va periclita mașina și va afecta siguranța, poate provoca accidente sau vătămări corporale pentru care producătorul nu este în niciun caz responsabil sau responsabil.
- 3) Orice ajustări sau operațiuni de întreținere care nu sunt descrise în acest manual trebuie efectuate de către dealerul dvs. sau de către un centru de service specializat, cu cunoștințele și echipamentele necesare pentru a se asigura că lucrările sunt efectuate corect, menținând nivelul de siguranță original al mașinii. Orice operațiuni efectuate în centre neautorizate sau de persoane necalificate vor invalida total garanția și toate obligațiile și responsabilitățile producătorului.
- 4) Țineți toate piulițele și șuruburile strânse pentru a vă asigura că mașina este întotdeauna în condiții

de siguranță. Întreținerea de rutină este esențială pentru siguranță și pentru menținerea unui nivel înalt de performanță.

- 5) u efectuați nicio lucrare pe mașină care nu este descrisă în acest manual, cu excepția cazului în care este calificat în mod adecvat cu scule adecvate.
- 6) Nu depozitați mașina cu combustibil în rezervor într-o zonă în care vaporii de combustibil ar putea atinge o faimă deschisă, o scânteie sau o sursă puternică de căldură.
- 7) Lăsați motorul să se răcească înainte de a depozita mașina în orice incintă.
- 8) Pentru a reduce pericolele de incendiu, păstrați motorul, toba de eșapament și zona de depozitare a combustibilului fără rumeguș, ramuri, frunze sau grăsimi excesivă; nu lăsați niciodată containere cu resturi în interiorul spațiului de depozitare.
- 9) Dacă rezervorul de combustibil trebuie golit, acest lucru trebuie făcut în aer liber odată ce motorul s-a răcit.
- 10) purtați mănuși de lucru atunci când efectuați toate lucrările de întreținere.
- 11) Înainte de a pune mașina deoparte, verificați dacă ați scos cheile sau instrumentele utilizate pentru întreținere.
- 12) Depozitați aparatul la îndemâna copiilor!

FILTRU DE AER

IMPORTANT Curățarea filtrului de aer este esențială pentru a garanta eficiența și durata mașinii. Nu lucrați cu un filtru deteriorat sau fără un filtru, deoarece acest lucru ar putea deteriora permanent motorul. Trebuie curățat după fiecare 8-10 ore de lucru. Curățați filtrul după cum urmează:

- ▶ Slăbiți butonul de blocare (Fig. 15), scoateți capacul, filtrul burete (a) (pentru GBB 452 PRO & GBB 576 PRO) și filtrul de hârtie (b) (pentru GBB 576 PRO).
- ▶ pălați filtrul cu burete cu apă și săpun, apoi lăsați filtrul să se usuce în aer liber. Nu utilizați benzină sau alți solvenți.
- ▶ Îndepărtați filtrul de hârtie și curățați-l folosind aer sub presiune (pentru GBB 576 PRO), cu direcția de la partea din spate a filtrului (zona curată) până la partea frontală (zona murdară). Dacă este necesar, înlocuiți filtrul de hârtie cu unul nou. Remontați filtrul burete, filtrul de hârtie și capacul și strângeți ro butonul de blocare. Asigurați-vă că filtrul de hârtie este în partea de jos, iar filtrul de burete este în partea de sus.

VERIFICAREA BUJIEI

Scoateți periodic și curățați bujia cu o perie metalică pentru a scăpa de orice depuneri. Verificați și resetați distanța corectă între electrozi. Înlocuiți bujia și fixați-o ferm folosind cheia furnizată. Bujia trebuie înlocuită cu una cu aceleași caracteristici ori de câte ori electrozii au ars sau izolația s-a uzat și, în orice caz, la fiecare 100 de ore de lucru.

PROTECTIA MEDIULUI

Reciclați materiile prime în loc să le aruncați ca deșeurii. Mașina, accesoriile și ambalajele trebuie sortate pentru reciclare ecologică. Componentele din plastic sunt etichetate pentru reciclare clasificată.

GARANȚIE

Acest produs este garantat în conformitate cu reglementările legale / specifice țării, începând cu data cumpărării de către primul utilizator. Daunele atribuite uzurii normale, suprasolicitații sau manipularii necorespunzătoare vor fi excluse din garanție. În cazul unei cereri de despăgubire, vă rugăm să trimiteți mașina, complet asamblată, către dealerul dvs. sau la centrul de service pentru unelte electrice. și un (1) an pentru uz profesional.

PERIOADE LUNGE DE DEZACTIVARE

IMPORTANT Dacă mașina nu va fi utilizată pentru o perioadă mai mare de 2-3 luni, se recomandă să urmați câteva sfaturi pentru a evita dificultăți atunci când doriți să utilizați mașina și pentru a preveni deteriorarea permanentă a motorului.

Depozitare

Înainte de a pune mașina deoparte:

- ▶ Goliți rezervorul de combustibil.
- ▶ Porniți motorul și rulați-l la ralanti până când se oprește, astfel încât să consume tot combustibilul rămas în carburator.
- ▶ Lăsați motorul să se răcească și scoateți capacul bujiei.

		Înainte de a începe lucru	După terminarea lucrului zilnic	După fiecare oprire de realimentare	Săptămânal	Lunar	La fiecare 12 luni	Dacă problema	Dacă este deteriorat	Dacă este necesar
Mașină completă	Inspecție vizuală (stare, uzură, scurgeri)	*	*							
	Curat		*							
Mâner de control	Verificați funcționarea	*	*							
Filtru de aer	Curat			*			*		*	
	A înlocui							*	*	

Următoarele intervale se aplică numai în condiții normale de funcționare. Dacă timpul zilnic de lucru este mai lung sau condițiile de funcționare sunt dificile (zonă de lucru foarte prăfuită etc.), scurtați intervalele specificate în consecință.		Înainte de a începe lucrul	După terminarea lucrului zilnic	După fiecare oprire de realimentare	Săptămânal	Lunar	La fiecare 12 luni	Data problema	Dacă este deteriorat	Dacă este necesar
Filtru de combustibil	Verifica					*		*		
	Înlocuieți filtrul						*	*		
Carburator	Verificați inactiv		*							
	setare								*	
Bujie	Reajustați inactiv							*		
	Curățați și reajustați distanța dintre electrozi la fiecare 10 ore de lucru								*	
Prize de răcire	Înlocuieți după 100 de ore de funcționare		*						*	
Toate șuruburile accesibile	Curat					*		*		
	Verifica							*	*	
Elemente anti-vibrații	Strângeți din nou	*						*	*	
	Verifica								*	
Etichete de siguranță	A înlocui							*		
Toba de esapament	A înlocui						*			
	Curat									

GARANȚIE

Acest produs este garantat în conformitate cu reglementările legale / specifice țării, începând cu data cumpărării de către primul utilizator. Daunele atribuite uzurii normale, suprasolicității sau manipulării necorespunzătoare vor fi excluse din garanție. În cazul unei cereri de despăgubire, vă rugăm să trimiteți mașina, complet asamblată, către dealerul dvs. sau la centrul de service pentru uneltele electrice. și un (1) an pentru uz profesional.

PROTECTIA MEDIULUI

Reciclați materiile prime în loc să le aruncați ca deșeuri. Mașina, accesoriile și ambalajele trebuie sortate pentru reciclare ecologică. Componentele din plastic sunt etichetate pentru reciclare clasificată.

MAGYAR

ÁLTALÁNOS BIZTONSÁGI FIGYELMEZTETÉSEK

A légfúvó használata előtt figyelmesen olvassa el ezt a kézikönyvet, és ügyeljen minden biztonsági utasításra, hogy elkerülje a sérüléseket és károkat. Kérjük, továbbítsa ezeket a biztonsági utasításokat minden olyan személynek, aki a ventilátort használja. Mindig használja a józan eszét, hogy elkerüljön minden olyan helyzetet, amely meghaladja képességeit. Ne használja a fúvót, ha fáradt vagy kábítószert, alkoholt vagy bármilyen más gyógyszer hatása alatt áll. Tartsa távol a gyerekeket és a közelben lévőket a fúvó működtetése közben. Soha ne engedje, hogy gyermekek vagy olyan személyek használják a gépet, akik nem ismerik ezeket az utasításokat. A helyi törvények korlátozhatják a kezelő minimális életkorát. Ne feledje, hogy az üzemeltető vagy a felhasználó felelős a más embereket vagy tulajdonukat érintő balesetekért vagy váratlan eseményekért. Ne habozzon kapcsolatba lépni velünk, ha kérdése van a fúvó használatával kapcsolatban, tanácsokkal és segítséget nyújtunk a fúvó biztonságos használatához.

FÚVÓZÓK BIZTONSÁGI FIGYELMEZTETÉSEI - ÁLTALÁNOS FIGYELMEZTETÉSEK

- Mindig viseljen megfelelő ruházatot, amely nem akadályozza a mozgást a gép használata közben.
 - Mindig viseljen keskeny védőruházatot, rezgécscsillapító kesztyűt, védőszemüveget, fétláracos légzőkészüléket, akusztikus védőfelszerelést, csúszásmentes talpú, nyírásgátló védőcsizmát.
 - Soha ne viseljen sálát, inget, nyakláncot vagy bármilyen lógó vagy csapkodó tartozékot, amely beakadhat a gépbe.
 - Kösse fel a haját, ha hosszú.
 - Légzőmaszkot kell használni, ha fennáll a por veszélye.
- VESZÉLY!** A benzin nagyon gyúlékony.
 - az üzemanyagot kifejezetten erre a célra gyártott és jóváhagyott tartályokban kell tartani;
 - csak a szabadban töltsse fel az üzemanyagot tölcser segítségével; ne dohányozzon a művelet alatt és minden alkalommal, amikor üzemanyagot kezel;
 - lassan nyissa ki az üzemanyagtartályt, hogy a belső nyomás fokozatosan csökkenjen;
 - a motor beindítása előtt töltsön be üzemanyagot; soha ne távolítsa el a tanksapkát és ne töltsön be üzemanyagot, ha a motor jár, vagy amikor a motor forró;
 - ha kiömlött egy kis üzemanyag, ne próbálja meg beindítani a motort, hanem távolítsa el a gépet a kiömlés helyéről, és kerülje a gyújtóforrás létrehozását, amíg az üzemanyag el nem párolog és az üzemanyaggyökök el nem oszlanak;
 - mindig tegye vissza a tank és az üzemanyagtartály sapkáját, és jól húzza meg;
 - azonnal tisztítsa meg a gépre vagy a talajra kiömlött üzemanyag minden nyomát;
 - soha ne indítsa be a gépet ugyanott, ahol üzemanyaggal töltötte fel; a motort az üzemanyagtartály feltöltésének helyétől legalább 3 méterre lévő területen kell beindítani;
 - ügyeljen arra, hogy ruhája ne érintkezzen az üzemanyaggal.

- Cserélje ki a hibás vagy sérült hangtompítókat.
- Soha ne használjon hibás gépet. A gép használata előtt végezze el a gép hatékonyságának pontos ellenőrzését, különösen:
 - a fajtőszelep-kioldónak szabadon kell mozognia, nem igényelhet erőt, és automatikusan és gyorsan vissza kell térnie semleges helyzetbe;
 - a motorleállító kapcsoló gombjának könnyen kell mozognia egyik helyzetből a másikba;
 - az elektromos kábeleknek és különösen a gyújtógyertya kábelének kifogástalan állapotban kell lenniük a szikraképződés elkerülése érdekében, és a sapkát megfelelően fel kell szerelni a gyújtógyertyára;
 - a gép fogantyúinak és védőeszközeinek tisztának és száraznak kell lenniük, és jól rögzítve kell lenniük a géphez;
 - a védőburkolatok indítás előtt fel kell szerelni, és soha nem sérülhetnek meg;
 - a rotor soha nem sérülhet meg;
- Alaposan vizsgálja meg az egész munkaterületet, és használjon gereblyét vagy kerti kefét a törmelék kézi fellazításához, és távolítsa el mindent, ami a gépből kinyúlhat, vagy ami veszélyes forrás lehet (kövek, ágak, vasdrót, csontok stb.).
- A munka megkezdése előtt mindig ellenőrizze, hogy nincsenek-e olyan tárgyak, amelyek elzárhatják a levegőbemeneti szűrőt. Az eltömődött légbeömlő csökkenti a gép fúvóteljesítményét és növeli a motor üzemi hőmérsékletét, ami a motor meghibásodásához vezethet. Állítsa le a motort és távolítsa el a tárgyat.
- Ha a gép kigyullad, vagy más olyan vészjelzet történik, amely arra kényszeríti, hogy elengedje magát a géptől, nyissa ki a hevedereket, és hagyja, hogy a gép hátraessen.

HASZNÁLAT ALATT

- Ne működtesse a motort zárt térben, ahol veszélyes szén-monoxid gázok keletkezhetnek.
- Csak nappali fényben vagy jó mesterséges megvilágítás mellett, jó látási viszonyok között dolgozzon.
- Száraz, poros talajon végzett munka esetén ajánlatos a felületet enyhén megnedvesíteni.
- Lehetőleg ne okozzon zavart. Ezt a gépet csak ésszerű napszakokban használja (nem kora reggel vagy késő este, amikor a zaj zavarhatna).
- Ne szereljen a gépre olyan berendezéseket vagy tartozékokat, amelyeket a gyártó nem tervezett vagy nem hagyott jóvá. A nem engedélyezett módosítások és/vagy tartozékok súlyos személyi sérülést vagy a kezelő vagy mások halálát okozhatják.
- Soha ne használja a gépet: Az egyes használatokhoz előírt összes tartozék felszerelése nélkül; Ha emberek, különösen gyerekek vagy háziállatok vannak a közelben; Zárt térben, füst jelenlétében, robbanásveszélyes környezetben vagy gyúlékony anyagok vagy elektromos berendezések közelében.
- Vegyünk egy határozott és kiegyensúlyozott pozíciót:
 - ahol lehetséges, kerülje a munkát nedves, csúszós talajon vagy minden esetben egyenletesen vagy meredek talajon, amely nem garantálja a stabilitást a kezelő

számára;

- soha ne fuss, hanem sétáljon óvatosan, ügyelve a talaj helyzetére és az esetleges akadályokra;
- mérje fel a megmunkálandó talaj lehetséges kockázatait, és tegyen meg minden szükséges óvintézkedést saját biztonságáért érdekében, különösen lejtőkön vagy göröngyös, csúszós vagy instabil talajon.
- 8. Győződjön meg arról, hogy a gép biztonságosan reteszelve van, amikor elindítja a motort:
- Ellenőrizze, hogy a gép működési tartományának legalább 15 méteres körzetében nincsenek-e szemlélődők vagy háziállatok;
- Ne irányítsa a hangtompítót és ezáltal a kipufogógázt gyúlékony anyagok felé.
- 9. Ne változtassa meg a motor beállításait és ne for-gassa túl a motort.
- 10. Ne terhelje túl a gépet, és ne használjon kis gépet nagy igénybevételű munkákhoz. Ha a megfelelő gépet használja, csökkenti a veszélyek kockázatát és javítja munkája minőségét.
- 11. Ügyeljen arra, hogy a gép ne érintkezzen idegen testekkel és a levegő által feldobott esetlegesen repülő törmelékkel és porral; ne irányítsa a levegősugarat emberek vagy állatok irányába. Az erős légáramlatok olyan sebességgel képesek mozgatni a tárgyakat, hogy azok visszapatnathatnak és súlyos szemsérüléseket okozhatnak.
- 12. Mindig a lehető legnagyobb figyelmet fordítsa arra, hogy az eltávolított anyag vagy por ne sértsen meg embereket vagy állatokat, vagy anyagi károkat okozzon. Mindig mérje fel a szél irányát, és soha ne dolgozzon széllel szemben. Mindig megfelelően húzza ki a befúvó csövet, hogy a levegő áramlása a föld közelében működjön.
- 13. Használat közben ne takarja el a szellőzőnyílásokat.
- 14. A fűvót nem szabad létrán vagy állványzaton használni.
- 15. Állítsa le a motort:
 - a tartozékok felszerelése vagy eltávolítása fűjához;
 - amikor felügyelet nélkül hagyja a gépet;
 - tankolás előtt;
 - amikor a munkaterületek között mozog.
- 16. Állítsa le a motort és válassza le a gyújtógyertya kábelét:
 - a gép ellenőrzése, tisztítása vagy a rajta végzett munka előtt;
 - idegen test bevitel után. Vizsgálja meg a gépet, hogy nem sérült-e meg, és végezze el a javításokat, mielőtt újraindítaná;
 - ha a gép rendellenesen rezegni kezd (azonnal keresse meg és szüntesse meg a rezgés okát);
 - amikor a gép nincs használatban.
- 17. A tűzveszély elkerülése érdekében ne hagyja a gépet forró motorral leveleken, száraz fűben vagy más gyúlékony anyagokon.
- 18. **FIGYELMEZTETÉS** – Ha munka közben valami eltörik vagy baleset történik, azonnal állítsa le a motort, és vigye el a gépet a további károsodás elkerülése érdekében; sérülése baleset vagy harmadik személy sérülése esetén haladéktalanul hajtsa végre az adott helyzetnek leginkább megfelelő elsősegélynyújtást, és forduljon az egészségügyi ellátáshoz a szükséges egészségügyi ellátásért. Óvatosan távolítsa el

minden olyan törmelékét, amely kárt okozhat vagy károsíthat személyeket vagy állatokat, ha nem látják őket.

19. Az ebben az útmutatóban feltüntetett zaj- és rezgésszintek a gép használatának maximális szintjei. A nem megfelelő karbantartás jelentős hatással van a rezgés- és zajkibocsátásra. Következésképpen megelőző lépéseket kell tenni a magas zajszint és a vibrációból eredő terhelés miatti esetleges károk kiküszöbölésére. Gondosan karbantartsa a gépet, viseljen fülvédőt, és tartson szüneteket munka közben.
20. A forgó részek súlyos sérüléseket okozhatnak. Kerülje el a forgó részekkel való érintkezést, amikor még forognak.
21. Ne működtesse a gépet nyitott ablakok közelében.
22. A gép stabil sebességgel történő működtetése és a fogantyú megfelelő erővel történő erős megfogása csökkentheti a rezgésszintet. Az alacsony motorfordulatszám alacsony zajszintet jelent, ezért a gépet a feladat elvégzéséhez szükséges legalacsonyabb motorfordulatszámra működtesse. Munkanapokon gyakori és megfelelő szüneteket kell tartania, hogy elkerülje a vibráció okozta károsodást és a fülkárosodást.
23. A hosszan tartó vibrációnak való kitettség sérüléseket és neurovaszkuláris rendellenességeket (más néven „Raynaud-szindrómát” vagy „fehér kéz”) okozhat, különösen a keringési zavarokban szenvedőknél. A tünetek a kézre, a csuklóra és az ujjakra vonatkozhatnak, és az érzékenység elvesztésével, toporzással, viszketéssel, fájdalommal és a bőr elszíneződésével vagy szerkezeti változásaival nyilvánulnak meg. Ezeket a hatásokat ronthatja az alacsony környezeti hőmérséklet és/vagy a fogantyúk túlzott megfogása. Ha a tünetek jelentkeznek, csökkenteni kell a gép használati idejét, és orvoshoz kell fordulni.

A HÁV BEÁLLÍTÁSA

FIGYELEM! A hevedert mindig viselni kell, amikor a géppel dolgozik. Ennek elmulasztása azt jelenti, hogy nem tud biztonságosan manőverezni, és ez saját vagy mások sérülését okozhatja.

Győződjön meg arról, hogy a deréköv zárva van és megfelelően van beállítva. Fennáll annak a veszélye, hogy egy lezáratlan szij beszorulhat vagy beszippanthatja a gép ventilátorát.

A helyesen beállított heveder és gép jelentősen megkönnyíti a munkát. Állítsa be a hevedert a legjobb munkapozíció eléréséhez. Húzza meg az oldalsó hevedereket úgy, hogy a nyomás egyenletesen oszlik el a vállakon (3. ábra).

A TERMÉK MŰSZAKI ADATAI RENDELTERÉS HASZNÁLATA

Ezt a gépet a következőkre tervezték és gyártották:

- fűjja le a leveleket, fűvet, papírt és hasonló anyagokat, pl. pázsitokon, utakon, parkolóknak és utakon. A fent említettektől eltérő bármely más használat veszélyes lehet, embereket és/vagy tárgyakat és a gépet károsíthatja.

Nem megfelelő használat

A gépet nem szabad veszélyes anyagok seprésére használni, pl. gyúlékony vagy robbanásveszélyes termékek felhalmozódása, forró parázs vagy láng nélkül égő anyag, meggyújtott cigaretta, üvegdarabok, éles tárgyak, fémtárgyak, kövek és minden olyan tárgy, amely veszélyes lehet a kezelőre és másokra.

A helytelen használat példái többek között, de nem kizárólagosan:

- a levegő célzása személyek és/vagy állatok felé;
- a gépet a gyártó által kifejezetten meghatározott célokra szállított tartozékok nélkül használja, vagy a tartozékokat a jelen útmutatóban nem szereplő módon használja;
- a gépet egynél több személy használja.

MŰSZAKI ADATOK			
Cikkszám		46 062	46 063
Modell		GBB 452 PRO	GBB 576 PRO
Motor			
Henger lökettér-fogat	cm ³	51,7	75,6
Henger furat	mm	44	51
Stroke	mm	34	37
Alapjárat fordulatszám	rpm	2.600±300	2.600±300
Maximális motorteljesítmény	kW	1,6	3,1
	rpm	7.000	7.000
	hp	2,2	4,2
Maximális motorfordulatszám	r/min	7.500	7.300
Gyújtási rendszer			
Gyújtógyertya		CHAMPION RCJ7Y	CHAMPION RZ7C
Elektróda rés	mm	0.6~0.7	0.6~0.7
Üzemanyag és kenőrendszer			
Üzemanyagtartály térfogata, liter	cm ³	1,3	2,1
Súly			
Nettó tömeg üzemanyag nélkül	kg (Max.)	9,5	11,6
Zajkibocsátás			
Hangteljesítmény szint, mérve	dB	110,3	108,8
Hangteljesítmény szint, garantált	Lwa dB	113	112
Hangszintek			

Egyenértékű hangnyomásszint a kezelő fülénél	dB(A)	LpA=97,5 KpA=3,0 Zajirányelv 2000/14/EC	LpA=100 KpA=3,0 Zajirányelv 2000/14/EC
Egyenértékű rezgésszintek			
Fogantyú, m/s ²	m/s ²	1,7 K=1,5	2,1 K=1,5
Teljesítmény			
Maximális légmennyiség	m ³ /h	741	1.544
Maximális légsebesség	m/s	115	94

AZONOSÍTÁS

GBB 452 PRO

1. Hám
2. Rögzítő klip
3. Vezérlő fogantyú
4. Fojtószelep kioldó
5. Rugalmas tömlő
6. Hátsó cső
7. Köztes cső
8. Szűrőfej
9. Szög cső
10. Szorító
11. T csavar
12. L tű
13. H tű
14. Motorkapcsoló kar/fojtószelep-beállító készülék
15. Rögzítse a csavart
16. Markolat
17. Zárógomb
18. Gyújtógyertya sapka
19. Fojtógomb
20. Indító fogantyú
21. Alapozó izzó
22. Üzemanyagtartály sapka

GBB 576 PRO

1. Markolat
2. Hám
3. Rugalmas tömlő
4. Vezérlő fogantyú
5. Hátsó cső
6. Köztes cső ×2
7. Szűrőfej
8. Motorkapcsoló kar/fojtószelep-beállító készülék
9. Fojtószelep kioldó
10. Zár nob
11. Szög cső
12. Szorító
13. Csipesz
14. Gyújtógyertya sapka
15. Fojtógomb
16. Indító fogantyú
17. Üzemanyagtartály sapka
18. L tű
19. Alapozó izzó
20. T csavar
21. H tű
22. Gyújtógyertya kulcs

1. MŰKÖDÉS

1.1. ELŐKÉSZÍTI A GÉPET

A gép fűvöként használható; ezekhez a felhasználásokhoz szükséges a berendezéshez mellékelt megfelelő tartozékok megfelelő elrendezésére.

FIGYELMEZTETÉS: A kicsomagolást és az összeszerelést sík és stabil felületen kell végezni, elegendő hely legyen a gép és a csomagolás mozgatásához, mindig megfelelő felszerelést használva.

1.1 A hajlékony cső csatlakoztatása (4. ábra)

- Illesse be a sarokcsövet (11) a hajlékony tömlőbe (3) a végéig.
- Forgassa el a rögzítőcsavart az óramutató járásával megegyező irányba a gyújtógyertya-kulccsal (22) a bilincs (12) meghúzásához.

MEGJEGYZÉS Az összeszerelés megkönnyítése érdekében kissé kenje meg a csöveket.

1.2 A hátsó cső csatlakoztatása (5. ábra)

- Helyezze be a hátsó csövet (5) a hajlékony tömlőbe (3) a végéig.
- Forgassa el a rögzítőcsavart az óramutató járásával megegyező irányba a gyújtógyertya-kulccsal (22) a bilincs (12) meghúzásához.

MEGJEGYZÉS Az összeszerelés megkönnyítése érdekében kissé kenje meg a csöveket.

1.3 A közbenső cső csatlakoztatása (6. ábra)

- Igazítsa egy vonalba a csapot (5a) és a nyílást (6b), és illesse az első közbenső csövet (6) a hátsó csőre (5) (1. lépés).
- Forgassa el a közbenső csövet az óramutató járásával megegyező irányban a végéig (körülbelül 90 fokkal) (2. lépés).
- Igazítsa egy vonalba a csapot (6a) és a nyílást (6b), és illesse a második közbenső csövet (6) az első közbenső csőre (6) (1. lépés).
- Forgassa el a közbenső csövet az óramutató járásával megegyező irányban a végéig (körülbelül 90 fokkal) (2. lépés).

Távolítsa el a csöveket a versben tisztításhoz, karbantartáshoz, szállításhoz vagy tároláshoz.

MEGJEGYZÉS Az összeszerelés megkönnyítése érdekében kissé kenje meg a csöveket.

1.4 A fűvóka csatlakoztatása (7. ábra)

- Igazítsa egy vonalba a csapot (6a) és a nyílást (7a), és illesse a fűvókát (7) a közbenső csőre (6) (1. lépés).
- Forgassa el a fűvókát az óramutató járásával megegyező irányba a végéig (körülbelül 90 fokkal) (2. lépés).

Távolítsa el a csöveket a versben tisztításhoz, karbantartáshoz, szállításhoz vagy tároláshoz.

MEGJEGYZÉS Az összeszerelés megkönnyítése érdekében kissé kenje meg a csöveket.

1.5 A vezérlőkar rögzítése

- Illesse a vezérlőkart (2) a szorítógyűrűre (5a), majd húzza meg a rögzítőgombbal (7). (8. ábra)
- A vezérlőkar több állású. Forgassa el a vezérlőkart a rögzítőgomb meglazításával, hogy a legkényelmesebb helyzetbe kerüljön, majd szorosan húzza meg a rögzítőgombot. (9. ábra)

MEGJEGYZÉS Győződjön meg arról, hogy a fogak (2a) a vezérlőkaron és a szorítógyűrűn egymáshoz illeszkednek.

1.6 A fojtószelep-kábel rögzítése (10. ábra)

Illesse a fojtószelep-kábelt a kapocsba (13), majd akassza a kapcsot a rugalmas tömlőre.

2. MUNKA ELŐKÉSZÜLÉS

2.1 A GÉP ELLENŐRZÉSE

A munka megkezdése előtt kérjük:

- Ellenőrizze, hogy a gépen lévő összes csavar szorosan meg van-e húzva;
- ellenőrizze, hogy a levegőszűrő tiszta-e;
- ellenőrizze, hogy a rezgéscsillapítók rendben vannak-e.
- készítse elő a tartozékokat és ellenőrizze, hogy megfelelően vannak-e felszerelve;
- tölts fel üzemanyaggal az alábbiak szerint.

2.2 TANÍTÁS ÉS KENÉS

A ventilátor kétütemű motorral van felszerelve; ezért mindig 95 RON benzint és kétütemű olaj keverékét kell használni. Nagyon fontos, hogy ügyeljen a használt üzemanyag-keverékre, mivel az olaj és az üzemanyag pontos keverékét kell elérni. Kis mennyiségű olaj és üzemanyag keverék kis pontatlanságokkal befolyásolhatja a keverék arányát, ami a motor túlmelegedéséhez és a motor súlyos károsodásához vezethet. Magasabb oktánszámú üzemanyaggal való keveréket csak folyamatos, magas fordulatszámon történő munkavégzés esetén javasolt használni.

Kétütemű olaj

A léghűtéses kétütemű motorokhoz speciálisan kialakított kétütemű olajat kell használni. Ne használjon vízhűtéses motorokhoz való kétütemű olajat. Soha ne használjon rossz minőségű olajat és négyütemű motorolajat.

Keverési arány

A legjobb eredmény és teljesítmény érdekében a keverési arány 2,5% JASO FB vagy ISO EGB olajosztályú, léghűtéses kétütemű motorokhoz készült.

Benzin, liter	2 ütemű olaj, liter 2,5%
4	0,10lt (100ml)
8	0,20lt (200ml)

Az üzemanyag keverése előtt mindig tiszta üzemanyagtartályt használjon. A gép üzemanyagtartályának feltöltése előtt alaposan keverje össze és rázza fel az üzemanyagkeveréket. Ne használjon egy hónapnál tovább tárolt üzemanyag-keveréket. Tárolás előtt a gép üzemanyagtartályát ki kell üríteni.

2.3 TANKOLÁS

FIGYELMEZTETÉS: Soha ne dohányozzon tankolás közben, és kerülje a benzingőz belélegzését.

Óvatosan nyissa ki a tartály tetejét, mert nyomás keletkezhet benne.

Tankolás előtt:

- Helyezze a gépet egy zsiros, stabil felületre úgy, hogy az üzemanyagtartály kupakja felfelé nézzen.
- Tisztítsa meg az üzemanyagtartály sapkáját és a környéket, nehogy szennyeződés kerüljön a tartályba a gyűrű utántöltése közben.
- Óvatosan nyissa ki az üzemanyagtartály sapkáját, hogy a belső nyomás fokozatosan csökkenjen.

Tankolni:

- Jól rázza fel a tartályt az üzemanyag-keverékkel.
- Tölcsér segítségével öntsön az elvégzendő munkának megfelelő mennyiségű tüzelőanyag-keveréket a mellékelt mérőpalackba.
- Ne töltse túl. Hagyjon legalább 5 mm helyet a tüzelőanyag-olaj keverék teteje és a tartály belső széle között, hogy lehetővé tegye a tágulást (8. ábra).

FIGYELMEZTETÉS: Mindig szorosan zárja le az üzemanyagtartály sapkáját.

3. A GÉP HASZNÁLATA**3.1 A GÉP INDÍTÁSA**

A motor beindítása előtt helyezze a gépet stabil talajra, és győződjön meg arról, hogy a fűjás nem zúzódtott össze.

3.1.1 Hidegindítás

A motor „hideg” indítása azt jelenti, hogy a motort legalább 10 perccel a leállítás után vagy tankolás után indítjuk el.

1. Állítsa a motorkapcsoló kart az „I” közbenső állásba (11. ábra).
2. Forgassa el a szívató gombot az óramutató járásával megegyező irányban «CHOKE» állásba (12. ábra).
3. A porlasztó feltöltéséhez nyomja meg 7-10 alkalommal az indító izzót (13. ábra).
4. Tartsa szilárdan a gépet bal kézzel a markolatnál, hogy ne veszítse el az uralmat a gép felett az indítás során (14. ábra).
5. Húzza meg lassan az indítófogantyút 10-15 cm-ig, amíg ellenállást nem érez, majd húzza meg néhányszor erősen, amíg meg nem hallja az első tüzelést (14. ábra).
6. Forgassa el a szívató gombot az óramutató járásával ellentétes irányban «RUN» állásba (12. ábra).
7. Húzza meg ismét az indítókart, amíg a motor be nem indul (14. ábra).
8. Amikor a motor beindult, hagyja a motort 10 másodpercig alapjáraton járni.
9. Pörgessen fel egy kicsit a motort a fojtószelep kioldójával 11. ábra, hogy felmelegedjen a gép használata előtt.

FONTOS Ha az indítókötelet ismételtlen meghúzzák bekapcsolt szívatóssal, az eláraszthatja a motort és megnehezítheti az indítást. Ha véletlenül elárasztja a motort, kövesse az alábbi eljárást: Állítsa a gyújtáskapcsolót STOP O helyzetbe. Fordítsa a szívatót RUN állásba. Távolítsa el a gyújtógyertyát és szárítsa meg. Lassan húzza meg néhányszor az indító fogantyúját, hogy kiürítse az üzemanyagot az égéstérből. Várja meg, amíg az üzemanyag gőz elpárolog, és helyezze vissza a gyújtógyertyát.

3.1.2 Melegindítás

A motor azonnali leállítása utáni melegindításához

kövesse a fenti eljárás 1 - 3 - 4 - 6-7 lépéseit, ügyelve arra, hogy a szívató gomb RUN állásban legyen.

3.2 A SEBESSÉG BEÁLLÍTÁSA

A rotor fordulatszámának arányosnak kell lennie a munka típusával, és a felső fogantyún található fojtószelep-kioldóval (9) kell szabályozni. A fojtószelep-ravaszt a fojtószelep-beállító eszközhöz kapcsolva tetszőleges pozícióban lehet tartani.

3.3 A MOTOR LEÁLLÍTÁSA

A motor leállításához:

- Forgassa el a fojtószelep-beállító készüléket az óramutató járásával ellentétes irányba a köztes helyzetbe (9. ábra).
- Engedje el a gázkart, hagyja a motort 10 másodpercig alapjáraton járni.
- Forgassa el a fojtószelep-beállító eszközt az óramutató járásával ellentétes irányban a végéig (9. ábra).

4. A FÚVÓ MŰKÖDTETÉSE

A gépet hátizsákként hordjuk. Tartsa és irányítsa a fúvócsövet a jobb kezével a vezérlőkaron. A motor fordulatszámát az eltávolítandó anyag típusához kell igazítani, ritkán van szükség teljes gázra, és sok munkafolyamat félégázon is elvégezhető:

FIGYELEM

- Ha szükséges, nedvesítse meg a tisztítandó felületet, hogy elkerülje a túl sok porképződést.
- Használja a motort alacsony fordulatszámú könnyű anyagokhoz és kis bokrokhoz a gyepeken;
- Használja a motort átlagos sebességgel a fű és a könnyű levelek mozgásához a járdán vagy szilárd talajon;
- Használja a motort nagy fordulatszámú nehezebb anyagokhoz, például friss hóhoz vagy nagy mennyiségű szennyeződéshez.
- Használjon gereblyét vagy kefét a földre ragadt szemetet kiszabadítani.
- Tartsa a légfúvó nyílását a lehető legközelebb a talajhoz. Használja ki a fúvócső teljes hosszát, hogy a légáram a talaj közelében maradjon.

FIGYELMEZTETÉS: Mindig ügyeljen arra, hogy az eltávolított anyag vagy por ne sértsen meg embereket vagy állatokat, vagy anyagi károkat okozzon. Mindig mérje fel a szél irányát, és soha ne dolgozzon széllel szemben.

4.1 A MŰKÖDÉS VÉGE

Ha végzett a munkával:

- A fent jelzett módon állítsa le a motort
- Válassza le a gyújtógyertya sapkáját.

KARBANTARTÁS ÉS TISZTÍTÁS

10. FIGYELMEZTETÉS: Tisztítás vagy karbantartási munkák elvégzése előtt válassza le a gyújtógyertya sapkáját, és olvassa el a vonatkozó utasításokat. Viseljen megfelelő ruházatot és védőkesztyűt, ha kezei veszélyben vannak.

- 11. FIGYELMEZTETÉS:** Soha ne használja a gépet kopott vagy sérült alkatrészekkel. A hibás vagy elhasználódott alkatrészeket mindig ki kell cserélni és nem javítani. Csak eredeti pótalkatrészeket használjon: a nem eredeti és/vagy helytelenül felszerelt alkatrészek használata veszélyezteti a gépet és rontja a biztonságot, baleseteket vagy személyi sérüléseket okozhat, amelyekért a Gyártó semmilyen körülmények között nem vállal felelősséget vagy felelősséget.
- 12.** Az ebben a kézikönyvben le nem írt beállításokat vagy karbantartási műveleteket a kereskedőnek vagy a szükséges ismeretekkel és felszereléssel rendelkező szakszerviznek kell elvégeznie annak biztosítására, hogy a munka megfelelően, a gép eredeti biztonsági szintjének megőrzése mellett történjen. A nem felhatalmazott központokban vagy szakképzetlen személyek által végzett bármely művelet teljes mértékben érvényteleníti a garanciát, valamint a gyártó minden kötelezettségét és felelősségét.
- 13.** Minden anyát és csavart tartson szorosan, hogy a gép mindig biztonságos üzemiállapotban legyen. A rendszeres karbantartás elengedhetetlen a biztonság és a magas teljesítményszint fenntartásához.
- 14.** Ne végezzen olyan munkát a gépen, amely nem szerepel ebben a kézikönyvben, hacsak nem rendelkezik megfelelő szakképzettséggel a megfelelő szerszámokkal.
- 15.** Ne tárolja a gépet üzemanyaggal a tartályban olyan helyen, ahol az üzemanyagfogók nyílt hírvézhöz, szikrához vagy erős hőforráshoz juthatnak.
- 16.** Hagyja lehűlni a motort, mielőtt a gépet bármilyen szekrényben tárolná.
- 17.** A tűzveszély csökkentése érdekében a motort, a kipufogó-hangtompítót és az üzemanyagtároló területet tartsa mentesen fűrészporthól, ágaktól, levelektől vagy túlzott zsírtól; soha ne hagyja a tárolóhelyen belül a törmelék tartalmazó tartályokat.
- 18. Ha az üzemanyagtartályt ki kell üríteni, akkor ezt a szabadban kell megtenni, miután a motor lehűlt.**
- 19.** Minden karbantartás során viseljen munkakesztyűt.
- 20.** Mielőtt elteszi a gépet, ellenőrizze, hogy eltávolította-e a csavarokulcsokat vagy a karbantartáshoz használt szerszámokat.
- 21.** A gépet gyermekektől elzárva tárolja!

LÉGSZŰRŐ

FONTOS A légszűrő tisztítása elengedhetetlen a gép hatékonyságának és élettartamának garantálásához. Ne dolgozzon sérült szűrővel vagy szűrő nélkül, mert ez maradóan károsíthatja a motort.

8-10 munkaóránként meg kell tisztítani.

Tisztítsa meg a szűrőt az alábbiak szerint:

- Lazítsa meg a rögzítő gombot (15. ábra), távolítsa el a fedelet, a szivacsűrőt (a) GBB 452 PRO & GBB 576 PRO és a papírsűrőt (b) GBB 576 PRO.
- Mossa ki a szivacsűrőt szappannal és vízzel, majd hagyja megszáradni a szabad levegőn. Ne használjon benzint vagy más oldószert.
- Távolítsa el a papírsűrőt, és tisztítsa meg GBB 576

PRO nyomás alatti levegővel, a szűrő hátoldalától (tisztá terület) csak az elülső felé (szennyezett terület) irányul. Ha szükséges, cserélje ki a papírsűrőt egy újra.

- Helyezze vissza a szivacsűrőt, a papírsűrőt és a fedelet, és húzza meg a rögzítógombot. Győződjön meg arról, hogy a papírsűrő alul, a szivacsűrő pedig felül.

A GYERTYA ELLENŐRZÉSE

Rendszeresen távolítsa el és tisztítsa meg a gyújtógyertyát egy fémkefével, hogy megszabaduljon a lerakódásoktól. Ellenőrizze és állítsa vissza az elektródák közötti megfelelő távolságot.

Cserélje ki a gyújtógyertyát, és rögzítse erősen a mellékelt villáskulccsal. A gyújtógyertyát minden 100. üzemóránként ki kell cserélni azonos jellemzőkkel rendelkező gyújtógyertyára, ha az elektródák megégnék vagy a szigetelés elkopott.

HOSSZÚ HASZNÁLATI IDŐSZAK

FONTOS Ha a gépet 2-3 hónapnál hosszabb ideig nem használja, ajánlott néhány tanácsot betartani, hogy elkerülje a nehézségeket a gép használata során, és elkerülje a motor maradó károsodását.

Tárolás

Mielőtt eltenné a gépet:

- Ūrítse ki az üzemanyagtartályt.
- Indítsa be a motort, és járassa alapláraton, amíg meg nem áll, így a karburátorban marad összes üzemanyagot elhasználja.
- Hagyja lehűlni a motort, és vegye le a gyújtógyertya sapkáját.

		A munka megkezdése előtt	Napi munkavégzés után	Minden tankolás után	Weekly	Havi	12 havonta	Ha probléma	Ha sérült	Ha szükséges
Komplett gép	Szemrevételezés (állapot, kopás, szivárgás)	*		*						
	Tiszta		*							
Vezérlő fogantyú	Ellenőrizze a űködést	*	*							
Légszűrő	Tiszta				*			*		*
	Cserélje ki								*	*
Üzemanyagszűrő	Jelölje be					*		*		
	Cserélje ki a szűrőt						*		*	
Karburátor	Ellenőrizze az űrsjáratot beállítás	*								
	Állítsa űjra alapláraton									*

A következő intervallumok csak normál működési feltételekre vonatkoznak. Ha az Ön napi munkaideje hosszabb, vagy a működési körülmények nehezek (nagyon poros munkaterület stb.), ennek megfelelően rövidítse le a megadott intervallumokat.		A munka megkezdése előtt										
Gyújtó gyertya	Tisztítsa meg és állítsa be az elektrodák közötti távolságot: 10 munkóránként											
	100 üzemóra után cserélje ki								*			
Hűtő bemenetek	Tiszta	*										*
Minden hozzá férhető csavar	Tiszta				*		*					
	Húzza meg újra						*					*
Rezgés csillapítás elemeket	Jelölje be	*					*					*
	Cserélje ki							*				
Biztonsági címkék	Cserélje ki							*				
Hangtompító	Tiszta						*					

LIETUVIŲ K

BENDRIEJI SAUGOS ĮSPĖJIMAI

Prieš naudodami pūstuvą atidžiai perskaitykite šį vadovą ir laikykitės visų saugos nurodymų, kad išvengtumėte sužalojimų ir žalos. Perduokite šias saugos instrukcijas bet kuriam kitam asmeniui, kuris naudoja pūstuvą. Visada vadovaukitės sveiku protu, kad išvengtumėte visų situacijų, kurios viršija jūsų galimybes. Nenaudokite pūstuvo, kai esate pavargę arba apsvaigę nuo narkotikų, alkoholio ar kitų vaistų. Kai naudojate pūstuvą, neleiskite vaikams ir pašalinėms asmenims arčiau. Niekada neleiskite vaikams arba žmonėms, kurie nėra susipažinę su šiomis instrukcijomis, naudotis mašina. Vietiniai įstatymai gali apriboti minimalų operatoriaus amžių. Turėkite omenyje, kad operatorius arba naudotojas yra atsakingas už nelaimingus atsitikimus ar netikėtus įvykius, įvykusius kitiems žmonėms ar jų turtui. Nedvejodami susisiekite su mumis, jei turite klausimų apie pūstuvo naudojimą, mes jums patarsime ir padėsime, kaip saugiai naudoti pūstuvą.

PŪSTUVIŲ SAUGOS ĮSPĖJIMAI BENDRIEJI ĮSPĖJIMAI

- Naudodami mašiną visada dėvėkite tinkamus drabužius, kurie netrukdytų judėti.
 - Visada dėvėkite plonus apsauginius drabužius, anti-ibracines pirštines, apsauginius akinius, puskaukę respiratorių, akustinę apsaugos įrangą, apsauginius batus nuo kirpimo neslystančiais padais.
 - Niekada nedėvėkite šalikų, marškinių, karolių ar bet kokių kabančių ar besiplečiančių priedų, kurie gali įstrigti mašinoje.
 - Suriškite plaukus, jei jie ilgi.
 - Kai yra dulkių pavojus, reikia naudoti kvėpavimo kaukę.
- PAVOJUS!** Benzinas yra labai degus.
 - kurą laikyti specialiai tokiam naudojimui pagamintose ir patvirtintose talpyklose;
 - degalų pilkite naudodami piltuvą tik lauke; nerūkyti šios operacijos metu ir kiekvieną kartą tvarkant degalus;
 - lėtai atidarykite degalų baką, kad slėgis viduje palaipsniui mažėtų;
 - įpilkite degalų prieš užvesdami variklį; Niekada nenuimkite bako dangtelio ir nepilkite degalų, kai variklis veikia arba kai variklis karštas;
 - jei išpylėte šiek tiek degalų, nebandykite užvesti variklio, bet patraukite mašiną nuo išsiliejimo vietos ir venkite užsidegimo šaltinio, kol degalai neišgaruos ir neišsisklaidys degalų garai;
 - visada vėl uždėkite bako ir degalų bako dangtelius ir gerai priveržkite;
 - nedelsiant nuvalykite visus ant mašinos arba ant žemės išsiliejusio kuro pėdsakus;
 - niekada neužveskite mašinos toje pačioje vietoje, kur pripylėte degalų; variklis turi būti užvestas mažiausiai 3 metrų atstumu nuo tos vietos, kur pildėte degalų baką;
 - įsitinkinkite, kad jūsų drabužiai nesiliestų su degalais.
- Pakeiskite sugedusius arba pažeistus duslintuvus.
- Niekada nenaudokite sugedusios mašinos. Prieš naudodami mašiną, tiksliai patikrinkite mašinos efektyvumą, ypač:
 - droselio gaidukas turi judėti laisvai, jam neturi būti

KORNYEZETVĖDELEM

Hasznosítsa újra a nyersanyagokat ahelyett, hogy hulladékként dobná el. A gépet, a tartozékokat és a csomagolást szét kell válogatni a környezetbarát újrahasznosítás érdekében. A műanyag alkatrészek kategorizált újrahasznosítás céljából vannak felcímkézve.

GARANCIA

Erre a termékre a törvényi/országspecifikus előírásoknak megfelelő garanciát vállalunk, amely az első felhasználó általi vásárlás napjától érvényes. A normál kopásból, túlterhelésből vagy szakszerűtlen kezeléssel eredő károk nem tartoznak a garancia hatálya alá. Reklamáció esetén kérjük, küldje el a gépet teljesen összeszerelve a kéréskedőhöz vagy az elektromos kéziszerszámok szervizközpontjába. A jótállási idő ezekre a speciális ventilátormodellekre három (3) év nem professzionális használat esetén és egy év. (1) év szakmai használatra.

reikalinga jėga ir jis turi automatiškai bei greitai grįžti į neutralią padėtį;

- variklio stabdymo jungiklio rankenėlė turi lengvai judėti iš vienos padėties į kitą;
- elektros laidai, ypač uždegimo žvakės laidai, turi būti nepriekaištingos būklės, kad nesusidarytų kibirkštys, o dangtelis turi būti tinkamai uždėtas ant uždegimo žvakės;
- mašinos rankenos ir apsaugos įtaisai turi būti švarūs ir sausi bei gerai pritvirtinti prie mašinos;
- apsaugai turi būti sumontuoti prieš pradėdami ir niekada nepažeisti;
- rotorius niekada neturi būti pažeistas;
- 5. Kruopščiai apžiūrėkite visą darbo zoną ir naudokite grėblį arba kiemo šepetį, kad rankiniu būdu atlaisvintumėte šiukšles ir pašalintumėte viską, kas gali būti išklajuota iš mašinos arba būti pavojingų šaltinių (akmenys, šakos, geležinė viela, kaulai ir kt.).
- 6. Prieš pradėdami darbą, visada patikrinkite, ar nėra objektų, kurie gali užblokuoti oro įsiurbimo angą. Užsikimšusi oro įsiurbimo anga sumažina mašinos pūtimo galią ir padidina variklio darbinę temperatūrą, o tai gali sukelti variklio gedimą. Išjunkite variklį ir išimkite objektą.
- 7. Jei mašina užsiliepsnoja arba įvyksta kita avarija, dėl kurios jūs turite atsilsaivinti nuo mašinos, atidarykite diržų diržus ir leiskite mašinai nukristi atgal.

NAUDOJIMO METU

1. Neeksploatuokite variklio uždaroje erdvėje, kur gali susidaryti pavojingi anglies monoksido garai.
2. Dirbkite tik dienos šviesoje arba esant geram dirbtiniam apšvietimui, esant geram matomumui.
3. Dirbant sausoje dulkėtoje dirvoje, paviršių rekomenduojama šiek tiek sudrėkinti.
4. Stenkitės nesukelti jokių trikdžių. Naudokite šį įrenginį tik protingu paros metu (ne anksti ryte ar vėlai vakare, kai triukšmas gali sukelti trikdžių).
5. Ant mašinos nemontuokite įrangos ar priedų, kurių nenumatė arba nepatvirtino gamintojas. Neleistini pakeitimai ir (arba) priedai gali sukelti rimtų kūno sužalojimų arba operatoriaus ar kitų asmenų mirtį.
6. Niekada nenaudokite mašinos: nesumontavus visų kiekvienam naudojimui numatytų priedų; Kai šalia yra žmonės, ypač vaikai ar gyvūnai; Uždarose patalpose, esant garams, sprogoje aplinkoje arba šalia degių medžiagų ar elektros įrangos.
7. Užimkite tvirtą ir gerai subalansuotą poziciją:
 - jei įmanoma, nedirbkite ant šlapios, slidžios žemės arba bet kokių atveju nelygioje ar stačioje vietoje, kuri negarantuoja operatoriui stabilumo;
 - niekada nebėgiokite, o eikite atsargiai, atkreipdami dėmesį į žemės padėtį ir visas galimas kliūtis;
 - įvertinkite galimą apdirbamo grunto riziką ir imkitės visų būtinų atsargumo priemonių, kad užtikrintumėte savo saugumą, ypač šlaituose arba nelygiame, slidžiame ar nestabiliame grunte.
8. Užvedę variklį įsitinkinkite, kad mašina saugiai užrakinta:
 - Patikrinkite, ar bent 15 metrų atstumu nuo mašinos veikimo diapazono nėra pašalinių asmenų ar gyvūnų;
 - Nenukreipkite duslintuvo, taigi ir išmetamųjų dujų į degias medžiagas.
9. Nekeiskite variklio nustatymų ir neviršykite variklio greičio.

10. Neįtemptkite mašinos per daug ir nenaudokite mažos mašinos sunkiems darbams. Jei naudosite tinkamą mašiną, sumažinsite pavojų riziką ir pagerinsite savo darbo kokybę.
11. Užtikrinkite, kad mašina nesiliestų su svetimkūniais ir galimų skraidančių šiukšlių bei dulkių, kurias gali išmesti oras; nenukreipkite oro srovės žmonių ar gyvūnų kryptimi. Galingos oro srovės gali pajudinti objektus tokiu greičiu, kad jie gali atšokti ir rimtai sužaloti akis.
12. Visada skirkite didžiausią dėmesį, kad pašalintos medžiagos ar dulksės nesužalotų žmonių ar gyvūnų arba nesugadintų turto. Visada įvertinkite vėjo kryptį ir niekada nedirbkite prieš vėją. Visada teisingai ištraukite pūstuvą vamzdį, kad oro srautas veikty arti žemės.
13. Naudodami neuždenkite ventiliacijos angų.
14. Pūstuvu negalima naudoti stovint ant kopelių ar pastolių.
15. Sustabdykite variklį:
 - montuojant ar nuimant priedus pūtimui;
 - kai paliekate mašiną be priežiūros;
 - prieš degalų papildymą;
 - judant tarp darbo zonų.
16. Išjunkite variklį ir atjunkite uždegimo žvakės kabelį:
 - prieš tikrindami, valydami ar dirbdami su mašina;
 - po svetimkūnio patekimo. Prieš paleisdami iš naujo, patikrinkite, ar mašina nepažeista, ir pataisykite;
 - jei mašina pradeda neįprastai vibruoti (nedelsdami suraskite ir pašalinkite vibracijos priežastį);
 - kai mašina nenaudojama.
17. Kad išvengtumėte gaisro pavojaus, nepalikite mašinos su karštu varikliu ant lapų, sausos žolės ar kitų degių medžiagų.
18. **ĮSPĖJIMAS** – jei kas nors sulūžtų arba įvyktų nelaimingas atsitikimas dirbant, nedelsdami išjunkite variklį ir patraukite mašiną toliau, kad išvengtumėte tolesnių pažeidimų; įvykus nelaimingam atsitikimui su sužalojimais ar sužalojus tretuosius asmenis, nedelsiant imtis situacijai tinkamiausių pirmosios pagalbos priemonių ir kreiptis į medicinos įstaigas dėl būtinų sveikatos priežiūros paslaugų. Atsargiai pašalinkite visas šiukšles, kurios gali pakenkti žmonėms ar gyvūnams, jei jų nesimatoma.
19. Šioje instrukcijoje nurodyti triukšmo ir vibracijos lygiai yra didžiausi mašinos naudojimo lygiai. Nepakankama priežiūra turi didelę įtaką vibracijos ir triukšmo emisijai. Vadinas, būtina imtis prevencinių priemonių, kad būtų pašalinta galima žala dėl didelio triukšmo ir vibracijos įtempimo. Tinkamai prižiūrėkite mašiną, dėvėkite ausų apsaugos priemones ir dirbdami darykite pertraukas.
20. Besisukančios dalys gali rimtai sužaloti, venkite prisiliesti prie besisukančių dalių, kai jos vis dar sukasi.
21. Nenaudokite mašinos šalia atvirų langų.
22. Naudojant mašiną stabiliu greičiu ir tvirtai laikant rankeną tinkama jėga, gali sumažėti vibracijos lygis. Mažas variklio sūkių skaičius reiškia žemą triukšmo lygį, todėl naudokite mašiną mažiausiu variklio sūkių dažniu, reikalingu užduočiai atlikti. Darbo dienos metu darykite dažnas ir pakankamas pertraukas, kad išvengtumėte vibracijos ir ausų pažeidimų.

23. Ilgalaikis vibracijos poveikis gali sukelti traumų ir neurovaskulinių sutrikimų (taip pat vadinamų „Raynaud sindromu“ arba „balta ranka“), ypač žmonėms, kenčiantiems nuo kraujotakos sutrikimų. Simptomai gali būti susiję su plaštakos, riešais ir pirštais, pasireiškiantys dėl jautrumo praradimo, niežėjimo, skausmo ir odos spalvos pasikeitimo arba struktūrinių pokyčių. Šį poveikį gali sustiprinti žema aplinkos temperatūra ir (arba) per stipriai suėmus rankenas. Atsiradus simptomams, reikia sutrumpinti mašinos naudojimo laiką ir kreiptis į gydytoją.

DIRŽŲ REGULIAVIMAS

ISPĖJIMASI Dirbant su mašina visada reikia dėvėti diržus. Jei tu nepadarysite, negalėsite saugiai manevruoti ir galite susižaloti save arba kitus.

Įsitikinkite, kad juosmens diržas yra užsegtas ir tinkamai sureguliuotas. Kyla pavojus, kad neuždarytas diržas gali įstrigti arba įsisiurbti į mašinos ventiliatorių.

Teisingai sureguliuoti diržai ir mašina žymiai palengvina darbą. Sureguliuokite diržus, kad užtikrintumėte geriausią darbo padėtį. Priveržkite šoninius diržus, kad spaudimas tolygiai pasiskirstytų per pečius (3 pav.).

GAMINIO SPECIFIKACIJOS NUSTATYMAS NAUDOJIMAS

Ši mašina buvo suprojektuota ir pagaminta:

- šluoti lapus, žolę, popierius ir panašias medžiagas, pvz. vejose, takuose, automobilių stovėjimo aikštelėse ir keliuose. Bet koks kitas naudojimas, kuris skiriasi nuo pirmiau minėtų, gali būti pavojingas, pakenkti žmonėms ir (arba) sugadinti daiktus ir mašiną.

Netinkamas naudojimas

Mašina negali būti naudojama pavojingoms medžiagoms, pvz., šluoti, susikaupę degūs ar sprogūs produktai, karštos žarijos ar degančios medžiagos be liepsnos, užsidegusios cigaretės, stiklo gabalai, aštrūs daiktai, metaliniai daiktai, akmenys ir bet koks kitas objektas, kuris gali būti pavojingas operatoriui ir aplinkiniams.

Netinkamo naudojimo pavyzdžiai gali būti, bet tuo neapsiribojant:

- oro nukreipimas į žmones ir (arba) gyvūnus;
- mašinos naudojimas be priedų, kuriuos gamintojas specialiai tiekia konkreitiems tikslams, arba priedų naudojimas šioje instrukcijoje nenumatytu būdu;
- mašiną naudoja daugiau nei vienas asmuo.

TECHNINIAI DUOMENYS			
Straipsnio numeris		46 062	46 063
Modelis		GBB 452 PRO	GBB 576 PRO
Variklis			
Cilindro poslinkis	cm³	51,7	75,6
Cilindro anga	mm	44	51
Insultas	mm	34	37
Tuščiosios eigos greitis	rpm	2.600±300	2.600±300
Maksimali variklio galia	kW	1,6	3,1
	rpm	7.000	7.000
	hp	2,2	4,2
Maksimalus variklio greitis	r/min	7.500	7.300
Degimo sistema			
Uždegimo žvakė		CHAMPION RCJ7Y	CHAMPION RZ7C
Elektrodo tarpas	mm	0.6~0.7	0.6~0.7
Kuro ir tepimo sistema			
Kuro bako talpa, litrai	cm³	1,3	2,1
Svoris			
Grynasis svoris be kuro	kg (Max.)	9,5	11,6
Triukšmo emisija			
Garso galios lygis, išmatuotas	dB	110,3	108,8
Garso galios lygis, garantuotas	Lwa dB	113	112
Garso lygiai			
Lygiavertis garso slėgio lygis operatoriaus ausyje	dB(A)	LpA=97,5 KpA=3,0 Triukšmo direktyva 2000/14/EC	LpA=100 KpA=3,0 Triukšmo direktyva 2000/14/EC
Lygiavertis vibracijos lygis			
Rankena, m/s²	m/s²	1,7 K=1,5	2,1 K=1,5
Spektaklis			
Maksimalus oro tūris	m³/h	741	1.544
Maksimalus oro greitis	m/s	115	94

IDENTIFIKAVIMAS**GBB 452 PRO**

1. Pakinktai
2. Tvirtinimo klipas
3. Valdymo rankena
4. Droselio gaidukas
5. Lanksti žarna
6. Galinis vamzdis
7. Tarpinis vamzdis
8. Purkštukas
9. Kampinis vamzdis
10. Spaustuvas
11. T varžtas
12. L adata
13. H adata
14. Variklio jungiklio svirtis / droselio nustatymo įtaisas
15. Pritvirtinkite varžtą
16. Rankena
17. Užrakinimo rankenėlė
18. Uždegimo žvakės dangtelis
19. Droselio rankenėlė
20. Starterio rankena
21. Grunto lemputė
22. Kuro bako dangtelis

GBB 576 PRO

1. Rankena
2. Pakinktai
3. Lanksti žarna
4. Valdymo rankena
5. Galinis vamzdis
6. Tarpinis vamzdis x2
7. Purkštukas
8. Variklio jungiklio svirtis / droselio nustatymo įtaisas
9. Droselio gaidukas
10. Užraktas Nr
11. Kampinis vamzdis
12. Spaustuvas
13. Klipas
14. Uždegimo žvakės dangtelis
15. Droselio rankenėlė
16. Starterio rankena
17. Kuro bako dangtelis
18. L adata
19. Grunto lemputė
20. T varžtas
21. H adata
22. Uždegimo žvakės veržliaraktis

1. OPERACIJA**1. PARUOŠITE MAŠINĄ**

Mašina gali būti naudojama kaip pūstuvus; šiems tikslams būtina tinkamai išdėstyti atitinkamus priedus, esančius su įranga.

ĮSPĖJIMAS: Išpakavimas ir surinkimas turi būti atliekamas ant lygaus ir stabilaus paviršiaus, turint pakankamai vietos mašinai ir jos pakuotėms perkelti, visada naudojant tinkamą įrangą.

1.1 Lanksčiojo vamzdžio prijungimas (4 pav.)

- Įkiškite kampinį vamzdelį (11) į lanksčią žarną (3) iki galo.
- Pasukite fiksavimo varžtą pagal laikrodžio rodyklę

uždegimo žvakės veržliarakiu (22), kad priveržtumėte spaustuką (12).

PASTABA Šiek tiek sutepkite vamzdelius, kad būtų lengviau surinkti.

1.2 Galinio vamzdžio prijungimas (5 pav.)

- Įkiškite galinį vamzdelį (5) į lanksčią žarną (3) iki galo.
- Pasukite fiksavimo varžtą pagal laikrodžio rodyklę uždegimo žvakės veržliarakiu (22), kad priveržtumėte spaustuką (12).

PASTABA Šiek tiek sutepkite vamzdelius, kad būtų lengviau surinkti.

1.3 Tarpinio vamzdžio prijungimas (6 pav.)

- Sulygiokite kaištį (5a) ir angą (6b) ir uždėkite pirmąjį tarpinį vamzdelį (6) ant galinio vamzdžio (5) (1 veiksmas).
- Pasukite tarpinį vamzdelį pagal laikrodžio rodyklę iki galo (maždaug 90 laipsnių) (2 veiksmas).
- Sulygiokite kaištį (6a) ir angą (6b) ir pritvirtinkite antrą tarpinį vamzdelį (6) ant pirmojo tarpinio vamzdžio (6) (1 veiksmas).
- Pasukite tarpinį vamzdelį pagal laikrodžio rodyklę iki galo (maždaug 90 laipsnių) (2 veiksmas).

Nuimkite vamzdžius, kad juos valytumėte, prižiūrėtumėte, gabentumėte ar sandėliuotumėte.

PASTABA Šiek tiek sutepkite vamzdelius, kad būtų lengviau surinkti.

1.4 Purkštuko prijungimas (7 pav.)

- Sulygiokite kaištį (6a) ir angą (7a) ir uždėkite antgalį (7) ant tarpinio vamzdžio (6) (1 veiksmas).
- Pasukite antgalį pagal laikrodžio rodyklę iki galo (maždaug 90 laipsnių) (2 veiksmas).

Nuimkite vamzdžius, kad juos valytumėte, prižiūrėtumėte, gabentumėte ar sandėliuotumėte.

PASTABA Šiek tiek sutepkite vamzdelius, kad būtų lengviau surinkti.

1.5 Valdymo rankenos tvirtinimas

- Pritvirtinkite valdymo rankenėlę (2) ant užveržimo žiedo (5a), tada priveržkite fiksavimo rankenėlę (7). (8 pav.)
- Valdymo rankena yra kelių padėčių. Pasukite valdymo rankenėlę atlaisvindami užrakto rankenėlę, kad pasiektumėte patogiausią padėtį, tada tvirtai priveržkite užrakto rankenėlę. (9 pav.)

PASTABA Įsitikinkite, kad valdymo rankenos ir užveržimo žiedo dantys (2a) yra sujungti.

1.6 Droselio trosu tvirtinimas (10 pav.)

Droselio trosą įkiškite į spaustuką (13), tada užkabinkite spaustuką ant lanksčios žarnos.

2. PASIRENGIMAS DARBUI**2.1 MAŠINOS TIKRINIMAS**

Prieš pradėdami dirbti prašome:

- Patikrinkite, ar visi mašinos varžtai yra tvirtai pritvirtinti;
- patikrinkite, ar oro filtras yra švarus;
- patikrinkite, ar gerai veikia vibracijos slopintuvai.
- paruoškite priedus ir įsitikinkite, kad jie tinkamai sumontuoti;
- pripildykite degalų, kaip nurodyta toliau.

2.2 DEGALŲ PILDYMAS IR TEPIMAS

Orapūtėje sumontuotas 2 taktų variklis; todėl visada turi būti naudojamas 95 RON benzino ir 2 taktų alyvos alyvos mišinys. Labai svarbu atkreipti dėmesį į naudojamą kuro mišinį, nes reikia gauti tikslų alyvos ir kuro mišinį. Nedideli alyvos ir degalų mišinio kiekiai su nedideliais netikslumais gali turėti įtakos mišinio savybiui, dėl ko variklis gali perkaisti ir rimtai sugadinti variklį. Mišinį su didesniu oktaniniu skaičiumi degalais rekomenduojama naudoti tik nuolat dirbant dideliais sūkais.

Dviejų taktų alyva

Turi būti naudojama specialiai sukurta 2 taktų alyva, skirta oru aušinamiems 2 taktams varikliams. Nenaudokite 2 taktų alyvos, skirtos vandeniu aušinamiems varikliams. Niekada nenaudokite prastos kokybės alyvos ir 4 taktų variklio alyvos.

Maišymo santykis

Siekiant geriausių rezultatų ir našumo, maišymo santykis yra 2,5 %, naudojant JASO FB arba ISO EGB alyvos klasę, skirtą oru aušinamiems dvitaktiams varikliams.

Benzinas, litras	2 taktų alyva, litras 2,5%
4	0,10lt (100ml)
8	0,20lt (200ml)

Prieš maišydami degalus, visada naudokite švarų indą kurui. Prieš pildydami mašinos degalų baką, gerai išmaišykite ir suplakite kuro mišinį. Nenaudokite kuro mišinio, laikomo ilgiau nei mėnesį. Prieš sandėliuojant mašinos degalų baką reikia ištuštinti.

2.3 KURO PILDYMAS

ĮSPĖJIMAS: Pildami degalus niekada nerūkykite ir neįkvėpkite benzino garų.

Atsargiai atidarykite bako dangtelį, nes viduje galėjo susidaryti slėgis.

Prieš papildydami degalus:

- Pastatykite mašiną ant riebiam stabilaus paviršiaus, kuro bako dangteliu į viršų.
- Nuvalykite degalų bako dangtelį ir aplinką, kad papildymo metu į baką nepatektų nešvarumų.
- Atsargiai atidarykite degalų bako dangtelį, kad slėgis viduje palaipsniui mažėtų.

Degalams:

- Gerai suplakite baką su degalų mišiniu.
- Piltuvu supilkite atliekamam darbui tinkamą kuro mišinio kiekį į pridėdamą graduotą butelį.
- Neperpildykite. Palikite mažiausiai 5 mm tarpą tarp kuro ir alyvos mišinio viršaus ir bako vidinio krašto, kad galėtų išsiplėsti (8 pav.).

ĮSPĖJIMAS: Visada tvirtai uždarykite degalų bako dangtelį.

3. MAŠINOS NAUDOJIMAS

3.1 MAŠINOS UŽVEDIMAS

Prieš užvesdami variklį, pastatykite mašiną ant stabilios žemės ir įsitinkinkite, kad pūtimas nesuspaustas.

3.1.1 Šaltas paleidimas

„Šaltas“ variklio užvedimas reiškia, kad jis užvedamas praėjus ne mažiau kaip 10 minučių nuo jo išjungimo arba degalų papildymo.

1. Variklio jungiklio svirtį nustatykite į tarpinę padėtį „I“ (11 pav.).
2. Pasukite droselio rankenėlę pagal laikrodžio rodyklę į padėtį «CHOKE» (12 pav.).
3. Norėdami užpildyti karbiuratorių, paspauskite užpildymo lemputę 7–10 kartų (13 pav.).
4. Tvirtai laikykite mašiną kaire ranka už rankenos, kad neprarastumėte mašinos valdymo užvedimo metu (14 pav.).
5. Lėtai traukite starterio rankeną 10–15 cm, kol pajusite tam tikrą pasipriešinimą, tada stipriai traukite kelis kartus, kol išgirsite pirmąjį šaudymą (14 pav.).
6. Pasukite droselio rankenėlę prieš laikrodžio rodyklę į padėtį «RUN» (12 pav.).
7. Vėl traukite už starterio rankenos, kol variklis užsives (14 pav.).
8. Užvedę variklį, leiskite jam 10 sekundžių veikti tuščiąja eiga.
9. Šiek tiek apsukite variklį naudodami droselio gaiduką 11 pav., kad jis sušiltų prieš naudodami mašiną.

SVARBU Jei starterio lynas kelis kartus traukiamas su įjungtu droseliu, jis gali užlieti variklį ir apsunkti užvedimą. Jei užtvindėte variklį, atlikite šią procedūrą: Užvedimo jungiklį nustatykite į STOP padėtį O. Pasukite droselį į RUN padėtį. Ištraukite uždegimo žvakę ir išdžiovinkite. Kelis kartus lėtai patraukite atatranks starterio rankenėlę, kad iš degimo kameros išleistumėte degalus. Palaukite, kol kuro garai išgaruos, ir vėl uždėkite uždegimo žvakę.

3.1.2 Karštas paleidimas

Norėdami karštai užvesti variklį iškart jam sustojus, atlikite pirmiau pateiktos procedūros 1 – 3 – 4 – 6 – 7 veiksmus ir įsitinkinkite, kad droselio rankenėlė nustatyta į RUN padėtį.

3.2 GREIČIO REGULIAVIMAS

Rotoriaus sukų skaičius turi būti proporcingas darbo pobūdžiui ir reguliuojamas droselio gaiduku (9), esančiu ant viršutinės rankenos. Droselio gaiduką galima laikyti bet kurioje reikiamoje padėtyje, įjungiant droselio reguliavimo įtaisą.

3.3 VARIKLIO SUSTABDYMAS

Norėdami sustabdyti variklį:

- Pasukite droselio reguliavimo įtaisą prieš laikrodžio rodyklę į tarpinę padėtį (9 pav.).
- Atleiskite droselio gaiduką, leiskite varikliui 10 sekundžių veikti tuščiąja eiga.
- Pasukite droselio reguliavimo įtaisą prieš laikrodžio rodyklę iki galo (9 pav.).

4. PŪSTUVO VALDYMAS

Mašina nešiojama kaip kuprinė. Laikykite ir valdykite pūtimo vamzdį dešine ranka ant valdymo rankenos. Variklio sūkius reikia reguliuoti pagal šalinamos medžiagos tipą, retai reikia naudoti pilną akceleratorių, o daug darbo procedūrų galima atlikti esant pusei droselio:

- Jei reikia, sudrėkinkite valomą paviršų, kad nesudarytų per daug dulkių.

ISPĖJIMAS



- Naudokite variklį mažu greičiu, jei norite tvarkyti lengvą medžiagą ir mažus krūmus ant vejos;
- Naudokite variklį vidutiniu greičiu, kad perkeltumėte žolę ir lengvus lapus ant šaligatvio ar kietos žemės;
- Variklį dideliu greičiu naudokite sunkesnėms medžiagoms, tokioms kaip šviežias sniegas ar didelis purvas.
- Grėbliu ar šepčiu išlaisvinkite prie žemės prilipusias šiukšles.
- Pūstuvo angą laikykite kuo arčiau žemės. Išnaudokite visą pūtimo vamzdžio ilgį, kad oro srovė būtų arti žemės.

ISPĖJIMAS: Visada skirkite didžiausią dėmesį, kad pašalintos medžiagos ar dulksės nesužalotų žmonių ar gyvūnų arba nesugadintų turto. Visada įvertinkite vėjo kryptį ir niekada nedirbkite prieš vėją.

4.1 VEIKLOS PABAIGA

Kai baigsite savo darbą:

- Išjunkite variklį, kaip nurodyta aukščiau
- Atjunkite uždegimo žvakės dangtelį.

PRIEŽIŪRA IR VALYMAS

- 10. ISPĖJIMAS:** Prieš valydami arba atlikdami priežiūros darbus, atjunkite uždegimo žvakės dangtelį ir perskaitykite atitinkamas instrukcijas. Kai kyla pavojus jūsų rankoms, dėvėkite tinkamus drabužius ir dėvėkite apsaugines pirštines.
- 11. ISPĖJIMAS:** Niekada nenaudokite mašinos su susidėvėjusiomis ar pažeistomis dalimis. Sugedusios arba susidėvėjusios dalys visada turi būti pakeistos, o ne taisomos. Naudokite tik originalias atsargines dalis: neoriginalių ir (arba) netinkamai sumontuotų dalių naudojimas sukels pavojų mašinai ir pablogins saugą, gali sukelti nelaimingus atsitikimus ar sužalojimus, už kuriuos gamintojas nėra atsakingas.
- 12.** Bet kokius šiame vadove neaprašytus regulavimus ar techninės priežiūros darbus turi atlikti pardavėjas arba specializuotas techninės priežiūros centras, turintis reikiamų žinių ir įrangos, kad būtų užtikrinta, jog darbas būtų atliktas teisingai, išlaikant pradinį mašinos saugos lygį. Bet kokios operacijos, atliekamos neleistinose centruose arba ne kvalifikuotų asmenų, visiškai panaikins garantiją ir visus gamintojo įsipareigojimus bei atsakomybę.
- 13.** Priveržkite visas varžles ir varžtus, kad įsitikintumėte, jog mašina visada yra saugios darbinės būklės. Įprasta priežiūra yra būtina siekiant užtikrinti saugumą ir išlaikyti aukštą našumo lygį.
- 14.** Neatlikite su mašina jokių darbų, kurie nėra aprašyti šiame vadove, nebent turite atitinkamų įgūdžių naudojant tinkamus įrankius.

- 15.** Nelaikykite mašinos su degalų bake tokioje vietoje, kur kuro garai gali pasiekti atvirą šlovę, kibirkštį ar stiprų šilumos šaltinį.
- 16.** Prieš padėdami mašiną bet kokiame korpuse, leiskite varikliui atvėsti.
- 17.** Kad sumažintumėte gaisro pavojų, variklį, išmetimo dulintuvą ir degalų laikymo vietą laikykite švarią nuo pjuvenų, šakų, lapų ar per daug riebalų; niekada nepalikite talpyklų su šiukšlėmis sandėliavimo zonoje.
- 18.** Jei degalų baką reikia ištuštinti, tai reikia padaryti lauke, kai variklis atvės.
- 19.** Atlikdami visus techninės priežiūros darbus, mūvėkite darbo pirštines.
- 20.** Prieš padėdami mašiną, patikrinkite, ar pašalino veržliarakčius arba įrankius, naudotus techninei priežiūrai.
- 21.** Mašiną laikykite vaikams nepasiekiamoje vietoje!

ORO FILTRAS

SVARBU Oro filtro valymas yra būtinas norint užtikrinti mašinos efektyvumą ir veikimo laiką. N nedirbkite su pažeistu filtru arba be jo, nes galite negrįžtamai sugadinti variklį.

Jis turi būti valomas kas 8-10 darbo valandų.

Išvalykite filtrą taip:

- Atlaisvinkite fiksavimo rankenėlę (15 pav.), nuimkite dangtelį, kempinį filtrą (a) GBB 452 PRO ir GBB 576 PRO ir popierinį filtrą (b) GBB 576 PRO.
- Kempinį filtrą nuplaukite muilu ir vandeniui, tada palikite filtrą išdžiūti lauke. Nenaudokite benzino ar kitų tirpiklių.
- Nuimkite popierinį filtrą ir išvalykite jį slėgiu GBB 576 PRO, nukreipdami tik nuo filtro galinės pusės (švari vieta) į priekinę pusę (nešvari sritis). Jei reikia, pakeiskite popierinį filtrą nauju.
- Vėl uždėkite kempinę, popierinį filtrą ir dangtelį bei priveržkite fiksavimo rankenėlę. Įsitikinkite, kad popierinis filtras yra apačioje, o kempinė – viršuje.

UŽDEGIMO ŽVAKĖS TIKRINIMAS

Periodiškai išimkite ir išvalykite uždegimo žvakę metaliniu šepčiu, kad pašalintumėte visas nuosėdas. Patikrinkite ir iš naujo nustatykite tinkamą atstumą tarp elektrodų. Pakeiskite uždegimo žvakę ir tvirtai pritvirtinkite naudodami pridedamą veržliaraktį. Uždegimo žvakė turi būti pakeista tomis pačiomis savybėmis, kai perdega elektrodai arba nusidėvi izoliacija, ir bet kurio atveju kas 100 darbo valandų.

ILGI NAUDOJIMO LAIKOTARPIAI

SVARBU Jei mašina nebus naudojama ilgiau nei 2-3 mėnesius, rekomenduojama laikytis tam tikrų patarimų, kad išvengtumėte sunkumų naudojant mašiną ir išvengtumėte nuolatinio variklio sugadinimo.

Sandėliavimas

Prieš padėdami mašiną:

- Ištuštinkite kuro baką.
- Užveskite varklį ir paleiskite jį tuščiaja eiga, kol jis sustos, kad sunaudotų visas karbiuratoriuje likęs kuras.
- Leiskite varikliui atvėsti ir nuimkite uždegimo žvakės dangtelį.



Šie intervalai taikomi tik įprastoms darbo sąlygoms. Jei jūsų kasdienis darbo laikas ilgesnis arba darbo sąlygos sudėtingos (labai dulkieta darbo vieta ir pan.), atitinkamai sutrumpinkite nurodytus intervalus.		Prieš pradedant dirbti	Kasdien baigus darbą	Po kiekvieno degalų papildymo sustojimo	Kas savaitę	Kas mėnesį	Kas 12 mėnesių	Jei problema	Jei pažeistas	Jei reikėtų
Pilna mašina	Vizuali apžiūra (būklė, nusidėvėjimas, nesandarumas)	*	*							
	Švarus		*							
Valdymo rankena	Patikrinkite veikimą	*	*							
Oro filtras	Švarus			*			*		*	
	Pakeiskite							*	*	
Kuro filtras	Patikrinti				*		*			
	Pakeiskite filtrą					*		*		
Karbiuratorius	Patikrinkite tuščiosios eigos nustatymą	*								
	Iš naujo sureguliuokite tuščiąją eigą								*	
Uždegimo žvakė	Kas 10 darbo valandų valykite ir sureguliuokite tarpą tarp elektrodų						*			
	Pakeiskite po 100 darbo valandų							*		
Aušinimo angos	Švarus	*							*	
Visi prieinami varžtai	Patikrinti				*		*			
	Vėl priveržkite						*		*	
Antivibraciniai elementai	Patikrinti	*					*		*	
	Pakeiskite							*		
Saugos etiketės	Pakeiskite						*			
Duslintuvas	Švarus						*			

APLINKOS APSAUGA

Perdirbkite žaliavas, o ne išmeskite kaip atliekas. Mašina, priedai ir pakuotės turi būti rūšiuojamos taip, kad jos būtų perdirbtos nekenksmingos aplinkai. Plastikiniai komponentai yra paženklinti, kad juos būtų galima perdirbti.

GARANTIJA

Šiam gaminiui suteikiama garantija pagal teisinius / konkrečios šalies reglamentus, kurie galioja nuo pirmojo naudotojo įsigijimo datos. Garantija netaikoma žalai, atsiradusioms dėl normalaus nusidėvėjimo, perkrovos ar netinkamo naudojimo. Jei turite pretenzijų, visiškai surinktą mašiną nusiųskite savo pardavėjui arba elektrinių įrankių aptarnavimo centrui. Šių konkrečių modelių pūstuvų garantinis laikotarpis yra treji (3) metai neprofesionaliam naudojimui ir vieneri metai. (1) metai profesionaliam naudojimui.

EN	EU DECLARATION OF CONFORMITY		We declare under our sole responsibility that the listed products comply with all applicable provisions of the below directives and are also in conformity with the following standards. Production year and serial number are on the product. The relative technical file is at the below address.	
	BACKPACK PETROL BLOWER			
	MODEL	Article number		
FR	DÉCLARATION CE DE CONFORMITÉ		Nous déclarons sous notre propre responsabilité que les produits décrits sont conformes à toutes les dispositions applicables des directives ci-dessous et sont également conformes aux normes suivantes. L'année de production et le numéro de série figurent sur le produit. Le dossier technique correspondant est à l'adresse ci-dessous.	
	SOUFFLEUR DORSAL À ESSENCE			
	MODÈLE	Numéro de l'article		
IT	DICHIARAZIONE CE DI CONFORMITÀ		Dichiariamo sotto la nostra piena responsabilità che i prodotti indicati sono conformi a tutte le disposizioni applicabili delle seguenti direttive e sono inoltre conformi alle seguenti norme. Anno di produzione e numero di serie sono sul prodotto. La relativa scheda tecnica è al seguente indirizzo.	
	SOFFIATORE A ZAINO A BENZINA			
	MODELLO	Codice prodotto		
EL	ΔΗΛΩΣΗ ΣΥΜΜΟΡΦΩΣΗΣ ΕΚ		Δηλώνουμε με αποκλειστική μας ευθύνη, ότι τα αναφερόμενα προϊόντα συμμορφώνονται με όλες τις σχετικές διατάξεις των κάτωθι οδηγιών και είναι επίσης σύμφωνα με τα ακόλουθα πρότυπα. Το έτος παραγωγής και ο σειριακός αριθμός αναγράφονται στο προϊόν. Ο τεχνικός φάκελος είναι στην παρακάτω διεύθυνση.	
	ΦΥΣΗΤΗΡΑΣ ΒΕΝΖΙΝΗΣ ΠΛΑΤΗΣ			
	ΜΟΝΤΕΛΟ	Κωδικός προϊόντος		
SR	CE IZJAVA O USAGLAŠENOSTI		Na sopstvenu odgovornost izjavljujemo, da navedeni proizvodi poštuju sve važeće odredbe dole navedenih direktiva i da su takođe u skladu sa sledećim standardima. Proizvodna godina i serijski broj su na proizvodu. Relativna tehnološka datoteka je na donje adrese.	
	BENZINSKI PUHAČ S RUKSAKOM			
	MODEL	Broj predmeta		
HR	EU IZJAVA O SUKLADNOSTI		Pod punom odgovornošću izjavljujemo da navedeni proizvodi u skladu sa svim primjenjivim odredbama dolje navedenih direktiva, a također su u skladu sa sledećim standardima. Godina proizvodnje i serijski broj su na proizvodu. Relativna tehnička datoteka nalazi se na donjoj adresi.	
	BENZINSKI RUKSAK PUHAČ			
	MODEL	Broj artikla		
RO	DECLARAȚIE DE CONFORMITATE UE		Declarăm pe proprie răspundere că produsele menționate respectă toate prevederile aplicabile din directivele de mai jos și sunt, de asemenea, conforme cu următoarele standarde. Anul de producție și numărul de serie sunt pe produs. Fișierul tehnic relativ se află la adresa de mai jos.	
	SUFLANTĂ DE TIP RUCSAC PE BENZINĂ			
	MODEL	Număr articol		
HU	EU MEGFELELŐSÉGI NYILATKOZAT		Kijelentjük kizárólagos felelőségünkre, hogy a felsorolt termékek megfelelnek az alábbi irányelvek összes vonatkozó rendelkezésének, és megfelelnek a következő szabványoknak is. A gyártási év és a sorozatszám a terméken található. A relatív műszaki fájl az alábbi címen található.	
	BENZINFÚVÓ HÁTIZSÁK			
	MODELL	Cikk szám		
LT	ES ATITIKTIES DEKLARACIJA		Mes, prisilmdami visą atsakomybę, pareiškiame, kad išvardyti produktai atitinka visas taikomas toliau nurodytų direktyvų nuostatas ir taip pat atitinka šiuos standartus. Gamybos metai ir serijos numeris yra ant gaminio. Santykinis technologinis failas yra žemiau nurodytu adresu.	
	BENZININIS KUPRINĖS LAPŲ PŪSTUVAS			
	MODELIS	Straipsnis Numeris		
	GBB 452 PRO GBB 576 PRO	46 062 46 063	2006/42/EC	EN 15503:2009
			2014/30/EU	EN ISO 14982:2009
			1682/2016/EU	
Aimilios G. Theodorou Electrical Engineer, Safety Officer  24/10/2022 FF GROUP TOOL INDUSTRIES, 19300 Aspropyrgos-Greece.		FF GROUP TOOL INDUSTRIES 9,5km Attiki Odos, Aspropyrgos 19300, Athens, Greece Tel. +30 210 55 98 400		



 **FF GROUP TOOL INDUSTRIES**



9,5 Km Attiki Odos, Aspropyrgos

 19300, Athens, Greece



+30 210 55 98 400



info@ffgroup-toolindustries.com



www.ffgroup-tools.com