

FF GROUP[®]



DS 1010 PLUS

EN

ORIGINAL INSTRUCTIONS

FR

NOTICE ORIGINALE

IT

ISTRUZIONI ORIGINALI

EL

ΠΡΩΤΟΤΥΠΟ ΟΔΗΓΙΩΝ ΧΡΗΣΗΣ

SR

ORIGINALNO UPUTSTVO ZA RAD

HR

ORIGINALNE UPUTE ZA RAD

RO

INSTRUCȚIUNI DE FOLOSIRE ORIGINALE

HU

EREDETI UTASÍTÁSOK

BG

ОРИГИНАЛНИ ИНСТРУКЦИИ







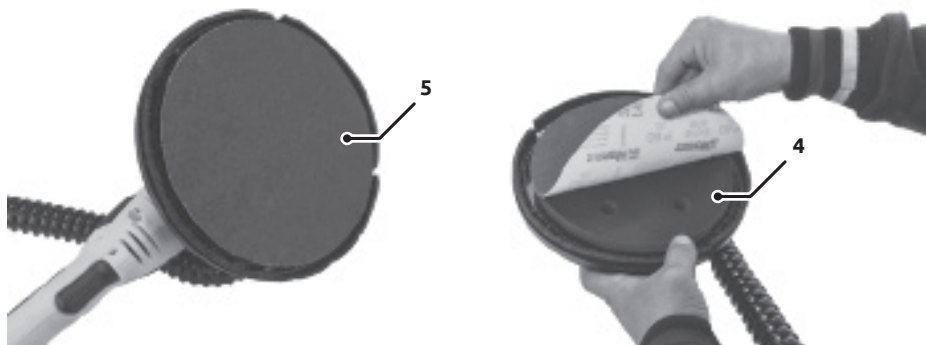
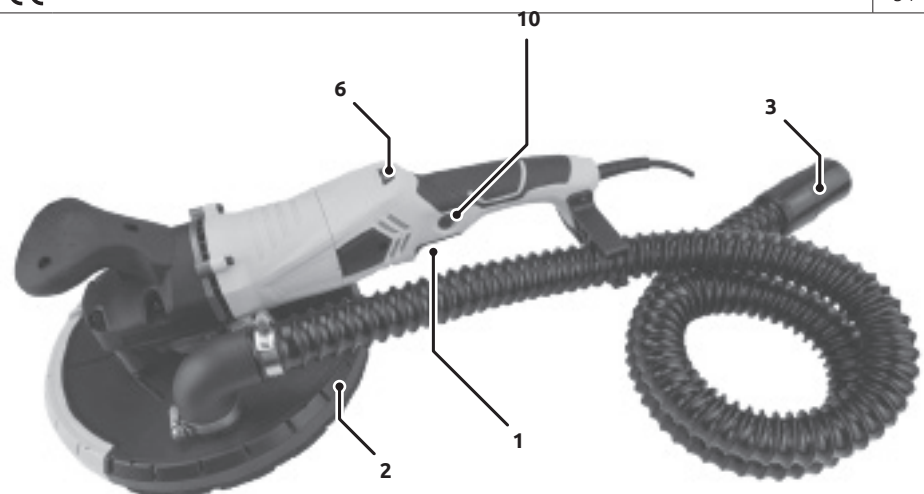

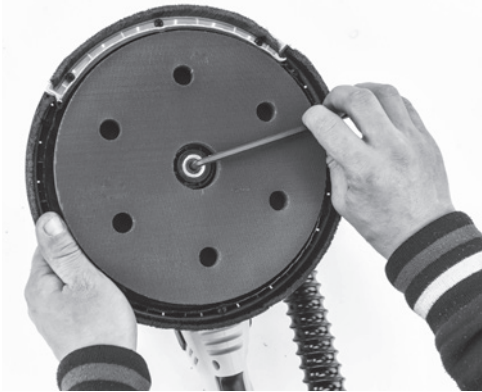
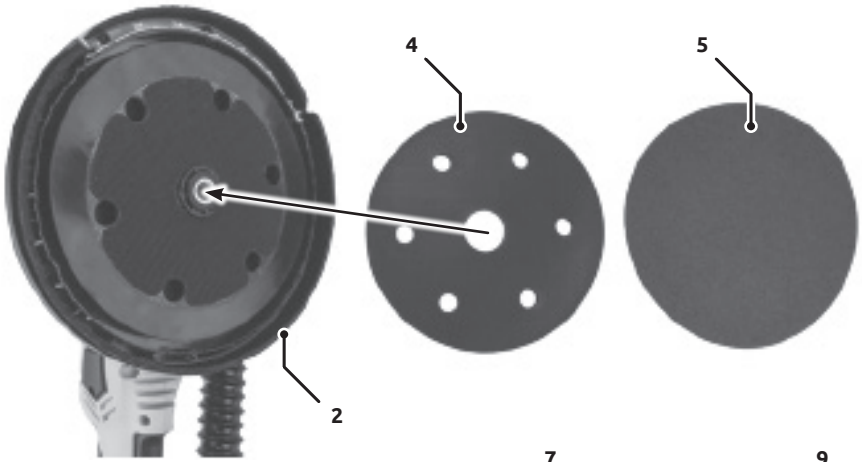

LT

ORIGINALIOS INSTRUKCIJOS

EXPLANATION OF SYMBOLS /		
EXPLICATION DES SYMBOLES / SPIEGAZIONE DEI SIMBOLI / ΕΠΕΞΗΓΗΣΗ ΣΥΜΒΟΛΩΝ / OBJAŠNJENJE SIMBOLA / OBJAŠNJENJE SIMBOLA / EXPLICAREA SIMBOLURILOR / SZIMBÓLUMOK JELENTÉSE / ОБ'ЯСНЕНИЕ НА СИМВОЛИТЕ / SIMBOLIŲ PAAIŠKINIMAS		04
EN	DRYWALL SANDER	06
FR	PONCEUSE DE CLOISONS SÈCHES	10
IT	SABBIATRICE PER MURATURA A SECCO	15
EL	ΤΡΙΒΕΙΟ ΤΟΙΧΟΥ	20
SR	BRUSILICA ZA SUVI ZID	25
HR	BRUSILICA ZA ZIDOVE	30
RO	MAŠINĂ DE ȘLEFUIT PENTRU PEREȚI USCAȚI	34
HU	SZÁRAZCSISZOLÓ-GÉP	39
BG	ШЛИФОВЪЧНА МАШИНА	44
LT	SIENŲ IR LUBŲ ŠLIFUOKLIS	49
CE		54





	ENGLISH	FRAÇAIS	ITALIANO	ΕΛΛΗΝΙΚΑ	SRPSKI
	EXPLANATION OF SYMBOLS	EXPLICATION DES SYMBOLES	SPIEGAZIONE DEI SIMBOLI	ΕΠΕΞΗΓΗΣΗ ΣΥΜΒΟΛΩΝ	OBJAŠNJENJE SIMBOLA
	Always read and understand the instructions before operating	Toujours lire et comprendre les instructions avant d'opérer	Leggere e comprendere sempre le istruzioni prima di operare	Διαβάστε και κατανοήστε τις οδηγίες χρήσης πάντα πριν από τη λειτουργία	Uvek pročitajte i razumajte uputstva pre rada
	Always wear appropriate eye protection when operating	Portez toujours une protection oculaire appropriée lorsque vous utilisez	Indossare sempre un'adeguata protezione oculare quando si opera	Να χρησιμοποιείτε πάντα κατάλληλη προστασία ματιών κατά τη λειτουργία	Uvek nosite odgovarajuću zaštitu za oči kada radila
	Always wear appropriate protective breathing mask when operating	Portez toujours un masque respiratoire protecteur approprié lors de l'opération	Indossare sempre un'adeguata maschera protettiva durante il funzionamento	Να χρησιμοποιείτε πάντα κατάλληλη μάσκα αναπνοής κατά τη λειτουργία	Uvek nosite odgovarajuću zaštitnu masku za disanje prilikom rada
	Always wear appropriate ear protection when operating	Portez toujours une protection de l'oreille appropriée lors de l'exploitation	Indossare sempre un'adeguata protezione dell'orecchio quando si opera	Να χρησιμοποιείτε πάντα κατάλληλη προστασία αυτιών κατά τη λειτουργία	Uvek nosite odgovarajuću zaštitu za uši kada radila
	Always wear appropriate hand protection when operating	Portez toujours une protection appropriée pour les mains lors de l'exploitation	Indossare sempre la protezione della mano appropriata quando si opera	Να χρησιμοποιείτε πάντα κατάλληλη προστασία χεριών κατά τη λειτουργία	Uvek nosite odgovarajuću zaštitu ruku kada radila
	Remove unit from electric supply before cleaning, adjusting or maintaining	Retirer l'unité de l'alimentation électrique avant de nettoyer, ajuster ou entretenir	Rimuovere l'unità dall'alimentazione elettrificata prima di pulire, regolare o mantenere	Αφαιρέστε τη μονάδα από την παροχή ηλεκτρικού ρεύματος πριν από τον καθαρισμό, τη ρύθμιση ή τη συντήρηση	Uklanjanje jedinice iz električnog snabdevanja pre čišćenja, prilagođavanja ili održavanja
	Important, danger, warning, or caution	Important, danger ou avertissement	Importante, pericolo o avviso	Σημαντικό, κίνδυνος ή προειδοποίηση	Važno, opasnost ili upozorenje
	Double insulation	Double insulation	Doppio isolamento	Διπλή μόνωση	Dvostruka izolacija
	Complies with applicable safety directives and relative standards	Conforme aux directives de sécurité applicables et aux normes relatives	Conforme alle direttive di sicurezza applicabili e alle relative norme	Συμμορφώνεται με τις ισχύουσες οδηγίες ασφαλείας και τα σχετικά πρότυπα	U skladu sa važećim bezbednosnim direktivama i relativnim standardima
	Must be recycled and should always be disposed in accordance with applicable directives	Doit être recyclé et doit toujours être éliminé conformément aux directives applicables	Deve essere riciclato e deve essere sempre smaltito secondo le direttive applicabili	Πρέπει να ανακυκλώνεται και πρέπει πάντα να απορρίπτεται σύμφωνα με τις ισχύουσες οδηγίες	Mora se reciklirati i uvek ga treba raspolagati u skladu sa važećim direktivama

HRVATSKI	ROMÂNĂ	MAGYAR	БЪЛГАРСКИ	LIETUVIŲ K.
OBJAŠNJENJE SIMBOLA	EXPLICAREA SIMBOLURILOR	SZIMBÓLUMOK JELENTÉSE	ОБЯСНЕНИЕ НА СИМВОЛИТЕ	SIMBOLIŲ PAAIŠKINIMAS
Uvijek pročitajte i shvatite upute prije operacije	Citiți și înțelegeți întotdeauna instrucțiunile înainte de a utiliza	Használat előtt mindig olvassa el és értse meg az utasításokat	Винаги четете и разбъртайте инструкциите преди работа	Prieš pradėdami dirbti, visada perskaitykite ir supraskite instrukcijas
Uvijek nosite odgovarajuću zaštitu očiju kada djelujete	Purtați întotdeauna o protecție adecvată a ochilor atunci când acționați	Munka közben mindig viseljen megfelelő szemvédőt	Винаги носете подходяща заштита на очите, когато работите	Dirbdami visada dėvėkite tinkamas akių apsaugos priemones
Prilikom rada uvijek nosite odgovarajuću zaštitnu masku za disanje	Purtați întotdeauna o mască de respirație de protecție adecvată în timpul	Munka közben mindig viseljen megfelelő légzőmaszkot	Винаги носете подходяща предпазна маска за дишане, когато	Dirbdami visada dėvėkite tinkamą apsauginę kvėpavimo kaukę
Uvijek nosite odgovarajuću zaštitu za uši prilikom rada	Purtați întotdeauna o protecție adecvată a urechii în timpul funcționării	Működés közben mindig viseljen megfelelő fülvédőt	Винаги носете подходяща заштита за ухото при работа	Dirbdami visada dėvėkite tinkamas ausų apsaugos priemones
Prilikom rada uvijek nosite odgovarajuću zaštitu ruku	Purtați întotdeauna o protecție adecvată a mâinii în timpul funcționării	Munka közben mindig viseljen megfelelő kézvédőt	Винаги носете подходяща заштита за ръцете при работа	Dirbdami visada dėvėkite tinkamą rankų apsaugą
Uklonite jedinicu iz električnog napajanja prije čišćenja, podešavanja ili održavanja	Scoateți unitatea de alimentare electrică înainte de curățare, reglare sau întreținere	Tisztítás, beállítás vagy karbantartás előtt távolítsa el az egységet az elektromos hálózatról	Извадете уреда от електрочесното захранване преди почистване, регулиране или поддръжка	Prieš valydami, reguliuodami ar prižiūradami, išimkite įrenginį iš elektros tiekimo
Važno, opasnost ili upozorenje	Important, pericol sau avertisment	Fontos, veszély, figyelmeztetés vagy óvatosság	Важно, опасност или Предупреждение	Svarbu, pavojus, įspėjimas ar atsargumas
Dvostruka izolacija	Izolație dublă	Dupla szigetelés	Двойна изолация	Dviguba izoliacija
U skladu s primjenjivim sigurnosnim direktivama i relativnim standardima	Respectă directivele de siguranță aplicabile și standardele aferente	Megfelel a vonatkozó biztonsági irányelveknek és a vonatkozó szabványoknak	Съответства на приложимите директиви за безопасност и съответните стандарти	Atitinka taikomas saugos direktyvas ir santykinis standartus
Mora se reciklirati i uvijek zbrinuti u skladu s važećim direktivama	Trebuie reciclat și trebuie întotdeauna eliminat în conformitate cu directivele aplicabile	Újrahasznosítani kell, és mindig a vonatkozó irányelveknek megfelelően kell ártalmatlanítani	Трябва да се рециклира и винаги да се изхвърля в съответствие с приложимите директиви	Turi būti perdirbtas ir visada turi būti šalinamas pagal taikomas direktyvas

ENGLISH

GENERAL POWER TOOL SAFETY WARNINGS WARNING

Read all safety warnings and all instructions. Failure to follow the warnings and instructions may result in electric shock, fire and/or serious injury.

Save all warnings and instructions for future reference. The term "power tool" in the warnings refers to your mains-operated (corded) power tool or battery-operated (cordless) power tool.

WORK AREA

- ▶ Keep work area clean and well lit. Cluttered or dark areas invite accidents.
- ▶ Do not operate power tools in explosive atmospheres, such as in the presence of flammable liquids, gases or dust. Power tools create sparks which may ignite the dust or fumes.
- ▶ Keep children and bystanders away while operating a power tool. Distractions can cause you to lose control.

ELECTRICAL SAFETY

- ▶ Power tool plugs must match the outlet. Never modify the plug in any way. Do not use any adapter plugs with earthed (grounded) power tools. Unmodified plugs and matching outlets will reduce risk of electric shock.
- ▶ Avoid body contact with earthed or grounded surfaces, such as pipes, radiators, ranges and refrigerators. There is an increased risk of electric shock if your body is earthed or grounded.
- ▶ Do not expose power tools to rain or wet conditions. Water entering a power tool will increase the risk of electric shock.
- ▶ Do not abuse the cord. Never use the cord for carrying, pulling or unplugging the power tool. Keep cord away from heat, oil, sharp edges and moving parts. Damaged or entangled cords increase the risk of electric shock.
- ▶ When operating a power tool outdoors, use an extension cord suitable for outdoor use. Use of a cord suitable for outdoor use reduces the risk of electric shock.
- ▶ If operating a power tool in a damp location is unavoidable, use a residual current device (RCD) protected supply. Use of an RCD reduces the risk of electric shock.

PERSONAL SAFETY

- ▶ Stay alert, watch what you are doing and use common sense when operating a power tool. Do not use a power tool while you are tired or under the influence of drugs, alcohol or medication. A moment of inattention while operating power tools may result in serious personal injury.
- ▶ Use personal protective equipment. Always wear eye protection. Protective equipment such as dust mask, non-skid safety shoes, hard hat, or hearing protection used for appropriate conditions will reduce personal injuries.
- ▶ Prevent unintentional starting. Ensure the switch is in the off-position before connecting to power

source, picking up or carrying the tool. Carrying power tools with your finger on the switch or energizing power tools that have the switch on invites accidents.

- ▶ Remove any adjusting key or wrench before turning the power tool on. A wrench or a key left attached to a rotating part of the power tool may result in personal injury.
- ▶ Do not overreach. Keep proper footing and balance at all times. This enables better control of the power tool in unexpected situations.
- ▶ Dress properly. Do not wear loose clothing or jewelry. Keep your hair, clothing and gloves away from moving parts. Loose clothes, jewelry or long hair can be caught in moving parts.
- ▶ If devices are provided for the connection of dust extraction and collection facilities, ensure these are connected and properly used. Use of dust collection can reduce dust-related hazards.
- ▶ Do not let familiarity gained from frequent use of tools allow you to become complacent and ignore tool safety principles. A careless action can cause severe injury within a fraction of a second.

POWER TOOL USE AND CARE

- ▶ Do not force the power tool. Use the correct power tool for your application. The correct power tool will do the job better and safer at the rate for which it was designed.
- ▶ Do not use the power tool if the switch does not turn it on and off. Any power tool that cannot be controlled with the switch is dangerous and must be repaired.
- ▶ Disconnect the plug from the power source from the power tool before making any adjustments, changing accessories, or storing power tools. Such preventive safety measures reduce the risk of starting the power tool accidentally.
- ▶ Store idle power tools out of the reach of children and do not allow persons unfamiliar with the power tool or these instructions to operate the power tool. Power tools are dangerous in the hands of untrained users.
- ▶ Maintain power tools. Check for misalignment or binding of moving parts, breakage of parts and any other condition that may affect the power tool's operation. If damaged, have the power tool repaired before use. Many accidents are caused by poorly maintained power tools.
- ▶ Use the power tool, accessories and tool bits etc. in accordance with these instructions, taking into account the working conditions and the work to be performed. Use of the power tool for operations different from those intended could result in a hazardous situation.
- ▶ Keep handles and grasping surfaces dry, clean and free from oil and grease. Slippery handles and grasping surfaces do not allow for safe handling and control of the tool in unexpected situations.

SERVICE

Have your power tool serviced by an authorized service and use only original spare parts. This will ensure that the safety of the power tool is maintained.

SAFETY INSTRUCTIONS FOR DRYWALL SANDERS

SAFETY WARNINGS COMMON FOR SANDING OPERATIONS

- ▶ This power tool is intended to function as a sander. Read all safety warnings, instructions, illustrations and specifications provided with this power tool. Failure to follow all instructions listed below may result in electric shock, fire and/or serious injury.
- ▶ This power tool is not recommended for grinding, wire brushing, polishing or cutting off operations. Operations for which the power tool was not designed may create a hazard and cause personal injury.
- ▶ Do not use accessories which are not specifically designed and recommended by the tool manufacturer. Just because the accessory can be attached to your power tool, it does not assure safe operation.
- ▶ The rated speed of the accessory must be at least equal to the maximum speed marked on the power tool. Accessories running faster than their rated speed can fly apart.
- ▶ The outside diameter and the thickness of your accessory must be within the capacity rating of your power tool. Incorrectly sized accessories cannot be adequately guarded or controlled.
- ▶ Threaded mounting of accessories must match the grinder spindle thread. For accessories mounted by flanges, the arbour hole of the accessory must fit the locating diameter of the flange. Accessories that do not match the mounting hardware of the power tool will run out of balance, vibrate excessively and may cause loss of control.
- ▶ Do not use a damaged accessory. Before each use inspect the accessory such as abrasive wheels for chips and cracks, backing pads for cracks, tear or excess wear, wire brushes for loose or cracked wires. If the power tool or accessory is dropped, inspect for damage or install an undamaged accessory. After inspecting and installing an accessory, position yourself and bystanders away from the plane of the rotating accessory and run the power tool at maximum no load speed for one minute. Damaged accessories will normally break apart during this test time.
- ▶ Wear personal protective equipment. Depending on application, use face shield, safety goggles or safety glasses. As appropriate, wear dust mask, hearing protectors, gloves and shop apron capable of stopping small abrasive or workpiece fragments. The eye protection must be capable of stopping flying debris generated by various operations. The dust mask or respirator must be capable of filtering particles generated by your operation. Prolonged exposure to high intensity noise may cause hearing loss.
- ▶ Keep bystanders a safe distance away from work area. Anyone entering the work area must wear personal protective equipment. Fragments of the workpiece or of a broken accessory may fly away and cause injury beyond the immediate area of operation.
- ▶ Hold power tool by insulated gripping surfaces only, when performing an operation where the cutting accessory may contact hidden wiring or its own cord. A cutting accessory contacting a "live" wire may make

exposed metal parts of the power tool "live" and could give the operator an electric shock.

- ▶ Position the cord clear of the spinning accessory. If you lose control, the cord may be cut or snagged and your hand or arm may be pulled into the spinning accessory.
- ▶ Never lay the power tool down until the accessory has come to a complete stop. The spinning accessory may grab the surface and pull the power tool out of your control.
- ▶ Do not run the power tool while carrying it at your side. Accidental contact with the spinning accessory could snag your clothing, pulling the accessory into your body.
- ▶ Regularly clean the power tool's air vents. The motor's fan will draw the dust inside the housing and excessive accumulation of powdered metal may cause electrical hazards.
- ▶ Do not operate the power tool near flammable materials. Sparks could ignite these materials.
- ▶ Do not use accessories that require liquid coolants. Using water or other liquid coolants may result in electrocution or shock.

KICKBACK AND RELATED WARNINGS

- Kickback is a sudden reaction to a pinched or snagged rotating wheel, backing pad, brush or any other accessory. Pinching or snagging causes rapid stalling of the rotating accessory which in turn causes the uncontrolled power tool to be forced in the direction opposite of the accessory's rotation at the point of the binding.
- Kickback is the result of power tool misuse and/or incorrect operating procedures or conditions and can be avoided by taking proper precautions as given below
- ▶ Maintain a firm grip on the power tool and position your body and arm to allow you to resist kickback forces. Always use auxiliary handle, if provided, for maximum control over kickback or torque reaction during start-up. The operator can control torque reactions or kickback forces, if proper precautions are taken.
- ▶ Never place your hand near the rotating accessory. The accessory may kickback over your hand.
- ▶ Do not position your body in the area where power tool will move if kickback occurs. Kickback will propel the tool in the direction opposite to the wheel's movement at the point of snagging.
- ▶ Use special care when working corners, sharp edges etc. Avoid bouncing and snagging the accessory. Corners, sharp edges or bouncing have a tendency to snag the rotating accessory and cause loss of control or kickback.

SAFETY WARNINGS SPECIFIC FOR SANDING OPERATIONS

When sanding, do not use excessively oversized sanding disc paper. Follow the manufacturers' recommendations when selecting sanding paper. Larger sanding paper extending beyond the sanding pad presents a laceration hazard and may cause snagging, tearing of the disc, or kickback.

GENERAL

- This tool should not be used by people under the age of 16 years.
- This tool is not intended for use by children and persons with reduced physical, sensory or mental capabilities, or lack of experience and knowledge.
- Ensure that children do not play with the tool.
- This tool is not suitable for wet sanding.
- Always disconnect plug from power source before making any adjustment or changing any accessory.

ACCESSORIES

- FF GROUP can assure flawless functioning of the tool only when the correct accessories are used which can be obtained from your FF GROUP dealer.
- For mounting/using non-FF GROUP accessories observe the instructions of the manufacturer concerned.
- Handle and store accessories with care.

OUTDOOR USE

- Connect the tool via a fault current (FI) circuit breaker with a triggering current of 30 mA maximum.

BEFORE USE

- Before using the tool for the first time, it is recommended to receive practical information.
- Always check that the supply voltage is the same as the voltage indicated on the nameplate of the tool (tools with a rating of 230V or 240V can also be connected to a 220V supply).
- Use suitable detectors to find hidden utility lines or call the local utility company for assistance (contact with electric lines can lead to fire or electrical shock; damaging a gas line can result in an explosion; penetrating a water pipe will cause property damage or an electrical shock).
- Do not work materials containing asbestos (asbestos is considered carcinogenic).
- Dust from material such as paint containing lead, some wood species, minerals and metal may be harmful (contact with or inhalation of the dust may cause allergic reactions and/or respiratory diseases to the operator or bystanders); wear a dust mask and work with a dust extraction device when connectable.
- Certain kinds of dust are classified as carcinogenic (such as oak and beech dust) especially in conjunction with additives for wood conditioning; wear a dust mask and work with a dust extraction device when connectable.
- Follow the dust-related national requirements for the materials you want to work with.
- Do not clamp the tool in a vice.
- Use completely unrolled and safe extension cords.

DURING USE

- Do not touch the moving sanding disc.
- Do not continue to use worn, torn or heavily clogged sanding discs.
- If the cord is damaged or cut through while working, do not touch the cord, but immediately disconnect the plug.
- Never use the tool when cord is damaged; have it

replaced by a qualified person.

- In case of electrical or mechanical malfunction, immediately switch off the tool and disconnect the plug.
- In case of current interruption or when the plug is accidentally pulled out, unlock the on/off switch immediately in order to prevent uncontrolled re-starting.

AFTER USE

- After switching off the tool, never stop the rotation of the accessory by a lateral force applied against it.

GUIDELINES FOR USING EXTENSION CORDS

- ▶ Make sure your extension cord is in good condition. When using an extension cord, be sure to use one heavy enough to carry the current your product will draw. An undersized cord will cause a drop in line voltage resulting in loss of power and overheating.
- ▶ Always replace a damaged extension cord or have it repaired by a qualified person before using it.
- ▶ Protect your extension cords from sharp objects, excessive heat and damp/wet areas.
- ▶ Use a separate electrical circuit for your tools. This circuit should be protected with the appropriate time-delayed fuse. Before connecting the motor to the power line, make sure the switch is in the OFF position and the electric voltage is rated the same as the voltage stamped on the motor nameplate. Running at a lower voltage will damage the motor.

PRODUCT SPECIFICATIONS

INTENDED USE

This tool is intended for dry sanding of plastered walls and ceilings; it is particularly suitable for removing paint coatings, adhesives and loose plaster. Only use the tool when correctly and completely assembled (be aware that FF GROUP cannot be held responsible for tool damage and/or personal injuries resulting from the incorrect assembly of the tool). Read this instruction manual carefully before use and save it for future reference.

TECHNICAL DATA

Article Number	43 283	
Model	DS 1010 PLUS	
Rated voltage	V	230-240
Frequency	Hz	50
Rated power input	W	1.010
No-load speed	min ⁻¹	1.000-2.350
Pad diameter	mm	210
Sanding sheet size	mm	225
Weight	kg	3,3

Sound emission values determined according to EN 60745-1, EN 60745-2-3

Typically the A-weighted noise levels of the product are:

Sound pressure level	dB(A)	83,4
Sound power level	dB(A)	94,4
Uncertainty K	dB	3

Vibration total values a_h (trix vector sum) and uncertainty K determined according to EN 60745-1, EN 60745-2-3

Vibration level max:

$a_{h,HD}$	m/s^2	1,745
K	m/s^2	1,5

IDENTIFICATION

1. On/off switch
2. Pad cover segment
3. Flexible hose
4. Backing pad (VELCRO)
5. Sanding disc (not included)
6. Sanding speed selection wheel
7. Vacuum cleaner adapter Ø 47 mm
8. Double-ended screwdriver
9. Hex key
10. Safety button for On/Off switch

REPLACEMENT OF SANDING PAPER

Backing pads 4

Never run the tool without backing pad 4

- Replace damaged backing pads immediately (loosen/fasten pad screw with hex key 9).
- Unplug tool before removing/mounting backing pads.

Mounting sanding discs 5

- Simply press sanding disc 5 onto backing pad with perforation in sanding disc corresponding with perforation in backing pad. If necessary, clean backing pad first
- The dust suction requires the use of perforated sanding discs.
-

REPLACEMENT OF GRINDING DISC STUCK

The output shaft is inserted into the adhesive disc center with six angle wrench clockwise rotation angle in the six-hex, and at the same time, the hands hold the adhesive disc grinding, grinding disc can be remove adhesive.

SPEED ADJUSTMENT

The grinding of the grinding disc rotation speed can be adjusted according to different conditions and grinding quality requirements.

The Drywall Sander is equipped with a variable speed control. The speed is adjusted by turning the control knob. The control knob is numbered "MIN" through "MAX" with "MIN" being the slowest speed (Approximately 1.000 RPM) and "MAX" being the fastest speed (approximately 2.350 RPM).

Use the higher speed settings for fast stock re-

moval. Use the lower speed setting to reduce removal rate for more precise control.

ANGLE GRINDING

In order to do side grinding work, take off the front part of plastic disc with screw driver.

TO START AND STOP DRYWALL SANDER

Make sure power circuit voltage is the same as shown on the specification plate on the sander, and that the sander switch is OFF. Connect sander to power circuit.

To start the sander

Press the safety button and press the ON/OFF switch.

To stop the sander

Release the ON/OFF switch.

HOLDING AND GUIDING THE TOOL

- ▶ Always hold the tool firmly with both hands.
- ▶ While working, always hold the tool at the grip area.
- ▶ Guide the tool parallel to the working surface and move it in circles or in a cross pattern
- ▶ Do not apply too much pressure on the tool; let the sanding surface do the work for you
- ▶ Do not tilt the tool in order to avoid unwanted sanding marks.
- ▶ Keep ventilation slots uncovered.

SANDING

- ▶ The amount of material removed is determined by the speed of the sanding disc and the grit size used.
- ▶ The speed of the sanding disc decreases relative to the pressure applied to the tool.

MAINTENANCE

- ▶ Keep tools clean, clean up debris and dust.
- ▶ Always check the power cable, plug, switch, so that the tools is in good condition.

ENVIRONMENTAL PROTECTION

Recycle raw materials instead of disposing as waste. Machine, accessories and packaging should be sorted for environment - friendly recycling. The plastic components are labeled for categorized recycling.

WARRANTY

This product is warranted in accordance with the legal/country specific regulations, effective from the date of purchase by the first user. Damage attributable to normal wear and tear, overload or improper handling will be excluded from the guarantee. In case of a claim, please send the machine, completely assembled, to your dealer or the service Centre for electric power tools.

FRANÇAIS

AVERTISSEMENTS DE SÉCURITÉ GÉNÉRAUX POUR L'OUTIL

AVERTISSEMENT! Lire tous les avertissements de sécurité et toutes les instructions. Ne pas suivre les avertissements et instructions peut donner lieu à un choc électrique, un incendie et/ou une blessure sérieuse.

Conserver tous les avertissements et toutes les instructions pour pouvoir s'y reporter ultérieurement. Le terme «outil» dans les avertissements fait référence à votre outil électrique alimenté par le secteur (avec cordon d'alimentation) ou votre outil fonctionnant sur batterie (sans cordon d'alimentation).

SÉCURITÉ DE LA ZONE DE TRAVAIL

- ▶ **Conserver la zone de travail propre et bien éclairée.** Les zones en désordre ou sombres sont propices aux accidents.
- ▶ **Ne pas faire fonctionner les outils électriques en atmosphère explosive, par exemple en présence de liquides inflammables, de gaz ou de poussières.** Les outils électriques produisent des étincelles qui peuvent enflammer les poussières ou les fumées.
- ▶ **Maintenir les enfants et les personnes présentes à l'écart pendant l'utilisation de l'outil.** Les distractions peuvent vous faire perdre le contrôle de l'outil.

SÉCURITÉ ÉLECTRIQUE

- ▶ **Il faut que les fiches de l'outil électrique soient adaptées au socle. Ne jamais modifier la fiche de quelque façon que ce soit. Ne pas utiliser d'adaptateurs avec des outils à branchement de terre.** Des fiches non modifiées et des socles adaptés réduiront le risque de choc électrique.
- ▶ **Éviter tout contact du corps avec des surfaces reliées à la terre telles que les tuyaux, les radiateurs, les cuisinières et les réfrigérateurs.** Il existe un risque accru de choc électrique si votre corps est relié à la terre.
- ▶ **Ne pas exposer les outils à la pluie ou à des conditions humides.** La pénétration d'eau à l'intérieur d'un outil augmentera le risque de choc électrique.
- ▶ **Ne pas maltraiter le cordon. Ne jamais utiliser le cordon pour porter, tirer ou débrancher l'outil. Maintenir le cordon à l'écart de la chaleur, du lubrifiant, des arêtes ou des parties en mouvement.** Les cordons endommagés ou emmêlés augmentent le risque de choc électrique.
- ▶ **Lorsqu'on utilise un outil à l'extérieur, utiliser un prolongateur adapté à l'utilisation extérieure.** L'utilisation d'un cordon adapté à l'utilisation extérieure réduit le risque de choc électrique.
- ▶ **Si l'usage d'un outil dans un emplacement humide est inévitable, utiliser une alimentation protégée par un dispositif à courant différentiel résiduel (RCD).** L'usage d'un RCD réduit le risque de choc électrique.

SÉCURITÉ DES PERSONNES

- ▶ **Rester vigilant, regarder ce que vous êtes en train de faire et faire preuve de bon sens dans l'utilisation de l'outil. Ne pas utiliser un outil lorsque vous êtes fatigué ou sous l'emprise de drogues, d'alcool ou de médicaments.** Un moment d'inattention en cours d'utilisation d'un outil peut entraîner des blessures graves des personnes.
- ▶ **Utiliser un équipement de sécurité. Toujours porter une protection pour les yeux.** Les équipements de sécurité tels que les masques contre les poussières, les chaussures de sécurité antidérapantes, les casques ou les protections acoustiques utilisés pour les conditions appropriées réduiront les blessures des personnes.
- ▶ **Éviter tout démarrage intempestif. S'assurer que l'interrupteur est en position arrêt avant de brancher l'outil au secteur et/ou au bloc de batteries, de le ramasser ou de le porter.** Porter les outils en ayant le doigt sur l'interrupteur ou brancher des outils dont l'interrupteur est en position marche est source d'accidents.
- ▶ **Retirer toute clé de réglage avant de mettre l'outil en marche.** Une clé laissée fixée sur une partie tournante de l'outil peut donner lieu à des blessures de personnes.
- ▶ **Ne pas se précipiter. Garder une position et un équilibre adaptés à tout moment.** Cela permet un meilleur contrôle de l'outil dans des situations inattendues.
- ▶ **S'habiller de manière adaptée. Ne pas porter de vêtements amples ou de bijoux. Garder les cheveux, les vêtements et les gants à distance des parties en mouvement.** Des vêtements amples, des bijoux ou les cheveux longs peuvent être pris dans des parties en mouvement.
- ▶ **Si des dispositifs servant à aspirer ou à recueillir les poussières doivent être utilisés, vérifiez que ceux-ci soient effectivement raccordés et qu'ils sont correctement utilisés.** L'utilisation des collecteurs de poussière réduit les dangers dus aux poussières.
- ▶ **Restez vigilant et ne pas négligez les principes de sécurité de l'outil sous prétexte que vous avez l'habitude de l'utiliser.** Une fraction de seconde d'inattention peut provoquer une blessure grave.

UTILISATION ET ENTRETIEN DE L'OUTIL

- ▶ **Ne pas forcer l'outil. Utiliser l'outil adapté à votre application.** L'outil adapté réalisera mieux le travail et de manière plus sûre au régime pour lequel il a été construit.
- ▶ **Ne pas utiliser l'outil si l'interrupteur ne permet pas de passer de l'état de marche à arrêt et vice versa.** Tout outil qui ne peut pas être commandé par l'interrupteur est dangereux et il faut le faire réparer.
- ▶ **Débrancher la fiche de la source d'alimentation en courant et/ou le bloc de batteries de l'outil avant tout réglage, changement d'accessoires ou avant de ranger l'outil.** De telles mesures de sécurité préventives réduisent le risque de démarrage accidentel de l'outil.
- ▶ **Conserver les outils à l'arrêt hors de la portée des enfants et ne pas permettre à des personnes**

ne connaissant pas l'outil ou les présentes instructions de le faire fonctionner. Les outils sont dangereux entre les mains d'utilisateurs novices.

- ▶ **Observer la maintenance de l'outil. Vérifier qu'il n'y a pas de mauvais alignement ou de blocage des parties mobiles, des pièces cassées ou toute autre condition pouvant affecter le fonctionnement de l'outil. En cas de dommages, faire réparer l'outil avant de l'utiliser.** De nombreux accidents sont dus à des outils mal entretenus.
- ▶ **Utiliser l'outil, les accessoires et les lames etc., conformément à ces instructions, en tenant compte des conditions de travail et du travail à réaliser.** L'utilisation de l'outil pour des opérations différentes de celles prévues pourrait donner lieu à des situations dangereuses.
- ▶ **Il faut que les poignées et les surfaces de préhension restent sèches, propres et dépourvues d'huiles et de graisses.** Des poignées et des surfaces de préhension glissantes rendent impossibles la manipulation et le contrôle en toute sécurité de l'outil dans les situations inattendues.

MAINTENANCE ET ENTRETIEN

Faire entretenir l'outil par un réparateur qualifié utilisant uniquement des pièces de rechange identiques. Cela assurera que la sécurité de l'outil est maintenue.

INSTRUCTIONS DE SECURITE POUR PONCEUSES DE CLOISONS SÈCHES

AVERTISSEMENTS DE SECURITE COMMUNS POUR LES OPERATIONS DE PONÇAGE

- ▶ **Cet outil électroportatif est à utiliser en tant que ponceuse. Respecter tous les avertissements, instructions, représentations et données qui sont fournis avec l'outil électroportatif.** Un non-respect des instructions suivantes peut entraîner un choc électrique et / ou de graves blessures.
- ▶ **Cet outil électrique n'est pas recommandé pour réaliser des opérations de meulage, de broissage métallique, de polissage ou de découpage.** Les opérations pour lesquelles cet outil électrique n'a pas été conçu peuvent constituer un risque et provoquer des blessures.
- ▶ **Ne pas utiliser des accessoires qui ne sont pas spécialement prévus et recommandés par le fabricant pour cet outil électroportatif.** Le fait de pouvoir monter les accessoires sur votre outil électroportatif ne garantit pas une utilisation en toute sécurité.
- ▶ **La vitesse de rotation admissible de l'accessoire doit être au moins égale à la vitesse de rotation maximale de l'outil électroportatif.** Les accessoires qui tournent à une vitesse de rotation supérieure à celle qui est admise risquent d'être détruits.
- ▶ **Le diamètre extérieur et la largeur de l'accessoire doivent correspondre aux cotes de votre outil électroportatif.** Les accessoires de mauvaises dimensions ne peuvent pas être protégés ni contrôlés de façon suffisante.
- ▶ **Le montage fileté d'accessoires doit être adapté au filet de l'arbre de la meuleuse. Pour les accessoires montés avec des flasques, l'alésage**

central de l'accessoire doit s'adapter correctement au diamètre du flasque. Les accessoires qui ne correspondent pas aux éléments de montage de l'outil électrique seront en déséquilibre, vibreront de manière excessive et pourront provoquer une perte de contrôle.

- ▶ **Ne pas utiliser des accessoires endommagés. Avant chaque utilisation, contrôler les accessoires tels que meules pour détecter des éclats et des fissures, les plateaux de ponçage pour détecter des fissures, une certaine usure ou des signes de forte usure, les brosses métalliques pour détecter des fils détachés ou cassés. Au cas où l'outil électroportatif ou l'accessoire tomberait, contrôler s'il est endommagé ou utiliser un accessoire intact. Après avoir contrôlé et monté l'accessoire, se tenir à distance du niveau de l'accessoire en rotation ainsi que les personnes se trouvant à proximité et laisser tourner l'outil électroportatif à la vitesse maximale pendant une minute.** Dans la plupart des cas, les accessoires endommagés cassent pendant ce temps d'essai.
- ▶ **Porter des équipements de protection personnels. Selon l'utilisation, porter une protection complète pour le visage, une protection oculaire ou des lunettes de protection. Si nécessaire, porter un masque anti-poussière, une protection acoustique, des gants de protection ou un tablier spécial qui vous protège de petites particules de matériau causées par le meulage.** Protéger vos yeux de corps étrangers projetés dans l'air lors des différentes utilisations. Les masques anti-poussière ou les masques respiratoires doivent filtrer la poussière générée lors de l'utilisation. Une exposition trop longue au bruit fort peut entraîner une perte d'audition.
- ▶ **Garder une distance de sécurité suffisante entre votre zone de travail et les personnes se trouvant à proximité. Toute personne entrant dans la zone de travail doit porter un équipement de protection individuel.** Des fragments de pièces ou d'accessoires cassés peuvent être projetés et causer des blessures même en dehors de la zone directe de travail.
- ▶ **Ne tenir l'outil électroportatif qu'aux poignées isolées, lors de la réalisation d'une opération au cours de laquelle l'accessoire de coupe peut entrer en contact avec un câblage non apparent ou son propre câble d'alimentation.** Le contact avec un fil sous tension peut également mettre sous tension les parties métalliques de l'outil électrique et provoquer un choc électrique sur l'opérateur.
- ▶ **Garder le câble de secteur à distance des accessoires en rotation.** Si vous perdez le contrôle de l'outil, le câble de secteur peut être sectionné ou happé et votre main ou votre bras risquent d'être happés par l'accessoire en rotation.
- ▶ **Déposer l'outil électroportatif seulement après l'arrêt total de l'accessoire.** L'accessoire en rotation peut toucher la surface sur laquelle l'outil est posé, ce qui risque de vous faire perdre le contrôle de l'outil électroportatif.
- ▶ **Ne pas laisser tourner l'outil électroportatif pendant que vous le portez.** Suite à un contact involontaire, vos vêtements peuvent être happés par

l'accessoire en rotation, et l'accessoire peut rentrer dans votre corps.

- ▶ **Nettoyer régulièrement les ouïes de ventilation de votre outil électroportatif.** La ventilation du moteur aspire de la poussière dans le carter, et de la poussière de métal en trop grande quantité peut causer des dangers électriques.
- ▶ **Ne pas utiliser l'outil électroportatif lorsqu'il y a des matériaux inflammables à proximité.** Les étincelles risquent d'enflammer ces matériaux.
- ▶ **Ne pas utiliser des accessoires qui nécessitent des liquides de refroidissement.** L'utilisation d'eau ou d'autres liquides de refroidissement peut entraîner un choc électrique.

CONTRECOUP ET AVERTISSEMENTS CORRESPONDANTS

- Un contrecoup est une réaction soudaine causée par un accessoire en rotation qui s'accroche ou qui se bloque, tels que meule, plateau de ponçage, brosse métallique, etc. Un coincage ou un blocage entraîne un arrêt soudain de l'accessoire en rotation. Il en résulte que l'outil électroportatif incontrôlé est accéléré à l'endroit du blocage dans le sens inverse de l'accessoire.
- Un contrecoup est la suite d'une mauvaise utilisation ou une utilisation incorrecte de l'outil électroportatif. Il peut être évité en prenant des mesures de précaution comme celles décrites ci-dessous.
- ▶ **Bien tenir l'outil électroportatif et se mettre dans une position permettant de faire face à des forces de contrecoup. Utiliser toujours la poignée supplémentaire, s'il y en a une, pour contrôler au maximum les forces de contrecoup ou les couples de réaction lors de l'accélération à pleine vitesse.** Par des mesures de précaution appropriées, la personne travaillant avec l'outil peut contrôler le contrecoup et les forces du contrecoup.
- ▶ **Ne pas mettre votre main à proximité des accessoires en rotation.** Lors d'un contrecoup, l'accessoire risque de passer sur votre main.
- ▶ **Éviter de vous placer dans la zone dans laquelle l'outil électroportatif ira lors d'un contrecoup.** Le contrecoup entraîne l'outil électroportatif dans le sens opposé au mouvement de la meule à l'endroit de blocage.
- ▶ **Être extrêmement vigilant lors du travail de coins, d'arêtes coupantes etc. Éviter que les accessoires ne rebondissent contre pièce à travailler et ne se coincent.** L'accessoire en rotation a tendance à se coincer aux coins, arêtes coupantes ou quand il rebondit. Ceci cause une perte de contrôle ou un contrecoup.

AVERTISSEMENTS PARTICULIERS POUR LE PONÇAGE AU PAPIER DE VERRE

Ne pas utiliser des feuilles abrasives de dimensions trop grandes, mais respectez les indications du fabricant concernant la taille de la feuille abrasive. Les feuilles abrasives qui dépassent le plateau de ponçage peuvent entraîner des blessures et causer le blocage ou la déchirure des feuilles abrasives ou un contrecoup.

GENERALITES

- Cet outil ne doit pas être utilisé par des personnes de moins de 16 ans.
- **Cet outil n'a pas été conçu pour être utilisé par des enfants ni par des personnes dont les capacités physiques, sensorielles ou mentales sont réduites, ou manquant d'expérience ou de connaissances.**
- Veillez à ce que les enfants ne jouent pas avec l'outil.
- Cet outil ne convient pas pour des surfaces à poncer imperméabilisées.
- **Débranchez toujours l'outil avant tout réglage ou changement d'accessoire.**

ACCESSOIRES

- FF GROUP ne peut se porter garant du bon fonctionnement de cet outil que s'il a été utilisé avec les accessoires appropriés en vente chez votre distributeur FF GROUP.
- Pour le montage et l'utilisation d'accessoires n'étant pas de la marque FF GROUP, observez les instructions du fabricant concerné.
- Traitez et stockez les accessoires avec précaution.

UTILISATION A L'EXTERIEUR

- Branchez l'outil par l'intermédiaire d'un coupe-circuit (FI) avec courant de réaction de 30 mA au maximum.

AVANT L'USAGE

- Avant d'utiliser l'outil pour la première fois, s'en faites enseigner le maniement pratique.
- Contrôlez toujours si la tension secteur correspond à la tension indiquée sur la plaquette signalétique de l'outil (les outils conçus pour une tension de 230V ou 240V peuvent également être branchés sur 220V).
- **Utilisez des détecteurs appropriés afin de localiser la présence de conduites électriques ou bien s'adresser à la société locale de distribution** (un contact avec des lignes électriques peut provoquer un incendie et une décharge électrique; le fait d'endommager une conduite de gaz peut entraîner une explosion; le fait d'endommager une conduite d'eau peut entraîner des dégâts matériels ou causer une décharge électrique).
- **Ne travaillez pas de matériaux contenant de l'amiante** (l'amiante est considérée comme étant cancérigène).
- La poussière de matériaux, tels que la peinture contenant du plomb, certaines espèces de bois, certains minéraux et différents métaux, peut être nocive (le contact avec la poussière ou son inhalation peut provoquer des réactions allergiques et/ou des maladies respiratoires chez l'opérateur ou des personnes se trouvant à proximité); **portez un masque antipoussières et travaillez avec un appareil de dépoussiérage lorsqu'il est possible d'en connecter un.**
- Certains types de poussières sont classifiés comme étant cancérigènes (tels que la poussière de chêne ou de hêtre), en particulier en combinaison avec des additifs de traitement du bois; **portez un masque antipoussières et travaillez**

avec un appareil de dépoussiérage lorsqu'il est possible d'en connecter un.

- Suivez les directives nationales relatives au dépoussiérage pour les matériaux à travailler.
- Ne pas serrez l'outil dans un étou.
- Utilisez un câble de prolongement complètement déroulé.

PENDANT L'USAGE

- Ne touchez pas le disque de ponçage en rotation.
- N'utilisez plus les disques de ponçage usés, fissurés ou fortement encrassés.
- Si le câble est endommagé ou rompu pendant le travail, n'y touchez pas, mais débranchez immédiatement la prise.
- N'utilisez jamais d'outil avec un câble endommagé; faites-le remplacer par un technicien qualifié.
- En cas de dysfonctionnement électrique ou mécanique, mettez directement l'outil hors service et débranchez la fiche.
- En cas d'interruption de courant ou de débranchement accidentel de la fiche, débloquez immédiatement l'interrupteur marche/arrêt pour éviter une remise en route non contrôlée.

APRES L'USAGE

- Après la mise hors service de l'outil, ne jamais arrêtez la rotation de l'accessoire en y appliquant une force latérale.

CONSEILS D'UTILISATION DES RALLONGES

- ▶ Assurez-vous que votre rallonge soit en bon état. Lorsque vous utilisez une rallonge, assurez-vous d'en utiliser une assez résistante pour faire circuler le courant que le rabot consommera. Un cordon sous-dimensionné provoquera une chute de tension, entraînant une perte de puissance et une surchauffe.
- ▶ Remplacez toujours une rallonge endommagée, ou faites-la réparer par une personne qualifiée avant de l'utiliser.
- ▶ Protégez vos rallonges des objets pointus, de la chaleur excessive et des zones humides / mouillées.
- ▶ Utilisez un autre circuit électrique pour vos outils. Ce circuit doit être protégé grâce à un fusible à fusion lente. Avant de brancher le moteur à l'alimentation, assurez-vous que l'interrupteur soit sur la position OFF, et que la tension électrique soit la même que celle indiquée sur la plaque signalétique du moteur. Faire fonctionner le moteur sur une tension d'une valeur inférieure, l'endommagera.

SPÉCIFICATIONS DU PRODUIT

UTILISATION CONFORME

Cet outil est destiné au ponçage du placoplâtre et des plafonds en plâtre; il est particulièrement bien adapté pour enlever les revêtements de peinture, les adhésifs et le plâtre qui se décolle. N'utilisez l'outil que s'il est correctement et complètement assemblé (sachez que FF GROUP ne peut être tenu responsable des dommages causés à l'outil et / ou des dommages corporels résultant d'un montage incorrect de l'outil). Lisez attentivement ce manuel avant toute utilisation et conservez-le pour pouvoir vous y référer ultérieurement.

SPÉCIFICATIONS TECHNIQUES

N° d'article		43 283
Modèle		DS 1010 PLUS
Tension nominale	V	230-240
Fréquence	Hz	50
Puissance nominale absorbée	W	1.010
Vitesse à vide	min ⁻¹	1.000-2.350
Diamètre du plateau de ponçage	mm	210
Taille du disque de ponçage	mm	225
Poids	kg	3,3

Valeurs d'émissions sonores déterminées selon la norme EN 60745-1, EN 60745-2-3

Les mesures réelles (A) des niveaux sonores de l'appareil sont

Niveau de pression acoustique	dB(A)	83,4
Niveau d'intensité acoustique	dB(A)	94,4
Incertitude K	dB	3

Valeurs totales des vibrations a_h (somme vectorielle des trois axes directionnels) et incertitude K relevés conformément à la norme EN 60745-1, EN 60745-2-3

Niveau de vibration:

a _{h,HD}	m/s ²	1,745
K	m/s ²	1,5

IDENTIFICATION

1. Interrupteur Marche / Arrêt (On / Off)
2. Segment de rembourrage
3. Tuyau flexible
4. Support plateau (VELCRO)
5. Disque de ponçage (non inclus)
6. Molette de réglage de la vitesse de ponçage
7. Adaptateur de l'aspirateur Ø 47 mm
8. Tournevis à double extrémité
9. Clé hexagonale
10. Bouton de sécurité pour interrupteur Marche / Arrêt (On / Off)

REMPLACEMENT DU DISQUE DE PONÇAGE

Supports plateaux 4

N'utilisez jamais votre outil sans support plateau 4

- Remplacez immédiatement les supports plateaux lorsqu'ils sont endommagés (desserrez / serrez la vis du support plateau avec la clé hexagonale 9).
- Débranchez votre outil avant d'enlever le support plateau.

Montage des disques de ponçage 5

- ▀ Positionnez tout simplement le disque de ponçage **5** sur le support plateau en respectant l'emplacement des perforations à la fois sur le disque et sur le support plateau.
- ▀ **L'aspiration des poussières exige des disques de ponçage perforés.**

REPLACEMENT DU PLATEAU DE PONÇAGE

L'arbre de sortie est inséré dans le centre du disque adhésif de ponçage avec un angle de rotation à six pans dans le sens des aiguilles d'une montre, et en même temps, les mains tiennent le disque adhésif de ponçage, le disque de ponçage peut alors être retiré.

RÉGLAGE DE LA VITESSE

La vitesse de rotation du disque de ponçage peut être ajustée en fonction de différentes conditions et exigences en matière de qualité.

La ponceuse pour placoplâtre est équipée d'un contrôle de vitesse. La vitesse est ajustée en tournant le bouton de contrôle. Le bouton de contrôle est numéroté de «MIN» à «MAX», «MIN» étant la vitesse la plus basse (environ 1.000 RPM) et «MAX» étant la vitesse la plus élevée (environ 2.350 RPM). Utilisez une vitesse élevée pour éliminer rapidement ce qui doit être poncé. Utilisez une vitesse moins élevée pour poncer avec plus de précision.

PONÇAGE D'ANGLE

Pour effectuer un ponçage latéral, enlevez la partie avant du disque en plastique à l'aide d'un tournevis.

POUR DÉMARRER ET ARRÊTER LA PONCEUSE POUR PLACOPLÂTRE

Assurez-vous que la tension du circuit d'alimentation soit identique à celle indiquée sur la plaque signalétique de la ponceuse et que l'interrupteur de la ponceuse soit sur ARRÊT (OFF). Branchez la ponceuse sur le circuit d'alimentation.

Pour démarrer la ponceuse: Appuyez sur le bouton de sécurité et appuyez sur l'interrupteur Marche/Arrêt (On/Off).

Pour arrêter la ponceuse: Relâchez l'interrupteur Marche/Arrêt (On/Off).

TENUE ET GUIDAGE DE L'OUTIL

- ▀ **Toujours tenez fermement l'outil à l'aide des deux mains.**
- ▀ **Tenez toujours l'outil par la poignée lorsque vous l'utilisez.**
- ▀ Guidez votre outil parallèle à la surface de travail en effectuant un mouvement circulaire ou en croix.
- ▀ **N'appliquez pas une pression excessive sur l'outil; le ponçage se fait de lui-même.**
- ▀ N'inclinez pas trop l'outil pour éviter toute marque de ponçage.
- ▀ Veillez à ce que les fentes de ventilation soient découvertes.

PONCER

- ▀ L'effet abrasif dépend également de la vitesse du disque de ponçage et la taille du grain utilisé.
- ▀ La vitesse du disque de ponçage diminue en fonction de la pression exercée sur l'outil.

ENTRETIEN

- ▀ Veuillez vous assurer de conserver l'outil propre, nettoyez les débris et la poussière.
- ▀ Vérifiez toujours le câble d'alimentation, la fiche, l'interrupteur afin de vous assurer que l'outil soit en état de fonctionnement.

PROTECTION ENVIRONNEMENTALE

Recycler les matières premières au lieu de les éliminer comme des déchets. L'outil, les accessoires et les emballages doivent être triés afin d'assurer un recyclage respectueux de l'environnement. Les composants en plastique sont étiquetés afin d'assurer un recyclage adéquate.

GARANTIE

Le produit est garanti conformément aux réglementations légales/nationales, à compter de la date d'achat par le premier utilisateur. Tout dommage attribuable à une usure normale, à une surcharge ou à une utilisation incorrecte de l'outil sera exclu de la garantie. En cas de réclamation, envoyer l'outil, intégralement assemblé, à votre revendeur ou à un Centre de réparation des outils électriques.

ITALIANO

AVVERTENZE GENERALI DI PERICOLO PER ELETTROUTENSILI

AVVERTENZA! Leggere tutte le avvertenze di pericolo e le istruzioni operative. In caso di mancato rispetto delle avvertenze di pericolo e delle istruzioni operative si potrà creare il pericolo di scosse elettriche, incendi e/o incidenti gravi.

Conservare tutte le avvertenze di pericolo e le istruzioni operative per ogni esigenza futura.

Il termine «elettroutensile» utilizzato nelle avvertenze di pericolo si riferisce ad utensili elettrici alimentati dalla rete (con linea di allacciamento) ed ad utensili elettrici alimentati a batteria (senza linea di allacciamento).

SICUREZZA DELL' AREA DI LAVORO

- ▶ **Tenere la postazione di lavoro sempre pulita e ben illuminata.** Il disordine oppure zone della postazione di lavoro non illuminate possono essere causa di incidenti.
- ▶ **Evitare d'impiegare l'elettrotensile in ambienti soggetti al rischio di esplosioni nei quali si abbia presenza di liquidi, gas o polveri infiammabili.** Gli elettrotensili producono scintille che possono far infiammare la polvere o i gas.
- ▶ **Tenere lontani i bambini ed altre persone durante l'impiego dell'elettrotensile.** Eventuali distrazioni potranno comportare la perdita del controllo sull' elettrotensile

SICUREZZA ELETTRICA

- ▶ **La spina di allacciamento alla rete dell'elettrotensile deve essere adatta alla presa. Evitare assolutamente di apportare modifiche alla spina. Non impiegare spine adattatrici assieme ad elettrotensili dotati di collegamento a terra.** Le spine non modificate e le prese adatte allo scopo riducono il rischio di scosse elettriche.
- ▶ **Evitare il contatto fisico con superfici collegate a terra, come tubi, riscaldamenti, cucine elettriche e frigoriferi.** Sussiste un maggior rischio di scosse elettriche nel momento in cui il corpo è messo a massa.
- ▶ **Custodire l'elettrotensile al riparo dalla pioggia o dall'umidità.** La penetrazione dell'acqua in un elettrotensile aumenta il rischio di una scossa elettrica.
- ▶ **Non usare il cavo per scopi diversi da quelli previsti ed, in particolare, non usarlo per trasportare o per appendere l'elettrotensile oppure per estrarre la spina dalla presa di corrente. Non avvicinare il cavo a fonti di calore, olio, spigoli taglienti e neppure a parti della macchina che siano in movimento.** I cavi danneggiati o aggrovigliati aumentano il rischio d'insorgenza di scosse elettriche.
- ▶ **Qualora si voglia usare l'elettrotensile all'aperto, impiegare solo ed esclusivamente cavi di prolunga che siano adatti per l'impiego all'esterno.** L'uso di un cavo di prolunga omologato per l'impiego all'esterno riduce il rischio d'in-

sorgenza di scosse elettriche.

- ▶ **Qualora non fosse possibile evitare di utilizzare l'elettrotensile in ambiente umido, utilizzare un interruttore di sicurezza.** L'uso di un interruttore di sicurezza riduce il rischio di una scossa elettrica.

SICUREZZA DELLE PERSONE

- ▶ **È importante concentrarsi su ciò che si sta facendo e maneggiare con giudizio l'elettrotensile durante le operazioni di lavoro. Non utilizzare mai l'elettrotensile in caso di stanchezza oppure quando ci si trovi sotto l'effetto di droghe, bevande alcoliche e medicinali.** Un attimo di distrazione durante l'uso dell'elettrotensile può essere causa di gravi incidenti.
- ▶ **Indossare sempre equipaggiamento protettivo individuale nonché occhiali protettivi.** Indossando abbigliamento di protezione personale come la maschera per polveri, scarpe di sicurezza che non scivolino, elmetto di protezione oppure protezione acustica a seconda del tipo e dell'applicazione dell'elettrotensile, si riduce il rischio di incidenti.
- ▶ **Evitare l'accensione involontaria dell'elettrotensile.** Prima di collegarlo alla rete di alimentazione elettrica e/o alla batteria ricaricabile, prima di prenderlo oppure prima di iniziare a trasportarlo, assicurarsi che l'elettrotensile sia spento. Tenendo il dito sopra l'interruttore mentre si trasporta l'elettrotensile oppure collegandolo all'alimentazione di corrente con l'interruttore inserito, si vengono a creare situazioni pericolose in cui possono verificarsi seri incidenti.
- ▶ **Prima di accendere l'elettrotensile togliere gli attrezzi di regolazione o la chiave inglese.** Un accessorio oppure una chiave che si trovi in una parte rotante della macchina può provocare seri incidenti.
- ▶ **Evitare una posizione anomala del corpo.** Avere cura di mettersi in posizione sicura e di mantenere l'equilibrio in ogni situazione. In questo modo è possibile controllare meglio l'elettrotensile in caso di situazioni inaspettate.
- ▶ **Indossare vestiti adeguati. Non indossare vestiti larghi, né portare bracciali e catenine. Tenere i capelli, i vestiti ed i guanti lontani da pezzi in movimento.** Vestiti lenti, gioielli o capelli lunghi potranno impigliarsi in pezzi in movimento.
- ▶ **Se sussiste la possibilità di montare dispositivi di aspirazione o di captazione della polvere, assicurarsi che gli stessi siano stati installati correttamente e vengano utilizzati senza errori.** L'utilizzo di un'aspirazione polvere può ridurre lo svilupparsi di situazioni pericolose dovute alla polvere.
- ▶ **Una volta presa confidenza con gli utensili, evitare di trascurare le norme di sicurezza.** Una mancanza di attenzione può causare gravi lesioni in una frazione di secondo.

TRATTAMENTO ACCURATO ED USO CORRETTO DEGLI ELETTROUTENSILI

- ▶ **Non sottoporre la macchina a sovraccarico. Per il proprio lavoro, utilizzare esclusivamente**

l'elettrotensile esplicitamente previsto per il caso. Con un elettrotensile adatto si lavora in modo migliore e più sicuro nell'ambito della sua potenza di prestazione.

- ▶ **Non utilizzare mai elettrotensili con interruttori difettosi.** Un elettrotensile con l'interruttore rotto è pericoloso e deve essere aggiustato.
- ▶ **Prima di procedere ad operazioni di regolazione sulla macchina, prima di sostituire parti accessorie oppure prima di posare la macchina al termine di un lavoro, estrarre sempre la spina dalla presa della corrente e/o estrarre la batteria ricaricabile.** Tale precauzione eviterà che l'elettrotensile possa essere messo in funzione involontariamente.
- ▶ **Quando gli elettrotensili non vengono utilizzati, conservarli al di fuori del raggio di accesso di bambini. Non fare usare l'elettrotensile a persone che non siano abituate ad usarlo o che non abbiano letto le presenti istruzioni.** Gli elettrotensili sono macchine pericolose quando vengono utilizzati da persone non dotate di sufficiente esperienza.
- ▶ **Eseguire la manutenzione dell'elettrotensile operando con la dovuta diligenza. Accertarsi che le parti mobili della macchina funzionino perfettamente, che non s'inceppino e che non ci siano pezzi rotti o danneggiati al punto da limitare la funzione dell'elettrotensile stesso. Prima di iniziare l'impiego, far riparare le parti danneggiate.** Numerosi incidenti vengono causati da elettrotensili la cui manutenzione è stata effettuata poco accuratamente.
- ▶ **Utilizzare l'elettrotensile, gli accessori opzionali, gli utensili per applicazioni specifiche ecc., sempre attenendosi alle presenti istruzioni.** Così facendo, tenere sempre presente le condizioni di lavoro e le operazioni da eseguire. L'impiego di elettrotensili per usi diversi da quelli consentiti potrà dar luogo a situazioni di pericolo.
- ▶ **Mantenere impugnature e superfici di presa asciutte, pulite e prive di olio e grasso.** Impugnature e superfici di presa scivolose non consentono di manipolare e controllare l'utensile in caso di situazioni inaspettate.

ASSISTENZA

Far riparare l'elettrotensile solo ed esclusivamente da personale specializzato e solo impiegando pezzi di ricambio originali. In tale maniera potrà essere salvaguardata la sicurezza dell'elettrotensile.

ISTRUZIONI DI SICUREZZA PER SABBIASTRICI PER MURATURA A SECCO

ISTRUZIONI DI SICUREZZA GENERALI PER LAVORI DI LEVIGATURA CON CARTA ABRASIVA

- ▶ Questo elettrotensile è previsto per essere utilizzato come levigatrice. Attenersi a tutte le avvertenze di pericolo, istruzioni, rappresentazioni e dati che si ricevono insieme all'elettrotensile. In caso di mancata osservanza delle seguenti istruzioni vi è il pericolo di provocare una

scossa elettrica, di sviluppare incendi e/o di provocare seri incidenti.

- ▶ **Questo elettrotensile non è consigliato per operazioni di smerigliatura, spazzolatura metallica, lucidatura o taglio.** Qualsiasi operazione per la quale l'utensile non è stato concepito, potrebbe creare un pericolo e causare delle lesioni alla persona.
- ▶ **Non utilizzare nessun accessorio che la casa costruttrice non abbia esplicitamente previsto e raccomandato per questo elettrotensile.** Il semplice fatto che un accessorio possa essere fissato al Vostro elettrotensile non è una garanzia per un impiego sicuro.
- ▶ **Il numero di giri ammesso dell'accessorio impiegato deve essere almeno tanto alto quanto il numero massimo di giri riportato sull'elettrotensile.** Un accessorio che giri più rapidamente di quanto consentito può essere danneggiato.
- ▶ **Il diametro esterno e lo spessore dell'accessorio montato devono corrispondere ai dati delle dimensioni dell'elettrotensile in dotazione.** In caso di utilizzo di portautensili e di accessori di dimensioni sbagliate non sarà possibile schermanli oppure controllarli a sufficienza.
- ▶ **Accessori con filetto riportato devono essere adatti in modo preciso alla filettatura dell'alberino. Negli accessori che vengono montati tramite flangia, il diametro del foro dell'accessorio deve corrispondere al diametro di alloggiamento della flangia.** Accessori che non vengono fissati in modo preciso all'elettrotensile non ruotano in modo uniforme, vibrano molto forte e possono provocare la perdita del controllo.
- ▶ **Non utilizzare mai portautensili od accessori danneggiati.** Prima di ogni utilizzo controllare i portautensili e gli accessori ed accertarsi che sui dischi abrasivi non vi siano scheggiature o crepature, che il platello non sia soggetto ad incrinature, crepature o forte usura e che le spazzole metalliche non abbiano fili metallici allentati oppure rotti. Se l'elettrotensile oppure l'accessorio impiegato dovesse sfuggire dalla mano e cadere, accertarsi che questo non abbia subito nessun danno oppure utilizzare un accessorio intatto. Una volta controllato e montato il portautensile o accessorio, far funzionare l'elettrotensile per la durata di un minuto con il numero massimo di giri avendo cura di tenersi lontani e di impedire anche ad altre persone presenti di avvicinarsi al portautensile o accessorio in rotazione. Nella maggior parte dei casi i portautensili o accessori danneggiati si rompono nel corso di questo periodo di prova.
- ▶ **Indossare abbigliamento di protezione.** A seconda dell'applicazione in corso utilizzare una visiera completa, maschera di protezione per gli occhi oppure occhiali di sicurezza. Per quanto necessario, portare maschere per polveri, protezione acustica, guanti di protezione oppure un grembiule speciale in grado di proteggervi da piccole particelle di levigatura o di materiale. Gli occhi dovrebbero essere protetti da corpi estranei scaraventati per l'aria nel corso di diverse applicazioni. La maschera antipolvere e la maschera respiratoria devono essere in grado di

filtrare la polvere provocata durante l'applicazione. Esponendosi per lungo tempo ad un rumore troppo forte vi è il pericolo di perdere l'udito.

- ▶ **Avere cura di evitare che altre persone possano avvicinarsi alla zona in cui si sta lavorando. Ogni persona che entra nella zona di operazione deve indossare un abbigliamento protettivo personale.** Frammenti del pezzo in lavorazione oppure utensili rotti possono volar via oppure provocare incidenti anche al di fuori della zona diretta di lavoro.
- ▶ **Tenere l'elettrotensile sempre per le superfici isolate dell'impugnatura qualora venissero effettuati lavori durante i quali l'accessorio potrebbe venire a contatto con cavi elettrici nascosti oppure con il proprio cavo di rete.** Il contatto con un cavo sotto tensione può mettere sotto tensione anche parti metalliche dell'utensile, causando una scossa elettrica.
- ▶ **Tenere il cavo di collegamento elettrico sempre lontano da portautensili o accessori in rotazione.** Se si perde il controllo sull'elettrotensile vi è il pericolo di troncane o di colpire il cavo di collegamento elettrico e la Vostra mano o braccio può arrivare a toccare il portautensili o accessorio in rotazione.
- ▶ **Mai poggiare l'elettrotensile prima che il portautensili o l'accessorio impiegato non sia fermato completamente.** L'utensile in rotazione può entrare in contatto con la superficie di appoggio facendo Vi perdere il controllo sull'elettrotensile.
- ▶ **Mai trasportare l'elettrotensile mentre questo dovesse essere ancora in funzione.** Attraverso un contatto casuale l'utensile in rotazione potrebbe fare presa sugli indumenti oppure sui capelli dell'operatore e potrebbe arrivare a ferire seriamente il corpo dell'operatore.
- ▶ **Pulire regolarmente le feritoie di ventilazione dell'elettrotensile in dotazione.** Il ventilatore del motore attira polvere nella carcassa ed una forte raccolta di polvere di metallo può provocare pericoli di origine elettrica.
- ▶ **Non utilizzare mai l'elettrotensile nelle vicinanze di materiali infiammabili.** Le scintille possono far prendere fuoco questi materiali.
- ▶ **Non utilizzare mai accessori che richiedano refrigeranti liquidi.** L'utilizzo di acqua o di altri liquidi refrigeranti può provocare una scossa di corrente elettrica.

CONTRACCOLPO E RELATIVE AVVERTENZE DI PERICOLO

- Un contraccolpo è l'improvvisa reazione in seguito ad agghiacciamento oppure blocco di accessorio in rotazione come può essere un disco abrasivo, plattarello, spazzola metallica ecc.. Agghiacciandosi oppure bloccandosi il portautensili o accessorio provoca un arresto improvviso della rotazione dello stesso. In questo caso l'operatore non è più in grado di controllare l'elettrotensile ed al punto di blocco si provoca un rimbalzo dello stesso che avviene nella direzione opposta a quella della rotazione del portautensili o dell'accessorio.
- Un contraccolpo è la conseguenza di un utilizzo

non appropriato oppure non corretto dell'elettrotensile. Esso può essere evitato soltanto prendendo misure adatte di sicurezza come dalla descrizione che segue

- ▶ **Tenere sempre ben saldo l'elettrotensile e portare il proprio corpo e le proprie braccia in una posizione che Vi permetta di compensare le forze di contraccolpo. Se disponibile, utilizzare sempre l'impugnatura supplementare in modo da poter avere sempre il maggior controllo possibile su forze di contraccolpi oppure momenti di reazione che si sviluppano durante la fase in cui la macchina raggiunge il regime di pieno carico.** Prendendo appropriate misure di precauzione l'operatore può essere in grado di tenere sotto controllo le forze di contraccolpo e quelle di reazione a scatti.
- ▶ **Mai avvicinare la propria mano alla zona degli utensili in rotazione.** Nel corso dell'azione di contraccolpo il portautensili o accessorio potrebbe passare sulla Vostra mano.
- ▶ **Evitare di avvicinarsi con il proprio corpo alla zona in cui l'elettrotensile viene mosso in caso di un contraccolpo.** Un contraccolpo provoca uno spostamento improvviso dell'elettrotensile che si sviluppa nella direzione opposta a quella della rotazione della mola abrasiva al punto di blocco.
- ▶ **Operare con particolare attenzione in prossimità di spigoli, spigoli taglienti ecc.. Avere cura di impedire che portautensili o accessori possano rimbalzare dal pezzo in lavorazione oppure posano rimanervi bloccati.** L'utensile in rotazione ha la tendenza a rimanere bloccato in angoli, spigoli taglienti oppure in caso di rimbalzo. Ciò provoca una perdita del controllo oppure un contraccolpo.

AVVERTENZE DI PERICOLO SPECIFICHE PER LAVORI DI LEVIGATURA CON CARTA VETRO

Non utilizzare mai fogli abrasivi troppo grandi ma attenersi alle indicazioni del rispettivo produttore relative alle dimensioni dei fogli abrasivi. Fogli abrasivi che dovessero sporgere oltre il plattarello possono provocare incidenti oppure blocchi, strappi dei fogli abrasivi oppure contraccolpi.

NOTE GENERALI

- Questo utensile non dev'essere utilizzato da persone di età inferiore ai 16 anni.
- **Questo utensile non è previsto per l'utilizzo da parte di bambini e di persone con ridotte capacità fisiche, sensoriali e mentali o con scarsa esperienza e conoscenza specifiche.**
- Assicurarsi che i bambini non giochino con l'utensile.
- Questo utensile non può lavorare con acqua.
- **Staccate sempre la spina dell'utensile prima di effettuare regolazioni o cambiare gli accessori.**

ACCESSORI

- La FF GROUP garantisce un perfetto funzionamento dell'utensile soltanto se vengono utilizzati accessori corretti che si possono ottenere presso il vostro negoziante.
- Per il montaggio/uso di accessori non di produzione FF GROUP osservare le istruzioni del fabbricante interessato.
- Maneggiare e conservare con cura gli accessori.

USO ALL'ESTERNO

- Collegare l'utensile attraverso un interruttore automatico di corrente (FI) con una corrente di scatto di 30 mA massimo.

PRIMA DELL'USO

- Prima di usare l'utensile per la prima volta, si raccomanda di ricevere istruzioni pratiche
- Controllare che la tensione dell'alimentazione sia la stessa di quella indicata sulla targhetta dell'utensile (gli utensili con l'indicazione di 230V o 240V possono essere collegati anche alla rete di 220V).
- **Al fine di rilevare possibili linee di alimentazione nascoste, utilizzare adatte apparecchiature di ricerca oppure rivolgersi alla locale società erogatrice** (un contatto con linee elettriche può provocare lo sviluppo di incendi e di scosse elettriche; danneggiando linee del gas si può creare il pericolo di esplosioni; penetrando una tubazione dell'acqua si provocano seri danni materiali oppure vi è il pericolo di provocare una scossa elettrica).
- **Non lavorare mai materiali contenenti amianto** (l'amianto è ritenuto materiale cancerogeno).
- Le polveri di materiali come vernici contenenti piombo, alcune specie di legno, minerali e metallo possono essere nocive (il contatto con queste polveri o la loro inalazione possono causare reazioni allergiche e/o disturbi respiratori all'operatore o ad altre persone presenti sul posto); **indossare una maschera protettiva per la polvere e utilizzare un dispositivo per l'estrazione della polvere se è presente una presa di collegamento.**
- Alcuni tipi di polvere sono classificati come cancerogeni (quali le polveri di quercia e faggio) specialmente se associate ad additivi per il trattamento del legno; **indossare una maschera protettiva per la polvere e utilizzare un dispositivo per l'estrazione della polvere se è presente una presa di collegamento.**
- Rispettare le istruzioni nazionali riguardanti l'estrazione della polvere per i materiali in lavorazione.
- Non serrare l'utensile in una morsa.
- Usare cavi di prolunga completamente srotolati.

DURANTE L'USO

- Evitare di toccare il disco mentre questo si trova in movimento.
- Non continuare ad usare dischi usurati, stagliati oppure già troppo carichi di materiale levigato.
- Se durante un'operazione di lavoro viene danneggiato oppure troncato il cavo, non toccare il cavo ma estrarre immediatamente la spina dalla presa.
- Non usare l'utensile quando il cavo è danneggiato; farlo sostituire da personale qualificato.
- Nel caso di cattivo funzionamento elettrico o meccanico, spegnete subito l'utensile e staccate la spina.
- In caso di mancata corrente oppure quando la spina viene tirata fuori accidentalmente, sbloccare immediatamente l'interruttore on/off onde impedire riavvio incontrollato.

DOPO L'USO

- Dopo aver spento l'utensile, non arrestare mai la rotazione dell'accessorio applicandovi una forza laterale.

LINEE GUIDA PER L'USO DI PROLUNGHE

- ▶ Assicurarsi che la prolunga sia collegata correttamente e sia in buone condizioni. Quando si usa una prolunga, assicurarsi che la sezione del cavo sia sufficiente per portare la corrente assorbita dal vostro prodotto. Un cavo sottodimensionato potrà causare cadute di tensione e quindi una perdita di potenza e un eccessivo riscaldamento dell'apparecchio.
- ▶ Sostituire sempre una prolunga danneggiata o farla riparare da un tecnico qualificato prima di usarla.
- ▶ Proteggere le prolunge da oggetti affilati, calore eccessivo e aree umide/bagnate.
- ▶ Usare un circuito elettrico separato per i vostri apparecchi. Questo circuito dovrebbe essere protetto con un fusibile ritardato idoneo. Prima di collegare il motore alla linea elettrica, verificare che l'interruttore si trovi in posizione OFF e che la tensione elettrica corrisponda a quella specificata sulla targhetta del motore. Una tensione inferiore comporterà danni al motore.

CARATTERISTICHE DEL PRODOTTO

DESTINAZIONE D'USO

L'apparecchio è destinato alla levigatura a secco di soffitti e pareti intonacate; è particolarmente indicato per rimuovere strati di vernice, collanti e intonaco. Usare l'apparecchio solo se correttamente e completamente assemblato (tenere presente che FF GROUP non sarà ritenuta responsabile per danni all'apparecchio e/o lesioni personali derivanti da un montaggio errato dell'apparecchio stesso). Prima dell'uso, leggere attentamente il presente manuale di istruzioni e conservarlo per farvi riferimento in futuro.

DATI TECNICI

Codice prodotto	43 283	
Model	DS 1010 PLUS	
Tensione nominale	V	230-240
Frequenza	Hz	50
Potenza nominale assorbita	W	1.010
Numero di giri a vuoto	min ⁻¹	1.000-2.350
Diametro del platorello	mm	210
Dimensioni del foglio abrasivo	mm	225
Peso	kg	3,3
Valori di emissione acustica rilevati conformemente a EN 60745-1, EN 60745-2-3		
Il livello di rumore stimato A dell'apparecchio ammonta normalmente a		
Livello di pressione acustica	dB(A)	83,4
Livello di potenza sonora	dB(A)	94,4
Incertezza della misura K	dB	3

Valori complessivi di oscillazione a_h (somma vettoriale delle tre direzioni) e incertezza della misura K misurati conformemente alla norma EN 60745-1, EN 60745-2-3

Livello vibrazioni:

$a_{h,HD}$	m/s ²	1,745
K	m/s ²	1,5

IDENTIFICAZIONE

1. Interruttore di avvio/arresto
2. Segmento di copertura paltorello
3. Tubo flessibile
4. Platorello (VELCRO)
5. Disco abrasivo (non incluso)
6. Rotella selezione velocità di levigatura
7. Adattatore per aspirapolvere Ø 47 mm
8. Cacciavite doppio
9. Chiave esagonale
10. Tasto di sicurezza per interruttore avvio/arresto

SOSTITUZIONE DEI FOGLI ABRASIVI

Platorello 4

Non utilizzare mai l'utensile senza aver montato il platorello 4

- **Sostituire immediatamente i platorelli danneggiati (svitare/avvitare le vite del platorello con la chiave esagonale 9).**
- **Togliere la spina dalla corrente prima di rimuovere/montare il platorello.**

Montaggio dei dischi abrasivi 5

- Premere semplicemente il disco abrasivo 5 contro il platorello facendo combaciare i rispettivi fori. Prima di applicare il disco pulire, se necessario, il platorello.
- **Per non ostacolare l'aspirazione impiegare solo dischi abrasivi perforati.**

SOSTITUZIONE DELLA MOLA ABRASIVA BLOCCATA

Inserire l'albero di trasmissione nel centro del disco adesivo ruotando in senso orario la chiave esagonale, tenendo contemporaneamente con le mani la mola abrasiva, perché l'adesivo possa essere rimosso.

REGOLAZIONE DELLA VELOCITÀ

È possibile regolare la velocità della mola abrasiva in base alle diverse condizioni e ai requisiti di qualità della molatura.

La sabbatrice per muratura a secco è dotata di un controllo variabile della velocità. È possibile regolare la velocità girando la manopola di controllo. La manopola di controllo è numerata da "MIN" a "MAX". Il numero "MIN" corrisponde alla velocità più bassa (circa 1.000 RPM) e il "MAX" a quella più alta (circa 2.350 RPM).

Usare la velocità più alta per rimuovere velocemente il materiale. Usare la velocità più bassa per ridurre la velocità di rimozione per un controllo più preciso.

SMERIGLIATURA ANGOLARE

Per eseguire lavori di smerigliatura angolare, togliere la parte anteriore del disco di plastica con un cacciavite.

PER AVVIARE E ARRESTARE LA SABBATRICE PER MURATURA A SECCO

Assicurarsi che la tensione del circuito coincida con quella mostrata nella targhetta identificativa della sabbatrice, e che l'interruttore della sabbatrice sia in posizione OFF. Collegare la sabbatrice alla corrente.

Per avviare la sabbatrice: Premere il tasto di sicurezza e premere l'interruttore di avvio/arresto.

Per arrestare la sabbatrice: Rilasciare l'interruttore di avvio/arresto.

TENUTA E GUIDA DELL'UTENSILE

- ▶ Tenete sempre l'utensile con ambedue le mani.
- ▶ Durante il lavoro, tenere sempre l'apparecchio dall'impugnatura.
- ▶ Mantenere sempre l'utensile in posizione parallela alla superficie di lavoro muovendolo in senso circolare o incrociato.
- ▶ **Non applicare troppa pressione all'utensile; lasciare che sia la superficie levigante a lavorare per voi.**
- ▶ Non inclinare l'utensile per evitare segni di levigatura non voluti.
- ▶ Tenere scoperte le feritoie di ventilazione.

SMERIGLIATURA

- ▶ Il rendimento della smerigliatura viene determinato dalla velocità del disco abrasivo e dalla dimensione della grana impiegata.
- ▶ La velocità del disco abrasivo diminuisce a seconda della pressione esercitata sull'utensile.

MANUTENZIONE

- ▶ Tenere l'apparecchio pulito, pulire da detriti e polvere.
- ▶ Controllare sempre il cavo di alimentazione, la spina e l'interruttore in modo da mantenere l'apparecchio in buone condizioni.

PROTEZIONE DELL'AMBIENTE

Riciclare le materie prime e non smaltire l'apparecchio come rifiuto. Avviare ad un riciclaggio rispettoso dell'ambiente la macchina, gli accessori e gli imballaggi dismessi. I componenti in plastica sono contrassegnati per il riciclaggio selezionato.

GARANZIA

Questo prodotto è garantito in base alle regole della nazione di acquisto, garanzia valida dalla data di acquisto. Sono esclusi dalla garanzia i danni attribuibili alla normale usura, al sovraccarico o a una manipolazione scorretta. In caso di reclamo, inviare la macchina, completamente assemblata, al proprio rivenditore o a un centro assistenza per apparecchiature elettriche.

ΕΛΛΗΝΙΚΑ

ΓΕΝΙΚΕΣ ΟΔΗΓΙΕΣ ΑΣΦΑΛΕΙΑΣ ΗΛΕΚΤΡΙΚΟΥ ΕΡΓΑΛΕΙΟΥ

Διαβάστε όλες τις υποδείξεις ασφαλείας και τις οδηγίες. Αμέλειες κατά την τήρηση των υποδείξεων ασφαλείας και των οδηγιών μπορεί να προκαλέσουν ηλεκτροπληξία, πυρκαγιά ή/και σοβαρούς τραυματισμούς. **Φυλάξτε όλες τις προειδοποιητικές υποδείξεις και οδηγίες για κάθε μελλοντική χρήση.** Ο ορισμός «Ηλεκτρικό εργαλείο» που χρησιμοποιείται στις προειδοποιητικές υποδείξεις αναφέρεται σε ηλεκτρικά εργαλεία που τροφοδοτούνται από το ηλεκτρικό δίκτυο (με ηλεκτρικό καλώδιο) καθώς και σε ηλεκτρικά εργαλεία που τροφοδοτούνται από μπαταρία (χωρίς ηλεκτρικό καλώδιο).

ΑΣΦΑΛΕΙΑ ΣΤΟ ΧΩΡΟ ΕΡΓΑΣΙΑΣ

- ▶ **Διατηρείτε τον τομέα που εργάζεστε καθαρό και καλά φωτισμένο.** Αταξία ή σκοτεινές περιοχές εργασίας μπορεί να οδηγήσουν σε ατυχήματα.
- ▶ **Μην εργάζεστε με το ηλεκτρικό εργαλείο σε περιβάλλον όπου υπάρχει κίνδυνος έκρηξης, στο οποίο υπάρχουν εύφλεκτα υγρά, αέρια ή σκόνης.** Τα ηλεκτρικά εργαλεία δημιουργούν σπινθηρισμό ο οποίος μπορεί να αναφλέξει τη σκόνη ή τις αναθυμιάσεις.
- ▶ **Όταν χρησιμοποιείτε το ηλεκτρικό εργαλείο κρατάτε μακριά απ' αυτό τα παιδιά κι άλλα τυχόν παρευρισκόμενα άτομα.** Σε περίπτωση απόσπασης της προσοχής σας μπορεί να χάσετε τον έλεγχο του μηχανήματος.

ΗΛΕΚΤΡΙΚΗ ΑΣΦΑΛΕΙΑ

- ▶ **Το φως του ηλεκτρικού εργαλείου πρέπει να ταιριάζει στην πράξη.** Δεν επιτρέπεται με κανέναν τρόπο η μετατροπή του φως. Μη χρησιμοποιείτε προσαρμοστικά φως σε συνδυασμό με γειωμένα ηλεκτρικά εργαλεία. Αμεταποίητα φως και κατάλληλος φρίξες μειώνουν τον κίνδυνο ηλεκτροπληξίας.
- ▶ **Αποφεύγετε την επαφή του σώματός σας με γειωμένες επιφάνειες όπως σωλήνες, θερμαντικά σώματα (καλοριφέρ), κουζίνες ή ψυγεία.** Όταν το σώμα σας είναι γειωμένο αυξάνεται ο κίνδυνος ηλεκτροπληξίας.
- ▶ **Μην εκθέτετε τα μηχανήματα στη βροχή ή την υγρασία.** Η διείσδυση νερού σ' ένα ηλεκτρικό εργαλείο αυξάνει τον κίνδυνο ηλεκτροπληξίας.
- ▶ **Μη χρησιμοποιείτε το ηλεκτρικό καλώδιο για να μεταφέρετε ή να αναρτήσετε το ηλεκτρικό εργαλείο, ή για να βγάλετε το φως από την πρίζα.** Κρατάτε το ηλεκτρικό καλώδιο μακριά από υπερβολικές θερμοκρασίες, κοφτερές ακμές και/ή από κινητά εξαρτήματα. Τυχόν χαλασμένα ή περιπλεγμένα ηλεκτρικά καλώδια αυξάνουν τον κίνδυνο ηλεκτροπληξίας.
- ▶ **Όταν εργάζεστε με ένα ηλεκτρικό εργαλείο στο ύπαιθρο να χρησιμοποιείτε καλώδια επιμήκυνσης (μπαλαντέζες) που είναι κατάλληλα και για χρήση στο ύπαιθρο.** Η χρήση καλωδίων επιμήκυνσης κατάλληλων για υπαίθριους χώρους ελαττώνει τον κίνδυνο ηλεκτροπληξίας.
- ▶ **Όταν η χρήση του ηλεκτρικού εργαλείου σε υγρό περιβάλλον είναι αναπόφευκτη, τότε χρησιμο-**

ποιήστε έναν προστατευτικό διακόπτη διαρροής (διακόπτη FI/RCD). Η χρήση ενός προστατευτικού διακόπτη διαρροής ελαττώνει τον κίνδυνο ηλεκτροπληξίας.

ΑΣΦΑΛΕΙΑ ΠΡΟΣΩΠΩΝ

- ▶ **Να είστε πάντοτε προσεκτικός/προσεκτική, να δίνετε προσοχή στην εργασία που κάνετε και να χειρίζεστε το μηχάνημα με περίσκεψη.** Μη χρησιμοποιήσετε ένα ηλεκτρικό εργαλείο όταν είστε κουρασμένος/κουρασμένη ή όταν βρισκόσθε υπό την επίδραση ναρκωτικών, οινόπνευματος ή φαρμάκων. Μια στιγμιαία απροσεξία κατά το χειρισμό του ηλεκτρικού εργαλείου μπορεί να οδηγήσει σε σοβαρούς τραυματισμούς.
- ▶ **Φοράτε έναν κατάλληλο για σας προστατευτικό εξοπλισμό και πάντοτε προστατευτικό γυαλιά.** Όταν φοράτε έναν κατάλληλο προστατευτικό εξοπλισμό όπως μάσκα προστασίας από σκόνη, αντλιοσθητικά υποδήματα ασφαλείας, προστατευτικό κράνος ή ωτασπίδες, ανάλογα με το εκάστοτε εργαλείο και τη χρήση του, ελαττώνεται ο κίνδυνος τραυματισμών.
- ▶ **Αποφεύγετε την αβέλγη εκκίνηση.** Βεβαιωθείτε ότι ο διακόπτης του ηλεκτρικού εργαλείου είναι στη θέση OFF, πριν το συνδέσετε με το ηλεκτρικό δίκτυο ή με την μπαταρία καθώς και πριν παραλάβετε ή το μεταφέρετε. Όταν μεταφέρετε το ηλεκτρικό εργαλείο έχοντας το δάκτυλό σας στο διακόπτη ή όταν συνδέσετε το μηχάνημα με την πηγή ρεύματος όταν αυτό είναι ακόμη στη θέση ON, τότε δημιουργείται κίνδυνος τραυματισμών.
- ▶ **Αφαιρείτε από τα ηλεκτρικά εργαλεία τυχόν συναρμολογημένα εργαλεία ρύθμισης ή κλειδιά πριν θέσετε το ηλεκτρικό εργαλείο σε λειτουργία.** Ένα εργαλείο ή κλειδί συναρμολογημένο σ' ένα περιστρεφόμενο τμήμα ενός μηχανήματος μπορεί να οδηγήσει σε τραυματισμούς.
- ▶ **Μην υπερεκτιμάτε τον εαυτό σας.** Φροντίστε για την ασφαλή στάση του σώματός σας και διατηρείτε πάντοτε την ισορροπία σας. Έτσι μπορείτε να ελέγξετε καλύτερα το μηχάνημα σε περιπτώσεις απροσδόκητων περιστάσεων.
- ▶ **Φοράτε κατάλληλα ενδύματα.** Μη φοράτε φαρδιά ρούχα ή κοσμήματα. Κρατάτε τα μαλλιά σας, τα ρούχα σας και τα γάντια σας μακριά από κινούμενα εξαρτήματα. Χαλαρή ενδυμασία, κοσμήματα ή μακριά μαλλιά μπορεί να εμπλακούν στα κινούμενα εξαρτήματα.
- ▶ **Αν υπάρχει η δυνατότητα συναρμολόγησης διατάξεων αναρρόφησης ή συλλογής σκόνης, βεβαιωθείτε αν οι διατάξεις αυτές είναι συνδεδεμένες καθώς κι αν χρησιμοποιούνται σωστά.** Η χρήση μιας αναρρόφησης σκόνης μπορεί να ελαττώσει τον κίνδυνο που προκαλείται από τη σκόνη.
- ▶ **Μην εφησυχάζετε σε μια λάθος ασφάλεια και μην αφηρέτε τους κανόνες ασφαλείας για τα ηλεκτρικά εργαλεία, ακόμα και όταν μετά από συχνή χρήση είστε εξοικειωμένοι με το εργαλείο.** Ένας απρόσεκτος χειρισμός μπορεί μέσα σε κλάσματα του δευτερολέπτου να οδηγήσει σε σοβαρούς τραυματισμούς.

ΕΠΙΜΕΛΗΣ ΧΕΙΡΙΣΜΟΣ ΚΑΙ ΧΡΗΣΗ ΗΛΕΚΤΡΙΚΩΝ ΕΡΓΑΛΕΙΩΝ

- ▶ Μην υπερφορτώνετε το μηχάνημα. Χρησιμοποιείτε για την εκάστοτε εργασία το ηλεκτρικό εργαλείο που προορίζεται γι' αυτήν. Με το κατάλληλο ηλεκτρικό εργαλείο εργάζεστε καλύτερα και ασφαλέστερα στην αναφερόμενη περιοχή ισχύος.
- ▶ Μην χρησιμοποιήσετε ποτέ ένα μηχάνημα που έχει χαλασμένο διακόπτη. Ένα ηλεκτρικό εργαλείο που δεν μπορείτε πλέον να το θέσετε σε λειτουργία και/ή εκτός λειτουργίας είναι επικίνδυνο και πρέπει να επισκευαστεί.
- ▶ Βγάλτε το φως από την πρίζα πριν διεξάγετε στο μηχάνημα μια οποιαδήποτε εργασία ρύθμισης, πριν αλλάξετε ένα εξάρτημα ή όταν πρόκειται να αποθηκεύσετε το μηχάνημα. Αυτά τα προληπτικά μέτρα ασφαλείας μειώνουν τον κίνδυνο από τυχόν αθέλητη εκκίνηση του ηλεκτρικού εργαλείου.
- ▶ Διαφυλάξτε τα ηλεκτρικά εργαλεία που δε χρησιμοποιείτε μακριά από παιδιά. Μην επιτρέψετε τη χρήση του μηχανήματος σε άτομα που δεν είναι εξοικειωμένα μ' αυτό ή δεν έχουν διαβάσει τις παρούσες οδηγίες. Τα ηλεκτρικά εργαλεία είναι επικίνδυνα όταν χρησιμοποιούνται από μη έμπειρα πρόσωπα.
- ▶ Να περιησιάζετε προσεκτικά το ηλεκτρικό εργαλείο. Ελέγχετε, αν τα κινούμενα μέρη λειτουργούν άψογα, χωρίς να μπλοκάρουν, ή μήπως έχουν σπάσει ή φθαρεί τυχόν μέρη τα οποία επηρεάζουν τον τρόπο λειτουργίας του ηλεκτρικού εργαλείου. Δώστε το χαλασμένο ηλεκτρικό εργαλείο για επισκευή πριν το ξαναχρησιμοποιήσετε. Η κακή συντήρηση των ηλεκτρικών εργαλείων αποτελεί αιτία πολλών ατυχημάτων.
- ▶ Χρησιμοποιείτε τα ηλεκτρικά εργαλεία, εξαρτήματα, παρελκόμενα εργαλεία κτλ. σύμφωνα με τις παρούσες οδηγίες. Λαμβάνετε επίσης υπόψη σας τις εκάστοτε συνθήκες και την υπό εκτέλεση εργασία. Η χρησιμοποίηση των ηλεκτρικών εργαλείων για εργασίες που δεν προβλέπονται γι' αυτά μπορεί να δημιουργήσει επικίνδυνες καταστάσεις.
- ▶ Διατηρείτε τις λαβές και επιφάνειες λαβής στεγνές, καθαρές και ελεύθερες από λάδι και γράσο. Οι ολισθηρές λαβές και επιφάνειες λαβής δεν επιτρέπουν κανέναν ασφαλή χειρισμό και έλεγχο του ηλεκτρικού εργαλείου σε τυχόν απρόβλεπτες καταστάσεις.

SERVICE

Δώστε το ηλεκτρικό εργαλείο σας για επισκευή σε εξουσιοδοτημένο συνεργείο και χρησιμοποιείτε μόνο γνήσια. Έτσι εξασφαλίζετε τη διατήρηση της ασφάλειας του μηχανήματος.

ΥΠΟΔΕΙΞΕΙΣ ΑΣΦΑΛΕΙΑΣ ΓΙΑ ΤΡΙΒΕΙΑ ΤΟΙΧΟΥ

ΚΟΙΝΕΣ ΠΡΟΕΙΔΟΠΟΙΗΤΙΚΕΣ ΥΠΟΔΕΙΞΕΙΣ ΓΙΑ ΛΕΙΑΝΣΗ ΜΕ ΣΜΥΡΙΔΟΧΑΡΤΟ

- ▶ Αυτό το ηλεκτρικό εργαλείο πρέπει να χρησιμοποιείται σαν λειαντήρας με σμυριδόχαρτο. Να λαμβάνετε πάντοτε υπόψη σας όλες τις προειδοποιητικές υποδείξεις, τις οδηγίες, τις απεικονίσεις και τα στοιχεία που σας παραδίδονται μαζί με το ηλεκτρικό εργαλείο. Η μη τήρηση των οδηγιών που ακολουθούν, μπορεί να οδηγήσει σε ηλεκτροπληξία, φωτιά και/ή σε σοβαρούς τραυματισμούς.

- ▶ Αυτό το ηλεκτρικό εργαλείο δεν συστήνεται για λειτουργίες τροχίσματος, βουρτσίσματος σύρματος, στίλβωσης ή κοπής. Λειτουργίες για τις οποίες το ηλεκτρικό εργαλείο δεν έχει σχεδιαστεί μπορεί να δημιουργήσει κίνδυνο και να προκαλέσει τραυματισμό.
- ▶ Μην χρησιμοποιήσετε ποτέ εξαρτήματα που δεν προβλέπονται και δεν προτάθηκαν από τον κατασκευαστή ειδικά γι' αυτό το ηλεκτρικό εργαλείο. Η διαπίστωση ότι μπορείτε να στερεώσετε ένα εξάρτημα στο ηλεκτρικό εργαλείο σας δεν εγγυάται την ασφαλή χρήση του.
- ▶ Ο μέγιστος επιτρεπτός αριθμός στροφών του εργαλείου που χρησιμοποιείτε πρέπει να είναι τουλάχιστον τόσο υψηλός όσο ο μέγιστος αριθμός στροφών που αναφέρεται επάνω στο ηλεκτρικό εργαλείο. Εξαρτήματα που περιστρέφονται με ταχύτητα μεγαλύτερη από την επιτρεπτή μπορεί να καταστραφούν.
- ▶ Η εξωτερική διάμετρος και το πάχος του εργαλείου που χρησιμοποιείτε πρέπει να ανταποκρίνονται πλήρως στις αντίστοιχες διαστάσεις του ηλεκτρικού εργαλείου σας. Εργαλεία με εσφαλμένες διαστάσεις δεν μπορούν να καλυφθούν ή να ελεγχθούν επαρκώς.
- ▶ Εργαλεία με βιδωτή υποδοχή πρέπει να ταιριάζουν ακριβώς στο σπείρωμα του άξονα. Στα εργαλεία που συναρμολογούνται με τη βοήθεια φλάντζας πρέπει η διάμετρος της τρύπας του εργαλείου να ταιριάζει στη διάμετρο της υποδοχής της φλάντζας. Εργαλεία που δεν μπορούν να στερεωθούν ακριβώς στο ηλεκτρικό εργαλείο περιστρέφονται ανομοιόμορφα, δονούνται ισχυρά και μπορεί να οδηγήσουν στην απώλεια του ελέγχου.
- ▶ Μην χρησιμοποιείτε χαλασμένα εργαλεία. Να ελέγχετε πάντοτε τα εργαλεία που πρόκειται να χρησιμοποιήσετε, π.χ. τους δίσκους κοπής και πασάματα και ρωγμές, τους δίσκους λείανσης για ρωγμές, φθορές ή ξεφτίσματα και τις συρματόβουρτσες για χαλαρά ή πασμένα σύρματα. Σε περίπτωση που το ηλεκτρικό εργαλείο ή κάποιο χρησιμοποιήσιμο εργαλείο πέσει κάτω, τότε ελέγξτε το εργαλείο μήπως έχει υποστεί κάποια βλάβη ή χρησιμοποιήστε ένα άλλο, άψογο εργαλείο. Μετά τον έλεγχο και την τοποθέτηση του εργαλείου που πρόκειται να χρησιμοποιήσετε πρέπει να απομακρύνετε τυχόν παρευρισκόμενα πρόσωπα από το επίπεδο περιστροφής του εργαλείου ή ακολούθως να αφηστέ το ηλεκτρικό εργαλείο να εργαστεί ένα λεπτό υπό το μέγιστο αριθμό στροφών χωρίς φορτίο. Τυχόν χαλασμένα εργαλεία σπάνε ως επί το πλείστον κατά τη διάρκεια αυτού του δοκιμαστικού χρόνου.
- ▶ Χρησιμοποιείτε πάντοτε τη δική σας, ατομική προστατευτική ενδυμασία 5. Να χρησιμοποιείτε επίσης, ανάλογα με την εκάστοτε εργασία, προστατευτικές μάσκες, προστατευτικές διατάξεις ματιών ή προστατευτικά γυαλιά. Αν χρειαστεί, φορέστε και μάσκα προστασίας από τη σκόνη, ωτασπίδες, προστατευτικά γάντια ή μια ειδική προστατευτική ποδιά που θα σας προστατεύει από τυχόν εκσφενδονιζόμενα λειαντικά σωματίδια ή θραύσματα υλικού. Τα μάτια πρέπει να προστατεύονται από τυχόν αιωρούμενα σωματίδια που μπορεί να δημιουργηθούν κατά την εκτέλεση των διάφορων εργασιών. Οι αναπνευστικές και οι προ-

στατευτικές μάσκες πρέπει να φιλτράρουν τον αέρα και να συγκρατούν τη σκόνη που δημιουργείται κατά την εργασία. Σε περίπτωση που εκτεθείτε για πολύ χρόνο σε ισχυρό θόρυβο μπορεί να απολέσετε την ακοή σας.

- ▶ **Φροντίζετε, τυχόν παρευρισκόμενα άτομα να βρίσκονται πάντοτε σε ασφαλή απόσταση από τον τομέα που εργάζεστε. Κάθε άτομο που μπαίνει στον τομέα που εργάζεστε πρέπει να φορά προστατευτική ενδυμασία.** Θραύσματα του υπό καταργασία τεμαχίου ή σπασμένων εργαλείων μπορεί να εκσφενδονιστούν και να προκαλέσουν τραυματισμούς ακόμη κι εκτός του άμεσου τομέα εργασίας.
- ▶ **Να κρατάτε το ηλεκτρικό εργαλείο πάντοτε από τις μωνυμένες επιφάνειες συγκράτησης όταν υπάρχει κίνδυνος το εργαλείο να έρθει σε επαφή με μη ορατούς ηλεκτροφόρους αγωγούς ή το ίδιο το καλώδιό του.** Η επαφή με έναν ηλεκτροφόρο αγωγό μπορεί να θέσει τα μεταλλικά μέρη του ηλεκτρικού εργαλείου επίσης υπό τάση και προκαλέσει έτσι ηλεκτροπληξία.
- ▶ **Να οδηγείτε το ηλεκτρικό καλώδιο σε ασφαλή απόσταση από τα περιστρεφόμενα εργαλεία.** Σε περίπτωση που χάσετε τον έλεγχο του ηλεκτρικού εργαλείου το ηλεκτρικό καλώδιο μπορεί να κοπεί ή να περιπλεχτεί και το χέρι σας ή το μπράτσο σας να τραβηχτεί επάνω στο περιστρεφόμενο εργαλείο.
- ▶ **Μην αποθέσετε ποτέ το ηλεκτρικό εργαλείο πριν το εργαλείο πάψει εντελώς να κινείται.** Το περιστρεφόμενο εργαλείο μπορεί να έρθει σε επαφή με την επιφάνεια στην οποία ακουμπήσατε το ηλεκτρικό εργαλείο κι έτσι να χάσετε τον έλεγχο του μηχανήματος.
- ▶ **Μην αφήσετε το ηλεκτρικό εργαλείο να εργάζεται όταν το μεταφέρετε.** Τα ρούχα σας μπορεί να τυλιχτούν τυχαίως από το περιστρεφόμενο εργαλείο και να τρυπήσει το κορμί σας.
- ▶ **Να καθαρίζετε τακτικά τις σχισμές αερισμού του ηλεκτρικού εργαλείου σας.** Ο ανεμιστήρας του κινητήρα τραβάει σκόνη μέσα στο περίβλημα και η συσσώρευση μεταλλικής σκόνης μπορεί να δημιουργήσει ηλεκτρικούς κινδύνους.
- ▶ **Μη χρησιμοποιείτε το ηλεκτρικό εργαλείο κοντά σε εύφλεκτα υλικά.** Ο σπινθηρισμός μπορεί να τα αναφλέξει.
- ▶ **Μη χρησιμοποιείτε εργαλεία που απαιτούν ψύξη με ψυκτικά υγρά.** Η χρήση νερού ή άλλων υγρών ψυκτικών μέσων μπορεί να οδηγήσει σε ηλεκτροπληξία.

ΚΛΟΤΣΗΜΑ ΚΑΙ ΣΧΕΤΙΚΕΣ ΠΡΟΕΙΔΟΠΟΙΗΤΙΚΕΣ ΥΠΟΔΕΙΞΙΣ

- Το κλότσημα είναι μια απροσδόκητη αντίδραση όταν το περιστρεφόμενο εργαλείο, π.χ. ο δίσκος κοπής, ο δίσκος λείανσης, η συρματοβούρτσα κτλ., προσκρούει κάπου [σκοντάψει] ή μπλοκάρει. Έτσι, ένα τυχόν μη υπό έλεγχο ευρισκόμενο ηλεκτρικό εργαλείο αντιδρά στο σημείο μπλοκαρίσματος/πρόσκρουσης με σφοδρότητα και περιστρέφεται με συνεχώς αυξανόμενη ταχύτητα με φορά αντίθετη εκείνης του εργαλείου.
- Το κλότσημα είναι το αποτέλεσμα ενός εσφαλμένου ή ελλιπούς χειρισμού του ηλεκτρικού εργαλείου και μπορεί να αποφευχθεί με λήψη κατάλληλων προληπτικών μέτρων, σαν αυτά που περιγράφο-

νται παρακάτω.

- ▶ **Να κρατάτε το ηλεκτρικό εργαλείο πάντοτε καλά και να παίρνετε με το σώμα σας μόνο θέσεις, στις οποίες θα μπορέσετε να αποκρούσετε επιτυχώς ένα ανεπιθύμητο κλότσημα.** Να χρησιμοποιείτε πάντοτε την πρόσθετη λαβή, αν αυτή φυσικά υπάρχει, για να εξασφαλίσετε έτσι το μέγιστο δυνατό έλεγχο επί του ηλεκτρικού εργαλείου σε περίπτωση εμφάνισης αναστροφών και αντίρροπων δυνάμεων [π. χ. κλότσημα] κατά την εκκίνηση. Ο χειριστής/η χειρίστρια μπορεί να αντιμετωπίσει με επιτυχία τα κλότσηματα και τις αναστροφες ροές.
- ▶ **Μη βάζετε ποτέ τα χέρια σας κοντά στα περιστρεφόμενα εργαλεία.** Σε περίπτωση κλότσηματος το εργαλείο μπορεί να περάσει πάνω από το χέρι σας.
- ▶ **Μην παίρνετε με το σώμα σας θέσεις προς τις οποίες θα κινηθεί το ηλεκτρικό εργαλείο σε περίπτωση κλότσηματος.** Κατά το κλότσημα το ηλεκτρικό εργαλείο κινείται ανεξέλεγκτα με κατεύθυνση αντίθετη προς τη φορά περιστροφής του λειαντικού εργαλείου.
- ▶ **Να εργάζεστε με ιδιαίτερη προσοχή σε γωνίες, κοφτερές ακμές κτλ.** Φροντίζετε το λειαντικό εργαλείο να μην ανατιναχτεί από το υπό καταργασία υλικό και να μη σφηνώσει σε αυτό. Το περιστρεφόμενο λειαντικό εργαλείο σφηνώνει εύκολα κατά την εργασία σε γωνίες και κοφτερές ακμές, ή όταν ανατινάσσεται. Αυτό προκαλεί κλότσημα ή απώλεια του ελέγχου.

ΙΔΙΑΙΤΕΡΕΣ ΠΡΟΕΙΔΟΠΟΙΗΤΙΚΕΣ ΥΠΟΔΕΙΞΙΣ ΓΙΑ ΕΡΓΑΣΙΕΣ ΛΕΙΑΝΣΗΣ ΜΕ ΣΜΥΡΙΔΟΧΑΡΤΟ

Μη χρησιμοποιείτε υπερμεγέθη σμυριδοφύλλα αλλά τηρείτε τις συστάσεις του κατασκευαστή για το μέγεθος των σμυριδοφύλλων. Σμυριδοφύλλα που προεξέχουν από το δίσκο λείανσης μπορεί να προκαλέσουν τραυματισμούς, να οδηγήσουν σε μπλοκάρισμα, να σχιστούν, ή να προκαλέσουν κλότσημα.

ΓΕΝΙΚΑ

- Αυτό το εργαλείο δεν πρέπει να χρησιμοποιείται από άτομα κάτω των 16 ετών.
- **Το εργαλείο αυτό δεν προορίζεται για χρήση από παιδιά και άτομα με μειωμένες φυσικές, αισθητικές ή νοητικές ικανότητες, ή από άτομα χωρίς εμπειρία ή γνώση.**
- Βεβαιωθείτε ότι τα παιδιά δεν παίζουν με το εργαλείο.
- Αυτό το εργαλείο δεν είναι κατάλληλο για λείανση με γρήση υγρών.
- **Πάντα να αποσυνδέεται την πρίζα από το ηλεκτρικό δίκτυο πριν κάνετε κάποια ρύθμιση ή αλλάξετε εξάρτημα.**

ΕΞΑΡΤΗΜΑΤΑ

- Η FF GROUP εγγυάται την τέλεια λειτουργία του εργαλείου μόνο όταν χρησιμοποιούνται σωστά εξάρτηματα, τα οποία μπορείτε να προμηθευτείτε από το τοπικό κατάστημα διανομής εργαλείων FF GROUP.
- Για τη συνταρμολόγηση/χρήση εξαρτημάτων άλλου εργοστασίου, ακολουθήστε τις οδηγίες του σχετικού κατασκευαστή.
- Να μεταχειρίζεστε και αποθηκεύετε τα εξαρτήματα με προσοχή.

ΥΠΑΙΘΡΙΑ ΧΡΗΣΗ

- Συνδέστε το εργαλείο στο ρεύμα χρησιμοποιώντας έναν διακόπτη ασφαλείας με όριο ενεργοποίησης 30 mA.

ΠΡΙΝ ΑΠΟ ΤΗ ΧΡΗΣΗ

- Πριν χρησιμοποιήσετε το εργαλείο για πρώτη φορά, σας συνιστούμε να λάβετε πρακτικές πληροφορίες.
- Βεβαιωθείτε ότι η τάση του παρεχόμενου ρεύματος είναι ίδια με την τάση που υποδεικνύεται στην πινακίδα δεδομένων του εργαλείου (εργαλεία που φέρουν την ένδειξη 230V ή 240V μπορούν να συνδεθούν επίσης σε πρίζα 220V).
- **Χρησιμοποιήστε κατάλληλες ανιχνευτικές συσκευές για να εντοπίσετε τυχόν αφανείς τροφοδοτικές γραμμές ή συμβουλευτείτε σχετικά τις επιχειρήσεις παροχής ενέργειας** (επαφή με ηλεκτρικές γραμμές μπορεί να οδηγήσει σε πυρκαγιά ή σε ηλεκτροπληξία - βλάβες σε αγωγούς φωταερίου (γκαζίου) μπορεί να οδηγήσουν σε έκρηξη - η είσοδος ή ένα σωλήνα νερού προκαλεί υλικές ζημιές ή μπορεί να προκαλέσει ηλεκτροπληξία).
- **Μην κατεργάζεστε υλικά που περιέχουν αμίαντο** (το αμίαντο θεωρείται σαν καρκινογόνο υλικό).
- Η σκόνη από υλικά όπως μπιγιές που περιέχουν μόλυβδο, ορισμένα είδη ξύλου, ανόργανα στοιχεία και μέταλλα μπορεί να είναι επιβλαβής (η επαφή ή η εισπνοή της σκόνης μπορεί να προκαλέσει αλλεργικές αντιδράσεις ή/και αναπνευστικές ασθένειες στον χειριστή ή σε άτομα που παρίστανται) - **να φοράτε προσωπίδα προστασίας από τη σκόνη και να εργάζεστε με συσκευή αφαίρεσης σκόνης όταν είναι δυνατό.**
- Ορισμένα είδη σκόνης ταξινομούνται ως καρκινογόνα (όπως η σκόνη από τη δρυ ή την οξιά) ιδιαίτερα σε συνδυασμό με πρόσθετα συντήρησης ξύλου - **να φοράτε προσωπίδα προστασίας από τη σκόνη και να εργάζεστε με συσκευή αφαίρεσης σκόνης όταν είναι δυνατό.**
- Ακολουθήστε τις σχετικές με σκόνη εθνικές διατάξεις για τα υλικά που θέλετε να εργαστείτε
- Μην σφίγγετε το εργαλείο σε μέγγιστη
- Χρησιμοποιείτε ασφαλείς, τελείως ξετυλιγμένες προεκτάσεις καλωδίου.

ΚΑΤΑ ΤΗ ΧΡΗΣΗ

- Μην έρχεστε σε επαφή με το κινούμενο δίσκο γυαλόχαρτο.
- Δεν επιτρέπεται η περαιτέρω χρήση δίσκων γυαλόχαρτων που έχουν φθαρεί, σισαίει ή έχουν χάσει τη λειαντική τους ικανότητα.
- Σε περίπτωση που υποστεί βλάβη ή κοπεί το καλώδιο κατά την εργασία, μην αγγίζετε το καλώδιο, αλλά αποσυνδέστε αμέσως το φως από την πρίζα.
- Ποτέ μη χρησιμοποιείτε το εργαλείο όταν έχει υποστεί βλάβη το καλώδιο - το καλώδιο θα πρέπει να αντικατασταθεί από έναν εξειδικευμένο τεχνίτη.
- Σε περίπτωση ηλεκτρικής ή μηχανικής δυσλειτουργίας, σταματήστε αμέσως το εργαλείο και βγάλτε το από την πρίζα.
- Σε περίπτωση που διακοπεί το ρεύμα ή βγει το φως από την πρίζα, απασφαλίστε αμέσως τον διακόπτη για να αποφύγετε την ακούσια επανενεργοποίηση του εργαλείου.

ΜΕΤΑ ΤΗ ΧΡΗΣΗ

- Μετά το σβήσιμο του εργαλείου, μην σταματάτε την περιστροφή του εξαρτήματος εφαρμόζοντας πλάγια δύναμη σ' αυτό.

ΟΔΗΓΙΕΣ ΧΡΗΣΗΣ ΚΑΛΩΔΙΟΥ ΕΠΕΚΤΑΣΗΣ

- Σιγουρευτείτε ότι το καλώδιο επέκτασης σας είναι σε καλή κατάσταση. Όταν χρησιμοποιείτε ένα καλώδιο επέκτασης, επιβεβαιώστε ότι είναι αρκετά δυνατό στο να σηκώσει το ρεύμα που χρειάζεται το εργαλείο σας. Ένα μικρότερο καλώδιο θα προκαλέσει πτώση της τάσης με αποτέλεσμα την απώλεια ισχύος και υπερθέρμανση.
- Βεβαιωθείτε ότι το καλώδιο επέκτασης είναι σωστά συνδεδεμένο. Να το αντικαθιστάτε πάντα αν είναι κατεστραμμένο ή να το επισκευάζετε από ειδικευμένο άτομο πριν το χρησιμοποιήσετε.
- Προστατέψτε το καλώδιο επέκτασης από αιχμηρά αντικείμενα, υπερβολική θερμότητα, υγρασία και βρεγμένες περιοχές.
- Χρησιμοποιήστε ένα ξεχωριστό ηλεκτρικό κύκλωμα για τα εργαλεία σας. Αυτό το κύκλωμα πρέπει να προστατεύεται με την κατάλληλη ασφάλεια με χρονική καθυστέρηση. Πριν συνδέσετε τον ηλεκτροκίνητο στη γραμμή ηλεκτρικού ρεύματος, βεβαιωθείτε ότι ο διακόπτης είναι στη θέση OFF και ότι η ηλεκτρική τάση είναι ίδια με την τάση που έχει επισημανθεί στην πινακίδα του κινητήρα. Η λειτουργία σε χαμηλότερη τάση θα προκαλέσει βλάβη στον κινητήρα.

ΧΑΡΑΚΤΗΡΙΣΤΙΚΑ ΠΡΟΪΟΝΤΟΣ

ΠΡΟΒΛΕΠΟΜΕΝΗ ΧΡΗΣΗ

Αυτό το εργαλείο προορίζεται για το στεγνό τρίψιμο σοβατισμένων τοίχων και ταβανιών - είναι ιδιαίτερα κατάλληλο για την αφαίρεση χρωμάτων, συγκολλητικών ουσιών και χαλαρού σοβά. Να χρησιμοποιείτε το εργαλείο μόνο εφόσον είναι συναρμολογημένο άρτια και σωστά (να έχετε υπ' όψη σας ότι η FF GROUP δε μπορεί να θεωρηθεί υπεύθυνη για τυχόν βλάβη στο εργαλείο και/ή ατομικό τραυματισμό λόγω εσφαλμένης συναρμολόγησης του εργαλείου). Διαβάστε προσεκτικά τις οδηγίες πριν από τη χρήση και φυλάξτε τις για μελλοντική αναφορά.

ΤΕΧΝΙΚΑ ΧΑΡΑΚΤΗΡΙΣΤΙΚΑ

Κωδικός Είδους	43 283	
Μοντέλο	DS 1010 PLUS	
Ονομαστική Τάση	V	230-240
Συχνότητα	Hz	50
Ονομαστική Ισχύς	W	1.010
Αριθμός στροφών χωρίς φορτίο	min ⁻¹	1.000-2.350
Διάμετρος πέλματος	mm	210
Διάσταση φύλλου λειάνσης	mm	225
Βάρος	kg	3,3

Τιμές εκπομπής θορύβου, υπολογισμένες κατά EN 60745-1, EN 60745-2-3

Η χαρακτηριστική στάθμη θορύβου του μηχανήματος εξ ακριβώςθηκε σύμφωνα με την καμπύλη Α και ανέρχεται σε:

Στάθμη ακουστικής πίεσης	dB(A)	83,4
Στάθμη ακουστικής ισχύος	dB(A)	94,4
Ανασφάλεια Κ	dB	3

Οι συνολικές τιμές κραδασμών $a_{h,HD}$ (άθροισμα ανυσμάτων τριών κατευθύνσεων) και ανασφάλεια Κ εξακριβώθηκαν σύμφωνα με το πρότυπο EN 60745-1, EN 60745-2-3**Επίπεδο δόνησης:**

$a_{h,HD}$	m/s^2	1,745
Κ	m/s^2	1,5

ΧΑΡΑΚΤΗΡΙΣΤΙΚΑ ΠΡΟΪΟΝΤΟΣ

1. Διακόπτης on/off
2. Κάλυμμα δίσκου
3. Εύκαμπτος σωλήνας
4. Δίσκος συγκράτησης γυαλόχαρτου (VELCRO-αυτοκόλλητο)
5. Δίσκο γυαλόχαρτο (δεν περιλαμβάνεται)
6. Τροχίσκος ρύθμισης ελέγχου ταχύτητας λείανσης
7. Αντάπτορας ηλεκτρικής σκούπας \varnothing 47 mm
8. Κατσαβίδι διπλής όψευς
9. Εξάγωνο κλειδί
10. Διακόπτης ασφαλείας για τον διακόπτη On/Off

ΑΝΤΙΚΑΤΑΣΤΑΣΗ ΦΥΛΛΟΥ ΛΕΙΑΝΣΗΣ**Δίσκοι συγκράτησης γυαλόχαρτου 4**

Μην χρησιμοποιείτε ποτέ το εργαλείο σας χωρίς δίσκο συγκράτησης 4

- Να αντικαθιστάτε αμέσως τους φθαρμένους δίσκους συγκράτησης (ξεσφίξτε/σφίξτε τη βίδα δίσκου με το εξάγωνο κλειδί 9).

- Βγάλτε το εργαλείο από την πρίζα πριν αφαιρέσετε ή τοποθετήσετε το δίσκο συγκράτησης.

Τοποθέτηση των δίσκων γυαλόχαρτων 5

- Απλά πιέστε το δίσκο γυαλόχαρτο 5 επάνω στο δίσκο συγκράτησης προσέχοντας ώστε οι τρύπες επάνω στο δίσκο γυαλόχαρτο να συμπίπτουν με τις τρύπες στο δίσκο συγκράτησης. Αν χρειάζεται καθαρίστε το δίσκο συγκράτησης.

- Το σύστημα αναρρόφησης σκόνης απαιτεί τη χρήση διήτρητων δίσκων γυαλόχαρτων.

ΑΝΤΙΚΑΤΑΣΤΑΣΗ ΒΑΣΗΣ ΔΙΣΚΟΥ

Ο άξονας εισάγεται στο κέντρο του δίσκου Velcro με την χρήση ενός κλειδιού περιστρέφοντας προς την φορά των δεικτών του ρολογιού ενώ ταυτόχρονα κρατάτε τον δίσκο βάσης Velcro με το άλλο χέρι.

ΡΥΘΜΙΣΗ ΣΤΡΟΦΩΝ ΠΕΡΙΣΤΡΟΦΗΣ

Η ταχύτητα περιστροφής του δίσκου λείανσης μπορεί να προσαρμοστεί ανάλογα με τις διαφορετικές συνθήκες και την ποιότητα λείανσης που θέλετε να επιτευχθεί.

Το τριβείο είναι εξοπλισμένο με ένα τροχίσκο ρύθμισης ταχύτητας. Η ταχύτητα ρυθμίζεται γυρίζοντας τον τροχίσκο ρύθμισης. Ο τροχίσκος είναι αριθμημένος από το «MIN» μέχρι το «MAX», με το «MIN» να είναι η μικρότερη ταχύτητα (περίπου 1000 RPM) και το «MAX» η υψηλότερη (περίπου 2350 RPM). Χρησιμοποιείστε υψηλές στροφές για γρήγορη αφαίρεση υλικού. Χρησιμοποιείστε χαμηλές στροφές για να μειώσετε την ταχύτητα αφαίρεσης υλικού για μεγαλύτερη ακρίβεια.

ΤΡΙΨΙΜΟ ΣΕ ΓΩΝΙΑ

Για να κάνετε πλάγια τριβή, αφαιρέστε το μπροστινό μέρος του πλαστικού δίσκου με ένα κατσαβίδι.

ΓΙΑ ΝΑ ΕΚΚΙΝΗΣΕΤΕ ΚΑΙ ΝΑ ΔΙΑΚΟΨΕΤΕ ΤΗ ΛΕΙΤΟΥΡΓΙΑ ΤΟΥ ΤΡΙΒΕΙΟΥ

Βεβαιωθείτε ότι η τάση του κυκλώματος τροφοδοσίας είναι η ίδια με αυτή που εμφανίζεται στην πινακίδα προδιαγραφών του τριβείου και ότι ο διακόπτης του τριβείου είναι στη θέση OFF. Συνδέστε το τριβείο στο ρεύμα.

Για να εκκινήσετε το τριβείο: Πιέστε το κουμπί ασφαλείας και πατήστε τον διακόπτη ON/OFF.

Για να διακόψετε τη λειτουργία του τριβείου: Απελευθερώστε το διακόπτη ON/OFF.

ΠΩΣ ΝΑ ΚΡΑΤΑΤΕ ΚΑΙ ΝΑ ΟΔΗΓΕΙΤΕ ΤΟ ΕΡΓΑΛΕΙΟ

- ▶ Να κρατάτε πάντοτε το εργαλείο σταθερά και με τα δύο χέρια.
- ▶ Κατά την εργασία, κρατήστε πάντα το εργαλείο από την λαβή.
- ▶ Να οδηγείτε το εργαλείο σας παράλληλα με την επιφάνεια του κατεργαζόμενου κομματιού και να το κινείτε κυκλικά ή με διασταυρούμενες κινήσεις.
- ▶ Μην εφαρμόζετε υπερβολική πίεση στο εργαλείο - αφήστε την λειαντική επιφάνεια να δουλέψει για σας.
- ▶ Μην κινείτε απότομα και μη γένητε το εργαλείο για να αποφύγετε σημάδια στη λειανόμενη επιφάνεια.
- ▶ Κρατάτε τις σχισμές αερισμού ακάλυπτες.

ΛΕΙΑΝΣΗ

- ▶ Η ποσότητα του αφαιρούμενου υλικού καθορίζεται από την ταχύτητα του δίσκου γυαλόχαρτου και το νούμερο του φύλλου λείανσης που χρησιμοποιείται.
- ▶ Η ταχύτητα του λειαντικού δίσκου μειώνεται ανάλογα με την πίεση που εφαρμόζεται στο εργαλείο.

ΣΥΝΤΗΡΗΣΗ

- ▶ Διατηρήστε το εργαλείο καθαρό, καθαρίστε από τυχόν υπολείμματα και σκόνη.
- ▶ Ελέγξτε πάντα το καλώδιο τροφοδοσίας, το βύσμα και το διακόπτη ώστε το εργαλείο να είναι σε καλή κατάσταση.

ΠΡΟΣΤΑΣΙΑ ΠΕΡΙΒΑΛΛΟΝΤΟΣ

Ανακυκλώστε τις πρώτες ύλες αντί να απορρίψετε ως απόβλητα. Το εργαλείο, τα αξεσουάρ και η συσκευασία πρέπει να ταξινομούνται για φιλική προς το περιβάλλον ανακύκλωση. Αυτές οι οδηγίες εκτυπώνονται χωρίς κλώριο. Τα πλαστικά εξαρτήματα φέρουν ετικέτα για ταξινόμηση ανακύκλωσης.

ΕΓΓΥΗΣΗ

Αυτό το προϊόν είναι εγγυημένο σύμφωνα με τους νομικούς κανονισμούς, που ισχύουν από την ημερομηνία αγοράς από τον πρώτο χρήστη. Οι ζημιές που οφείλονται στην φυσιολογική φθορά, υπερφόρτωση ή ακατάλληλο χειρισμό εξαιρούνται από την εγγύηση. Σε περίπτωση απαίτησης, στείλτε το εργαλείο, πλήρως συναρμολογημένο, στον αντιπρόσωπό σας ή στο εξουσιοδοτημένο σέρβις για ηλεκτρικά εργαλεία.

SRPSKI

ΟΡՂՏԱ UPOZORENJA ZA ELEKTRICNE ALATE

Čitajte sva upozorenja i uputstva. Propusti kod pridržavanja upozorenja i uputstava mogu imati za posledicu električni udar, požar i/ili teške povrede.

Čuvajte sva upozorenja i uputstva za budućnost. Pojam upotrebljen u upozorenjima „električni alat“ odnosi se na električne alate sa radom na mreži (sa mrežnim kablom) i na električne alate sa radom na akumulator (bez mrežnog).

SIGURNOST NA RADNOM MESTU

- ▶ **Držite Vaše radno područje čisto i dobro osvetljeno.** Nered ili neosvetljena radna područja mogu voditi nesrećama.
- ▶ **Ne radite sa električnim alatom u okolini ugroženoj eksplozijom, u kojoj se nalaze zapaljive tečnosti, gasovi ili prašine.** Električni alati prave varnice koje mogu zapaliti prašinu ili isparenja.
- ▶ **Držite podalje decu i druge osobe za vreme korišćenja električnog alata.** Prilikom rada možete izgubiti kontrolu nad aparatom.

ELEKTRICNA SIGURNOST

- ▶ **Priključni utikač električnog alata mora odgovarati utičnici. Utikač nesme nikako da se menja. Ne upotrebljavajte adaptere utikača zajedno sa električnim alatima zaštićenim uzemljenjem.** Ne promenjeni utikači i odgovarajuće utičnice smanjuju rizik električnog udara.
- ▶ **Izbegavajte kontakt telom sa uzemljenim površinama kao cevi, grejanja, šporet i rashladni ormani.** Postoji povećani rizik od električnog udara ako je Vaše telo uzemljeno.
- ▶ **Držite aparat što dalje od kiše ili vlage.** Prodor vode u električni alat povećava rizik od električnog udara.
- ▶ **Ne nosite električni alat za kabl, ne vešajte ga ili ne izvlačite ga iz utičnice. Držite kabl dalje od vreline, ulja, oštih ivica ili delova aparata koji se pokreću.** Oštećeni ili uvrnuti kablovi povećavaju rizik električnog udara.
- ▶ **Ako sa električnim alatom radite u prirodi, upotrebljavajte samo produžne kablove koji su pogodni za spoljnu upotrebu.** Upotreba produžnog kabla uzemljenog za spoljnu upotrebu smanjuje rizik od električnog udara.
- ▶ **Ako rad električnog alata ne može da se izbegne u vlažnoj okolini, koristite prekidač strujne zaštite pri kvaru.** Upotreba prekidača strujne zaštite pri kvaru smanjuje rizik od električnog udara.

SIGURNOST OSOBLJA

- ▶ **Budite pažljivi, pazite na to, šta radite i idite razumno na posao sa Vašim električnim alatom. Ne koristite električni alat ako ste umorni ili pod uticajem droge, alkohola ili lekova.** Momenat nepažnje kod upotrebe električnog alata može voditi ozbiljnim povredama.
- ▶ **Nosite ličnu zaštitnu opremu i uvek zaštitne**

naočare. Nošenje lične zaštitne opreme, kao maske za prašinu, sigurnosne cipele koje ne kliču, zaštitni šlem ili zaštitu za sluh, zavisno od vrste i upotrebe električnog alata, smanjuju rizik od povreda.

- ▶ **Izbegavajte nenamerno puštanje u rad. Uverite se da je električni alat isključen, pre nego što ga priključite na struju i/ili na akumulator, uzmete ga ili nosite.** Ako prilikom nošenja električnog alata držite prst na prekidaču ili aparat uključen priključujete na struju, može ovo voditi nesrećama.
- ▶ **Uklonite alate za podešavanje ili ključeve za zavrtnje, pre nego što uključite električni alat.** Neki alat ili ključ koji se nalazi u rotirajućem delu aparata, može voditi nesrećama.
- ▶ **Izbegavajte nenormalno držanje tela. Pobrižite se uvek da stabilno stojite i održavajte u svako doba ravnotežu.** Na taj način možete bolje kontrolisati električni alat u neočekivanim situacijama.
- ▶ **Nosite pogodnu odeću. Ne nosite široku odeću ili nakit. Držite kosu, odeću i rukavice dalje od pokretnih delova.** Opušteno odelo, dugu kosu ili nakit mogu zahvatiti rotirajući delovi.
- ▶ **Ako se mogu montirati uređaji za usisavanje prašine i uređaji za hvatanje prašine, uverite se da li su priključeni i ispravno koriste.** Upotreba usisavanja prašine može smanjiti opasnosti od prašine.
- ▶ **Ne dozvolite da pouzdanje koje ste stekli čestom upotrebom alata utiče na to da postanete neoprezni i da zanemarite sigurnosne principe za upotrebu alata.** Neoprezno delovanje može prouzrokovati teške povrede u delu sekunde.

BRILJLJIVA UPOTREBA I OPHODJENJE SA ELEKTRIČNIM ALATIMA

- ▶ **Ne preopterećujte aparat. Upotrebljavajte za Vaš posao električni alat odredjen za to.** Sa odgovarajućim električnim alatom radite bolje i sigurnije u navedenom području rada.
- ▶ **Ne koristite nikakav električni alat čiji je prekidač u kvaru.** Električni alat koji se ne može više uključiti ili isključiti, je opasan i mora se popraviti.
- ▶ **Izvučite utikač iz utičnice i/ili uklonite akumulator pre nego što preduzmete podešavanja na aparatu, promenu delova pribora ili ostavite aparat.** Ova mera opreza sprečava nenamerni start električnog alata.
- ▶ **Čuvajte nekorisćene električne alate izvan doma dece.** Ne dozvoljavajte korišćenje aparata osobama koje ne poznaju aparat ili nisu pročitale ova uputstva. Električni alati su opasni, kada ih koriste neiskusne osobe.
- ▶ **Održavajte brižljivo električni alat. Kontrolišite da li pokretni delovi aparata besprekorno funkcionišu i ne „lepe“, da li su delovi polomljeni ili su tako oštećeni da je oštećena funkcija električnog alata. Popravite ove oštećene delove pre upotrebe.** Mnoge nesreće imaju svoje uzroke u loše održanim električnim alatima.
- ▶ **Upotrebljavajte električni alat, pribor, alate koji se umeću itd. prema ovim uputstvima. Obratite pažnju pritom na uslove rada i posao**

koji morate obaviti. Upotreba električnih alata za druge namene koje nisu predviđene, može voditi opasnim situacijama.

- ▶ **Održavajte drške i prihvatne površine suvim, čistim i bez ostataka ulja ili masnoće.** Klizave drške ili prihvatne površine ne omogućavaju bezbedno rukovanje i upravljanje alatom u neočekivanim situacijama.

SERVISI

Neka Vam Vaš električni alat popravlja samo kvalifikovano osoblje i samo sa originalnim rezervnim delovima. Tako se obezbeđuje, da ostane sačuvana sigurnost aparata.

UPUTSTVA O SIGURNOSTI SA BRUSILICOM ZA SUVU ZID

ZAJEDNIČKO UPUTSTVO SA UPOZORENJEM ZA BRUŠENJE BRUSNIM PAPIROM

- ▶ **Ovaj električni pribor se može upotrebiti kao brusilica sa brusnim papirom. Obratite pažnju na sva upozorenja, uputstva, prikaze i podatke, koje dobijate sa električnim priborom.** Ako ne obraćate pažnju na sledeća uputstva, može doći do električnog udara, požara i / ili teških povreda.
- ▶ **Ovaj električni uređaj se ne preporučuje za brušenje, žičano četkanje, poliranje ili postupke rezanja.** Postupci za koje električni uređaj nije predviđen mogu da prouzrokuju opasnost i povredu.
- ▶ **Ne upotrebljavajte pribor koji od proizvođača nije specijalno predviđen i preporučen za ovaj električni pribor.** Samo zato što možete pribor pričvrstiti na Vašem električnom priboru ne garantuje sigurnu upotrebu.
- ▶ **Dozvoljeni broj obrtaja upotrebljenog pribora mora najmanje da bude velik, koliko i navedeni najveći obrtaji na električnom priboru.** Pribor koji se okreće brže od dozvoljenog, može se uništiti.
- ▶ **Spoljni presek i debljina upotrebljenog pribora moraju odgovarati mernim podacima Vašeg električnog pribora.** Pogrešno izmeren upotrebljeni pribor ne može se dovoljno zaštititi ili kontrolisati.
- ▶ **Upotrebljeni alati sa navojem moraju tačno odgovarati navoju brusnog vretena. Kod upotrebljenih alata, koji se montiraju pomoću prirubnice, mora presek otvora upotrebljenog alata da odgovara preseku prihvata na prirubnici.** Upotrebljeni alati koji se ne pričvršćuju tačno na električnom alatu, se okreću neravnomerno, vibriraju veoma jako i mogu uticati na gubitak kontrole.
- ▶ **Ne koristite oštećene upotrebljene pribore.** Pre svakog korišćenja prokontrolišite upotrebljene pribore da li su zacepljeni i naprsli, brusni diskovi naprsli, izlizani ili jako pohabani, žičane četke da li imaju slobodnih ili polomljenih žica. Ako električni pribor ili upotrebljeni pribor padne dole, prokontrolišite da li je oštećen ili upotrebljavajte neoštećen pribor. Ako ste uzeti pribor prokontrolisali i

upotrebili, držite se kao i osobe koje se nalaze u blizini izvan ravni upotrebljenog pribora koji se okreće i pustite električni pribor da jedan minut radi sa najvećim obrtajima.. Oštećeni upotrebljeni pribori uglavnom se u ovom vremenu probe lome.

- ▶ **Nosite ličnu zaštitnu opremu. Koristite zavisno od namene zaštitu za celo lice, zaštitu za oči ili zaštitne naočare. Ako odgovara nosite masku za prašinu, zaštitu za sluh, zaštitne cipele ili specijalnu kecelju, koja će male čestice od brušenja i materijala držati dalje od Vas.** Oči moraju biti zaštićene od stranih tela koja lete okolo, koja nastaju kod raznih potreba. Maska za prašinu i maska za disanje moraju filtrirati prašinu koja nastaje prilikom upotrebe. Ako ste izloženi dugoj galami, možete izgubiti sluh.
- ▶ **Pazite kod drugih osoba na sigurno rastojanje od Vašeg radnog područja. Svako, ko udje u radno područje, mora nositi ličnu zaštitnu opremu.** Polomljeni delovi radnog komada ili polomljeni upotrebljeni pribori mogu leteti i prouzrokovati povrede i izvan direktnog radnog područja.
- ▶ **Držite električni alat samo za izolovane hvataljke kada izvodite radove kod kojih upotrebljeni alat može da susretne skrivene vodove struje ili vlastiti mrežni kabl.** Kontakt sa jednim vodom koji sprovodi struju može da stavi pod napon metalne delove uređaja i da utiče na električni udar.
- ▶ **Držite podalje mrežni kabl od rotirajućeg upotrebljenog pribora.** Ako izgubite kontrolu nad električnim priborom, može se preseći mrežni kabl ili može da zahvati i Vašu ruku ili Vaša šaka dopeti u električni pribor koji se okreće.
- ▶ **Ne ostavljajte nikada električni pribor pre nego se upotrebljeni pribor potpuno umiri.** Električni pribor koji se okreće može doći u kontakt sa površinom za odlaganje, usled čega se može izgubiti kontrola nad električnim priborom.
- ▶ **Ne ostavljajte električni pribor da radi, dok ga nosite.** Vaše odelo može biti zahvaćeno slučajnim kontaktom sa električnim priborom koji se okreće i upotrebljeni pribor može se zabiti u Vaše telo.
- ▶ **Čistite redovno proreze za ventilaciju Vašeg električnog pribora.** Motorna duvaljka vuče prašinu u kućište i veće sakupljanje metalne prašine može prouzrokovati električnu opasnost.
- ▶ **Ne upotrebljavajte električni pribor u blizini zapaljivih materijala.** Varnice mogu zapaliti ove materijale.
- ▶ **Ne koristite upotrebljene pribore koji zahtevaju tečna rashladna sredstva.** Upotreba vode ili drugih tečnih rashladnih sredstava može voditi električnom udaru.

POVRATNI UDARAC I ODGOVARAJUĆA UPOZORENJA

- ▶ Povratni udarac je iznenadna reakcija usled rotirajućeg upotrebljenog pribora koji zapinje ili blokira, kao brusna ploča, brusni disk, žičana četka itd. Zakačivanje ili blokiranje vode do zastavljanja sa trzajem rotirajućeg električnog pribora. Na taj način se nekontrolisani električni

pribor ubrzava u pravcu smera okretanja električnog pribora na mestu blokade.

- Povratan urarac je posledica pogrešne ili manjkave upotrebe električnog pribora. On se može sprečiti pogodnim merama opreza, kao što je dalje opisano.
- ▶ **Držite čvrsto električni pribor i dovedite Vaše telo i Vaše ruke u poziciju, u kojoj možete prihvatiti silu povratnog udara.** Upotrebljavajte uvek dodatnu dršku, ako postoji, da bi imali što više moguću kontrolu nad silama povratnog udara ili nad reakcionim momentom u visokim obrtajima. Radnik može savladati pogodnim merama opreza sile povratnog udara i reakcije.
- ▶ **Ne gurajte nikada Vašu ruku u blizinu rotirajućeg upotrebljenog pribora.** Upotrebljeni pribor se može kod povratnog udara kretati preko Vaše ruke.
- ▶ **Izbegavajte sa Vašim telom područje, u koje bi se kod povratnog udara električni pribor kretao.** Povratni udarac tera električni pribor u pravcu suprotnom od kretanja brusne ploče na blokiranju strani.
- ▶ **Radite posebno oprezno u području uglova, oštih ivica itd. Sprečite da se upotrebljeni pribori odbiju od radnog komada i „slepe“.** Rotirajući upotrebljeni pribor naginje kod uglova, oštih ivica ili ako se odbije, tome, da „slepljuje“. Ovo prouzrokuje gubitak kontrole ili povratni udarac.

POSEBNA UPOZORENJA ZA BRUŠENJE ŠMIRL PAPIROM

Ne koristite nikakve predimenzionisane brusne listove, posebno držite se podataka proizvođača u pogledu veličine lista za brušenje. Brusni listovi, koji su veći od brusnog diska mogu prouzrokovati povrede kao i blokiranje, kidanje brusnih listova ili voditi povratnom udarcu.

OPŠTA

- Ovaj alat ne treba da koriste osobe ispod 16 godina.
- **Ovaj alat nije predviđen za to da ga koriste deca i osobama sa smanjenim fizičkim, senzorskim ili mentalnim sposobnostima ili sa manjkom iskustva i znanja.**
- Vodite računa da se deca ne igraju sa alatom.
- Ovaj alat nije podesan za mokrno brušenje.
- **Obavezno iskopčajte alat iz električne utičnice pre nego što izvršite bilo kakva podešavanja ili zamenu pribora.**

PRIBOR

- FF GROUP može priznati garanciju samo ukoliko je korišćen odgovarajući pribor koji možete da nabavite kod svog FF GROUP prodavca.
- Za postavljanje i korišćenje pribora koji nisu FF GROUP pogledajte uputstva proizvođača.
- Pažljivo rukujte i čuvajte pribor.

KORIŠĆENJE NA OTVORENOM

- Priključite električni alat pomoću automatskog prekidača za ispad struje (FI) jače od 30 mA.

PRE UPOTREBE

- Pre prvog korišćenja električnog alata, preporu-

čuje se da dobijete praktične informacije.

- Uvek se уверите да је напон струје исти као и напон наведен на pločici sa nazivom alatu (alati na kojima je naveden napon od 230V ili 240V mogu da rade i na 220V).
- **Koristite odgovarajuće aparate za proveru dali se u zidu koji bušimo nalaze skrivene instalacije, ili za taj posao nadite odgovarajuće preduzeće** (kontakt sa električnim vodovima može izazvati požar ili električni udar; oštećenje gasovoda može izazvati eksploziju; probijanje cevi sa vodom uzrokuje štete ili može izazvati električni udar).
- **Ne obradjujte nikakav materijal koji sadrži azbest** (azbest važi kao izazivač raka).
- Prašina od materijala, kao što su boja koja sadrži olovo, neke vrste drveta, minerali i metal, može biti opasna (dodir ili udisanje prašine može prozurokovati alergijske reakcije i/ili respiratorna oboljenja rukovaoca i lica u blizini); **nosite masku protiv prašine i radite uz uključeni uređaj za ekstrakciju prašine kada radite na mestima gde ju je moguće priključiti.**
- Određene vrste prašine su klasifikovane kao kancerogene (kao što su prašina hrastovine i bukovine), posebno u sadejstvu sa aditivima za pripremu drveta; **nosite masku protiv prašine i radite uz uključeni uređaj za ekstrakciju prašine kada radite na mestima gde ju je moguće priključiti.**
- Prati nacionalne propise vezane za prašinu koja se proizvodi prilikom rada na obrađivanim materijalima.
- Nemojte da pričvršćujete alat u stegu.
- Produžni kabl koji koristite mora da bude sasvim odmotan i siguran.

TOKOM UPOTREBE

- Nemojte da dirate disk za brušenje koji je u pokretu
- Nemojte da koristite istrošen, pohaban ili veoma zapušten disk za brušenje
- Ako se kabl ošteti ili preseče u toku rada, odmah ga iskopčajte i nemojte ga dodirivati
- Nikada nemojte da koristite alat ako je kabl oštećen; zamenu kabla mora da obavi stručno lice
- U slučaju da dođe do električnog ili mehaničkog kvara, odmah isključite alat i iskopčajte ga iz utičnice.
- Ukoliko dođe do nestanka struje ili ako se utičak slučajno izvuče, odmah otključajte prekidač za uključivanje/isključivanje da biste sprečili nekontrolisano ponovno pokretanje.

NAKON UPOTREBE

- Nakon isključivanja električnog alata, nikada nemojte da zaustavljate obrtanje pribora primenom bočne sile.

SMERNICE ZA KORIŠĆENJE PRODUŽNIH KABLOVA

- ▶ Proverite da li je produžni kabl u dobrom stanju. Prilikom korišćenja produžnog kabla, vodite računa da koristite kabl koji je predviđen za struju koju će vaš proizvod da vuče. Previše slab kabl će dovesti do pada linijskog napona, što dovodi do

gubitka snage i pregrevanja.

- ▶ Uvek zamenite oštećeni produžni kabl ili neka ga popravi kvalifikovana osoba pre korišćenja.
- ▶ Zaštitite produžne kablove od oštih predmeta, prekomerne topline i vlažnih/mokrih područja.
- ▶ Koristite posebno električno kolo za vaše alate. Ovo kolo treba da bude zaštićeno odgovarajućim osiguračem sa vremenskim odlaganjem. Pre povezivanja motora na vod za napajanje, pobrinite se da prekidač bude u položaju ISKLJUČENO i da nominalni električni napon bude isti kao napon utisnut na nazivnoj pločici motora. Rad na niskom naponu će oštetiti motor.

SPECIFIKACIJE PROIZVODA

NAMENA

Ovaj alat je namenjen za suvo glačanje gletovanih zidova i plafona. Posebno je koristan za uklanjanje površinskih slojeva boje, lepkova i slojeva maltera koji su se odlepili. Koristite ovaj alat samo ako je pravilno i u potpunosti sastavljen (imajte u vidu da kompanija FF GROUP ne može da snosi odgovornost za oštećenje alata i/ili povrede nastale usled nepravilnog sastavljanja alata). Pre početka rada pažljivo pročitajte ovo uputstvo za upotrebu i sačuvajte ga za buduće potrebe.

TEHNIČKI PODACI

Br. art.	43 283	
Model	DS 1010 PLUS	
Nominalni napon	V	230-240
Frekvencija	Hz	50
Nominalna primljena snaga	W	1.010
Broj obrtaja na prazno	min ⁻¹	1.000-2.350
Prečnik diska	mm	210
Veličina brusnog papira	mm	225
Težina	kg	3,3
Vrednosti emisije šumova se određuju u skladu sa EN 60745-1, EN 60745-2-3		
A-vrednovan nivo šumova uređaja iznosi tipično		
Nivo zvučnog pritiska	dB(A)	83,4
Nivo zvučne snage	dB(A)	94,4
Nesigurnost K	dB	3
Ukupne vrednosti vibracija ah (zbir vektora tri pravca) i nesigurnost K su dobijeni prema EN 60745-1, EN 60745-2-3		
Nivo vibracija:		
a _{h,HD}	m/s ²	1,745
K	m/s ²	1,5

OZNAKA

1. Prekidač za uključivanje/isključivanje
2. Deo pokriven podmetačem
3. Savitljivo crevo
4. Potporni jastučići (VELCRO)
5. Disk za brušenje (nije uključen)
6. Točkić za izbor brzine brušenja
7. Adapter za usisivač Ø 47 mm
8. Odvrtka sa dvostrukim krajem
9. Imbus ključa
10. Sigurnosni taster prekidača za uključivanje/isključivanje

ZAMENA BRUSNOG PAPIRA**Potporni jastučići 4**

Nikada nemojte koristiti alat bez potpornog jastučića 4

- **Odmah zamenite oštećene potporne jastučiće (otпустите/pričvrstite šraf jastučića pomoću imbus ključa 9).**
- **Iskopčajte alat pre uklanjanja/postavljanja potpornih jastučića.**

Postavljanje diskova za brušenje 5

- Postavite disk za brušenje 5 na potporni jastučić tako da se perforacija diska za brušenje podudara sa perforacijom potpornog jastučića. Ako je potrebno, prvo očistite potporni jastučić.
- **Za usisavanje prašine je potreban perforiran disk za brušenje.**

ZAMENA ZAGLAVLJENOG BRUSNOG DISKA

Izlazno vratilo pričvrstite za središte ljepljivog diska okretanjem šestougaoanog ključa u smeru kretanja kazaljke dok istovremeno rukama pridržavate brusni disk i skinite ljepljivi sloj nosivog diska za brušenje.

PODEŠAVANJE BRZINE

Brzina okretanja brusnog diska, a samim tim i brušenja, može da se podešava u skladu sa različitim uslovima i potrebama kvaliteta brušenja. Brusilica za suvi zid je opremljena biračem brzine. Brzina se podešava okretanjem ručice birača. Na ručici birača nalaze se brojevi od „MIN“ do „MAX“. Broj „MIN“ označava najmanju brzinu (približno 1.000 RPM) a „MAX“ označava najveću brzinu (približno 2.350 RPM).

Veće brzine koristite za brzo uklanjanje materijala. Niže brzine koristite za sporije uklanjanje i precizniju kontrolu.

BRUŠENJE POD UGLOM

Da biste mogli da obavljate bočno brušenje, skinite prednji deo plastičnog diska pomoću odvijača.

DA BISTE POKRENULI I ZAUSTAVILI BRUSILICU ZA SUVI ZID

Vodite računa da napon odgovara naponu koji je naveden na pločici sa specifikacijama na brusilici i da prekidač bude u položaju ISKLJUČENO. Povežite brusilicu na napajanje.

Da biste pokrenuli brusilicu: Pritisnite sigurnosni taster i prekidač za UKLJUČIVANJE/ISKLJUČIVANJE.

Da biste zaustavili brusilicu: Otpustite prekidač za UKLJUČIVANJE/ISKLJUČIVANJE.

DRŽANJE I UPRAVLJANJE ALATA

- ▶ Alat uvek čvrsto držite sa obe ruke.
- ▶ Uvek držite alat za dršku tokom rada.
- ▶ Orodje vodite vzporedno z obdelovancem in ga premikajte krožno in vzdolž podlage.
- ▶ Nemojte mnogo da pritiskate električni alat na površinu za brušenje.
- ▶ Nemojte da naginnete alat, da biste izbegli pojavljivanje neželjenih tragova brušenja.
- ▶ Prorezi za hlađenje moraju da budu otvoreni.

BRUŠENJE

- ▶ Količinu uklonjenog materijala određuje brzina diska za brušenje i finoćom brusnog materijala.
- ▶ Brzina diska za brušenje smanjuje pritisak koji se vrši na alat.

ODRŽAVANJE

- ▶ Redovno čistite alat i uklanjajte ostatke i prašinu.
- ▶ Redovno proveravajte kabl za napajanje, utikač i prekidač da biste se uverili da su u dobrom stanju.

ZAŠTITA ŽIVOTNE SREDINE

Reciklirajte sirovine umesto odlaganja na otpad. Mašinu, pribor i ambalažu treba razvrstati za ekološko reciklažu. Plastične komponente su označene za kategorizovanu reciklažu.

GARANCIJA

Za ovaj proizvod se daje garancija u skladu sa zakonskim/lokalnim propisima i ona važi od datuma kupovine od strane prvog korisnika. Oštećenja koja se mogu pripisati normalnom habanju i trošenju, preopterećenju ili nepravilnom rukovanju biće isključena iz garancije. U slučaju reklamacije, pošaljite mašinu, kompletno sastavljenu, vašem prodavcu ili servisnom centru za električne alate.

HRVATSKI

OPĆE UPUTE ZA SIGURNOST ZA ELEKTRIČNE ALATE

Treba pročitati sve napomene o sigurnosti i upute. Ako se ne bi poštile napomene o sigurnosti i upute to bi moglo uzrokovati strujni udar, požar i/ili teške ozljede.

Sačuvajte sve napomene o sigurnosti i upute za buduću primjenu. U daljnjem tekstu korišten pojam »Električni alat« odnosi se na električne alate s priključkom na električnu mrežu (s mrežnim kabelom) i na električne alate s napajanjem iz aku baterije (bez mrežnog kabela).

SIGURNOST NA RADNOM MJESTU

- ▶ **Održavajte vaše radno mjesto čistim i dobro osvijetljenim.** Nered ili neosvijetljeno radno mjesto mogu uzrokovati nezgode.
- ▶ **Ne radite s električnim alatom u okolini ugroženoj eksplozijom, u kojoj se nalaze zapaljive tekućine, plinovi ili prašina.** Električni alati proizvode iskre koje mogu zapaliti prašinu ili pare.
- ▶ **Tijekom uporabe električnog alata djecu i ostale osobe držite dalje od mjesta rada.** U slučaju skretanja pozornost mogli bi izgubiti kontrolu nad uređajem.

ELEKTRIČNA SIGURNOST

- ▶ **Priključni utikač električnog alata mora odgovarati utičnici.** Na utikaču se ni na koji način ne smiju izvoditi izmjene. Ne koristite adapterski utikač zajedno sa zaštitno uzemljenim električnim alatom. Utikač na kojem nisu vršene izmjene i odgovarajuća utičnica smanjuju opasnost od strujnog udara.
- ▶ **Izbjegavajte dodir tijela s uzemljenim površinama, kao što su cijevi, radijatori, štednjaci i hladnjaci.** Postoji povećana opasnost od električnog udara ako bi vaše tijelo bilo uzemljeno.
- ▶ **Uređaj držite dalje od kiše ili vlage.** Prodiranje vode u električni alat povećava opasnost od strujnog udara.
- ▶ **Ne zloupotrebljavajte priključni kabel za nošenje, vješanje električnog alata ili za izvlačenje utikača iz mrežne utičnice.** Priključni kabel držite dalje od izvora topline, ulja, oštih rubova ili pomičnih dijelova uređaja. Oštećen ili usukan priključni kabel povećava opasnost od trunog udara.
- ▶ **Ako sa električnim alatom radite na otvorenom, koristite samo produžni kabel koji je prikladan za uporabu na otvorenom.** Primjena produžnog kabela prikladnog za rad na otvorenom smanjuje opasnost od strujnog udara.
- ▶ **Ako se ne može izbjeći uporaba električnog alata u vlažnoj okolini, koristite zaštitnu sklopku struje kvara.** Primjenom zaštitne sklopke struje kvara izbjegava se opasnost od električnog udara.

SIGURNOST LJUDI

- ▶ **Budite pažljivi, pazite što činite i postupajte oprezno kod rada s električnim alatom.** Ne koristite električni alat ako ste umorni ili pod utjecajem droga, alkohola ili lijekova. Trenutak nepa-

žnje kod uporabe električnog alata može uzrokovati teške ozljede.

- ▶ **Nosite osobnu zaštitnu opremu i uvijek nosite zaštitne naočale.** Nošenje osobne zaštitne opreme, kao što je maska za prašinu, sigurnosna obuća koja ne klizi, zaštitna kaciga ili štitnik za sluh, ovisno od vrste i primjene električnog alata, smanjuje opasnost od ozljeda.
- ▶ **Izbjegavajte nehотиčno puštanje u rad. Prije nego što ćete utaknuti utikač u utičnicu i/ili staviti aku-bateriju, provjerite je li električni alat isključen.** Ako kod nošenja električnog alata imate prst na prekidaču ili se uključen uređaj priključi na električno napajanje, to može dovesti do nezgoda.
- ▶ **Prije uključivanja električnog alata uklonite alate za podešavanje ili vijčani ključ.** Alat ili ključ koji se nalazi u rotirajućem dijelu uređaja može dovesti do nezgoda.
- ▶ **Izbjegavajte neobičajene položaje tijela. Zaузмите sigurni stabilan položaj tijela i u svakom trenutku održavajte ravnotežu.** Na taj način možete električni alat bolje kontrolirati u neočekivanim situacijama.
- ▶ **Nosite prikladnu odjeću. Ne nosite široku odjeću ili nakit.** Kosu, odjeću i rukavice držite dalje od pomičnih dijelova. Nepričvršćenu odjeću, dugu kosu ili nakit mogu zahvatiti pomični dijelovi.
- ▶ **Ako se mogu montirati naprave za usisavanje i hvatanje prašine, provjerite da li su iste priključene i da li se pravilno koriste.** Primjena naprave za usisavanje može smanjiti ugroženost od prašine.
- ▶ **Nemojte postati previše bezbrižni i zanemariti sigurnosne upute zato što alat često upotrebljavate i smatrate da ste ga dobro poznali.** Samo jedan trenutak nepažnje dovoljan je za nastanak ozbiljnih ozljeda.

BRILJLJIVA UPORABA I OPHODENJE S ELEKTRIČNIM ALATIMA

- ▶ **Ne preopterećujte uređaj. Za vaš rad koristite za to predviđen električni alat.** S odgovarajućim električnim alatom radit ćete bolje i sigurnije u navedenom području učinka.
- ▶ **Ne koristite električni alat čiji je prekidač neispravan.** Električni alat koji se više ne može uključivati i isključivati opasan je i mora se popraviti.
- ▶ **Izvučite utikač iz mrežne utičnice i/ili izvadite aku-bateriju prije podešavanja uređaja, zamjene pribora ili odlaganja uređaja.** Ovim mjerama opreza izbjeći će se nehottično pokretanje električnog alata.
- ▶ **Električni alat koji ne koristite spremite izvan dosega djece. Ne dopustite rad s uređajem osobama koje nisu s njim upoznate ili koje nisu pročitale ove upute.** Električni alati su opasni ako s njima rade neiskusne osobe.
- ▶ **Održavajte električni alat s pažnjom. Kontrolirajte da li pomični dijelovi uređaja besprijekorno rade i da nisu zaglavljani, da li su dijelovi polomljeni ili tako oštećeni da se ne može osigurati funkcija električnog alata. Prije primjene ove oštećene dijelove treba popraviti.** Mnoge nezgode imaju svoj uzrok u slabo održavanim električnim alatima.
- ▶ **Električni alat, pribor, radne alate, itd. koristite**

prema ovim uputama i na način kako je to propisano za poseban tip uređaja. Kod toga uzмите u obzir radne uvjete i izvođene radove. Uporaba električnih alata za druge primjene nego što je to predviđeno, može dovesti do opasnih situacija.

- ▶ **Ručke i zahvatne površine održavajte suhima, čistima i pazite da na njih ne dospiju ulje ili mast.** Skliske ručke i zahvatne površine onemogućuju sigurno rukovanje i alat se teško kontrolira u neočekivanim situacijama.

SERVISIRANJE

Popravlak vašeg električnog alata prepustite samo kvalificiranom stručnom osoblju ovlaštenog servisa i samo s originalnim rezervnim dijelovima. Na taj će se način osigurati da ostane sačuvana sigurnost uređaja.

UPUTE ZA SIGURAN RAD S BRUSILICAMA ZA ZIDOVE

ZAJEDNIČKE NAPOMENE UPOZORENJA ZA BRUŠENJE BRUSNIM PAPIROM

- ▶ **Ovaj električni alat treba koristiti kao brusilicu s brusnim papirom.** Pridrđavajte se svih naputaka s upozorenjem, uputa, prikaza i podataka koje ste dobili s električnim alatom. Ako se ne bi pridržavali slijedećih uputa, moglo bi doći do električnog udara, požara i/ili teških ozljeda.
- ▶ **Ne preporučuje se za grubo brušenje, za rad sa žičanim četkama, poliranje ili rezanje.** Postupci za koje alat nije namijenjen mogu izazvati opasne situacije i ozljede.
- ▶ **Ne koristite pribor koji proizvođač nije specijalno predvidio i preporučio za ovaj električni alat.** Samo što ste pribor pričvrstili na vaš električni alat, ne jamči njegovu sigurnu primjenu.
- ▶ **Dopušteni broj okretaja radnog alata treba biti najmanje toliko velik kao maksimalni broj okretaja naveden na električnom alatu.** Pribor koji bi se vrtio brže nego što je dopušteno, mogao bi se oštetiti.
- ▶ **Vanjski promjer i debljina radnog alata moraju odgovarati dimenzionalnim podacima vašeg električnog alata.** Pogrešno dimenzionirani radni alati ne mogu se dovoljno zaštititi ili kontrolirati.
- ▶ **Radni alati s navojnim umetkom moraju točno odgovarati navoju brusnog vretena.** Za radne alate koji se montiraju pomoću prirubnice, promjer perforacije radnog alata mora odgovarati promjeru stezanja prirubnice. Radni alati koji se ne pričvršćuju točno na električni alat, okreću se nejednolično, jako vibriraju i mogu dovesti do gubitka kontrole nad električnim alatom.
- ▶ **Ne koristite oštećene radne alate.** Kontrolirajte prije svake primjene radne alate kao što su brusne ploče na odlamanje komadića i na pukotine, brusne tanjure na pukotine, trošenje ili jaku istrošenost, žičane četke na popuštene ili odlomljene žice. Ako bi električni alat ili radni alat pao, provjerite da li je oštećen ili koristite neoštećeni radni alat. Kada radni alat imate pod kontrolom i kada s njim radite, držite ga tako da se druge osobe nađu izvan ravnine rotirajućeg radnog alata, i ostavite da se električni alat jed-

nu minutu vrti s maksimalnim brojem okretaja. Oštećeni radni alati pucaju najčešće u ovo vrijeme ispitivanja.

- ▶ **Nosite osobnu zaštitnu opremu. Ovisno od primjene koristite punu zaštitu lica, zaštitu očiju ili zaštitne naočale.** Ukoliko je to primjeno, nosite masku za zaštitu od prašine, štitnik za sluh, zaštitne rukavice ili specijalnu pregaču, koja će vas zaštititi od manjih čestica od brušenja i materijala. Oči treba zaštititi od letećih stranih tijela, koja bi mogla nastati kod različitih primjena. Maska za zaštitu od prašine ili maska za disanje mora kod primjene filtrirati nastalu prašinu. Ako ste dulje vrijeme izloženi glasnoj buci, mogli bi doživjeti oštećenje sluha.
- ▶ **Kada se radi o drugim osobama pazite na siguran razmak do vašeg radnog područja.** Svatko tko bi stupio u radno područje, mora nositi osobnu zaštitnu opremu. Odlomljeni komadići izratka ili radnog alata mogu odletjeti i uzrokovati ozljede i izvan izravnog radnog područja.
- ▶ **Električni alat držite samo na izoliranim površinama zahvata, kada radite na mjestima gdje bi svrdlo moglo oštetiti skrivene električne kablove ili vlastiti priključni kabel.** Kontakt sa vodom pod naponom može i metalne dijelove električnog alata staviti pod napon i dovesti do strujnog udara.
- ▶ **Mrežni kabel držite dalje od rotirajućih radnih alata.** Ako ste izgubili kontrolu nad električnim alatom, mrežni kabel bi se mogao odrezati ili bi mogao biti zahvaćen, a vaše ruke bi mogao zahvatiti rotirajući radni alat.
- ▶ **Električni alat nikada ne odlažite prije nego što se radni alat potpuno zaustavi.** Rotirajući radni alat bi mogao zahvatiti površinu odlaganja, te bi moglo doći do gubitka kontrole nad radnim alatom.
- ▶ **Ne dopustite da električni alat radi dok ga nosite.** Kod slučajnog dodira vašu bi odjeću mogao zahvatiti rotirajući radni alat i ozlijediti vas.
- ▶ **Redovito čistite otvore za hlađenje vašeg električnog alata.** Ventilator motora uvlači prašinu u kućište, a veće nakupljanje metalne prašine može uzrokovati električne opasnosti.
- ▶ **Električni alat ne koristite blizu zapaljivih materijala.** Iskre mogu zapaliti ovaj materijal.
- ▶ **Ne koristite radne alate koji zahtijevaju tekuće rashladno sredstvo.** Primjena vode ili ostalih tekućih rashladnih sredstava može doći do električnog udara.

POVRATNI UDAR I ODGOVARAJUĆE NAPOMENE UPOZORENJA

- Povratni udar je iznenadna reakcija zbog zaglavljenog ili blokiranog radnog alata u rotaciji, kao što su brusne ploče, brusni tanjuri, žičane četke, itd. Zaglavljivanje ili blokiranje dovodi do naglog zaustavljanja rotirajućeg radnog alata. Zbog toga će se nekontrolirani električni alat ubrzati suprotno smjeru rotacije radnog alata na mjestu blokiranja.
- Povratni udar je posljedica pogrešne ili manjkave uporabe električnog alata. On se može spriječiti prikladnim mjerama opreza, kako je to opisano u daljnjem tekstu.
- ▶ **Električni alat držite čvrsto i dovedite vaše tijelo i ruke u položaj u kojem možete preuzeti silu povratnog udara.** Ukoliko postoji, koristite uvijek dodatnu ručku, kako bi kod rada s uređajem imali

najveću moguću kontrolu nad silama povratnog udara ili momentima reakcije. Osoba koja rukuje uređajem može prikladnim mjerama opreza ovladati silama povratnog udara i silama reakcije.

- ▶ **Vaše ruke nikada ne stavljajte blizu rotirajućeg radnog alata.** Radni alat bi se kod povratnog udara mogao pomaknuti preko vaše ruke.
- ▶ **Izbjegavajte s vašim tijelom područje u kojem se električni alat pomiče kod povratnog udara.** Povratni udar potiskuje električni alat u smjeru suprotnom od pomicanja brusne ploče na mjestu blokiranja.
- ▶ **Radite posebno oprezno u području uglova, oštrih rubova, itd. Spriječite da se radni alat odbije natrag od izrataka i uklješti.** Rotirajući radni alat je na uglovima, oštrim rubovima ili kada bi odskočio, sklon uklještenju. To dovodi do gubitka kontrole nad uređajem ili povratnog udara.

POSEBNE NAPOMENE UPOZORENJA ZA BRUŠENJE BRUSNIM PAPIROM

Ne koristite predimenzionirane brusne listove nego se pridržavajte podataka proizvođača za veličinu brusnog lista. Brusni listovi koji bi stršali izvan brusnog lista, mogu prouzročiti ozljede kao i doći do blokiranja, pucanja brusnog lista ili do povratnog udara..

OPĆENITO

- Uređaj ne bi smjele koristiti osobe mlađe od 16 godina.
- Ovaj alat ne smiju koristiti djeca i osobe sa smanjenim fizičkim, osjetilnim ili mentalnim sposobnostima ili nedostatnog iskustva i znanja.
- Pobrinite se da se djeca ne igraju ovim alatom.
- Ovaj je uređaj nije prikladan za mokro brušenje.
- Prije svih radova održavanja, podešavanja ili izmjene alata i pribora treba izvući utikač iz mrežne utičnice.

PRIBOR

- FF GROUP može osigurati besprijekoran rad uređaja samo ako se koristi odgovarajući pribor, koji se može dobiti u specijaliziranoj trgovačkoj mreži ili kod ovlaštenog distributera FF GROUP proizvoda.
- Kod primjene proizvoda drugih proizvođača, molimo pridržavati se njihovih uputa za uporabu.
- Pribor postupati i spremiti oprezno.

UPORABA NA OTVORENOM

- Uređaj priključiti preko zaštitne sklopke struje kvara (FI), s okidačkom strujom od max. 30 mA.

PRIJE UPORABE

- Prije prve uporaba uređaja preporučuje se zatražiti praktične informacije
- Uvijek provjerite je li napon napajanja isti kao onaj naveden na tipskoj pločici uređaja (uređaji označeni s 230V ili 240V mogu raditi i na 220V)
- **Koristite prikladne uređaje za traženje napona kako bi se pronašli skriveni napojni vodovi ili se savjetuje s lokalnim distributerom** (kontakt s električnim vodovima mogao bi doći do požara i električnog udara; oštećenje plinske cijevi moglo bi dovesti do eksplozije; probijanje vodovodne cijevi uzrokuje materijalne štete ili može uzrokovati električni udar)

- **Ne obrađujte materijal koji sadrži azbest** (azbest se smatra kancerogenim)
- Prašina od materijala kao što su boje koje sadrže olovo, neke vrste drveća, minerali i metal mogu biti opasne (dodir s prašinom ili njeno udisanje mogu prouzročiti alergične reakcije i/ili respiratorna oboljenja rukovatelja ili posmatrača); **nosite masku za zaštitu od prašine i radite s uređajem za ekstrakciju prašine ukoliko ga možete priključiti.**
- Određene vrste prašine klasificiraju se kao karcinogenske (kao što su prašina hrastovine i bukvine), osobito u sudejstvu s aditivima za kondicioniranje drveta; **nosite masku za zaštitu od prašine i radite s uređajem za ekstrakciju prašine ukoliko ga možete priključiti.**
- Nacionalni uvjeti za materijale s kojima želite raditi.
- Ne pritežite uređaj u škrapac.
- Upotrebijavajte samo neodmotane i zaštićene produžne.

TIJEKOM UPORABE

- Ne dirati brusnu ploču koji je u pokretu
- Ne koristiti više istrošene, napukle ili jako začepljene brusne ploče
- Ako se tijekom rada priključni kabel ošteti ili odreže, ne dirati priključni kabel, nego odmah izvući mrežni utikač
- Nikad ne upotrebljavajte alat kad su kabel oštećeni; neka iz zamijeni kvalificirana osoba
- U slučaju neobičajenog ponašanja uređaja ili neobičnih šumova, uređaj treba odmah isključiti i izvući utikač iz mrežne utičnice
- Kod prekida opskrbe strujom ili nehotičnog izvlačenja utikača iz mrežne utičnice, odmah treba blokirati prekidač za uključivanje/isključivanje kako bi se spriječilo nekontrolirano pokretanje uređaja.

NAKON UPORABE

- Nakon što isključite uređaja, vrtnju rotirajućih dijelova nikad ne zaustavljajte primjenom bočne sile

UPUTE ZA UPOTREBU PRODUŽNOG KABELA

- ▶ Uvjerite se da je Vaš produžni kabel u dobrom stanju. Kada koristite produžni kabel, uvjerite se da je dovoljno snažan da podnese struju koju zahtijeva vaš uređaj. Nedovoljno velik kabel će uzrokovati pad mrežnog napona koji će rezultirati gubitkom snage i pregrijavanjem.
- ▶ Oštećeni kabel uvijek zamijenite novim ili ga prije ponovne uporabe odnesite na popravak kvalificiranoj osobi
- ▶ Zaštitite svoj produžni kabel od oštih predmeta, prekomjerne topline i mokre okoline/vlage.
- ▶ Za svoje aparate koristite zasebni strujni krug. Taj krug treba biti osiguran odgovarajućim tromim osiguračem. Prije uključivanja uređaja u strujnu mrežu, uvjerite se da je prekidač napajanja u položaju OFF te da je napon električne mreže istovjetan naponu navedenom na natpisnoj pločici uređaja. Rad na nižem naponu oštetit će uređaj.

SPECIFIKACIJE PROIZVODA

UPORABA ZA ODREĐENU NAMJENU

Ovaj alat namijenjen je za suho brušenje žbukanih

zidova i stropova i osobito je prikladan za uklanjanje premaza boje, ljepila i odvojenih komada žbuke. Alat koristite samo ako je propisno i potpuno sastavljen (imajte na umu da FF GROUP neće preuzeti odgovornost za oštećenja alata i/ili osobne ozljede nastale zbog nepropisnog sastavljanja alata). Pažljivo pročitajte korisnički priručnik prije korištenja i sačuvajte ga za upotrebu u budućnosti.

TEHNIČKI PODACI		
Br. art.	43 283	
Model	DS 1010 PLUS	
Nazivni napon	V	230-240
Frekvencija	Hz	50
Nazivna snaga	W	1.010
Broj okretaja pri praznom hodu	min ⁻¹	1.000-2.350
Promjer pločice	mm	210
Veličina papira za brušenje	mm	225
Težina	kg	3,3
Vrijednosti emisije buke određene u skladu s EN 60745-1, EN 60745-2-3		
Karakteristična razina buke uređaja određena je prema A-vrednovanoj ljestvici i iznosi:		
Razina zvučnog tlaka	dB(A)	83,4
Razina zvučne Snage	dB(A)	94,4
Nesigurnost K	dB	3
Ukupne vrijednosti vibracija ah (zbroj vektora tri pravca) i nesigurnost K su određeni prema EN 60745-1, EN 60745-2-3		
Razina vibracije:		
a _{h,HD}	m/s ²	1,745
K	m/s ²	1,5

IDENTIFIKACIJA

- Sklopka za uključivanje/isključivanje
- Zaštitnik podloška
- Fleksibilno crijevo
- Brusni tanjur (VELCRO)
- Brusna ploča (nije uključeno)
- Kotačić za odabir brzine brušenja
- Priključak usisavača prašine Ø 47 mm
- Dvostrani odvijlač
- Šesterokutni ključ
- Sigurnosni gumb sklopke za uključivanje/isključivanje

ZAMJENA BRUSNOG PAPIRA

Brusni tanjur 4

Ni u kojem slučaju uređaj ne puštajte u rad bez brusnog tanjura 4

- Oštećeni brusni tanjur odmah zamijeniti (otpu-

stiti/stegnuti vijka na tanjuru s šesterokutnim ključem 9).

- Prije uklanjanja brusnog tanjura izvući mrežni utikač.

Montaža brusne ploče 5

- Jednostavno, brusnu ploču 5 pritisnuti na brusni tanjur, tako da se perforacija na brusnoj ploči podudara s onom na brusnom tanjuru. Ukoliko je potrebno, brusni tanjur treba najprije očistiti.
- Za usisavanje prašine vam je potrebna perforirana brusni ploča.

ZAMJENA ZAGLAVLJENOG DISKA ZA BRUŠENJE

Izlazno vratilo pričvrstite za središte ljepljivog diska zakretanjem šesterokutnog ključa udесno dok istodobno rukama pridržavate brusni disk i skinite ljepljivi sloj nosivog diska za brušenje.

PODEŠAVANJE BRZINE

Brzina vrtnje brusnog diska može se podešavati u skladu s različitim uvjetima i potrebama kvalitete brušenja.

Brusilica za suhomontažne zidove opremljena je s varijabilnim regulatorom brzine. Brzina se podešava okretanjem gumba za regulaciju. Gumb za regulaciju numeriran je brojevima od „MIN“ do „MAX“, s time da „MIN“ označava najmanju brzinu (otprilike 1.000 RPM) a „MAX“ označava najveću brzinu (otprilike 2.350 RPM).

Višu postavku brzine koristite za brzo uklanjanje materijala. Nižu postavku brzine koristite za sporije uklanjanje i precizniju kontrolu.

KUTNO BRUŠENJE

Kako biste mogli obavljati bočno brušenje, skinite prednji dio plastičnog diska pomoću odvijlača.

POKRETANJE I ZAUSTAVLJANJE BRUSILICE ZA SUHOMONTAŽNE ZIDOVE

Pazite da napon električnog kruga i odgovara nazivnom naponu alata na natpisnoj pločici i da sklopka alata bude u položaju OFF (ISKLUČENO). Priključite brusilicu u električni krug.

Pokretanje brusilice: Pritisnite sigurnosni gumb i pritisnite sklopku za uključivanje/isključivanje.

Zaustavljanje rada brusilice: Otpustite sklopku za uključivanje/isključivanje.

DRŽANJE I VOĐENJE UREĐAJA

- ▶ Alat uvijek čvrsto držite objema rukama.
- ▶ Tijekom rada alat držite mjesto predviđeno za držanje.
- ▶ Uređajem pratite radnu površinu i pomerajte ga kružnim ili dijagonalnim pokretima.
- ▶ Kod obrade površine ne djelovati prevelikom pritiskom na uređaj.
- ▶ Ne nagibajte uređaj, na taj će se način izbjeći neželjeni tragovi brušenja.
- ▶ Otvore za strujanje zraka držite nepokriveno.

BRUŠENJE

- ▶ Učinak skidanja materijala određen je brzinom brusnog tanjura i njegovom zrnatošću.
- ▶ Ovisno od pritiska na uređaj, brusni tanjur se okreće sporije.

ODRŽAVANJE

- ▶ Održavajte čistoću alata i očistite ostatke i prašinu.
- ▶ Provjerite jesu li kabel napajanja, utikač i sklopka alata u dobrom stanju.

ZAŠTITA OKOLIŠA

Umjesto odlaganja na otpad sirovine reciklirajte. Uređaj, dijelove i ambalažu treba razvrstati za recikliranje neškodljivo po okoliš. Ovaj priručnik je tiskan na papiru izbijeljenom bez klora. Plastični dijelovi nose reciklažne oznake.

JAMSTVO

Jamčimo za proizvode u skladu s važećim odredbama (uz potvrdu kupnje u obliku računa ili potvrde o dostavi). Oštećenja koja se mogu pripisati normalnom habanju i trošenju, preopterećenju ili nepravilnom rukovanju isključena su iz ovog jamstva. U slučaju reklamacije, u potpunosti sastavljen uređaj pošaljite svom prodavatelju ili ovlaštenom servisu za električne alate.

ROMÂNĂ

INDICAȚII GENERALE DE AVERTIZARE PENTRU SCULE ELECTRICE

Citiți toate indicațiile de avertizare și instrucțiunile. Nerespectarea indicațiilor de avertizare și a instrucțiunilor poate provoca electrocutare, incendii și/sau răniiri grave. **Păstrați toate indicațiile de avertizare și instrucțiunile în vederea utilizărilor viitoare.** Termenul de „sculă electrică” folosit în indicațiile de avertizare se referă la sculele electrice alimentate de la rețea (cu cablu de alimentare) și la sculele electrice cu acumulator (fără cablu de alimentare).

SIGURANȚA LA LOCUL DE MUNCĂ

- ▶ **Mențineți-vă sectorul de lucru curat și bine iluminat.** Dezordinea sau sectoarele de lucru neluminate pot duce la accidente.
- ▶ **Nu lucrați cu scula electrică în mediu cu pericol de explozie, în care există lichide, gaze sau pulberi inflamabile.** Sculele electrice generează scântei care pot aprinde praful sau vaporii.
- ▶ **Nu permiteți accesul copiilor și al altor persoane în timpul utilizării sculei electrice.** Dacă vă este distrasă atenția puteți pierde controlul asupra mașinii.

SIGURANȚĂ ELECTRICĂ

- ▶ **Ștecherul sculei electrice trebuie să fie potrivit prizei electrice. Nu este în nici un caz permisă modificarea ștecherului. Nu folosiți fișe adaptoare la sculele electrice legate la pământ de protecție.** Ștecherule nemodificate și prizele corespunzătoare diminuează riscul de electrocutare.
- ▶ **Evitați contactul corporal cu suprafețe legate la pământ ca țevi, instalații de încălzire, sobe și frigidere.** Există un risc crescut de electrocutare atunci când corpul vă este legat la pământ.
- ▶ **Feriți mașina de ploaie sau umezeală.** Pătrunderea apei într-o sculă electrică mărește riscul de electrocutare.
- ▶ **Nu schimbați destinația cablului folosindu-l pentru transportarea sau suspendarea sculei electrice ori pentru a trage ștecherul afară din priză. Feriți cablul de căldură, ulei, muchii ascuțite sau componente aflate în mișcare.** Cablurile deteriorate sau încărcate măresc riscul de electrocutare.
- ▶ **Atunci când lucrați cu o sculă electrică în aer liber, folosiți numai cabluri prelungitoare adecvate și pentru mediul exterior.** Folosirea unui cablu prelungitor adecvat pentru mediul exterior diminuează riscul de electrocutare.
- ▶ **Atunci când nu poate fi evitată utilizarea sculei electrice în mediu umed, folosiți un întrerupător automat de protecție împotriva tensiunilor periculoase.** Întrebuințarea unui întrerupător automat de protecție împotriva tensiunilor periculoase reduce riscul de electrocutare.

SIGURANȚA PERSOANELOR

- ▶ **Fiți atenți, aveți grijă de ceea ce faceți și procedați rațional atunci când lucrați cu o sculă electrică. Nu folosiți scula electrică atunci când sunteți obosiți sau vă aflați sub influența drogurilor, a alcoolului sau a medicamentelor.** Un moment de neatenție în

timpul utilizării mașinii poate duce la răniți grave.

- ▶ **Purtați echipament personal de protecție și întotdeauna ochelari de protecție.** Purtarea echipamentului personal de protecție, ca masca pentru praf, încălțăminte de siguranță antiderapantă, casca de protecție sau protecția auditivă, în funcție de tipul și utilizarea sculei electrice, diminuează riscul răniilor.
- ▶ **Evitați o punere în funcțiune involuntară. Înainte de a introduce ștecherul în priză și/sau de a introduce acumulatorul în scula electrică, de a o ridica sau de a o transporta, asigurați-vă că aceasta este oprită.** Dacă atunci când transportați scula electrică țineți degetul pe întrerupător sau dacă porniți scula electrică înainte de a o racorda la rețeaua de curent, puteți provoca accidente.
- ▶ **Înainte de pornirea sculei electrice îndepărtați dispozitivele de reglare sau cheile fixe din aceasta.** Un dispozitiv sau o cheie lăsată într-o componentă de mașină care se rotește poate duce la răniiri.
- ▶ **Evitați o ținută corporală nefreească. Adoptați o poziție stabilă și mențineți-vă întotdeauna echilibrul.** Astfel veți putea controla mai bine mașina în situații neașteptate.
- ▶ **Purtați îmbrăcăminte adecvată. Nu purtați îmbrăcăminte largă sau podoabe. Feriți părul, îmbrăcăminte și mânușile de piesele aflate în mișcare.** Îmbrăcăminte largă, părul lung sau podoabele pot fi prinse în piesele aflate în mișcare.
- ▶ **Dacă există posibilitatea montării de echipamente și instalații de aspirare și colectare a prafului, asigurați-vă că acestea sunt conectate și folosite corect.** Folosirea unei instalații de aspirare a prafului poate duce la reducerea poluării cu praf.
- ▶ **Nu vă lăsați amăgiți de ușurința în operare dobândită în urma folosirii frecvente a sculelor electrice și nu ignorați principiile de siguranță ale acestora.** Neglijența poate provoca, într-o fracțiune de secundă, vătămări corporale grave.

UTILIZAREA ȘI MANEVRAREA ATENTĂ A SCULELOR ELECTRICE

- ▶ **Nu suprasolicitați mașina. Folosiți pentru executarea lucrării dv. scula electrică destinată acelui scop.** Cu scula electrică potrivită lucrați mai bine și mai sigur în domeniul de putere indicat.
- ▶ **Nu folosiți scula electrică dacă aceasta are întrerupătorul defect.** O sculă electrică, care nu mai poate fi pornită sau oprită, este periculoasă și trebuie reparată.
- ▶ **Scoateți ștecherul afară din priză și/sau îndepărtați acumulatorul, înainte de a executa reglaje, a schimba accesoriul sau de a pune mașina la o parte.** Această măsură de prevedere împiedică pornirea involuntară a sculei electrice.
- ▶ **Păstrați sculele electrice nefolosite la loc inaccesibil copiilor.** Nu lăsați să lucreze cu mașina persoane care nu sunt familiarizate cu aceasta sau care nu au citit aceste instrucțiuni. Suclele electrice devin periculoase atunci când sunt folosite de persoane lipsite de experiență.
- ▶ **Întrețineți-vă scula electrică cu grijă. Controlați dacă componentele mobile ale sculei electrice funcționează impecabil și dacă nu se blochează, sau dacă există piese rupte sau deteriorate astfel încât să afecteze funcționarea sculei electrice. Înainte de utilizare dați la reparat piesele deteriorate.**

Cauza multor accidente a fost întreținerea necorespunzătoare a sculelor electrice.

- ▶ **Folosiți scula electrică, accesoriile, dispozitivele de lucru etc. conform prezentelor instrucțiuni. Țineți cont de condițiile de lucru și de activitatea care trebuie desfășurată.** Folosirea sculelor electrice în alt scop decât pentru utilizările prevăzute, poate duce la situații periculoase.
- ▶ **Mențineți mânerul și zonele de prindere uscate, curate și feriți-le de ulei și unsoare.** Mănerul și zonele de prindere alunecoase nu permit manevrarea și controlul sigur al sculei electrice în situații neașteptate.

SERVICE

- ▶ **Încredințați scula electrică pentru reparare numai personalului de specialitate, calificat în acest scop, repararea făcându-se numai cu piese de schimb originale.** Astfel veți fi siguri că este menținută siguranța mașinii.

INSTRUCIUNILE DE SIGURANȚĂ; - ȘLEFUITOARE PEREȚI

INDICAȚII DE AVERTIZARE COMUNE PENTRU ȘLEFUIRE CU HÂRTIE ABRAZIVĂ

- ▶ **Această sculă electrică se va folosi ca șlefuitor.** Respectați toate avertismentele, instrucțiunile, prezentările și datele primite împreună cu scula electrică. În cazul în care nu veți respecta următoarele instrucțiuni, se poate ajunge la electrocutare, incendii și/sau răniiri grave.
- ▶ **Această mașină electrică nu este recomandată pentru operațiuni de șlefuire, prelucrare a suprafețelor cu peria de sârmă, lustruire sau tăiere.** Operațiunile pentru care această mașină electrică nu a fost proiectată pot implica pericole și cauza accidente.
- ▶ **Nu folosiți accesoriul care nu au fost prevăzute și recomandate în mod special de către producător pentru această sculă electrică.** Faptul în sine că accesoriul respectiv poate fi montat pe scula dumneavoastră electrică, nu garantează în nici un caz utilizarea lui sigură.
- ▶ **Turația admisă a dispozitivului de lucru trebuie să fie cel puțin egală cu turația nominală specificată pe scula electrică.** Un accesoriu care se rotește mai repede decât este admis, se poate distruge.
- ▶ **Diametrul exterior și grosimea dispozitivului de lucru trebuie să corespundă datelor dimensionale ale sculei dumneavoastră electrice.** Dispozitivele de lucru greșit dimensionate nu pot fi protejate sau controlate în suficientă măsură.
- ▶ **Accesoriile prevăzute cu inserție filetată trebuie să se potrivească exact pe filetul arborelui de polizat. La accesoriile montate prin flanșe, diametrul găurii accesoriului trebuie să se potrivească cu diametrul de prindere al flanșei.** Accesoriile care nu sunt fixate exact la scula electrică, se rotesc neuniform, vibrează foarte puternic și pot duce la pierderea controlului.
- ▶ **Nu folosiți dispozitive de lucru deteriorate. Înainte de utilizare controlați dacă dispozitivele de lucru ca discurile de șlefuit nu sunt sparte sau fisurate, dacă discurile abrazive nu sunt fisurate, uzate sau tocite puternic, dacă periile de sârmă**

nu prezintă fire desprinse sau rupte. Dacă scula electrică sau dispozitivul de lucru cade pe jos, verificăți dacă nu cumva s-a deteriorat sau folosiți un dispozitiv de lucru nedeteriorat. După ce ați controlat și montat dispozitivul de lucru, țineți persoanele aflate în preajmă în afara planului de rotație al dispozitivului de lucru, și lăsați scula electrică să funcționeze un minut la turații nominală. De cele mai multe ori, dispozitivele de lucru deteriorate se rup în această perioadă de probă.

- ▶ **Purtați echipament personal de protecție. În funcție de utilizare, purtați o protecție completă a feței, protecție pentru ochi sau ochelari de protecție. Dacă este cazul purtați mască de protecție împotriva prafului, protecție auditivă, mănuși de protecție sau șorț special care să vă ferească de micile așchii și particule de material.** Ochii trebuie protejați de corpurile străine aflate în zbor, apărute în cursul diferitelor aplicații. Maska de protecție împotriva prafului sau masca de protecție a respirației trebuie să filtreze praful degajat în timpul utilizării. Dacă sunteți expuși timp îndelungat zgomotului puternic, vă puteți pierde auzul.
- ▶ **Aveți grijă ca celelalte persoane să păstreze o distanță sigură față de sectorul dumneavoastră de lucru. Oricine pătrunde în sectorul de lucru trebuie să poarte echipament personal de protecție.** Fragmentele din piesa de lucru sau dispozitivele de lucru rupte pot zbura necontrolat și provoca răni chiar în afara sectorului direct de lucru.
- ▶ **Prindeți scula electrică numai de mânerul izolat atunci când executați operații în cursul cărora accesoriul poate atinge fire electrice ascunse sau propriul cablu de alimentare.** Contactul un cablu aflat sub tensiune poate pune sub tensiune și componentele metalice ale sculei electrice și duce la electrocutare.
- ▶ **Țineți cablul de alimentare departe de dispozitivele de lucru care se rotesc.** Dacă pierdeți controlul asupra mașinii cablul de alimentare poate fi tăiat sau prins iar mâna sau brațul dumneavoastră poate nimeri sub dispozitivul de lucru care se rotește.
- ▶ **Nu puneți niciodată jos scula electrică înainte ca dispozitivul de lucru să se fi oprit complet.** Dispozitivul de lucru care se rotește poate ajunge în contact cu suprafața de sprijin, fapt care vă poate face să pierdeți controlul asupra sculei electrice.
- ▶ **Nu lăsați scula electrică să funcționeze în timp ce o transportați.** În urma unui contact accidental cu dispozitivul de lucru care se rotește, acesta vă poate prinde îmbrăcămintea și chiar pătrunde în corpul dumneavoastră.
- ▶ **Curățați regulat fantele de aerisire ale sculei dumneavoastră electrice.** Ventilatorul motorului atrage praf în carcasă iar acumularea puternică de pulberi metalice poate provoca pericole electrice.
- ▶ **Nu folosiți scula electrică în apropierea materialelor inflamabile.** Scânteele pot duce la aprinderea acestor materiale.
- ▶ **Nu folosiți dispozitive de lucru care necesită agenți de răcire lichizi.** Folosirea apei sau a altor agenți de răcire lichizi poate duce la electrocutare.

REcul și AVERTISMENTE CORESPUNZĂTOARE

- Recul este reacția bruscă apărută la agățarea sau blocarea unui dispozitiv de lucru care se rotește,

cum ar fi un disc de șlefuit, un disc abraziv, o perie de sârmă, etc. Agățarea sau blocarea duce la oprirea bruscă a dispozitivului de lucru care se rotește. Aceasta face ca scula electrică necontrolată să fie accelerată în punctul de blocare, în sens contrar direcției de rotație a dispozitivului de lucru.

- Un recul este consecința utilizării greșite sate defectuoase a sculei electrice. El poate fi împiedicat prin măsuri preventive adecvate, precum cele descrise în continuare.
- ▶ **Țineți bine scula electrică și aduceți-vă corpul și brațele într-o poziție în care să puteți controla forțele de recul. Folosiți întotdeauna o mâner suplimentar, în caz că acesta există, pentru a avea un control maxim asupra forțelor de recul sau a momentelor de reacție la turații înalte.** Operatorul poate stăpâni forțele de recul și de reacție prin măsuri preventive adecvate.
- ▶ **Nu apropiați niciodată mâna de dispozitivele de lucru în mișcare de rotație.** În caz de recul dispozitivul de lucru se poate deplasa peste mâna dumneavoastră.
- ▶ **Evitați să staționați cu corpul în zona de mișcare a sculei electrice în caz de recul.** Reculul proiectează scula electrică într-o direcție opusă mișcării discului de șlefuit din punctul de blocare.
- ▶ **Lucrați extrem de atent în zona colțurilor, muchilor ascuțiți, etc. Evitați ca dispozitivul de lucru să ricoșeze după izbirea de piesa de lucru și să se blocheze.** Dispozitivul de lucru aflat în mișcare de rotație are tendința să se blocheze în colțuri, pe muchii ascuțiți sau când ricoșează în urma izbirii. Aceasta duce la pierderea controlului sau la recul.

AVERTISMENTE SPECIALE PRIVIND ȘLEFUIREA CU HÂRTIE ABRAZIVĂ

Nu întrebuințați foi abrazive supradimensionate ci respectați indicațiile fabricantului privitoare la dimensiunile foilor abrazive. Foile abrazive care depășesc marginile discului abraziv, pot cauza răni precum și agățarea, ruperea foilor abrazive sau pot duce la recul.

GENERALITĂȚI

- Această sculă nu trebuie să fie folosit de persoane sub 16 ani.
- **Această sculă nu este destinată utilizării de către copii și persoane cu capacități reduse fizice, senzoriale sau mentale, sau fără experiență și cunoștințe.**
- Asigurați-vă că copiii nu se joacă cu scula.
- Această sculă nu este destinată pentru șlefuirea umedă.
- **Decupați întotdeauna ștecherul de la sursa de alimentare înainte de a face o reglare sau o schimbare de accesoriu.**

ACCESORII

- FF GROUP garantează funcționarea perfectă a sculei electrice numai dacă sunt folosite accesoriile corecte, care pot fi obținute de la dealerul dumneavoastră de produse FF GROUP.
- Pentru montarea/utilizarea accesoriilor care nu provin de la firma FF GROUP respectați instrucțiunile respectivului producător.
- Manevrați și depozitați cu grijă accesoriile.

UTILIZARE ÎN AER LIBER

- Conectați sculă prin intermediul unui întrerupător de curent de defect cu un curent de declansare de maximum 30mA.

ÎNAINTEA UTILIZĂRII

- Înaintea utilizării pentru prima dată a sculei este recomandat să primiți informații practice.
- Verificați întotdeauna dacă tensiunea de alimentare este aceeași cu tensiunea indicată pe plăcuța de identificare a sculei (sculele cu o specificație de 230V și 240V pot fi conectate și la alimentare de 220V).
- **Folosiți detectoare adecvate pentru depistarea conductelor și conductorilor de alimentare sau apă în acest scop la întrerunderea locală de furnizare a utilităților** (contactul cu conductorii electrici poate provoca incendii sau electrocutare; deteriorarea unei conducte de gaz poate duce la explozii; spargerea unei conducte de apă provoacă pagube materiale sau poate provoca electrocutare).
- **Nu prelucrați materiale care conțin azbest** (azbestul este considerat a fi cancerigen).
- Praful rezultat din materiale precum vopseaua care conține plumb, unele specii de lemn, minerale și metale poate fi periculos (contactul cu praful sau inhalarea acestuia poate provoca reacții alergice și/sau afecțiuni respiratorii operatorului sau persoanelor care stau în apropiere); **purtați o mască de praf și lucrați cu un dispozitiv de extragere a prafului când poate fi conectat.**
- Anumite tipuri de praf sunt clasificate ca fiind cancerigene (cum ar fi praful de stejar și fag) în special în combinație cu aditivi pentru tratamentul lemnului; **purtați o mască de praf și lucrați cu un dispozitiv de extragere a prafului când poate fi conectat.**
- Respectați reglementările naționale referitoare la aspirația prafului în funcție de materialele de lucru folosite.
- Nu fixați sculă în menghină.
- Folosiți cabluri de prelungire derulate complet, protejate/izolate.

ÎN TIMPUL FUNCȚIONĂRII

- Nu atingeți discul mobilă de șlefuire
- Nu continuați să folosiți discurile de șlefuire uzate, rupte sau extrem de înăbăsite
- În cazul în care cordonul este deteriorat sau secționat în timpul lucrului, nu atingeți cordonul, dar deconectați imediat de la priză
- Nu folosiți scula atunci când cordonul sau prezintă defecțiuni; înlocuirea lor se va efectua de o persoană autorizată
- În cazul unor defecțiuni electrice sau mecanice deconectați imediat instrumentul și scoateți șnurul din priză
- În caz de întrerupere a curentului atunci când stecherul este scos din priză în mod accidental, deblocați imediat întrerupătorul pornit/oprit pentru a preveni pornirea necontrolată

DUPĂ UTILIZARE

- După oprirea sculei, nu opriți niciodată rotația accesoriului aplicându-i acestuia o forță laterală.

INSTRUCȚIUNI PRIVIND UTILIZAREA PRELUNGITOARELOR

- ▶ Asigurați-vă că prelungitorul dumneavoastră este în stare bună. La utilizarea unui prelungitor, asigurați-vă că acesta este destul de rezistent să suporte curentul consumat de unealta electrică. Un cablu subdimensionat va determina o cădere a tensiunii, cauzând pierderi de putere și supraîncălzire.
- ▶ Întotdeauna înlocuiți prelungitorul avariata sau trimiteți-l spre a fi reparat de o persoană calificată înainte de a-l utiliza.
- ▶ Protejați prelungitoarele de obiectele ascuțite, căldură excesivă și zone umede/cu igrasie.
- ▶ Utilizați un circuit electric separat pentru unelele dumneavoastră. Acest circuit trebuie să fie protejat cu o siguranță cu decalaj. Anterior conectării la circuitul de alimentare, asigurați-vă că întrerupătorul se află în poziția OFF (oprit) și tensiunea electrică are aceeași valoare cu cea indicată pe plăcuța de identificare a motorului. Operarea la o tensiune mai scăzută va avaria motorul.

SPECIFICAȚIILE PRODUSULUI

UTILIZARE CONFORM DESTINAȚIEI

Acest echipament a fost proiectat pentru sablarea pereților și plafoanelor tencuite; este adecvat în special pentru îndepărtarea straturilor de vopsea, adezivilor și tencuiei desprinse. Folosiți echipamentul când este asamblat corect și complet (a se nota că FF GROUP nu poate fi responsabil pentru deteriorarea echipamentului și/sau răniri ale unor persoane, care rezultă din asamblarea incorectă a echipamentului). Citiți acest manual de utilizare cu atenție înainte de utilizare și păstrați-l pentru a-l folosi în viitor.

DATE TEHNICE

Număr de identificare		43 283
Model	DS 1010 PLUS	
Tensiune nominală	V	230-240
Frecvența	Hz	50
Putere nominală	W	1.010
Turație la mersul în gol	min ⁻¹	1.000-2.350
Diametrul discului	mm	210
Dimensiunea colii de șmirghel	mm	225
Greutate	kg	3,3
Valorile zgomotului emis au fost determinate conform EN 60745-1, EN 60745-2-3		
Nivelul de zgomot evaluat A al mașinii este în mod normal de		
Nivel presiune sonoră	dB(A)	83,4
Nivel putere sonoră	dB(A)	94,4
Incertitudine K	dB	3

Valorile totale ale vibrațiilor ah (suma vectorială a trei direcții) și incertitudinea K au fost determinate conform EN 60745-1, EN 60745-2-3

Nivelul vibrațiilor:

$a_{h,HD}$	m/s^2	1,745
K	m/s^2	1,5

IDENTIFICARE

1. Comutator pornire/oprire
2. Segment de acoperire a platoului de șlefuit
3. Furtun flexibil
4. Platou de șlefuit (VELCRO)
5. Discul de șlefuit (nu este inclus)
6. Rotilă pentru ajustarea vitezei de șlefuire
7. Adaptor aspirator Ø 47 mm
8. Șurubelniță cu două capete
9. Cheia hexagonală
10. Buton de siguranță al comutatorului pornire/oprire

ÎNLOCUIREA ȘMIRGHELULUI

Platouri de șlefuit 4

Nu folosiți niciodată unealta fără platoul de șlefuit 4

- **Înlocuiți imediat platourile de șlefuit deteriorate (slăbiți/strângeți șurubul platoului cu cheia hexagonală 9).**

- **Scoateți aparatul din priză înainte de a îndepărta/monta platourile de șlefuit.**

Montarea discurilor de șlefuit 5

- Presați pur și simplu discul de șlefuit 5 pe platoul de șlefuit având grijă ca orificiile discului să se suprapună pe cele ale platoului de șlefuit. Dacă este necesar curățați mai întâi platoul de șlefuit.

- **Pentru aspirarea a prafului este necesară folosirea discurilor de șlefuit perforate.**

ÎNLOCUIREA DISCULUI DE POLIZARE BLOCAT

Axul de ieșire este introdus în centrul discului adeziv cu cheia unghiulară de șase în sensul acelor de ceasornic în cheia hexagonală de șase și în același timp mâinile țin discul de polizare, adezivul discului de polizare poate fi îndepărtat.

REGLAREA VITEZEI

Capacitatea vitezei de rotație a discului de polizare poate fi reglată în funcție de condiții și cerințe de calitate a polizării diferite.

Mașina de sablare pentru tapet este echipat cu un dispozitiv de control variabil al vitezei. Viteza este reglată prin rotirea unui potențiomter. Potențiomterul de control este numerotat de la „MIN” la „MAX”, „MIN” fiind cea mai mică viteză (aproximativ 1.000 RPM), iar „MAX” fiind cea mai mare viteză (aproximativ 2.350 RPM).

Folosiți setările de viteză superioară pentru îndepărtarea rapidă. Folosiți setarea de viteză inferioară pentru a reduce viteza de înlocuire pentru un control mai precis.

POLIZAREA ÎN UNGHI

Pentru a realiza polizarea laterală, scoateți partea frontală a discului din plastic cu o șurubelniță.

PENTRU A PORNI ȘI OPRI ECHIPAMENTUL DE SABLARE PENTRU TAPET

Asigurați-vă că tensiunea din circuitul electric este aceeași ca tensiunea arătată pe plăcuța cu specificații a echipamentului de sablare și că echipamentul de sablare este oprit. Conectați echipamentul de sablare la circuitul electric.

Pentru a porni echipamentul de sablare: Apăsăți butonul de siguranță și apăsați comutatorul de pornire/oprire.

Pentru a opri echipamentul de sablare: Eliberați comutatorul de pornire/oprire.

MÂNUIREA ȘI DIRIJAREA SCULEI

- ▶ Întotdeauna țineți mașina foarte bine cu ambele mâini.
- ▶ În timp ce lucrați, țineți întotdeauna echipamentul de mână.
- ▶ Conduceți aparatul paralel cu suprafața de prelucrat și deplasați-o în plan circular sau transversal.
- ▶ Nu aplicați presiune prea mare asupra instrumentului; lăsați ca suprafața de șlefuire să lucreze pentru dumneavoastră.
- ▶ Nu înclinați instrumentul, pentru a evita semne nedorite de șlefuire.
- ▶ Mențineți fantele de ventilație neacoperite.

ȘLEFUIRE

- ▶ Cantitatea de material îndepărtat prin șlefuire este determinată de turația discului de șlefuit și de mărimea granulației materialului abraziv utilizat.
- ▶ Turația discului de șlefuit scade proporțional cu apăsarea exercitată asupra aparatului.

ÎNȚREȚINERE

- ▶ Păstrați echipamentele curate, curățați reziduurile și praful.
- ▶ Verificați întotdeauna cablul de alimentare, ștecherul și comutatorul pentru ca echipamentele să fie într-o stare de funcționare adecvată.

PROTECȚIA MEDIULUI

Reciclați materiile prime în loc să le eliminați ca deșeururi. Aparatul, accesoriile și ambalajul trebuie sortate pentru reciclarea ecologică. Componentele din plastic sunt etichetate pentru reciclarea pe categorii.

GARANȚIE

Acest produs este garantat în conformitate cu reglementările legale/specifice fiecărei țări, în vigoare la data achiziției de către primul utilizator. Avariile care pot fi atribuite uzurii normale, supraîncălzirii sau manipulării necorespunzătoare vor fi excluse din garanție. În cazul unei revendicări, vă rugăm să trimiteți aparatul, complet asamblat, la distribuitorul dvs. sau la Centrul de service pentru aparate electrice.

MAYAR

ÁLTALÁNOS MUNKAVÉDELMI SZABÁLYOK

FIGYELEM! Olvassa el az alábbi összes utasítást. Az itt felsorolt utasítások elolvasásának elmulasztása áramütéshez, tűz keletkezéséhez és/vagy súlyos személyi sérüléshez vezethet.

Az utasításokban említett „elektromos kiscső” kifejezés alatt mindenfajta hálózati áramról működtetett (vezetékes) vagy akkumulátorról működtetett (vezeték nélküli), gépi meghajtású szerszám értendő.

A MUNKAVÉGZÉS KÖRNYEZETE

- ▶ Tartsa tisztán a munkaterületet, és gondoskodik annak jó megvilágításáról. A rendetlen, sötét munkaterület kihívja a sérülésveszélyt.
- ▶ Tilos az elektromos kiscsöveket robbanásveszélyes környezetben, azaz gyúlékony folyadékok, gázok vagy porok jelenlétében működtetni. Az elektromos kiscsövek szikráznak, amiktől könnyen meggyulladhat a por vagy gáz.
- ▶ Az elektromos kiscső működtetése közben tartsa távol a gyermekeket és bármésközöket. A figyelemelterelő tényezők hatására a gépkészítő könnyen elveszítheti uralmát a gép fölött.

ELEKTROMOS BIZTONSÁG

- ▶ **Az elektromos kiscső csatlakozódugaszának bele kell illesznie a hálózati aljzatba. Tilos a csatlakozódugaszt bármilyen módon átalakítani. A földelt elektromos kiscsöveket nem szabad adaptert használni.** Az átalakítatlan csatlakozódugaszok és hozzájuk illeszkedő hálózati aljzatok használatával csökkenthető az áramütésveszély.
- ▶ **Kerülje a földelt felületek – pl. csövek, hőszigetelők, tűzhelyek és hűtőszekrények – testi érintését.** Az emberi test földelése esetén fokozódik az áramütés kockázata.
- ▶ **Tilos az elektromos kiscsövet eső vagy nedveség hatásának kitenni.** Ha az elektromos kiscső belsejébe víz kerül, az fokozza az áramütés veszélyét.
- ▶ **A csatlakozózsínnyal nem szabad rosszul bánni. Tilos a gépet a csatlakozózsínnyel fogva vinni vagy húzni, illetve a gépet a zsinór rángatásával leoldani a csatlakozóaljzatról. Óvja a csatlakozózsínnyel a hőtől, az olajszennyeződéstől, az éles peremektől és a mozgó alkatrészek közelségétől.** A sérült vagy összegubancolódott csatlakozózsínnyel használata fokozza az áramütésveszélyt.
- ▶ **Elektromos kiscsövek kültérben történő üzemeltetéséhez csak kültéri használatra alkalmas hosszabbító zsinórt szabad használni.** A kültéri használatra alkalmas hosszabbító zsinór alkalmazása csökkenti az áramütésveszélyt.
- ▶ **Ha elkerülhetetlen, hogy nedves helyen használja az elektromos kiscsövet, használjon hozzá áramvédő készülék által védett áramellátást.** Az áramvédő készülék csökkenti az áramütés kockázatát.

SZEMÉLYI BIZTONSÁG

- ▶ **Elektromos kiscsövek működtetése közben mindig legyen éber, figyeljen oda arra, amit csinál, és használja a józan esztét. Ne használjon elektromos kiscsöveket, ha fáradt, illetve amikor kábítószert, alkoholt vagy gyógyszer hatása alatt áll.** Elektromos kiscsövek üzemeltetésekor egyetlen pillanatnyi figyelmen kívül hagyás súlyos személyi sérüléshez vezethet.
- ▶ **Használjon védőfelszereléseket. Kiscsövek használatakor mindig viseljen védőszemüveget.** A megfelelő körülmények között használható védőfelszerelések – úgymint porvédő maszk, csúszásmentes védőlábellen, kemény védősisak vagy fülvédő – csökkenti a személyi sérülés kockázatát.
- ▶ **Kerülje az elektromos kiscső véletlenszerű beindítását. A hálózathoz történő csatlakoztatás előtt győződjön meg a gép kikapcsolt állapotáról.** Ha ujjával a kapcsolón viszi az elektromos kiscsövet egyik helyről a másikra, vagy a kapcsoló BE állásában csatlakoztatja a hálózati aljzathoz, könnyen balesetet szenvedhet.
- ▶ **Mielőtt bekapcsolná az elektromos kiscsövet, távolítsa el belőle a beállító és csavarkulcsokat.** Ha egy csavarkulcs valamelyik Forgó alkatrészhez erősítve benne marad az elektromos kiscsőben, az személyi sérüléshez vezethet.
- ▶ **Ne nyújtózzon túl messzire. Mindig ügyeljen arra, hogy szilárd alapon álljon, és megőrizhesse az egyensúlyát.** Ezáltal váratlan helyzetekben könnyebben uralma alatt tarthatja az elektromos kiscsövet.
- ▶ **Viseljen megfelelő ruházatot. Nem szabad bő ruhát vagy ékszereket viselni.** Ügyeljen arra, hogy a haja, ruházata és kesztyűje ne kerüljön a mozgó alkatrészek közelébe. A bő ruha, ékszer vagy hosszú haj könnyen beakadhat a mozgó alkatrészek közé.
- ▶ **Ha a gép fel van szerelve porleszívó vagy portelvezető berendezés csatlakoztatására szolgáló csöccsonkkal, gondoskodjon ilyen berendezés csatlakoztatásáról és rendelkezésszerű használatáról.** Az ilyen eszközök használata mérsékeli a porral kapcsolatos veszélyeket.

AZ ELEKTROMOS KISCŐV HASZNÁLATA ÉS KARBANTARTÁSA

- ▶ **Ne erőltesse az elektromos kiscsövet. Mindig a konkrét alkalmazásnak megfelelő elektromos kiscsövet válassza.** A rendeltetés szerinti sebességgel használja és az alkalmazásnak megfelelően kiválasztott elektromos kiscső jobban és biztonságosabban végzi el a munkafeladatot.
- ▶ **Nem szabad használni azt az elektromos kiscsövet, amelyet a kapcsolója nem képes ki- és bekapcsolni.** A kapcsolójával nem vezérelhető elektromos kiscsövet használata veszélyes. Az ilyen kiscsövet meg kell javíttatni.
- ▶ **Mielőtt az elektromos kiscsövet bármiféle beállításra végezne, tartozékokat cserélne benne, vagy használaton kívül helyezné, húzza ki a gép csatlakozózsínnyel a hálózati aljzathoz és/vagy vegye ki az akkumulátoregységet a gépből.** Ezek a biztonsági óvintézkedések csök-

centik az elektromos kisgép véletlenszerű beindításának kockázatát.

- ▶ **A használaton kívüli elektromos kisgépeket tartsa gyermekek számára hozzáférhetetlen helyen, és ne engedje olyan személyeknek használni, akik a gépet vagy ezeket az utasításokat nem ismerik.** Avatatlan kezekben az elektromos kisgépek veszélyesek.
- ▶ **Gondosan tartsa karban az elektromos kisgépeket. Ellenőrizze a mozgó alkatrészek helyzetbeállítását és akadálytalan mozgását; ellenőrizze, hogy nincs-e törött alkatrész; továbbá ellenőrizzen minden olyan körülményt, amely befolyásolhatja az elektromos kisgép működését.** Használatbavétel előtt javíttassa meg a sérült elektromos kisgépet. Az elektromos kisgépek elégtelen karbantartása számos balesetet okoz.
- ▶ **Tartsa a vágásra szolgáló szerszámokat és gépeket megélezve és tisztán.** A megfelelően karbantartott, éles vágóélekkel rendelkező vágóberendezések használatakor kisebb a szerszám elakadásának valószínűsége, és könnyebb irányítani a gépet.
- ▶ **Az elektromos kisgépet, annak tartozékait és szerszámait mindig a jelen utasításokkal összhangban és az adott géptípus rendeltetésének megfelelő módon használja, figyelembe véve a munkavégzési körülményeket és az elvégzendő munkafeladatot is.** Az elektromos kisgép nem rendeltetészerű felhasználása veszélyhelyzetek kialakulását eredményezheti.

JAVÍTÁS

- ▶ **Elektromos kisgépeit mindig szakemberrel, és kizárólag az eredetileg azonos típusú cse-realkatrészek felhasználásával javíttassa.** Ez biztosítja az elektromos kisgépek biztonságos voltának megőrzését.

BIZTONSÁGI FIGYELMEZTETÉSEK A SZÁ-RAZCSISZOLÓ-GÉPHEZ

KÖZÖS BIZTONSÁGI FIGYELMEZTETÉSEK A CSISZOLÁSI MŰVELETEKRE

- ▶ **Ezt az elektromos szerszámot csiszolóként szabad használni. Olvassa el az elektromos kéziszerszámhoz mellékelt összes biztonsági figyelmeztetést, utasítást, ábrát és specifikációt.** Az alább felsorolt összes utasítás be nem tartása áramütést, tüzet és / vagy súlyos sérüléseket okozhat.
- ▶ **Ez az elektromos szerszám nem ajánlott csiszoláshoz, drótkéféleshez, polírozáshoz vagy levágáshoz.** Azok a műveletek, amelyekre az elektromos szerszámot nem tervezték, veszélyt jelenthetnek és személyi sérüléseket okozhatnak.
- ▶ **Ne használjon olyan alkatrészeket, amiket nem speciálisan ajánl a gép gyártója.** Csak mert az alkatrészt be tudja illeszteni a gépbe, nem jelenti, hogy biztonságosan fog működni.
- ▶ **Az alkatrész névleges sebessége legalább akkora kell legyen, mint a gépen megjelölt maximális sebesség.** A névleges sebességüknél

gyorsabban hajtott alkatrészek eltörhetnek és szétrepülhetnek.

- ▶ **Az alkatrész külső átmérője és vastagsága a gép kapacitásán belül kell legyen.** A helytelenül méretezett alkatrészeket nem lehet megfelelően biztosítani és vezérelni.
- ▶ **Az alkatrészek csavarmenetének illeszkednie kell a csiszoló orsomenetéhez. A peremmel rendelkező alkatrészek főtengevények illeszkednie kell a perem elhelyező átmérőjéhez.** Az olyan alkatrészek, amik nem illeszkednek a gép szerelőhardverébe, elveszítik az egyensúlyukat, durván rezegnek és kikerülhetnek az uralmunk alól.
- ▶ **Ne használjon rongálódott alkatrészt. Minden használat előtt vizsgálja meg az alkatrészt, hogy a csiszolókeréknél nincsenek-e rajta forgácsok vagy repedések, repedések hátlapjai, szakadások vagy anyagfáradás, a drótkéfénel nincsenek-e kilazult vagy repedt drótsörték. Ha elejti a gépet vagy alkatrészt, vizsgálja meg, hogy nem rongálódott-e meg, vagy cserélje ki ép alkatrésze. Az alkatrészt vizsgálata és cseréje után távolodjon el ön és az körülállók az alkatrész síkjától, és járassa a gépet üresjáraton maximális sebességgel egy percig. A rongálódott alkatrészek normál esetben eltörnek ez alatt a tesztidőszak alatt.**
- ▶ **Viseljen védőfelszerelést. Az alkalmazástól függően használjon arcvédőt vagy biztonsági szemüveget. Ha kell, viseljen pormaszkot, fülvédőt, kesztyűt és munkakötényt, ami fel tudja fogni a kis munkadarab-törmelégeket. A szemvédőnek fel kell tudnia fogni a repülő törmelégeket, amik a különböző műveletekből fakadnak. A por- és gázmaszknak ki kell tudnia szűrni a kirepülő részecskéket. A hosszabb ideig tartó zajnak való kitettség halláskárosodáshoz vezethet.**
- ▶ **A körülállókat tartsa biztonságos távolságra a munkaterülettől. Aki belép a munkaterületre, annak védőfelszerelést kell viselnie.** A leváló törmelékek vagy letört alkatrészek kirepülhetnek és balesetet okozhatnak a munkaterület közvetlen környezetén túl is.
- ▶ **A gépet csak a szigetelt markolatnál fogja, amikor dolgozik vele, mert a vágórész érintkezhet kábelekkel vagy a saját vezetékével.** Ha a vágórész áram alatt lévő vezetékkel érintkezik, a gép szabadon lévő fém részei is áram alá kerülhetnek és a kezelő áramütést szenvedhet.
- ▶ **A gép vezetéket tartsa távol a forgó alkatrésztől.** Ha elveszíti a gép feletti uralmat, a vezetéket elvághatja vagy csonkolhatja, és a kezét vagy karját a forgó kerék kerék bánthatja.
- ▶ **Soha se tegye le a gépet addig, amíg a forgórész teljesen le nem állt.** A forgó kerék a felszínen érintkezve kiránthatja a gépet az uralma alól.
- ▶ **Ne indítsa el a gépet, amíg cipeli.** Ha véletlenül hozzáér a forgórészhez, levághat a ruhájából, és hozzáránthatja a gépet a testéhez.
- ▶ **Rendszeresen tisztítsa a gép légréseit.** A motor ventilátora bevonzza a port a házba, és a fémport túlzott felhalmozódása elektromos veszélyeket okozhat.

- ▶ **Ne használja a gépet gyúlékony anyagok közelében.** A szikrák meggyújthatják ezeket.
- ▶ **Ne használjon olyan alkatrészeket, amik folyadékűtést igényelnek.** A víz és más folyadék hűtőanyagok áramütést okozhatnak.

HÁTRARÚGÁS ÉS MÁS VESZÉLYEK

- A hátrarúgás hirtelen reakciója a becsípődött vagy csonkolt forgókeréknek, hátlapnak, kefének vagy más alkatrésznek. A becsípődés és csonkolódás a forgó alkatrész gyors megrekedését okozza, ami azt okozza, hogy az irányíthatatlan gép kényszerűen az alkatrész forgásával ellentétes irányba rándul, a kapcsolódás helyén. Pl. ha a csiszológereket csonkolja vagy becsípi a munkadarab, a kerék széle, ami a becsípődési ponton van, belemar az anyag felszínébe, ami miatt a kerék kiugrik és hátrarúg. A kerék vagy a kezelő felé repül, vagy elrepül messzire, attól függően, hogy merre forgott a becsípődési pontnál. A csiszológerekek általában el is törnek ekkor. A hátrarúgás a gép nem megfelelő használatából vagy olyan dolgokból ered, amiket el lehetne kerülni a megfelelő óvintézkedésekkel (lásd lejjebb).
- Fogja szorosan a gépet, és helyezkedjen úgy a testével és a karjával, hogy ellen tudjon állni a hátrarúgó erőnek. Mindig használjon segédmarkolatot, ha van, hogy maximális legyen a kontroll a hátrarúgás felett vagy a nyomatékválás esetén a beüzemeléskor. A kezelő kontrollálhatja a nyomatékválásokat és hátrarúgásokat, ha megteszi a szükséges óvintézkedéseket.
- ▶ **Soha se tegye a kezét a forgó alkatrész közelébe, mert a gép hátrarúgáskor a kezére vethető.**
 - **Ne legyen ott, ahova a gép hátrarúghat.** A hátrarúgás a gépet a forgórész mozgásával ellentétes irányba röpíti a csonkolás pontjához képest.
 - **Legyen különösen óvatos, amikor sarkokban, éles széleken stb. dolgozik.** kerülje el az alkatrész ugrását és csonkolását. A sarkok, éles szélek vagy ugrás általában csonkolja a forgórészt, és az uralom elvesztését vagy hátrarúgást okozhat.
 - **Ne helyezzen a gépre fafűrészlánc pengét vagy fogazott fűrészpengét.** Az ilyen pengék gyakori hátrarúgást és a gép feletti uralom elvesztését okozhatják.

A CSISZOLÁSI MŰVELETEKRE VONATKOZÓ SPECIÁLIS BIZTONSÁGI FIGYELMEZTETÉSEK

- **Csiszolóskor ne használjon túlzottan nagy-méretű csiszolókorong-papírt.** Kövesse a gyártók ajánlásait a csiszolópapír kiválasztásakor. A nagyobb csiszolópapír, amely túlmutat a csiszolótányéron, elrepedésvészlyt jelent, és beszorulást, a korong elszakadását vagy viszarúgást okozhat.

TÁBORNOK

- Ezt az eszközt 16 éven aluliak nem használhatják.
- Ezt az eszközt gyermekek és csökkent fi-

zikai, érzékszervi vagy szellemi képességekkel rendelkező, illetve tapasztalat és ismeretek hiányában szenvedők nem használhatják.

- Győződjön meg arról, hogy a gyerekek nem játszanak a szerszámmal.
- Ez a szerszám nem alkalmas nedves csiszolásra.
- **A beállítás vagy a tartozék cseréje előtt mindig húzza ki az áramforrást.**

KIEGÉSZÍTŐK

- Az FF GROUP csak akkor tudja biztosítani a szerszám hibátlan működését, ha a megfelelő kiegészítőket használja, amelyeket az FF GROUP kereskedőjétől kaphat.
- A nem FF GROUP tartozékok felszereléséhez / használatához tartsa be az érintett gyártó utasításait.
- Óvatosan kezelje és tárolja a tartozékokat.

KÜLTÉRI HASZNÁLAT

- Csatlakoztassa a szerszámot hibaáramú (FI) megszakítón keresztül, legfeljebb 30 mA indítóárammal.

HASZNÁLAT ELŐTT

- Az eszköz első használata előtt ajánlott gyakorlati információkat kapni.
- Mindig ellenőrizze, hogy a tápfeszültség megegyezik-e a szerszám adattábláján feltüntetett feszültséggel (230 V vagy 240 V névleges szerszámok 220 V tápegységre is csatlakoztathatók).
- **Használjon megfelelő detektorokat a rejtett közművezetékek megtalálásához, vagy hívjon segítséget a helyi közművállalattól** (az elektromos vezetékekkel való érintkezés tűzhoz vagy áramütéshez vezethet; a gázvezetékek megrogánálása robbanást eredményezhet; a vízvezetékbe való behatolás anyagi károkat vagy áramütést okozhat).
- **Ne dolgozzon azbesztert tartalmazó anyagokkal** (az azbesztert rákkeltőnek tekintik).
- Az olyan anyagokból származó por, mint az ólomot tartalmazó festék, egyes fafajok, ásványi anyagok és fém, káros lehet (a porral való érintkezés vagy belégzés allergiás reakciókat és / vagy légzőszervi megbetegedéseket okozhat a kezelőnek vagy a nézőknek); **viseljen porvédő maszkot és dolgozzon porelszívó eszközzel, ha csatlakoztatható.**
- Bizonyos porfajtákat rákkeltőnek minősítenek (például tölgy és bükkpor), különösen a fa kondicionálásra szolgáló adalékokkal együtt; **viseljen porvédő maszkot és dolgozzon porelszívó eszközzel, ha csatlakoztatható.**
- Tartsa be a porral kapcsolatos nemzeti jogszabályi követelményeket azokra az anyagokra, amelyekkel dolgozni szeretne.
- Ne szorítsa a szerszámot egy aljzatba.
- Használjon teljesen feltekert és biztonságos hosszabbítókat.

HASZNÁLAT ALATT

- Ne érjen a mozgó csiszolókoronghoz.
- Ne használja tovább a kopott, szakadt vagy erő-

sen eltömődött csiszolókorongokat.

- Ha munka közben sérült vagy átvágta a vezetékét, ne érjen hozzá, hanem azonnal húzza ki a csatlakozót.
- Soha ne használja a szerszámot, ha a vezeték sérült; szakképzett személy cserélje le.
- Elektromos vagy mechanikai meghibásodás esetén azonnal kapcsolja ki a szerszámot és húzza ki a csatlakozódugót.
- Áramszünet esetén, vagy ha a dugót véletlenül kihúzzák, azonnal ellenőrizze a be / ki kapcsolót, hogy megakadályozzák az ellenőrizetlen újraindulást.

HASZNÁLAT UTÁN

- A szerszám kikapcsolása után soha ne állítsa meg a tartozék forgását a rá kifejtett oldalirányú erővel.

ÚTMUTATÓ A HOSSZABBÍTÓK HASZNÁLATÁ-

HOZ

- ▶ Győződjön meg róla, hogy a hosszabbítószinór jó állapotban van. Győződjön meg róla, hogy olyan súlyú hosszabbítót használ, ami képes továbbítani a termék által felvett áramot. Az alumínerezett hosszabbító feszültségesést fog okozni, ami áramvesztést és túlmelegedést fog okozni.
- ▶ Mindig cserélje ki a rongálódott hosszabbítószinórt, vagy javíttassa meg szakavatott személlyel, mielőtt használja.
- ▶ Védje a hosszabbítóját az éles tárgyaktól, túlzott hőtől és nedves helyektől.
- ▶ Használjon elkülönített áramkört a gépéhez. Ezt az áramkört védje megfelelő késleltetéses biztosítékkal. Mielőtt rákapcsolja a motort az áramra, győződjön meg arról, hogy a kapcsoló OFF pozícióban van, és a névleges feszültség azonos a motor adattábláján lévővel. Ha alacsonyabb feszültségen hajtja a motort, az kárt okozhat benne.

TERMÉKSPECIFIKÁCIÓK

RENDELTETÉSSZERŰ HASZNÁLAT

Ez az eszköz vakolt falak és mennyezetek száraz csiszolására szolgál; különösen alkalmas festékbevonatok, ragasztók és laza vakolatok eltávolítására. A szerszámot csak megfelelően és teljesen összeszerelve használja (vegye figyelembe, hogy az FF GROUP nem tehető felelőssé a szerszám sérüléséből és / vagy a szerszám helytelen összeszereléséből eredő személyi sérülésekért). Használat előtt gondosan olvassa el ezt a használati utasítást, és mentse el későbbi használatra.

MŰSZAKI ADATOK		
Cikkszám	43 283	
Modell	DS 1010 PLUS	
Névleges feszültség	V	230-240
Névleges feszültség	Hz	50
Névleges teljesítmény	W	1.010

Üresjárat sebesség	min ⁻¹	1.000-2.350
Pad átmérője	mm	210
Csiszolólapp mérete	mm	225
Tömeg	kg	3,3
Az EN 60745-1, EN 60745-2-3 szerint meghatározott zajkibocsátási értékek		
A termék A-súlyozott zajszintje általában:		
Hangnyomásszint	dB(A)	83,4
Garantált hangteljesítmény	dB(A)	94,4
K bizonytalanság	dB	3
Összesített rezgésértékek ah (háromtengelyű vektorösszeg) és K bizonytalanság (EN 60745-1, EN 60745-2-3 által meghatározva)		
Rezgési összetérkek:		
a _{h,HD}	m/s ²	1,745
K	m/s ²	1,5

AZONOSÍTÁS

1. Be / ki kapcsoló
2. Pad burkolat szegmens
3. Rugalmas tömlő
4. Hátlap (VELCRO)
5. Csiszolókorong (nem tartalmazza)
6. Csiszolási sebesség választó kerék
7. Porszívó adapter Ø 47 mm
8. Kétvégű csavarhúzó
9. Hatszögkulcs
10. Biztonsági gomb az On / Off kapcsolóhoz

CSISZOLÓPAPÍR CSERÉJE

Hátlapok 4

Soha ne működtesse a szerszámot alátét 6 nélkül

- **A sérült alátétet azonnal cserélje ki (lazítsa meg / rögzítse a betétcsavart a hatszögkulccsal 9).**
- **Húzza ki a szerszámot a támasztólapok eltávolítása / felszerelése előtt.**

Csiszolókorongok felszerelése 5

- Egyszerűen nyomja a csiszolókorongot 5 a hátlapra, a perforációval megegyező csiszolókoronggal és a hátlapon lévő perforációval. Ha szükséges, először tisztítsa meg az alátétet
- **A porszívóhoz perforált csiszolókorongokat kell használni.**

AZ ÖRLŐ LEMEZZÉSZLET CSERÉJE

A kimeneti tengely hatszögkulccsal az óramutató járásával megegyező irányú forgásszöggel van behelyezve a hátlapú tengelybe, és ezzel egyidejűleg a kezek tartják az órló ragasztótárcsát, a csiszolókorong eltávolíthatja a ragasztót.

SEBESSÉG BEÁLLÍTÁSA

A csiszolókorong forgási sebessége a különböző feltételeknek és a csiszolási minőségi követelményeknek megfelelően állítható be. A

A gép változó sebességszabályozással van felszerelve. A sebességet a vezérlógomb elforgatásával lehet beállítani. A vezérlógomb "MIN" -től "MAX" -ig van számozva, ahol a "MIN" a leglassabb sebesség (kb. 1000 / perc) és a "MAX" a leggyorsabb (kb. 2350 / perc) "sebesség.

Használja a nagyobb sebességbeállításokat a készlet gyors eltávolításához. Használja az alacsonyabb értékesítési sebességet az eltávolítási arány csökkentéséhez a pontosabb irányítás érdekében.

OLDALSÓ CSISZOLÁS

Oldalsó csiszolás elvégzéséhez csavarhúzóval vegye le a műanyag korong elülső részét.

A SZÁRZCSISZOLÓ-GÉP INDÍTÁSA ÉS LEÁLLÍTÁSA

Győződjön meg arról, hogy az áramkör feszültsége megegyezik a gép műszaki adatlapján feltüntetett feszültséggel, és hogy a gép kapcsoló KI van kapcsolva. Csatlakoztassa a csiszolót az áramkörhöz.

A csiszoló beindításához: Nyomja meg a biztonsági gombot, majd nyomja meg az ON / OFF kapcsolót.

A csiszoló leállításához: Engedje el az ON / OFF kapcsolót.

AZ ESZKÖZ TARTÁSA ÉS VEZETÉSE

- ▶ Mindig két kézzel tartsa szilárdan a szerszámot.
- ▶ Munka közben mindig tartsa a szerszámot a markolatnál.
- ▶ Vezesse a szerszámot a munkafelülettel párhuzamosan, és mozgassa körbe vagy keresztbe
- ▶ Ne gyakoroljon túl nagy nyomást a szerszámra; hagyja, hogy a csiszolófelület elvégezze a munkát az Ön számára
- ▶ Ne döntse meg a szerszámot a nem kívánt csiszolási nyomok elkerülése érdekében.
- ▶ A szellőzőnyílásokat ne fedje le.

CSISZOLÁS

- ▶ Az eltávolított anyag mennyiségét a csiszolókorong sebessége és a használt szemcseméret határozza meg.
- ▶ A csiszolókorong sebessége csökken a szerszámra gyakorolt nyomással arányban.

KARBANTARTÁS

- ▶ Tartsa tisztán a szerszámokat, tisztítsa meg a törmeléktől és a portól.
- ▶ Mindig ellenőrizze a tápkábelt, a dugót és a kapcsolót, hogy a szerszámok jó állapotban legyenek.

KÖRNYEZETVÉDELEM

Hulladékként történő ártalmatlanítás helyett újrahasznosítsa az alapanyagokat. A gépet, a tartozékokat és a csomagolásokat a környezetbarát újrahasznosítás érdekében válogatni kell. A műanyag alkatrészeket kategorizált újrahasznosítás céljából címkével látták el.

GARANCIA

Erre a termékre az első felhasználó vásárlásának napjától hatályos törvényi / országspecifikus elő-

írásoknak megfelelően van garancia. A normál kopásnak, a túlterhelésnek vagy a szakszerűtlen kezelésnek tulajdonítható károk nem tartoznak a garancia hatálya alá. Igény esetén küldje el a gépet teljesen összeszerelve a kereskedőhöz vagy az elektromos szerszámok szervizközponthoz.

БЪЛГАРСКИ

ОБЩИ УКАЗАНИЯ ЗА БЕЗОПАСНА РАБОТА

ВНИМАНИЕ! Прочетете внимателно всички указания. Неспазването на приведените по-долу указания може да доведе до токов удар, пожар и/или тежки травми.

Съхранявайте тези указания на сигурно място. Използваният по-долу термин «електроинструмент» се отнася до захранвани от електрическата мрежа електроинструменти (със захранващ кабел) и до захранвани от акумулаторна батерия електроинструменти (без захранващ кабел).

БЕЗОПАСНОСТ НА РАБОТНОТО МЯСТО

- ▶ **Поддържайте работното си място чисто и добре осветено.** Безпорядъкът и недостатъчното осветление могат да спомогнат за възникването на трудова злополука.
- ▶ **Не работете с електроинструмента в среда с повишена опасност от възникване на експлозия, в близост до леснозапалими течности, газове или прахообразни материали.** По време на работа в електроинструментите се отделят искри, които могат да възпламенят прахообразни материали или пари.
- ▶ **Дръжте деца и странични лица на безопасно разстояние, докато работите с електроинструмента.** Ако вниманието Ви бъде отклонено, може да загубите контрола над електроинструмента.

БЕЗОПАСНОСТ ПРИ РАБОТА С ЕЛЕКТРИЧЕСКИ ТОК

- ▶ **Щепселът на електроинструмента трябва да е подходящ за ползвания контакт.** В никакъв случай не се допуска изменение на конструкцията на щепсела. Когато работите със занулени електроуреди, не използвайте адаптери за щепсела. Ползването на оригинални щепсели и контакти намалява риска от възникване на токов удар.
- ▶ **Избягвайте допира на тялото Ви до заземени тела, напр. тръби, отоплителни уреди, пещи и хладилници.** Когато тялото Ви е заземено, рискът от възникване на токов удар е по-голям.
- ▶ **Предпазвайте електроинструмента си от дъжд и влага.** Проникването на вода в електроинструмента повишава опасността от токов удар.
- ▶ **Не използвайте захранващия кабел за цели, за които той не е предвиден, напр. за да носите електроинструмента за кабела или да извадите щепсела от контакта.** Предпазвайте кабела от нагриване, омасляване, допир до остри ръбове или до подвижни звена на машини. Повредени или усукани кабели увеличават риска от възникване на токов удар.
- ▶ **Когато работите с електроинструмент навън, използвайте само удължителни кабели, подходящи за работа на открито.** Използването на удължител, предназначен за работа на открито, намалява риска от възникване на токов удар.

- ▶ **Ако се налага използването на електроинструмента във влажна среда, използвайте предпазен прекъсвач за утечни токове.** Използването на предпазен прекъсвач за утечни токове намалява опасността от възникване на токов удар.

БЕЗОПАСЕН НАЧИН НА РАБОТА

- ▶ **Бъдете концентрирани, следете внимателно действията си и постъпвайте предпазливо и разумно. Не използвайте електроинструмента, когато сте уморени или под влиянието на наркотични вещества, алкохол или упойващи лекарства.** Един миг разсеяност при работа с електроинструмент може да има за последствие изключително тежки наранявания.
- ▶ **Работете с предпазващо работно облекло и винаги с предпазни очила.** Носенето на подходящи за ползвания електроинструмент и извършваната дейност лични предпазни средства, като дихателна маска, здрави плътнотазворени обувки със стабилен грайфер, защитна каска или шумозаглушители (антифони), намалява риска от възникване на трудова злополука.
- ▶ **Избягвайте опасността от включване на електроинструмента по невнимание.** Преди да включите щепсела в захранващата мрежа или да поставите акумулаторната батерия, се уверявайте, че пусковият прекъсвач е в положение «изключено». Ако, когато носите електроинструмента, държите пръста си върху пусковия прекъсвач, или ако подавате захранващо напрежение на електроинструмента, когато е включен, съществува опасност от възникване на трудова злополука.
- ▶ **Преди да включите електроинструмента, се уверявайте, че сте отстранили от него всички помощни инструменти и гаечни ключове.** Помощен инструмент, забравен на въртящо се звено, може да причини травми.
- ▶ **Избягвайте неестествените положения на тялото. Работете в стабилно положение на тялото и във всеки момент поддържайте равновесие.** Така ще можете да контролирате електроинструмента по-добре и безопасно, ако възникне неочаквана ситуация.
- ▶ **Работете с подходящо облекло. Не работете с широки дрехи или украшения.** Дръжте косата си, дрехите и ръкавици на безопасно разстояние от въртящи се звена на електроинструментите. Широките дрехи, украшенията, дългите коси могат да бъдат захванати и увлечени от въртящи се звена.
- ▶ **Ако е възможно използването на външна аспирационна система, се уверявайте, че тя е включена и функционира изправно.** Използването на аспирационна система намалява рисковете, дължащи се на отделящата се при работа прах.
- ▶ **Доброто познание на електроинструмента вследствие на честа работа с него не е повод за намаляване на вниманието и пренебрегване на мерките за безопасност.** Едно невнимателно действие може да предизвика тежки наранявания само за части от секундата.

ГРИЖЛИВО ОТНОШЕНИЕ КЪМ ЕЛЕКТРОИНСТРУМЕНТИТЕ

- ▶ **Не претоварвайте електроинструмента.** Използвайте електроинструментите само съобразно тяхното предназначение. Ще работите по-добре и по-безопасно, когато използвате подходящия електроинструмент в зададения от производителя диапазон на натоварване.
- ▶ **Не използвайте електроинструмент, чиито пусков прекъсвач е повреден.** Електроинструмент, който не може да бъде изключван и включван по предвидения от производителя начин, е опасен и трябва да бъде ремонтиран.
- ▶ **Преди да промените настройките на електроинструмента, да замените работни инструменти и допълнителни приспособления, както и когато продължително време няма да използвате електроинструмента, изключвайте щепсела от захранващата мрежа и/или изваждайте акумулаторната батерия.** Тази мярка премахва опасността от заедване на електроинструмента по невнимание.
- ▶ **Съхранявайте електроинструментите на места, където не могат да бъдат достигнати от деца.** Не допускайте те да бъдат използвани от лица, които не са запознати с начина на работа с тях и не са прочели тези инструкции. Когато са в ръцете на неопитни потребители, електроинструментите могат да бъдат изключително опасни.
- ▶ **Поддържайте електроинструментите си грижливо.** Проверявайте дали подвижните звена функционират безукорно, дали не заклиняват, дали има счупени или повредени детайли, които нарушават или изменят функциите на електроинструмента. Преди да използвате електроинструмента, се грижете повредените детайли да бъдат ремонтирани. Много от трудовите злополуки се дължат на недобре поддържани електроинструменти и уреди.
- ▶ **Използвайте електроинструментите, допълнителните приспособления, работните инструменти и т.н., съобразно инструкциите на производителя.** При това се съобразявайте и с конкретните работни условия и операции, които трябва да изпълните. Използването на електроинструменти за различни от предвидените от производителя приложения повишава опасността от възникване на трудови злополуки.
- ▶ **Поддържайте дръжките и ръкохватките сухи, чисти и неомаслени.** Хлъзгавите дръжки и ръкохватки не позволяват безопасната работа и доброто контролиране на електроинструмента при възникване на неочаквана ситуация

ПОДДЪРЖАНЕ

Допускайте ремонтът на електроинструментите Ви да се извършва само от квалифицирани специалисти и само с използването на оригинални резервни части. По този начин се гарантира съхраняване на безопасността на електроинструмента.

УКАЗАНИЯ ЗА БЕЗОПАСНА РАБОТА СЪС ШЛИФОВЪЧНИ МАШИНИ

ОБЩИ УКАЗАНИЯ ЗА БЕЗОПАСНА РАБОТА ПРИ ШЛИФОВАНЕ С ШКУРКА

- ▶ **Този електроинструмент е предвиден да работи като шлайфмашина.** Спазвайте всички указания и предупреждения, съобразявайте се с приведените технически параметри и изображения. Ако не спазвате посочените по-долу указания, последствията могат да бъдат токов удар, пожар и/или тежки травми.
- ▶ **Този инструмент не се препоръчва за шлифоване, почистване с телена четка, полиране или рязане.** Дейностите, за които инструментът не е предназначен, може да създадат опасности и да причинят телесно нараняване.
- ▶ **Не използвайте допълнителни приспособления, които не се препоръчват от производителя специално за този инструмент.** Фактът, че можете да закрепите към инструмента определено приспособление или работен инструмент, не гарантира безопасна работа с него.
- ▶ **Допустимата скорост на въртене на работния инструмент трябва да е не помалка от изписаната на табелката на електроинструмента максимална скорост на въртене.** Инструменти, които се въртят с повисока скорост от максимално допустимата, могат да се разрушат.
- ▶ **Външният диаметър и дебелината на работния инструмент трябва да съответстват на данните, посочени в техническите характеристики на Вашия електроинструмент.** Работни инструменти с неподходящи размери не могат да бъдат екранирани по необходимия начин или да бъдат контролирани достатъчно добре.
- ▶ **Работни инструменти с опашка на резба трябва да пасват точно на присъединителната резба на вала на машината.** При работни инструменти, които се монтират с помощта на фланец, диаметърът на отвора трябва да пасва точно на диаметъра на присъединителното съчало на фланеца. Работни инструменти, които не бъдат захванати правилно към електроинструмента, се въртят неравномерно, вибрират силно и могат да предизвикат загуба на контрол над електроинструмента.
- ▶ **Не използвайте повредени работни инструменти.** Преди всяка употреба проверявайте работните инструменти, напр. абразивните дискове за пукнатини или открити ръбчета, подложните дискове за пукнатини или силно износване, телените четки за недобре захванати или счупени телчета. Ако извървете електроинструмента или работния инструмент, ги проверявайте внимателно за увреждания или използвайте нови неповредени работни инструменти. След като сте проверили внимателно и сте монтирали работния инструмент, оставете електроинструмента да работи на максимални обороти в продължение на една минута; стойте и дръжте намиращи се наблизо лица встрани от равнината на въртене. Най-често повредени работни инструменти се чупят през този тестов период.

- ▶ **Работете с лични предпазни средства. В зависимост от приложението работете с цяла маска за лице, защита за очите или предпазни очила. Ако е необходимо, работете с дихателна маска, шумозаглушители (антифони), работни обувки или специализирана престилка, която Ви предпазва от малки откъртени при работата частички.** Очите Ви трябва да са защитени от летящите в зоната на работата частички. Противопраховата или дихателната маска филтрират възникващи при работа прах. Ако продължително време сте изложени на силен шум, това може да доведе до загуба на слух.
- ▶ **Внимавайте други лица да бъдат на безопасно разстояние от зоната на работа. Всеки, който се намира в зоната на работа, трябва да носи лични предпазни средства.** Откъртени парченца от обработвания детайл или работния инструмент могат в резултат на силното ускорение да отлетят надалече и да предизвикат наранявания също и извън зоната на работа.
- ▶ **Когато изпълнявате дейности, при които работният инструмент може да попадне на скрити под повърхността проводници под напрежение или да засегне захранващия кабел, внимавайте да допирате електроинструмента само до изолираните ръкохватки.** При контакт с проводник под напрежение то се предава на металните детайли на електроинструмента и това може да предизвика токов удар.
- ▶ **Дръжте захранващия кабел на безопасно разстояние от въртящия се работен инструмент.** Ако изгубите контрол над електроинструмента, кабелът може да бъде прерязан или увлечен от работния инструмент и това да предизвика наранявания, напр. на ръката Ви.
- ▶ **Никога не оставяйте електроинструмента, преди работният инструмент да спре напълно въртенето си.** Въртящия се инструмент може да допре до предмет, в резултат на което да загубите контрол над електроинструмента.
- ▶ **Докато пренасяте електроинструмента, не го оставяйте включен.** Дрехите или косите Ви могат да бъдат увлечени от работния инструмент в резултат на неволен допир, в резултат на което работният инструмент може да се вреже в тялото Ви.
- ▶ **Редовно почиствайте вентилационните отвори на Вашия електроинструмент.** Турбината на електродвигателя засмуква прах в корпуса, а натрупването на метален прах увеличава опасността от токов удар.
- ▶ **Не използвайте електроинструмента в близост до леснозапалими материали.** Летящи искри могат да предизвикат възпламеняването на такива материали.
- ▶ **Не използвайте работни инструменти, които изискват прилагането на охлаждащи течности.** Използването на вода или други охлаждащи течности може да предизвика токов удар.

ОТКАТ И СЪВЕТИ ЗА ИЗБЯГВАНЕТО МУ

- Откат е внезапната реакция на инструмента вследствие на заклиняване или блокиране на въртящия се работен инструмент, напр. абразивен диск, гумен подложен диск, телена четка

и др.п. Заклинването или блокирането води до рязкото спиране на въртенето на работния инструмент. Вследствие на това инструментът получава силно ускорение в посока, обратна на посоката на движение на инструмента в точката на блокиране, и става неуправляем.

- Откат възниква в резултат на неправилно или погрешно използване на електроинструмента. Възникването му може да бъде предотвратено чрез спазването на подходящи предпазни мерки, както е описано по-долу.
- ▶ **Дръжте електроинструмента здраво и дръжте ръцете и тялото си в такава позиция, че да противостоите на евентуално възникващ откат.** Ако инструментът има спомогателна ръкохватка, винаги я използвайте, за да го контролирате по-добре при откат или при възникващите реакционни моменти по време на включване. Ако предварително вземете подходящи предпазни мерки, при възникване на откат или силни реакционни моменти можете да овладеее инструмента.
- ▶ **Никога не поставяйте ръцете си в близост до въртящи се работни инструменти.** Ако възникне откат, инструментът може да нарани ръката Ви.
- ▶ **Избягвайте да заставате в зоната, в която би отскочил инструмент при възникване на откат.** Откатът премества инструмента в посока, обратна на посоката на движение на работния инструмент в зоната на блокиране.
- ▶ **Работете особено предпазливо в зоните на ъгли, остри ръбове и др.п. Избягвайте отблъскването или заклиняването на работните инструменти в обработвания детайл.** При обработване на ъгли или остри ръбове или при рязко отблъскване на въртящия се работен инструмент съществува повишена опасност от заклиняване. Това предизвиква загуба на контрол над инструмента или откат.

СПЕЦИАЛНИ УКАЗАНИЯ ЗА БЕЗОПАСНА РАБОТА ПРИ ШЛИФОВАНЕ С ШКУРКА

Не използвайте твърде големи листове шкурка, спазвайте указанията на производителя за размерите на шкурката. Листове шкурка, които се подават извън подложния диск, могат да предизвикат наранявания, както и да доведат до блокиране и разкъсване на шкурката или до възникване на откат.

ОБЩИ

- Машината не трябва да се използва от лица под 16 години.
- Този инструмент не е предназначен за ползване от деца и лица с намалена физически, сетивни или умствени способности, или такива, които нямат нужните опит и знания.
- Не позволявайте деца да играят с инструмента.
- Уредът не е подходящ за мокро шлифване.
- Преди извършването на каквато и да било настройка или смяна на принадлежност винаги изваждайте щепсела от контакта на електрозахранването.

АКСЕСОАРИ

- FF GROUP може да осигури безаварийна работа на електроинструмента само ако се използват подходящите консумативи, които можете да намерите при оторизирания дистрибутори на FF GROUP.
- При монтиране и употреба на консумативи, не произведени от FF GROUP, следвайте инструкциите на съответния производител.
- Работете и съхранявайте аксесоари внимателно.

УПОТРЕБА НА ОТКРИТО

- Включете инструмента с помощта на електрически прекъсвач (FI) с максимален ток 30 mA.

ПРЕДИ УПОТРЕБА

- Преди да използвате инструмента за първи път, се препоръчва да получите практическа информация относно работата с нея.
- Преди включване на инструмента в контакта се уверете, че мрежовото напрежение отговаря на напрежението, обозначено на фирмената табелка на инструмента (инструменти с номинално напрежение 230V или 240V могат да бъдат включени и към захранване с напрежение 220V).
- **За да откриете скрити под повърхността електро-, водо- и газопроводи, използвайте подходящи уреди или се обърнете към местното снабдително дружество** (прекъсването на електропроводници под напрежение може да предизвика пожар и/или токов удар; увреждането на газопровод може да предизвика експлозия; засягането на водопровод може да предизвика значителни материални щети и/или токов удар).
- **Не обработвайте азбестосъдържащ материал** (азбестът е канцерогенен).
- Прахът от някои материали, като например съдържаща олово боя, някои видове дървесина, минерали и метали може да бъде вреден (контакт или вдишване на такъв прах могат да причинят алергични реакции и/или респираторни заболявания на оператора или стоящите наблизо лица); **използвайте противопрахова маска и работете с аспиращо прахта устройство, когато такова може да бъде свързано.**
- Определени видове прах са класифицирани като карциногенни (като прах от дъб и бук) особено когато са комбинирани с добавки за подобряване на състоянието на дървесината; **използвайте противопрахова маска и работете с аспиращо прахта устройство, когато такова може да бъде свързано.**
- Следвайте дефинираните по БДС изисквания относно запрашеността за материалите, които желаете да обработвате.
- Не затягайте електроинструмента в преса или менгеме.
- Използвайте напълно развити и обезопасени разклонители.

ПРИ УПОТРЕБА

- Н докосвайте шлифовъчния диск.
- Н използвайте износни, разкъсани или силно замърсени шлифовъчни дискове.
- Ако кабелът се повреди или среже по време на работа, не го докосвайте, веднага изключете щепсела, никога не използвайте инструмента с повреден кабел.
- Не използвайте инструмента, когато е повреден шнурът; замената му следва да се извърши от квалифицирано лице.
- В случай на електрическа или механична неизправност, изключете незабавно апарата и прекъснете контакта с електрическата мрежа.
- В случай на прекъсване на захранването или неочаквано измъкване на щепсела, веднага отключете ключа за заключване/отключване 1, за да избегнете рестартиране на инструмента.

СЛЕД РАБОТА

- След като изключите инструмента, никога не прилагайте допълнителна сила за да спрете въртенето на аксесоарите.

УКАЗАНИЯ ЗА ИЗПОЛЗВАНЕ НА УДЪЛЖИТЕЛНИ КАБЕЛИ

- Уверете се, че вашият удължителен кабел е в добро състояние. Когато използвате удължителен кабел, не забравяйте да използвате достатъчно тежък кабел, който да може да понесе електричеството, от което ще се захранва вашият продукт. Кабел с по-малка дължина ще причини спад в мрежовото напрежение, което ще доведе до загуба на мощност и прегряване.
- Уверете се, че вашият удължителен кабел е правилно свързан и е в добро състояние. Винаги подменяйте повредения удължителен кабел или осигурявайте поправянето му от квалифицирано лице, преди да го използвате.
- Предполагайте повредените кабелите от остри предмети, прекомерна топлина и мокри/влажни зони.
- Използвайте отделна електрическа верига за вашите инструменти. Тази верига трябва да бъде защитена с подходящ предпазител със забавено действие. Преди да свържете мотора към захранващия кабел, се уверете, че ключът е в положение ИЗКЛ. и че електрическото напрежение е същото като напрежението, отпечатано на табелката на двигателя. Работата с по-ниско напрежение ще повреди мотора.

СПЕЦИФИКАЦИИ НА ПРОДУКТА

ПРЕДНАЗНАЧЕНИЕ НА ЕЛЕКТРОИНСТРУМЕНТА

Този инструмент е предназначен за шлифование на измазани стени и тавани и е особено подходящ за отстраняване на покрития от боя, лепила и повредена мазилка. Използвайте инструмента само когато е правилно и изцяло сглобен (FF GROUP не носи отговорност за щети по инструмента и/или телесни повреди поради неправилното сглобяване на инструмента). Прочетете това ръководство внимателно преди употреба и го запазете за бъдеща справка.

ТЕХНИЧЕСКИ ДАННИ		
Каталожен номер	43 283	
Модел	DS 1010 PLUS	
Номинално напрежение	V	230-240
Честота	Hz	50
Номинална консумирана мощност	W	1.010
Скорост на въртене на празен ход	min ⁻¹	1.000-2.350
Диаметър на диска	mm	210
Размер на листа за шлифоване	mm	225
Тегло	kg	3,3
Стойностите на излъчвания шум са определени съгласно EN 60745-1, EN 60745-2-3		
Равнището A на излъчвания шум обикновено е		
Равнище на звуковото налягане	dB(A)	83,4
Мощност на звука	dB(A)	94,4
Неопределеност K	dB	3
Пълната стойност на вибрациите a_v (векторната сума по трите направления) и неопределеността K са определени съгласно EN 60745-1, EN 60745-2-3		
Ниво на вибрации:		
a _{h,HD}	m/s ²	1,745
K	m/s ²	1,5

ИДЕНТИФИКАЦИЯ

1. Ключ за вкл./изкл.
2. Подложка за покриване на сегмента
3. Гъвкав маркуч
4. Подложки (VELCRO)
5. Шлифовъчният диск (които не са включени)
6. Шайба за избор на скорост на шлифоване
7. Адаптер Ø 47 мм за прахосмукачка
8. Двойна отвертка
9. Шестостенен ключ
10. Предпазен бутон за ключа за вкл./изкл.

СМЯНА НА ШКУРКАТА

Подложки 4

Никога не ползвайте инструмента без подложка 4

- Сменяйте незабавно повредените подложки (развийте/затегнете винта на подложката посредством шестостенен ключ 9).

- Изключете устройството от контакта преди демонтиране/монтиране на подложките.

Монтиране на шлифовъчните дискове 5

- Просто натиснете шлифовъчния диск 5 върху подложката, като отворите на шлифовъчния диск трябва да съвпадат с отворите на под-

ложката. Ако е необходимо, преди това почиствайте подложката.

- **Прахоизсмукването изисква използването на перфорирани шлифовъчни дискове.**

СМЯНА НА БЛОКИРАЛ ДИСК ЗА ШЛИФОВАНЕ

Задвижващият вал се поставя в центъра на залепващия диск с шестограмен ключ по часовниковата стрелка в шестостена и същевременно с ръка се държи шлифовъчният диск, шлифовъчният диск може да се отстрани от залепването.

РЕГУЛИРАНЕ НА СКОРОСТТА

Скоростта на шлифовъчния диск може да се регулира в зависимост от различните условия и изискванията относно качеството на шлифоване.

Шлифовъчната машина е оборудвана с променлив контрол на скоростта. Скоростта се регулира чрез завъртане на контролния бутон. Контролният бутон е номериран от „MIN“ до „MAX“, като „MIN“ е най-ниската скорост (прибл. 1.000 RPM) и „MAX“ е най-високата скорост (прибл. 2350 RPM).

Използвайте настройката за по-висока скорост за бързо отстраняване на материал. Използвайте настройката за по-ниска скорост за по-прецизен контрол.

ЪГЛОВО ШЛИФОВАНЕ

За ъглово шлифоване свалете предната част на пластмасовия диск с отвертка.

ЗА ВКЛЮЧВАНЕ И СПИРАНЕ НА ШЛИФОВЪЧНАТА МАШИНА

Уверете се, че напрежението на веригата е същото като типовата табелка на шлифовъчната машина и че ключът на машината е на ИЗКЛ. Свържете шлифовъчната машина към ел. мрежа.

За стартиране на шлифовъчната машина: Натиснете предпазния бутон и бутона за вкл./изкл.

За спиране на шлифовъчната машина: Освободете ключа за вкл./изкл.

ДЪРЖАНЕ И НАСОЧВАНЕ НА ИНСТРУМЕНТА

- ▶ Дръжте инструмента здраво с двете ръце.
- ▶ Винаги дръжте инструмента за повърхността за държане, докато работите.
- ▶ Насочвайте уреда паралелно на работната повърхност и го движете кръгообразно или накръст
- ▶ Не упражнявайте особен натиск върху апарата; оставете шлифовъчната повърхност сама да върши работа.
- ▶ Не повдигайте апарата за да предотвратите нежелателни следи по работната повърхност.
- ▶ Оставете вентилационните отвори непокрити.

ШЛИФОВАНЕ

- ▶ Количеството на премахнатия материал се определя от скоростта на шлифовъчния диск и от големината на използваните зърна за шлайфа.

- ▶ Скоростта на шлифовъчния диск отслабва пропорционално на приложения върху уреда натиск.

ПОДДРЪЖКА

- ▶ Поддържайте инструментите чисти, почиствайте остатъци и прах.
- ▶ Винаги проверявайте захранващия кабел, щепсела, ключа за доброто им състояние.

ЗАЩИТА НА ОКОЛНАТА СРЕДА

Рециклирайте суровините, вместо да ги изхвърляте като отпадъци. Машината, аксесоарите и опаковката трябва да бъдат сортирани за екологично рециклиране. Пластмасовите компоненти са етикетирани за категоризирано рециклиране.

ГАРАНЦИЯ

Този продукт е гарантиран в съответствие със законовите/специфичните за страната разпоредби в сила от датата на закупуване от първия потребител. Щетите, причинени от нормално износване, претоварване или неправилно боравене, ще бъдат изключени от гаранцията. В случай на рекламация, моля, изпратете машината напълно слобена на вашия дилър или сервизен център за електрически инструменти.

LIETUVIŲ K.

BENDRIEJI ELEKTRINIŲ ĮRANKIŲ SAUGOS ĮSPĖJIMAI

Perskaitykite visus saugos įspėjimus ir instrukcijas.

Perspėjimų ir instrukcijų nesilaikymas gali sukelti elektros smūgį, gaisrą ir (arba) rimtus sužalojimus. Išsaugokite visus įspėjimus ir instrukcijas, kad galėtumėte pasinaudoti ateityje. Įspėjimuose vartojamas terminas „elektrinis įrankis“ reiškia iš tinklo (laidinį) elektrinį įrankį arba akumuliatorinį (beleidį) elektrinį įrankį.

DARBO ZONA

- ▶ Laikykitės darbo vietą šviesią ir gerai apšviestą. Netvarkingos arba tamsios vietos sukelia nelaimingus atsitikimus.
- ▶ Nenaudokite elektrinių įrankių sprogoje aplinkoje, pvz., ten, kur yra degių skysčių, dujų ar dulkių. Elektriniai įrankiai sukuria kibirkštis, kurios gali uždegti dulkes arba dūmus.
- ▶ Dirbdami su elektriniu įrankiu saugokite vaikus ir pašalinius asmenis. Dėl išsiblašymo galite prarasti kontrolę.

ELEKTROS SAUGA

- ▶ Elektrinio įrankio kištukai turi atitikti lizdą. Niekada joku būdu nemodifikuokite kištuko. Nenaudokite adapterių kištukų su žemintais (žemintais) elektriniais įrankiais. Nepakeisti kištukai ir atitinkami lizdai sumažins elektros smūgio riziką.
- ▶ Venkite kūno kontakto su žemintais paviršiais, tokiais kaip vamzdžiai, radiatoriai, viryklės ir šaldytuvai. Jei jūsų kūnas yra žemintas arba žemintas, padidėja elektros smūgio rizika.
- ▶ Saugokite elektrinius įrankius nuo lietaus ar drėgnų sąlygų. Į elektrinį įrankį patekęs vanduo padidins elektros smūgio riziką.
- ▶ Nepiknaudžiaukite laidu. Niekada nenaudokite laido elektrinio įrankio nešimui, traukimui ar atjungimui. Laikykitės laidą toliau nuo karščio, alyvos, aštrių briaunų ir judančių dalių. Pažeisti arba įspainioję laidai padidina elektros smūgio riziką.
- ▶ Kai naudojate elektrinį įrankį lauke, naudokite ilginamąjį laidą, tinkamą naudoti lauke. Naudojant lauke tinkamą laidą sumažėja elektros smūgio rizika.
- ▶ Jei elektrinį įrankį naudoti drėgnoje vietoje neišvengiama, naudokite nuotėkio srovės įtaiso (RCD) apsaugotą maitinimą. RCD naudojimas sumažina elektros smūgio riziką.

ASMENINIS SAUGUMAS

- ▶ Būkite budrūs, stebėkite, ką darote, ir vadovaukitės sveiku protu, kai naudojate elektrinį įrankį. Nenaudokite elektrinio įrankio, kai esate pavargę arba apsvaigę nuo narkotikų, alkoholio ar vaistų. Akimirka neatidumas dirbant su elektriniu įrankiu gali rimtai susižaloti.
- ▶ Naudokite asmenines apsaugos priemones. Visada dėvėkite akių apsaugą. Apsauginė įranga, pvz., dulkių kaukė, neslystantys apsauginiai batai, kepuraitė arba klausos apsaugos priemonės, naudojamos tinkamomis sąlygomis, sumažins sužalojimus.

- ▶ Apsaugokite nuo netyčinio paleidimo. Prieš prijungdami prie maitinimo šaltinio, paimdami ar nešdami įrankį, įsitikinkite, kad jungiklis yra išjungtoje padėtyje. Elektrinius įrankius nešiojant pirštu ant jungiklio arba įjungus elektros įrankį su įjungtu jungikliu, gali įvykti nelaimingi atsitikimai.
- ▶ Prieš įjungdami elektrinį įrankį, išimkite bet kokį reguliavimo raktą arba veržliarakštį. Veržliarakštis arba raktas, paliktas prie besiuskančios elektrinio įrankio dalies, gali susižaloti.
- ▶ Nepersistenkite. Visada stovėkite tinkamai ir laikykite pusiausvyrą. Tai leidžia geriau valdyti elektrinį įrankį netikėtose situacijose.
- ▶ Apsirenkite tinkamai. Nedėvėkite laisvų drabužių ar papuošalų. Plaukus, drabužius ir pirštines laikykite toliau nuo judančių dalių. Laisvi drabužiai, papuošalai ar ilgi plaukai gali įstrigti judančiose dalyse.
- ▶ Jei yra prietaisai, skirti prijungti dulkių nusiurbimo ir surinkimo įrenginius, įsitikinkite, kad jie prijungti ir tinkamai naudojami. Dulkių surinkimo priemonės gali sumažinti su dulkelimis susijusį pavojų.
- ▶ Neleiskite, kad dažnai naudojant įrankius įgyta pažintis leis jums pasitenkinti ir nepaisyti įrankių saugos principų. Neatsargus veiksmas gali sukelti sunkų sužalojimą per sekundės dalį.

ELEKTRINIO ĮRANKIO NAUDOJIMAS IR PRIEŽIŪRA

- ▶ Nespauskite elektrinio įrankio jėga. Naudokite savo reikmėms tinkamą elektrinį įrankį. Tinkamas elektrinis įrankis atliks darbą geriau ir saugiau tokiu greičiu, kuriam jis buvo sukurtas.
- ▶ Nenaudokite elektrinio įrankio, jei jungiklis jo neįjungia ir neišjungia. Bet koks elektrinis įrankis, kurio negalima valdyti jungikliu, yra pavojingas ir turi būti suremontuotas.
- ▶ Prieš atlikdami bet kokius reguliavimus, keisdami priedus arba laikydami elektrinius įrankius, ištraukite kištuką iš elektros įrankio maitinimo šaltinio. Tokios prevencinės saugos priemonės sumažina elektrinio įrankio netyčinio įjungimo riziką.
- ▶ Nenaudojamus elektrinius įrankius laikykite vaikams nepasiekiamoje vietoje ir neleiskite su elektriniu įrankiu arba šiomis instrukcijomis nesusipažinusiems asmenims naudotis elektriniu įrankiu. Elektriniai įrankiai yra pavojingi neapmokytų naudotojų rankose.
- ▶ Prižiūrėkite elektrinius įrankius. Patikrinkite, ar judančios dalys nėra sulgyjuotos arba nesusirišusios, ar dalys nesulūžusios ir ar nėra kitų sąlygų, kurios gali turėti įtakos elektrinio įrankio veikimui. Jei elektrinis įrankis pažeistas, prieš naudodami jį suremontuokite. Daug nelaimingų atsitikimų įvyksta dėl prastai prižiūrimų elektrinių įrankių.
- ▶ Elektrinį įrankį, priedus, įrankių antgalius ir pan. naudokite pagal šias instrukcijas, atsižvelgdami į darbo sąlygas ir atliekamą darbą. Naudojant elektrinį įrankį kitokiems nei numatyta darbams, gali susidaryti pavojinga situacija.
- ▶ Rankenas ir sugriebimo paviršius laikykite sausus, švarius ir be alyvos ir riebalų. Slidžios rankenos ir sugriebimo paviršiai neleidžia saugiai valdyti ir valdyti įrankio netikėtose situacijose.

APTARNAVIMAS

Pasirūpinkite, kad elektrinį įrankį prižiūrėtų įgaliotasis servisas ir naudokite tik originalias atsargines dalis. Taip bus užtikrintas elektrinio įrankio saugumas.

SAUGOS INSTRUKCIJOS GIPSKARTONIŲ ŠLI-FUOKLIAMS

SAUGOS ĮSPĖJIMAI, BENDRI ŠLIFAVIMO OPERACIJOMS

- ▶ Šis elektrinis įrankis skirtas šlifuoti. Perskaitykite visus su šiuo elektriniu įrankiu pateiktus saugos įspėjimus, instrukcijas, iliustracijas ir specifikacijas. Jei nesilaikysite visų toliau išvardytų nurodymų, galite gauti elektros smūgį, gaisrą ir (arba) rimtus sužalojimus.
- ▶ Šis elektrinis įrankis nerekomenduojamas šlifuoti, valyti vielinio šepetėlio, poliuruoti ar pjauti. Veiksmai, kuriems elektrinis įrankis nebuvo skirtas, gali sukelti pavojų ir susižaloti.
- ▶ Nenaudokite priedų, kurie nėra specialiai sukurti ir nerekomenduoti įrankio gamintojo. Vien todėl, kad priedą galima pritvirtinti prie elektrinio įrankio, tai neužtikrina saugaus naudojimo.
- ▶ Vardinis priedo greitis turi būti bent lygus didžiausiam greičiui, nurodytam ant elektrinio įrankio. Priedai, veikiantys greičiau nei vardinis greitis, gali iširti.
- ▶ Priedo išorinis skersmuo ir storis turi atitikti jūsų elektrinio įrankio talpą. Netinkamo dydžio priedų negalima tinkamai apsaugoti ar valdyti.
- ▶ Srieginis priedų tvirtinimas turi atitikti šlifavimo veleno sriegį. Priedams, montuojamiems flanšais, priedo anga turi atitikti flanšo skersmenį. Priedai, kurie neatitinka elektrinio įrankio tvirtinimo detalių, išsibalansuos, per daug vibruos ir gali prarasti kontrolę.
- ▶ Nenaudokite pažeisto priedo. Prieš kiekvieną naudojimą patikrinkite priedą, pvz., abrazyvinius ratus, ar nėra įtrūkimų ir įtrūkimų, atraminis trinkelės, ar nėra įtrūkimų, plyšimų ar per didelio susidėvėjimo, vielinis šepetėlis, ar laidai neatsilaisvinę arba įtrūkę. Jei elektrinis įrankis ar priedas nukrito, patikrinkite, ar nepažeistas, arba įdėkite nepažeistą priedą. Apžiūrėję ir sumontavę priedą, atsidėkite save ir pašalinius asmenis toliau nuo besiuskančio priedo plokštumos ir vieną minutę paleiskite elektrinį įrankį maksimaliu greičiu be apkrovos. Per šį bandymo laiką pažeisti priedai paprastai suyra.
- ▶ Dėvėkite asmenines apsaugos priemones. Priklausomai nuo naudojimo, naudokite veido skydelį, apsauginius akinius arba apsauginius akinius. Jei reikia, dėvėkite kaukę nuo dulkių, klausos apsaugos priemones, pirštines ir parduotuvės prijuostę, galinčią sustabdyti smulkias abrazyvines medžiagas arba ruošinio fragmentus. Akių apsauga turi sugebėti sustabdyti skraidančias šiukšles, susidarancias atliekant įvairias operacijas. Dulkių kaukė arba respiratorius turi gebėti filtruoti daleles, susidarancias jūsų operacijos metu. Ilgaliais didelio intensyvumo triukšmo poveikis gali sukelti klausos praradimą.
- ▶ Laikykite pašalinius asmenis saugiu atstumu nuo darbo zonos. Kiekvienas, įeinantis į darbo zoną, pri-

valo dėvėti asmenines apsaugos priemones. Ruošinio arba sulūžusio priedo skeveldros gali nuskristi ir susižaloti už tiesioginės darbo zonos ribų.

- ▶ Elektrinį įrankį laikykite tik už izoliuotų griebimo paviršių, kai atliekate operaciją, kai pjovimo priedas gali prisiliesti prie paslėptų laidų arba savo paties laido. Pjovimo priedas, besiliečiantis su „įtampnčiu“ laidu, gali sukelti atviras metalines elektrinio įrankio dalis, o operatorius gali patirti elektros smūgį.
- ▶ Padėkite laidą toliau nuo besisukančio priedo. Jei prarasite kontrolę, laidas gali būti perpjautas arba užsikimšęs, o jūsų ranka arba ranka gali būti įtraukta į besisukantį priedą.
- ▶ Niekada nepadėkite elektrinio įrankio, kol priedas visiškai nesustos. Besisukantis priedas gali sugriebti paviršių ir ištraukti elektrinį įrankį nuo jūsų valdymo.
- ▶ Nenaudokite elektrinio įrankio, kai nešate jį prie šono. Atsitiktinis prisilietimas prie besisukančio priedo gali užkliūti jūsų drabužiams ir įsitraukti priedą į jūsų kūną.
- ▶ Reguliariai valykite elektrinio įrankio vėdinimo angas. Vario kietas metalo miltelių susikaupimas gali sukelti elektros pavojų.
- ▶ Nenaudokite elektrinio įrankio šalia degių medžiagų. Kibirkštys gali uždegti šias medžiagas.
- ▶ Nenaudokite priedų, kuriems reikalingi skysti aušinimo skysčiai. Vandens ar kitų skystų aušinimo skysčių naudojimas gali sukelti elektros smūgį arba šoką.

ATTRAUKIMAS IR SUSIJĘ ĮSPĖJIMAI

- Atatranka – tai staigi reakcija į suspaustą ar užstrigusį besisukantį ratą, atramą, šepetį ar bet kurį kitą priedą. Suspaudus arba užsikimšus besisukantis priedas greitai užstringa, o tai savo ruožtu priverčia nekontroliuojamą elektrinį įrankį priveržti priešinga priedo sukimosi kryptimi surišimo taške.
- Atatranka yra netinkamo elektrinio įrankio naudojimo ir (arba) netinkamų darbo procedūrų ar sąlygų rezultatas, todėl jo galima išvengti, imantis atitinkamų atsargumo priemonių, kaip nurodyta toliau.
- ▶ Tvirtai suimkite elektrinį įrankį ir pastatykite kūną bei ranką taip, kad galėtumėte atsispirti atatrankos jėgoms. Visada naudokite pagalbinę rankeną, jei yra, kad maksimaliai kontroliuotumėte atatranką arba sukimo momento reakciją paleidimo metu. Jei imamasi tinkamų atsargumo priemonių, operatorius gali valdyti sukimo momento reakcijas arba atatrankos jėgas.
- ▶ Niekada nedėkite rankos šalia besisukančio priedo. Priedas gali atmušti ranką.
- ▶ Nestatykite kūno toje vietoje, kur elektrinis įrankis judės, jei įvyktų atatranka. Atatranka pastūmės įrankį priešinga rato judėjimui kryptimi užstrigimo vietoje.
- ▶ Būkite ypač atsargūs apdirbdami kampus, aštrius kraštus ir pan. Stenkitės, kad priedas neatšoktų ir neužkliūtų. Kampai, aštrūs kraštai ar atšokimai gali užstrigti besisukantį priedą ir sukelti kontrolės praradimą arba atatranką.

SAUGOS ĮSPĖJIMAI, SPECIALIEJI ŠLIFAVIMO

OPERACIJOMS

Šlifudami nenaudokite per didelį šlifavimo disko popieriaus. Rinkdamiesi šlifavimo popierių vadovaukitės gamintojų rekomendacijomis. Didesnis šlifavimo popierius, išsikišęs už šlifavimo padėklo, gali būti įplyšęs ir gali užstrigti, plyšti diskas arba atatranka.

BENDROJI

- Šio įrankio neturėtų naudoti jaunesni nei 16 metų asmenys.
- Šis įrankis nėra skirtas naudoti vaikams ir asmenims su ribotomis fizinėmis, jutimo ar protinėmis galimybėmis arba neturintiems patirties ir žinių.
- Užtikrinkite, kad vaikai nežaistų su įrankiu.
- Šis įrankis netinka šlapiam šlifavimui.
- Visada atjunkite kištuką nuo maitinimo šaltinio prieš atlikdami bet kokius reguliavimus ar keisdami priedus.

PRIEDAI

- FF GROUP gali užtikrinti neprikaištingą įrankio veikimą tik tada, kai naudojami tinkami priedai, kuriuos galite įsigyti iš savo FF GROUP pardavėjo.
- Montuodami/naudodami ne FF GROUP priedus, laikykitės atitinkamo gamintojo nurodymų.
- Elkitės ir laikykitė priedus atsargiai.

NAUDOJIMAS LAUKE

- Prijunkite įrankį per gedimo srovės (FI) grandinę pertraukiklį, kurio suveikimo srovė ne didesnė kaip 30 mA.

PRIEŠ NAUDOJANT

- Prieš naudojant įrankį pirmą kartą, rekomenduojama gauti praktinės informacijos.
- Visada patikrinkite, ar maitinimo įtampa yra tokia pati, kaip nurodyta įrankio vardinėje lentelėje (įrankius, kurių vardinė įtampa yra 230 V arba 240 V, taip pat galima prijungti prie 220 V maitinimo šaltinio).
- Naudokite tinkamus detektorius, kad surastumėte paslėptas komunalines linijas arba kreipkitės pagalbos į vietinę komunalinių paslaugų įmonę (kontaktais su elektros laidais gali sukelti gaisrą arba elektros šoką; sugadinus dujotiekį gali įvykti sprogimas; prasisverbę į vandens vamzdį galite sugadinti turtą arba sugadinti elektrą šokas).
- Nedirbkite su asbesto turinčiomis medžiagomis (asbestas laikomas kancerogeniniu).
- Dulkės iš medžiagų, tokių kaip dažai, kurių sudėtyje yra švino, kai kurios medienos rūšys, mineralai ir metalas, gali būti kenksmingos (kontaktais su dulkelėmis arba jų įkvėpimas gali sukelti alergines reakcijas ir (arba) kvėpavimo takų ligas operatoriui ar pašaliniais asmenims); dėvėkite dulkių kaukę ir dirbkite su dulkių nusiurbimo įtaisu, kai jį galima prijungti.
- Tam tikros dulkių rūšys klasifikuojamos kaip kancerogeninės (pvz., ažuolo ir buko dulksės), ypač kartu su medienos kondicionavimo priedais; dėvėkite dulkių kaukę ir dirbkite su dulkių nusiurbimo įtaisu, kai jį galima prijungti.
- Laikykitės su dulkelėmis susijusių nacionalinių rei-

kalvimų medžiagoms, su kuriomis norite dirbti.

- Nespauskite įrankio į veržlę.
- Naudokite visiškai išvyniotus ir saugius ilginamuosius laidus.

NAUDOJIMO METU

- Nelineskite judančio šlifavimo disko.
- Nenaudokite susidėvėjusių, suplyšusių ar stipriai užsikimšusių šlifavimo diskų.
- Jei darbo metu pažeistas arba perpjautas laidas, jo nelieskite, bet nedelsdami ištraukite kištuką.
- Niekada nenaudokite įrankio, jei pažeistas laidas; jį pakeis kvalifikuotas asmuo.
- Elektrinio ar mechaninio veikimo sutrikimo atveju nedelsdami išjunkite įrankį ir atjunkite kištuką.
- Srovei nutrūkus arba netyčia ištraukus kištuką, nedelsdami atrakinkite įjungimo/išjungimo jungiklį, kad išvengtumėte nekontroliuojamo pakartotinio paleidimo.

PO NAUDOJIMO

- Išjungę įrankį, niekada nestabdykite priedo sukimosi, kai jį veikia šoninė jėga.

ILGINIMO LAIDŲ NAUDOJIMO GAIRĖS

- ▶ Įsitinkinkite, kad ilginamasis laidas yra geros būklės. Kai naudojate ilginamąjį laidą, naudokite pakankamai sunkų, kad išlaikytų srovę, kurią gamins ims. Dėl per mažo laido sumažės tinklo įtampa, dėl to dings maitinimas ir perkais.
- ▶ Prieš naudodami pažeistą ilginamąjį laidą, visada pakeiskite arba leiskite jį suremontuoti kvalifikuotam asmeniui.
- ▶ Saugokite ilginamuosius laidus nuo aštrių daiktų, per didelio karščio ir drėgnų/šlapių vietų.
- ▶ Įrankiams naudokite atskirą elektros grandinę. Ši grandinė turi būti apsaugota atitinkamu uždelsto saugikliu. Prieš prijungdami variklį prie maitinimo linijos, įsitinkinkite, kad jungiklis yra OFF padėtyje, o elektros įtampa yra tokia pati kaip įtampa, nurodyta variklio vardinėje plokštelėje. Veikiant žemesne įtampa sugadinsite variklį.

PRODUKTO SPECIFIKACIJOS

PASKIRTIS

Šis įrankis skirtas tinkuotų sienų ir lubų sausam šlifavimui; ypač tinka dažų dangoms, klijams ir laisvo tinko pašalinimui. Įrankį naudokite tik tinkamai ir visiškai surinktą (atminkite, kad FF GROUP negali būti laikoma atsakinga už įrankio sugadinimą ir (arba) sužalojimus, atsiradusius dėl netinkamo įrankio surinkimo). Prieš naudodami atidžiai perskaitykite šią naudojimo instrukciją ir išsaugokite ją ateičiai.

TECHNINIAI DUOMENYS		
Straipsnio numeris		43 283
Model		DS 1010 PLUS
Nominali įtampa	V	230-240
Dažnis	Hz	50

Nominali įvesties galia	W	1.010
Greitis be apkrovos	min ⁻¹	1.000-2.350
Trinkelės skersmuo	mm	210
Šlifavimo lakšto dydis	mm	225
Svoris	kg	3,3
Garso emisijos vertės nustatytos pagal EN 60745-1, EN 60745-2-3		
Paprastai gaminio A svertinis triukšmo lygis yra:		
Garso slėgio lygis	dB(A)	83,4
Garso galios lygis	dB(A)	94,4
Neaiškumas K	dB	3
Suminės vibracijos reikšmės ah (triasių vektorių suma) ir neapibrėžtis K, nustatytos pagal EN 60745-1, EN 60745-2-3		
Maksimalus vibracijos lygis:		
a _{h,HD}	m/s ²	1,745
K	m/s ²	1,5

IDENTIFIKAVIMAS

1. Įjungimo/išjungimo jungiklis
2. Padengimo segmentas
3. Lanksti žarna
4. Atraminis padas (VELCRO)
5. Šlifavimo diskas (nepriededamas)
6. Šlifavimo greičio pasirinkimo ratas
7. Dulkių siurblio adapteris Ø 47 mm
8. Dvipusis atsuktuvus
9. Šešiakampis raktas
10. Įjungimo/išjungimo jungiklio saugos mygtukas

ŠLIFINIO POPIERIAUS KEITIMAS

Atraminės pagalvėlės 4

Niekada nenaudokite įrankio be atraminio padėklo 4

- Nedelsdami pakeiskite pažeistas atramines trinkeles (atsukite / priveržkite trinkelės varžtą šešiabriauniu raktu 9).
- Atjunkite įrankį prieš nuimdami/dėdami atramines trinkeles.

Šlifavimo diskų montavimas 5

- Tiesiog prispauskite šlifavimo diską 5 ant atraminio padėklo su perforacija šlifavimo diske, atitinkančia perforaciją atraminiame padelyje. Jei reikia, pirmiausia nuvalykite atramą
- Dulkių siurbimui reikia naudoti perforuotus šlifavimo diskus.

UŽSTRIGOTO ŠLIFIMO DISKO KEITIMAS

Išėjimo velenas įkišamas į klijų disko centrą su šešių kampų veržliarakčiu pagal laikrodžio rodyklę sukimosi kampų šešių šešiakampių, ir tuo pačiu metu rankos laikosi klijų disko šlifavimo, šlifavimo disko galima pašalinti klijus.

GREIČIO REGULIAVIMAS

Šlifavimo disko sukimosi greitį galima reguliuoti pagal skirtingas sąlygas ir šlifavimo kokybės reikalavimus.

Gipskartonio šlifuko klyje yra kintamo greičio reguliatorius. Greitis reguliuojamas sukant valdymo rankenėlę. Valdymo rankenėlė sunumeruota nuo „MIN“ iki „MAX“, o „MIN“ yra lėčiausias greitis (apie 1 000 aps./min.), o „MAX“ – didžiausias greitis (apie 2 350 aps./min.).

Norėdami greitai pašalinti atsargas, naudokite didesnio greičio nustatymus. Naudokite mažesnę pardavimo greitį, kad sumažintumėte pašalinimo greitį, kad būtų galima tiksliau valdyti.

KAMPINIS ŠLIVIMAS

Norėdami atlikti šoninio šlifavimo darbus, atsuktu nuimkite priekinę plastikinio disko dalį.

GIPSKARTONIO ŠLIFUOKLIO PALEIDIMAS IR SUSTABDYMAS

Įsitikinkite, kad maitinimo grandinės įtampa yra tokia pati, kaip nurodyta šlifuko klyje specifikacijų lentelėje, o šlifuko klyje jungiklis yra IŠJUNGTAS. Prijunkite šlifuko klyje prie maitinimo grandinės.

Norėdami paleisti šlifuko klyje

Paspauskite saugos mygtuką ir paspauskite ON/OFF jungiklį.

Norėdami sustabdyti šlifuko klyje

Atleiskite ON/OFF jungiklį.

ĮRANKIO LAIKYMAS IR VALDYMAS

- ▶ Visada tvirtai laikykite įrankį abiem rankomis.
- ▶ Dirbdami visada laikykite įrankį už rankenos srities.
- ▶ Nukreipkite įrankį lygiagrečiai darbiniam paviršiui ir judinkite jį apskritimais arba kryžminiu būdu.
- ▶ Per daug nespauskite įrankio; leiskite šlifavimo paviršiui atlikti darbą už jus.
- ▶ Nepakreipkite įrankio, kad išvengtumėte nepageidaujamų šlifavimo žymių.
- ▶ Ventiliacijos angas laikykite neuždengtas.

ŠLIVIMAS

- ▶ Pašalintos medžiagos kiekis nustatomas pagal šlifavimo disko greitį ir naudojamą smėlio dydį.
- ▶ Šlifavimo disko greitis mažėja, palyginti su įrankiu taikomu slėgiu.

PRIEŽIŪRA



- ▶ Laikykite įrankius švarius, nuvalykite šiukšles ir dulkes.
- ▶ Visada patikrinkite maitinimo laidą, kištuką, jungiklį, kad įrankiai būtų geros būklės.

APLINKOS APSAUGA

Perdirbkite žaliavas, o ne išmeskite kaip atliekas. Mašina, priedai ir pakuotės turi būti rūšiuojamos taip, kad jos būtų perdirbtos nekenksmingos aplinkai. Plastikiniai komponentai yra paženklinti, kad juos būtų galima perdirbti.

GARANTIJA

Šiam gaminiui suteikiama garantija pagal teisinius / konkrečios šalies reglamentus, kurie galioja nuo pirmojo naudotojo įsigijimo datos. Garantija netaikoma žalai, atsiradusioms dėl normalaus nusidėvėjimo, perkrovos ar netinkamo naudojimo. Jei turite pretenzijų, visiškai surinktą mašiną nusiųskite pardavėjui arba elektrinių įrankių aptarnavimo centrui.

EN	EU DECLARATION OF CONFORMITY		We declare under our sole responsibility that the listed products comply with all applicable provisions of the below directives and are also in conformity with the following standards. Production year and serial number are on the product. The relative technical file is at the below address.		
	DRYWALL SANDER				
	MODEL	Article number			
FR	DÉCLARATION CE DE CONFORMITÉ		Nous déclarons sous notre propre responsabilité que les produits décrits sont conformes à toutes les dispositions applicables des directives ci-dessous et sont également conformes aux normes suivantes. L'année de production et le numéro de série figurent sur le produit. Le dossier technique correspondant est à l'adresse ci-dessous.		
	PONCEUSE DE CLOISONS SÈCHES				
	MODÈLE	Numéro de l'article			
IT	DICHIARAZIONE CE DI CONFORMITÀ		Dichiariamo sotto la nostra piena responsabilità che i prodotti indicati sono conformi a tutte le disposizioni applicabili delle seguenti direttive e sono inoltre conformi alle seguenti norme. Anno di produzione e numero di serie sono sul prodotto. La relativa scheda tecnica è al seguente indirizzo.		
	SABBIATRICE PER MURATURA A SECCO				
	MODELLO	Codice prodotto			
EL	ΔΗΛΩΣΗ ΣΥΜΜΟΡΦΩΣΗΣ ΕΚ		Δηλώνουμε με αποκλειστική μας ευθύνη, ότι τα αναφερόμενα προϊόντα συμμορφώνονται με όλες τις σχετικές διατάξεις των κάτωθι οδηγιών και είναι επίσης σύμφωνα με τα ακόλουθα πρότυπα. Το έτος παραγωγής και ο σειριακός αριθμός αναγράφονται στο προϊόν. Ο τεχνικός φάκελος είναι στην παρακάτω διεύθυνση.		
	ΤΡΙΒΕΙΟ ΤΟΙΧΟΥ				
	ΜΟΝΤΕΛΟ	Κωδικός προϊόντος			
SR	CE IZJAVA O USAGLAŠENOSTI		Na sopstvenu odgovornost izjavljujemo, da navedeni proizvodi poštjuju sve važeće odredbe dolo navedenih direktiva i da su takođe u skladu sa sledećim standardima. Proizvodna godina i serijski broj su na proizvodu. Relativna tehnološka datoteka je na donje adrese.		
	BRUSILICA ZA SUVI ZID				
	MODEL	Broj predmeta			
HR	EU IZJAVA O SUKLADNOSTI		Pod punom odgovornošću izjavljujemo da navedeni proizvodi u skladu sa svim primjenjivim odredbama dolje navedenih direktiva, a također su u skladu sa sljedećim standardima. Godina proizvodnje i serijski broj su na proizvodu. Relativna tehnička datoteka nalazi se na donjoj adresi.		
	BRUSILICA ZA ZIDOVE				
	MODEL	Broj artikla			
RO	DECLARAȚIE DE CONFORMITATE UE		Declarăm pe proprie răspundere că produsele menționate respectă toate prevederile aplicabile din directivele de mai jos și sunt, de asemenea, conforme cu următoarele standarde. Anul de producție și numărul de serie sunt pe produs. Fișierul tehnic relativ se află la adresa de mai jos.		
	MAȘINĂ DE ȘLEFUIT PENTRU PEREȚI USCAȚI				
	MODEL	Număr articol			
HU	EU MEGFELELŐSÉGI NYILATKOZAT		Kijelentjük kizárólagos felelősségünkre, hogy a felsorolt termékek megfelelnek az alábbi irányelvek összes vonatkozó rendelkezésének, és megfelelnek a következő szabványoknak is. A gyártási év és a sorozatszám a terméken található. A relatív műszaki fájl az alábbi címen található.		
	SZÁRAZCSISZOLÓ-GÉP				
	MODELL	Cikk szám			
BG	ЕС ДЕКЛАРАЦИЯ ЗА СЪОТВЕТСТВИЕ		С пълна отговорност ние декларираме, че посочените продукти отговарят на всички валидни изисквания на директивите и разпоредбите по-долу и съответства на следните стандарти.		
	ШЛИФОВЪЧНА МАШИНА				
	МОДЕЛ	Каталожен номер			
LT	ES ATITIKTIES DEKLARACIJA		Mes, prisiišdami visą atsakomybę, pareiškiame, kad išvardyti produktai atitinka visas taikomas toliau nurodyty direktyvų nuostatas ir taip pat atitinka šiuos standartus. Gamybos metai ir serijos numeris yra ant gaminio. Santykinis technologinis failas yra žemiau nurodytu adresu.		
	SIENŲ IR LUBŲ ŠLIFUOKLIS				
	MODELIS	Straipsnis Numeris			
	DS 1010 PLUS	43 283	2006/42/EC	EN 60745-1:2009/A11:2010 EN 60745-2-3:2011/A13:2015	
Aimilios G. Theodorou Electrical Engineer, Safety Officer  23/9/2022 FF GROUP TOOL INDUSTRIES, 19300 Aspropyrgos-Greece.		FF GROUP TOOL INDUSTRIES 9,5km Attiki Odos, Aspropyrgos 19300, Athens, Greece Tel. +30 210 55 98 400			



FF GROUP TOOL INDUSTRIES



9,5 Km Attiki Odos, Aspropyrgos

19300, Athens, Greece



+30 210 55 98 400



info@ffgroup-toolindustries.com



www.ffgroup-tools.com