

FFGROUP[®]

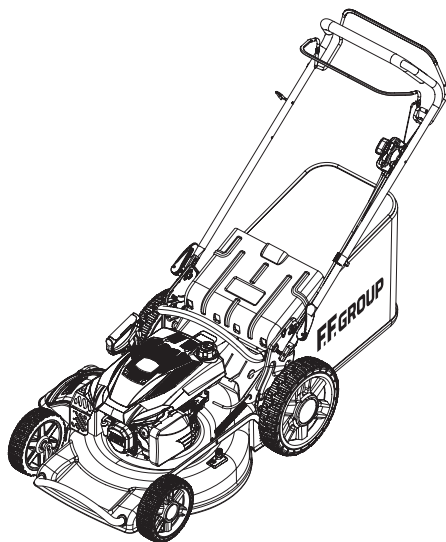

**GLM 46/201 SP PRO
GLM 53/201 SP VS PRO
GLM 53/201 SP PRO**

EN

ORIGINAL INSTRUCTIONS

FR

NOTICE ORIGINALE

IT

ISTRUZIONI ORIGINALI

EL

ΠΡΩΤΟΤΥΠΟ ΟΔΗΓΙΩΝ ΧΡΗΣΗΣ

SR

ORIGINALNO UPUTSTVO ZA RAD

HR

ORIGINALNE UPUTE ZA RAD

RO

INSTRUCȚIUNI DE FOLOSIRE ORIGINALE

HU

EREDETI UTASÍTÁSOK

LT

ORIGINALIOS INSTRUKCIJOS

EXPLANATION OF SYMBOLS / EXPLICATION DES SYMBOLES / SPIEGAZIONE DEI SIMBOLI / ΕΠΕΞΗΓΗΣΗ ΣΥΜΒΟΛΩΝ / OBJAŠNJENJE SIMBOLA / OBJAŠNJENJE SIMBOLA / EXPLICAREA SIMBOLURILOR / SZIMBÓLUMOK JELENTÉSE / SIMBOLIŲ PAAIŠKINIMAS		06
EN	PETROL LAWN MOWER	08
FR	TONDEUSE À ESSENCE	13
IT	TAGLIAERBA A BENZINA	20
EL	ΧΛΟΟΚΟΠΤΙΚΗ ΜΗΧΑΝΗ ΒΕΝΖΙΝΗΣ	26
SR	BENZINSKA KOSILICA ZA TRAVU	33
HR	BENZINSKA KOSILICA	39
RO	MAŠINĂ DE TUNS IARBA PE BENZINA	45
HU	BENZINES FŰNYÍRÓ	51
LT	BENZININĖ ŽOLIAPJOVĖ	57
CE		63



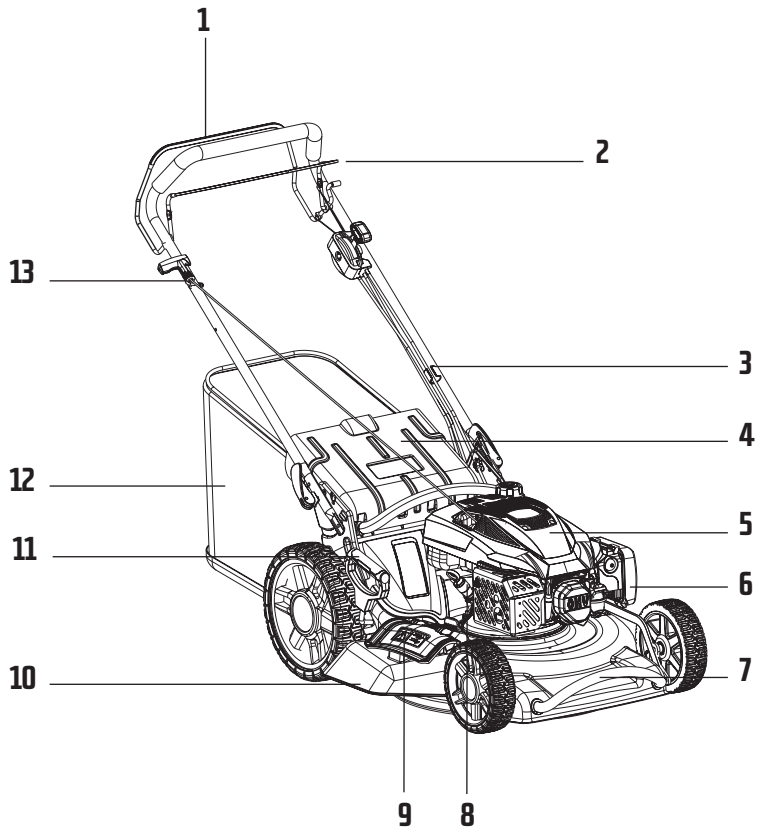

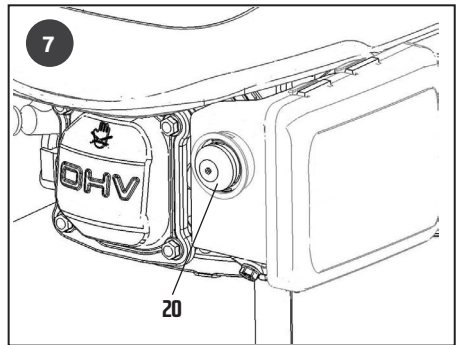
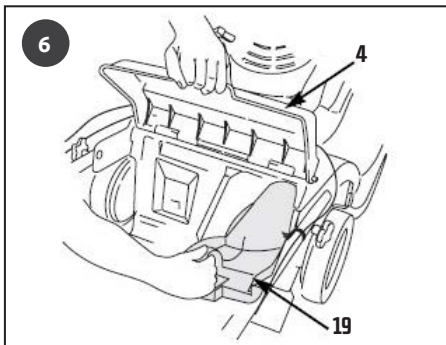
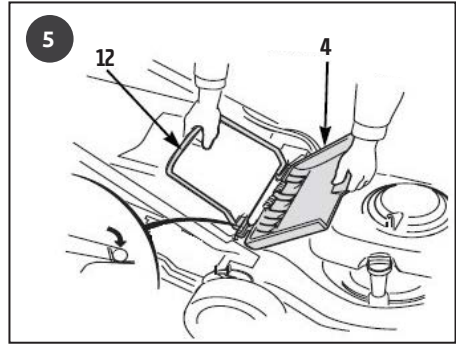
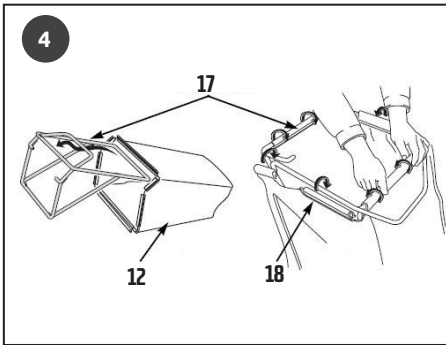
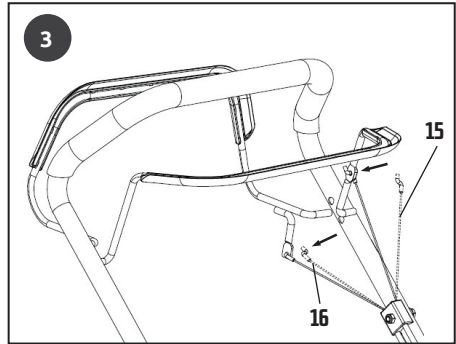
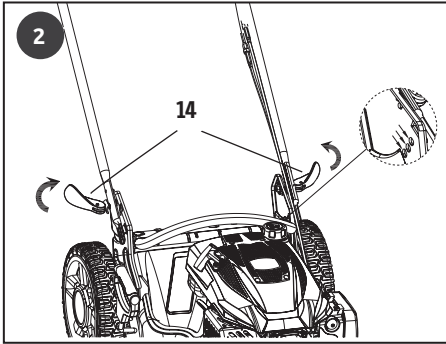

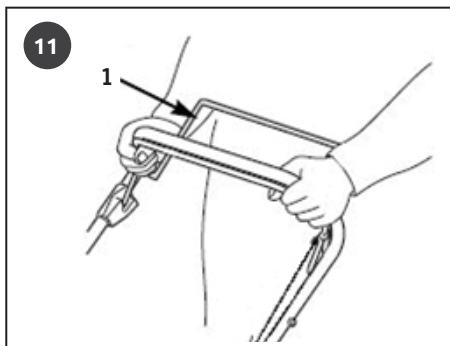
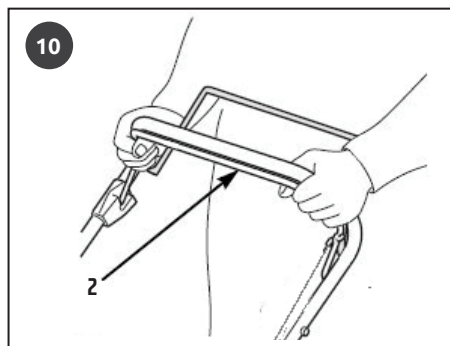
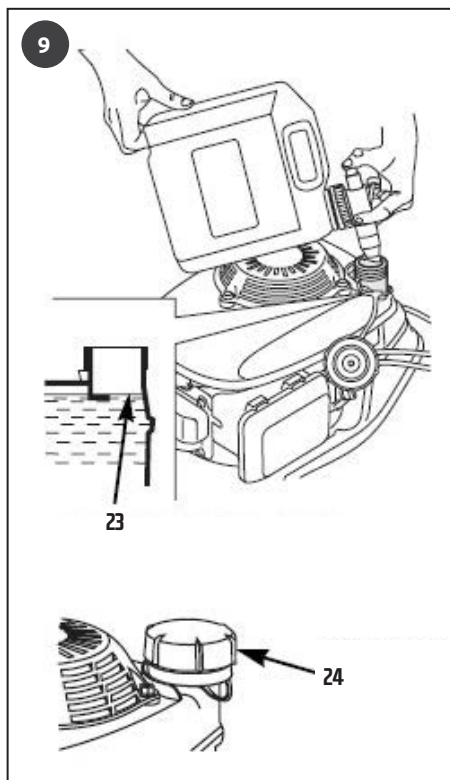
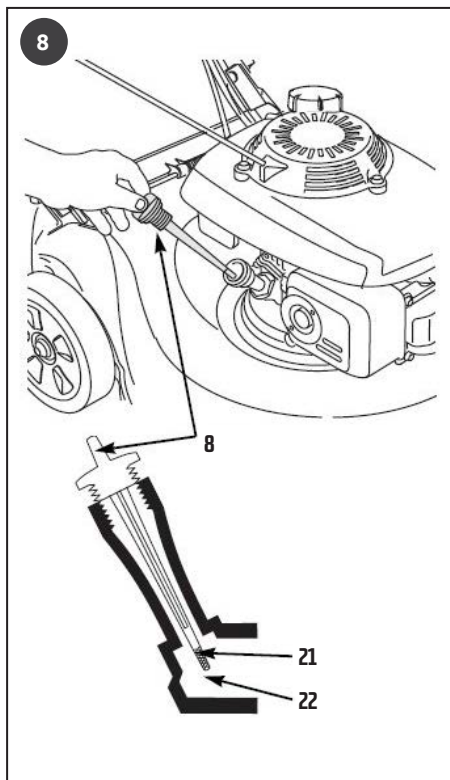

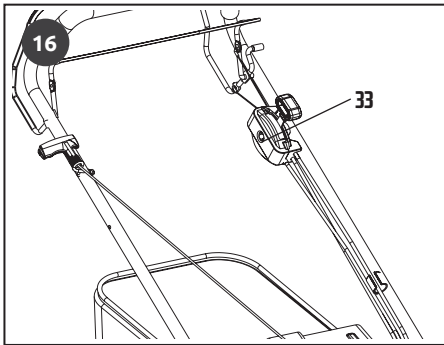
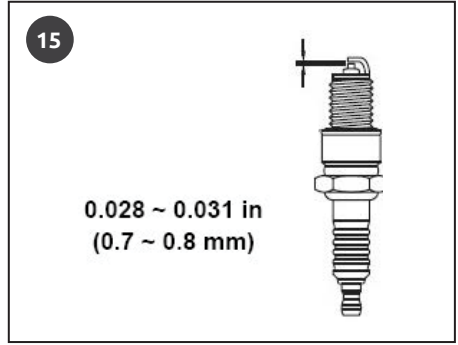
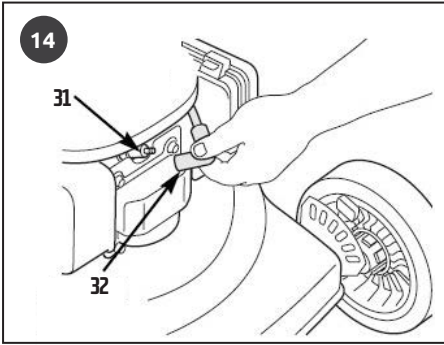
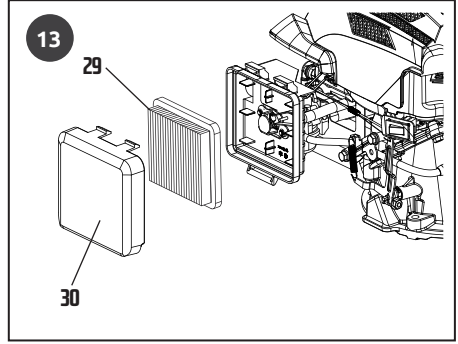
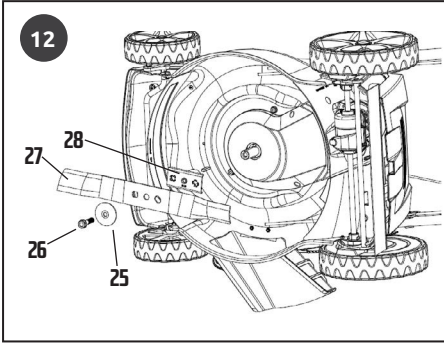



1









	ENGLISH	FRANÇAIS	ITALIANO	ΕΛΛΗΝΙΚΑ
	EXPLANATION OF SYMBOLS	EXPLICATION DES SYMBOLES	SPIEGAZIONE DEI SIMBOLI	ΕΠΕΞΗΓΗΣΗ ΣΥΜΒΟΛΩΝ
	Always read and understand the instructions before operating	Toujours lire et comprendre les instructions avant d'opérer	Leggere e comprendere sempre le istruzioni prima di operare	Διαβάστε και κατανοήστε τις οδηγίες χρήσης πάντα πριν από τη λειτουργία
	Always wear appropriate eye and hearing protection when operating	Portez toujours une protection oculaire et auditive appropriée lors de l'utilisation	Indossare sempre protezioni adeguate per gli occhi e l'udito durante il funzionamento	Να χρησιμοποιείτε πάντα κατάλληλη προστασία ματιών και ακοής κατά τη λειτουργία
	Always wear appropriate hand protection when operating	Portez toujours une protection appropriée pour les mains lors de l'exploitation	Indossare sempre la protezione della mano appropriata quando si opera	Να χρησιμοποιείτε πάντα κατάλληλη προστασία χεριών κατά τη λειτουργία
	Always wear appropriate feet protection when operating	Portez toujours une protection appropriée des pieds lors de l'exploitation	Indossare sempre la protezione appropriata dei piedi quando si opera	Να χρησιμοποιείτε πάντα κατάλληλη προστασία ποδιών κατά τη λειτουργία
	Keep hands and feet clear	Gardez les mains et les pieds dégagés	Tieni mani e piedi liberi	Κρατήστε τα χέρια και τα πόδια σας μακριά
	Important, danger, warning, or caution	Important, danger ou avertissement	Importante, pericolo o avviso	Σημαντικό, κίνδυνος ή προειδοποίηση
	Risk of fire	Risque de feu	Rischio di incendio	Κίνδυνος φωτιάς
	Risk of poisoning, due to toxic gases	Risque d'empoisonnement, dû aux gaz toxiques	Rischio di avvelenamento, a causa di gas tossici	Κίνδυνος δηλητηρίασης, λόγω τοξικών αερίων
	Risk of burn injury or fire, due to hot surface	Risque de brûlure	Rischio di ustioni	Κίνδυνος εγκαύματος ή φωτιάς, λόγω καυτής επιφάνειας
	Risk of hand injury, due to sharp parts	Risque de blessures aux mains en raison de pièces coupantes	Rischio di lesioni alle mani, a causa di parti taglienti	Κίνδυνος τραυματισμού άνω άκρων, λόγω κοφτερών μερών
	Complies with applicable safety directives and relative standards	Conforme aux directives de sécurité applicables et aux normes relatives	Conforme alle direttive di sicurezza applicabili e alle relative norme	Συμμορφώνεται με τις ισχύουσες οδηγίες ασφαλείας και τα σχετικά πρότυπα
	Must be recycled and should always be disposed in accordance with applicable directives	Doit être recyclé et doit toujours être éliminé conformément aux directives applicables	Deve essere riciclato e deve essere sempre smaltito secondo le direttive applicabili	Πρέπει να ανακυκλώνεται και πρέπει πάντα να απορρίπτεται σύμφωνα με τις ισχύουσες οδηγίες

SRPSKI	HRVATSKI	ROMÂNĂ	MAGYAR	LIETUVIŲ K.
OBJAŠNJENJE SIMBOLA	OBJAŠNJENJE SIMBOLA	EXPLICAREA SIMBOLURILOR	SZIMBÓLUMOK JELENTÉSE	SIMBOLIŲ PAAIŠKINIMAS
Uvek pročitajte i razumejte uputstva pre rada	Uvijek pročitajte i shvatite upute prije operacije	Citiți și înțelegeți întotdeauna instrucțiunile înainte de a utiliza	Használat előtt mindig olvassa el és értse meg az utasításokat	Prieš pradėdami dirbti, visada perskaitykite ir supraskite instrukcijas
Uvek nosite odgovarajuću zaštitu za oči i sluh prilikom rada	Tijekom rada uvijek nosite odgovarajuću zaštitu za oči i sluh	Purtați întotdeauna protecție adecvată pentru ochi și auz atunci când operați	Munka közben mindig viseljen megfelelő szem- és hallásvédőt	Dirbdami visada dėvėkite tinkamas akių ir klausos apsaugos priemones
Uvek nosite odgovarajuću zaštitu ruku kada radila	Prilikom rada uvijek nosite odgovarajuću zaštitu ruku	Purtați întotdeauna o protecție adecvată a mâinii în timpul funcționării	Munka közben mindig viseljen megfelelő kézvédőt	Dirbdami visada dėvėkite tinkamą rankų apsaugą
Uvek nosite odgovarajuću zaštitu stopala kada radila	Uvijek nosite odgovarajuću zaštitu stopala prilikom rada	Purtați întotdeauna protecție adecvată pentru picioare atunci când	Munka közben mindig viseljen megfelelő lábvédőt	Dirbdami visada dėvėkite tinkamą pėdų apsaugą
Drži ruke i noge čistim	Držite ruke i noge čistima	Păstrați mâinile și picioarele libere	Tartsa tisztán a kezét és a lábát	Laikykite rankas ir kojas švarias
Važno, opasnost ili upozorenje	Važno, opasnost ili upozorenje	Important, pericol sau avertisment	Fontos, veszély, figyelemztetés vagy óvatosság	Svarbu, pavojus, įspėjimas ar atsargumas
Rizik od požara	Opasnost od požara	Risc de incendiu	Tűzveszély	Gaisro pavojus
Rizik od trovanja, zbog otrovnih gasova	Opasnost od trovanja, zbog otrovnih plinova	Risc de otrăvire, din cauza gazelor toxice	Mérgezésveszély a mérgező gázok miatt	Apsinuodijimo rizika dėl toksiškų dujų
Rizik od opekotina	Rizik od opekлина	Risc de arsură	Égési sérülés vagy tűz veszélye a forró felület miatt	Nudegimo sužalojimo ar gaisro rizika dėl karšto paviršiaus
Rizik od povrede ruke, zbog oštarih delova	Opasnost od ozljeda ruke zbog oštarih dijelova	Risc de rănire a mâinii, din cauza pieselor ascuțite	Kéz sérülés veszélye az éles részek miatt	Rankų sužalojimo rizika dėl aštrių dalių
U skladu sa važećim bezbednosnim direktivama i relativnim standardima	U skladu s primjenjivim sigurnosnim direktivama i relativnim standardima	Respectă directivele de siguranță aplicabile și standardele aferente	Megfelel a vonatkozó biztonsági irányelveknek és a vonatkozó szabványoknak	Atitinka taikomas saugos direktyvas ir santykinius standartus
Mora se reciklirati i uvek ga treba raspolagati u skladu sa važećim direktivama	Mora se reciklirati i uvijek zbrinuti u skladu s važećim direktivama	Trebuie reciclat și trebuie întotdeauna eliminat în conformitate cu directivele aplicabile	Újrahasznosítani kell, és mindig a vonatkozó irányelveknek megfelelően kell ártalmatlanítani	Turi būti perdirbtas ir visada turi būti šalinamas pagal taikomas direktyvas

ENGLISH

GENERAL SAFETY WARNINGS

Read and understand this owner's manual before operating this unit. You can help prevent accidents by being familiar with your product's controls and by observing safe operating procedures and safety signs. Do not expose the unit to excessive moisture, dust, dirt or corrosive vapors. Never attempt to modify the product. Always use your common sense to avoid all situations considered beyond your capability. Do not use the unit while you are tired or under the influence of drugs, alcohol or any other medication. Keep children and bystanders away while operating. Never allow children or people unfamiliar with these instructions to use the machine. Local laws can restrict the minimum age of the operator. Bear in mind that the operator or user is responsible for accidents or unexpected events occurring to other people or their property. Consult your authorized dealer for disassembly and service, not covered in this manual.

CARBON MONOXIDE HAZARDS

Operate only outdoors. Never run the engine indoors as it exhausts poisonous carbon monoxide, an odorless and colorless gas. Inhaling carbon monoxide will cause nausea, fainting or death.

FIRE AND BURN HAZARDS

Do not use in areas with high risk of fire. The exhaust system gets hot enough to ignite flammable materials.

Some parts of the unit become very hot during operation and you should pay attention not to touch them in order to avoid getting burned. Let it cool before storing it.

Never smoke near the unit. Potential sources of fire or spark should be kept away. Pay attention to fire hazards when refueling the unit. If a fire occurs, use an appropriate fire extinguisher especially designed for oil and gasoline fire.

FUEL AND OIL HAZARDS

Gasoline and oil are toxic and flammable. Follow the instructions provided by each manufacturer before use.

Make sure that there is some distance between any spare gasoline tank and the unit, to prevent unnecessary danger. Refuel only outdoors in a well-ventilated area with the engine off. Do not refuel during operation. Do not overfill the fuel tank. Never smoke near gasoline. Keep sources of fire and spark away. Always store gasoline in approved containers. Make sure that any and all spilled fuel and oil has been wiped off before starting the engine.

Slowly open the fuel tank to allow the pressure inside to decrease gradually.

PROTECTIVE EQUIPMENT

Always wear appropriate and certified protective equipment when operating the unit. Always wear adequate clothing which does not hamper movements when using the machine. Always wear pro-

ective gloves, goggles, helmet and relative equipment, half-mask respirator, acoustic protection equipment and anti-shear safety boots with non-slip soles. Never wear scarves, shirts, necklaces or any hanging or flapping accessory that could catch in the machine. Tie up your hair if it is long. A breathing mask should be used when there is a risk of dust.

CATEGORY SAFETY WARNINGS

SAFE OPERATION

The brake and clutch levers must move freely, they must not need forcing and should return automatically and rapidly back to the neutral position. The engine stop switch, choke and speed levers (where applicable) must easily move from one position to the other. The electric cables and in particular the spark plug cable must be in perfect condition to avoid the generation of any sparks, and the cap must be correctly fitted on the spark plug. The machine hand-grips and protection devices must be clean and dry and well fastened to the machine.

Do not mount equipment or accessories on the machine not foreseen or approved by the manufacturer. Non-authorized modifications and/or accessories can result in serious personal injury or the death of the operator or others.

Make sure that you stop the engine:

- ▶ When mounting or removing accessories.
- ▶ Whenever you leave the machine unattended.
- ▶ During refueling.
- ▶ When emptying the grass bag.
- ▶ When moving between work areas or above paved areas and ground obstacles.

WARNING: Rotating parts can cause serious injury, avoid contacting the rotating parts when they are still in rotation. Never put your hands or feet underneath the chassis of the lawn mower while the engine is running and always walk behind the lawnmower.

WARNING: If something breaks or an accident occurs while working, turn off the engine immediately and move the machine away to prevent further damage. In case foreign body has entered the machine, stop the machine immediately, inspect for any damage and make repairs before starting it again.

The noise and vibration levels shown in these instructions are the maximum levels for use of the machine. Insufficient maintenance has a significant impact on vibration and noise emissions. Consequently, it is necessary to take preventive steps to eliminate possible damage due to high levels of noise and stress from vibration. Maintain the machine well, wear ear protection devices and take breaks while working. Operating the machine with a stable speed and gripping the handles firmly with suitable force can decrease the vibration level. During a working day, you shall take frequent and adequate breaks to prevent damage from vibration and damage to the ears. Prolonged exposure to vibrations can cause injuries and neurovascular disorders (also called "Raynaud's syndrome" or "white hand"), especially to people suffering from circulation disorders. The symptoms can regard the hands, wrists and fingers and are shown through loss of sensitivity, torpor, itching, pain and discoloring of or structural changes to the skin. These effects can be worsened

by low ambient temperatures and/or by gripping the handgrips excessively tightly. If the symptoms occur, the length of time the machine is used must be reduced and a doctor consulted.

WORKING AREA HAZARD

Thoroughly inspect the whole work area and use a rake or yard brush to manually loosen debris and remove anything that could be projected by the machine, be a hazardous source (stones, branches, iron wire, bones etc.), or cause damage to the machines if run over. Check that there are no bystanders or pets within at least 15 meters of the machine's range of action.

Do not direct the silencer and therefore the exhaust fumes towards flammable materials.

Always check for any objects that may block the air intake screen before beginning to work. A clogged air intake reduces the machine's performance and increases the engine's working temperature, which can result in engine failure.

Do not operate the machine in a confined space where dangerous carbon monoxide fumes can develop. Don't operate the machine near open windows. Work only in daylight, or with good artificial light in good visibility conditions.

Try not to cause any disturbance. Use this machine at reasonable times of the day only (not early morning or late evening when the noise could cause disturbance).

Take on a firm and well-balanced position. Where

possible, avoid working on wet, slippery ground or in any case on uneven or steep ground that does not guarantee stability for the operator. Protect your feet by avoiding running when operating the lawn mower. Mow across the faces of a slope (not up and down) and avoid mulching on steep slopes.

PRODUCT SPECIFICATIONS

INTENDED USE

This machine was designed and manufactured for cutting grass by mowing e.g. in lawns.

Any other use differing from the above-mentioned ones could be hazardous, harm people and/or damage things and the machine.

IMPROPER USE

The machine must not be used for mowing hazardous materials, e.g. accumulation of inflammable or explosive products, hot embers or combustion material without a flame, lit cigarettes, glass, sharp objects, metal objects, stones and any other object that could be dangerous to the machine as well as the operator and others.

Examples of improper use may include, but are not limited to:

- ▶ Using the machine without the accessories specifically supplied by the manufacturer for specific uses, or use of accessories in a way not intended in these instructions;
- ▶ Use of the machine by more than one person.

TECHNICAL DATA				
Article Number		46 270	46 271	46 272
Model		GLM 46/201 SP PRO	GLM 53/201 SP VS PRO	GLM 53/201 SP PRO
Cutting width	cm	46	53	53
Propulsion system		Self-propelled / Single speed	Self-propelled / Variable speed	Self-propelled / Single speed
Cutting height range	mm	25-75 (7 positions)	30-80 (7 positions)	30-80 (7 positions)
Mulching plug		Yes	Yes	Yes
Side discharge		No	Yes	No
Engine model		RV 200-2	RV 200-2	RV 200-2
Engine displacement	cc	201	201	201
Engine rated power	kW / hp	4,25 / 5,6	4,25 / 5,6	4,25 / 5,6
Rated speed	rpm	2.900	2.900	2.900
Fuel tank capacity	L	1,3	1,3	1,3
Engine oil capacity	L	0,5	0,5	0,5
Front wheel diameter	mm	200	200	200
Rear wheel diameter	mm	250	300	300
Grass bag capacity	L	60	70	70
Net weight	kg	34	41	40
Sound power level	dB	96	98	98

IDENTIFICATION

1. Clutch lever
2. Brake lever
3. Operation handle
4. Rear discharge guard
5. Engine
6. Air filter assembly
7. Front carrying handle
8. Oil filler cap
9. Side discharge guard (*GLM 53/201 VS PRO*)
10. Side discharge chute (*GLM 53/201 VS PRO*)
11. Height adjustment lever
12. Grass bag
13. Recoil start grip
14. Handle adjustment quick clamps
15. Brake cable
16. Clutch cable
17. Grass bag frame
18. Grass bag plastic clip
19. Mulching plug
20. Primer bulb
21. Oil upper level
22. Oil lower level
23. Fuel upper level
24. Fuel tank cap
25. Blade washer
26. Blade bolt
27. Blade
28. Blade adaptor
29. Air filter element
30. Air filter cover
31. Spark plug
32. Spark plug cap
33. Speed lever (*GLM 53/201 VS PRO*)

NOTE: Not all of the above items will be available for all models.

OPERATION

PREPARING THE UNIT

Unpacking and completing the assembly should be done on a flat and stable surface, with enough space for moving the machine and its packaging, always making use of suitable equipment.

1. Rotate the handle quick release levers (Fig. 2.14) at both sides to release the handle (Fig. 1.3). Rotate the handle and then position the pin into the mower bracket, choosing one of three angle positions. Lock the handle in place by closing the quick release levers.
2. Put the recoil starter (Fig. 1.13) on the right of the handle, introducing the grip on its support guide rope and fixing the rope with the plastic collar.
3. Place the brake and clutch cables in position (Fig. 3).
4. Assemble the grass bag by sliding the frame into the grass bag and attaching the clips (Fig. 4).
5. Lift the rear discharge guard, remove the mulching plug (where applicable) (Fig. 6) and install the grass bag in position (Fig. 5).

Mulching plug

The mulching plug is to be used when mulching and never in combination with bag collection. Remove the grass bag when using the mulching

plug. To install the mulching plug, lift the rear discharge and slide in position (Fig. 6).

Side discharge chute

When applicable, using side discharge (Fig. 1.10) will guide the cut lawn out of the side of the lawn mower deck. Lift the side discharge guard (Fig. 1.9) to install the chute.

NOTE: When mulching remove side discharge chute.
NOTE: When using side discharge keep the mulching plug in position.

Setting the cutting height

WARNING: Before adjusting the cutting height, stop the engine and wait for the mower blade to come to a complete stop.

Pull the lever (Fig. 1.11) forward or backwards to adjust to the desired cutting height. Always make sure that the lever is locked back into position.

Before starting work please:

1. Check that all the screws on the machine are tightly fastened.
2. Check that the air filter is clean.
3. Prepare accessories and make sure they are correctly mounted.
4. Fill with oil and fuel as indicated below.

FUELING AND LUBRICATION

WARNING: Never smoke whilst refueling and keep fuel away from all sources of fire or spark. Avoid inhaling the petrol fumes and always refuel in outside and well ventilated areas.

WARNING: Lawn mower is delivered without oil and fuel.

The lawn mower is equipped with a 4-stroke engine meaning gasoline should be used in fuel tank and the engine case should be filled with 4-stroke engine oil.

Fuel specifications: Unleaded gasoline

Oil specifications: Only use oil that meet the requirements of API service class SF or higher. For general use (5°C - 38°C) the recommended oil is SAE 15W-30. Engine oil capacity: 0,5L

Always use clean container for storing fuel and do not use fuel stored for more than a month.

Use a funnel in order to avoid spilling fuel or oil. Do not overfill.

To fill the engine with fuel:

1. Remove the fuel tank cap (Fig. 9.24).
WARNING: Carefully open the tank top as pressure could have formed inside.
2. Add fuel to the upper level of the fuel tank (Fig. 9.23). Leave a minimum 5 mm of space between the top of the fuel and the inside edge of the tank to allow for expansion.
3. Reposition the fuel tank cap and tighten appropriately.

To fill the engine with oil:

1. Remove the oil cap (Fig. 1.8). The bottom part of it is the oil level indicator (oil dipstick).
2. Add enough oil to bring the oil level between the upper (Fig. 8.21) and lower (Fig. 8.22) limit on the oil dipstick. Measuring should be done with

the dipstick positioned, but not screwed, in the filler neck.

3. Reposition the oil cap and tighten appropriately.

WARNING: Wipe off any spilled fuel and oil before starting the engine.

STARTING THE UNIT

WARNING: Before starting the engine, make sure both the machine and you are on stable ground.

NOTE: In case of cold start it is necessary to use the primer bulb (where applicable) (Fig. 7.20) by pressing it one to four times, pumping the fuel directly from the carburetor to the cylinder.

1. Pull the brake lever back and hold it against the handle (Fig. 10)
2. Keep the clutch lever released at all times. This will prevent the mower from moving forward when you operate the starter (Fig. 11).
3. With the starter handle in its support, pull the starter grip (Fig. 1.13) slowly with your right hand until you start to feel resistance. Then pull energetically. The engine should start after two to five pulls at most.

WARNING: To avoid breaking the starter rope, do not pull the whole length of it or let it slide along the edge of the cable guide hole. Release the starter gradually, to avoid letting it fly back uncontrollably.

NOTE: Once warm, the engine should start on the first pull.

For maximum performance and reliability, allow the engine to warm up before operating. Run the engine for two to three minutes at idle speed.

OPERATING THE UNIT

Blade will be in action as soon as the engine is started. While the machine is working maintain the brake handle in working position (Fig.10). The engine will stop as soon as you release the brake handle.

Clutch lever

Push the clutch level (Fig. 1.1) forward and hold it against the handlebar to propel the lawn mower forward. Release the clutch to stop the mower's forward movement.

WARNING: Always release the clutch lever when attempting to start the engine (Fig. 11). If the clutch is engaged, the mower will move forward.

Operate the clutch lever with a quick and complete motion, so that the clutch is either fully engaged or fully released. This will help to extend the service life of the clutch mechanism.

Speed lever

The lawn mower is equipped with a speed lever (Fig. 16.33) for adjusting the self-propelled speed (applicable only to variable speed model). The drive speed can be changed by placing the speed lever forwards and backwards in available intermediate positions.

STOPPING THE UNIT

1. Release the clutch lever.

2. Allow the engine to cool down by running in idle for a few seconds.

3. Release the brake level from your grip to stop the engine.

MAINTENANCE AND CLEANING

WARNING: Never do maintenance or cleaning with the unit running. Always work on a cool unit.

WARNING: Before cleaning or doing maintenance work, disconnect the spark plug cap and read the relevant instructions.

Always wear proper clothing and protective gloves whenever your hands are at risk.

Any adjustments or maintenance operations not described in this manual must be carried out by your Dealer or a specialized Service Centre with the necessary knowledge and equipment to ensure that the work is done correctly maintaining the machine's original safety level. Any operations performed in unauthorized centers or by unqualified persons will totally invalidate the Warranty and all obligations and responsibilities of the Manufacturer.

Keep all nuts and screws tight to be sure the machine is always in safe working condition. Routine maintenance is essential for safety and for maintaining a high-performance level.

WARNING: Never use the machine with worn or damaged parts. Faulty or worn-out parts must always be replaced and not repaired. Only use original spare parts.

MAINTENANCE SCHEDULE

Items		Frequency				
		Before each use	After 1st month or 5hrs of operation	Every 3 months or 25hrs of operation	Every 12 months or 100hrs of operation	Every 24 months or 250hrs of operation
Complete unit	Visual Inspection	✓				
Control handles	Check	✓				
Cutting blade	Check	✓*				
Engine oil	Check-Refill	✓				
	Replace		✓	✓		
Air filter element	Check - Clean	✓				
	Replace		✓	✓		
Spark Plug	Check-Adjust		✓		✓	
	Replace					✓
Fuel filter	Clean		✓	✓		
Fuel tube	Check		✓		✓*	
Valve clearance	Check-Adjust				✓**	

Frequency	Before each use	After 1st month or 5hrs of operation	Every 3 months or 25hrs of operation	Every 12 months or 100hrs of operation	Every 24 months or 250hrs of operation
Items					
*These items should be replaced if needed. **These items should be maintained and repaired only by authorised dealer, that have the appropriate tools and the required mechanical proficiency.					

BLADE

To inspect the blade:

1. Tilt the mower to the right (Fig. 12), so that the air cleaner side is up. This will help to prevent fuel leakage and difficulty in starting the engine, once procedure is finished.
 2. Inspect the blade (Fig. 12.27) for damage, cracks and excessive rust or corrosion.
 3. A dull blade can be sharpened, but a blade that is excessively worn, bent, cracked, or otherwise damaged must be replaced. If you need to remove the blade for sharpening or change:
 - i. Remove the bolt (Fig. 12.26) with a socket wrench. Use a wooden block to prevent the blade from turning while attempting to remove the bolt.
 - ii. Remove the washer (Fig. 12.25).
 - iii. Remove the blade.
- To reposition the sharpened or new blade:
- i. Install the blade in position.
 - ii. Install the washer in position.
 - iii. Install the bolt in position and tighten the bolt with a torch wrench.

NOTE: A blade adaptor (Fig. 12.28) may be present, depending on the lawn mower model. Make sure that you remember to fit it in position.

After the above procedure, remove the wooden block that was keeping the blade from turning.

GRASS BAG

To clean the grass bag remove it from the lawn mower and wash it with water. Allow it to fully dry before putting it back in position.

NOTE: A wet bag will clog quickly.

ENGINE OIL

WARNING: Checking the level and changing the oil should be done in solid and level ground. The engine has to be stopped at all times. If the engine had been running, it will be hot and the procedure should be done with care in order to avoid burn danger.

To check the oil level:

1. Remove the oil filler cap.
2. Wipe the oil dipstick clean.
3. Insert the oil dipstick into the oil filler neck, without screwing it.
4. Remove the oil dipstick and check the oil level shown on it. If required, fill with oil to the upper level.
5. Place the oil dipstick in position and tighten appropriately.

To change the oil:

NOTE: Drain the used oil while the engine is warm. Warm oil drains quickly and completely.

WARNING: Take necessary protective measures against hot oil to avoid any danger of burn.

1. Remove the oil filler cap.
2. Place a suitable container next to the mower to catch the used oil.
3. Tilt the mower on its right side. The used oil will drain through the filler neck. Allow the oil to drain completely.

NOTE: Dispose used motor oil and the containers in a manner that is compatible with the environment. We suggest you take it in a sealed container to your local recycling center or service station for reclamation. Do not throw it in the trash, pour it on the ground, or pour it down a drain.

1. Reposition the mower on a level position.
2. Fill the engine with the recommended oil.
3. Allow a couple of moments for the oil to settle in the engine and then measure the oil level using the oil dipstick. Repeat steps number 5 and 6 until the oil level is correct.

4. Place the oil dipstick in position and tighten appropriately.

WARNING: Running the engine will low oil level will cause engine damage.

NOTE: If the engine frequently works under extremely dusty or other severe circumstances, change the engine oil every 10 hours.

AIR FILTER

WARNING: Operating the engine without an air cleaner, or with a damaged air cleaner, will allow dirt to enter the engine, causing rapid engine wear.

1. Remove the air filter cover (Fig. 13.30).
2. Make sure that the air filter is free from dirt and in a good condition.
3. If the paper air filter is dirty (13.29), remove and clean it. If required, replace it with a new one.
WARNING: Never clean the air filter with gasoline or low flash-point detergents to avoid the risk of a fire or explosion.
4. Clean the inside of the air filter case and cover from dirt with a soft cloth.
5. Reinstall the air filter and follow the reverse procedure to put back again the air filter cover.
NOTE: If the engine frequently works under dusty or other severe circumstances, clean the air filter element every 10 hours. If necessary, change the air filter element every 25 hours.

SPARK PLUG

1. Remove the spark plug cable (Fig. 14.32) to access the spark plug (Fig. 14.31).
2. Use an appropriate spark plug tool to carefully remove the spark plug.
3. Inspect the condition of the spark plug and its electrode.
4. It must be clean and not worn.
5. Check that the spark plug gap is between 0.7 and 0.8mm (Fig. 15). Replace the spark plug with a new one if needed.
6. Carefully thread the spark plug into the engine by hand.

7. Once threaded, use the appropriate spark plug tool to firmly tighten the spark plug.
8. Re-attach the spark plug wire.

WARNING: Never allow dirt or debris to enter the cylinder bore. Before removing the spark plug, thoroughly clean the spark plug and cylinder head area.

FUEL FILTER

The fuel tank may be fitted with a filter, depending on lawn mower model, situated at the fuel pipe or the fuel tank cap. The fuel filter can be picked out and should be checked periodically. If the filter is dirty, replace it with a new one. In case the inside of the fuel tank is dirty, it can be cleaned by rinsing the fuel tank with clean petrol.

CLEANING

Use a small soft brush to clean the outside of the unit. Do not use strong detergents. Household cleaners that contain aromatic oils such as pine and lemon and solvents such as kerosene can damage plastic housing or handle. Wipe off any moisture with a soft cloth.

STORAGE

WARNING: Never store the unit with fuel in the tank and always allow the unit to cool before storing.

WARNING: Store the unit only in dry and well ventilated areas.

In case the unit will be stored for an extended time, use the following storage procedure:

1. Drain all fuel from the fuel tank.
2. Start the engine and allow it to run until it stalls. This ensures that all the fuel has been drained from the carburetor.
3. Allow the engine to cool.
4. Remove the spark plug and put 30 ml of high quality motor oil into the cylinder. Pull the starter rope slowly to distribute the oil.
5. Reinstall the spark plug.
6. Thoroughly clean the unit and inspect for any loose or damaged parts. Repair or replace damaged parts and tighten loose screws, nuts or bolts.

ENVIRONMENTAL PROTECTION

Recycle raw materials instead of disposing as waste. Machine, accessories and packaging should be sorted for environment friendly recycling. The plastic components are labeled for categorized recycling.

WARRANTY

This product is warranted in accordance with the legal / country specific regulations, effective from the date of purchase by the first user. Damage attributable to normal wear and tear, overload or improper handling will be excluded from the warranty. In case of a claim, please send the machine, completely assembled, to your dealer or the official service center.

FRANÇAIS

AVERTISSEMENTS GÉNÉRAUX DE SÉCURITÉ

Lisez et comprenez ce manuel de l'utilisateur avant d'utiliser cet appareil. Vous pouvez aider à prévenir les accidents en vous familiarisant avec les commandes de votre produit et en respectant les procédures d'utilisation et les panneaux de sécurité. N'exposez pas l'appareil à une humidité excessive, à la poussière, à la saleté ou aux vapeurs corrosives. N'essayez jamais de modifier le produit. Utilisez toujours votre bon sens pour éviter toutes les situations considérées au-delà de vos capacités. N'utilisez pas l'appareil si vous êtes fatigué ou sous l'influence de drogues, d'alcool ou de tout autre médicament. Tenez les enfants et les spectateurs éloignés pendant le fonctionnement. Ne laissez jamais des enfants ou des personnes non familiarisées avec ces instructions utiliser la machine. Les lois locales peuvent restreindre l'âge minimum de l'opérateur. Gardez à l'esprit que l'opérateur ou l'utilisateur est responsable des accidents ou des événements imprévus survenant à d'autres personnes ou à leurs biens. Consultez votre revendeur agréé pour le démontage et l'entretien, non couverts dans ce manuel.

DANGERS LIÉS AU MONOXYDE DE CARBONE

Utilisez uniquement à l'extérieur. Ne faites jamais fonctionner le moteur à l'intérieur car il évacue du monoxyde de carbone toxique, un gaz inodore et incolore. L'inhalation de monoxyde de carbone provoquera des nausées, des évanouissements ou la mort.

RISQUES D'INCENDIE ET DE BRÛLURE

Ne pas utiliser dans des zones à haut risque d'incendie. Le système d'échappement devient suffisamment chaud pour enflammer des matériaux inflammables.

Certaines parties de l'appareil deviennent très chaudes pendant le fonctionnement et vous devez faire attention à ne pas les toucher afin d'éviter de vous brûler. Laissez-le refroidir avant de le ranger.

Ne fumez jamais à proximité de l'appareil. Les sources potentielles d'incendie ou d'étincelles doivent être tenues à l'écart. Faites attention aux risques d'incendie lors du ravitaillement de l'unité. En cas d'incendie, utilisez un extincteur approprié spécialement conçu pour les incendies d'huile et d'essence.

RISQUES LIÉS AU CARBURANT ET À L'HUILE

L'essence et l'huile sont toxiques et inflammables. Suivez les instructions fournies par chaque fabricant avant utilisation.

Assurez-vous qu'il y a une certaine distance entre tout réservoir d'essence de rechange et l'unité, pour éviter tout danger inutile. Faire le plein uniquement à l'extérieur dans un endroit bien ventilé avec le moteur éteint. Ne faites pas le plein pendant le fonctionnement. Ne remplissez pas trop le réservoir de carburant. Ne fumez jamais à proximité d'essence. Éloignez les sources d'incendie et d'étincelles. Stockez toujours l'essence dans des contenants approuvés. Assurez-vous que tout le carburant et l'huile répandus ont été essuyés avant de démarrer le moteur.

Ouvrez lentement le réservoir de carburant pour permettre à la pression à l'intérieur de diminuer progressivement.

ÉQUIPEMENT PROTECTEUR

Portez toujours un équipement de protection approprié et certifié lors de l'utilisation de l'unité. Portez toujours des vêtements adéquats qui n'entravent pas les mouvements lors de l'utilisation de la machine. Portez toujours des gants de protection, des lunettes, un casque et l'équipement connexe, un demi-masque respiratoire, un équipement de protection acoustique et des bottes de sécurité anti-cisaillement à semelles antidérapantes. Ne portez jamais de foulards, chemises, colliers ou tout autre accessoire suspendu ou battant qui pourrait se coincer dans la machine. Attachez vos cheveux s'ils sont longs. Un masque respiratoire doit être utilisé en cas de risque de poussière.

AVERTISSEMENTS DE SÉCURITÉ DE CATÉGORIE

FONCTIONNEMENT SÛR

Les leviers de frein et d'embrayage doivent bouger librement, ils ne doivent pas être forcés et doivent revenir automatiquement et rapidement en position neutre. L'interrupteur d'arrêt du moteur, le starter et les leviers de vitesse (le cas échéant) doivent se déplacer facilement d'une position à l'autre. Les câbles électriques et en particulier le câble de la bougie doivent être en parfait état pour éviter la génération d'étincelles et le capuchon doit être correctement monté sur la bougie. Les poignées de la machine et les dispositifs de protection doivent être propres et secs et bien fixés à la machine.

Ne montez pas d'équipement ou d'accessoires sur la machine non prévus ou approuvés par le fabricant. Les modifications et / ou accessoires non autorisés peuvent entraîner des blessures graves ou la mort de l'opérateur ou d'autres personnes.

Assurez-vous d'arrêter le moteur:

- ▶ Lors du montage ou du retrait d'accessoires.
- ▶ Chaque fois que vous laissez la machine sans surveillance.
- ▶ Pendant le ravitaillement.
- ▶ Lors de la vidange du sac à herbe.
- ▶ Lors du déplacement entre les zones de travail ou au-dessus des zones pavées et des obstacles au sol.

AVERTISSEMENT: les pièces en rotation peuvent causer des blessures graves, évitez tout contact avec les pièces en rotation lorsqu'elles sont encore en rotation. Ne placez jamais vos mains ou vos pieds sous le châssis de la tondeuse à gazon lorsque le moteur tourne et marchez toujours derrière la tondeuse à gazon.

AVERTISSEMENT: Si quelque chose casse ou si un accident se produit pendant le travail, coupez immédiatement le moteur et éloignez la machine pour éviter d'autres dommages. Si un corps étranger a pénétré dans la machine, arrêtez immédiatement la machine, vérifiez s'il y a des dommages et effectuez les réparations avant de la redémarrer.

Les niveaux de bruit et de vibration indiqués dans ces instructions sont les niveaux maximums d'utilisation de la machine. Un entretien insuffisant a un impact significatif sur les vibrations et les émissions sonores. Par conséquent, il est nécessaire de prendre des mesures préventives pour éliminer les dommages éventuels dus aux niveaux élevés de bruit et de stress dû aux vibrations. Entretenez bien la machine, portez des protections auditives et faites des pauses pendant le travail. Faire fonctionner la machine à une vitesse stable et saisir fermement les poignées avec une force appropriée peut réduire le niveau de vibration. Pendant une journée de travail, vous devez prendre des pauses fréquentes et adéquates pour éviter les dommages dus aux vibrations et aux oreilles. Une exposition prolongée aux vibrations peut provoquer des blessures et des troubles neurovasculaires (également appelés «syndrome de Raynaud» ou «main blanche»), en particulier chez les personnes souffrant de troubles de la circulation. Les symptômes peuvent concerner les mains, les poignets et les doigts et se manifester par une perte de sensibilité, une torpeur, des démanégeaisons, des douleurs et une décoloration ou des changements structurels de la peau. Ces effets peuvent être aggravés par de basses températures ambiantes et / ou en serrant excessivement les poignées. Si les symptômes apparaissent, la durée d'utilisation de la machine doit être réduite et un médecin doit être consulté.

RISQUE DE LA ZONE DE TRAVAIL

Inspectez soigneusement toute la zone de travail et utilisez un râteau ou une brosse de jardin pour décoller manuellement les débris et retirer tout ce qui pourrait être projeté par la machine, être une source dangereuse (pierres, branches, fil de fer, os, etc.), ou endommager les machines si écrasées. Vérifiez qu'aucun spectateur ou animal domestique ne se trouve à moins de 15 mètres du rayon d'action de la machine.

Ne dirigez pas le silencieux et donc les gaz d'échappement vers des matériaux inflammables. Vérifiez toujours s'il y a des objets susceptibles de bloquer l'écran d'admission d'air avant de commencer à travailler. Une prise d'air obstruée réduit les performances de la machine et augmente la température de fonctionnement du moteur, ce qui peut entraîner une panne du moteur.

N'utilisez pas la machine dans un espace confiné où des vapeurs dangereuses de monoxyde de carbone peuvent se développer. N'utilisez pas la machine à proximité de fenêtres ouvertes.

Travaillez uniquement à la lumière du jour ou avec une bonne lumière artificielle dans de bonnes conditions de visibilité.

Essayez de ne causer aucune perturbation. Utilisez cette machine uniquement à des heures raisonnables de la journée (pas tôt le matin ou tard le soir lorsque le bruit pourrait causer des perturbations). Adoptez une position ferme et équilibrée. Dans la mesure du possible, évitez de travailler sur un sol mouillé, glissant ou en tout cas sur un sol accidenté ou escarpé qui ne garantit pas la stabilité de l'opérateur. Protégez vos pieds en évitant de courir lorsque vous utilisez la tondeuse à gazon. Tondez sur les faces d'une pente (pas de haut en

bas) et évitez le paillage sur les pentes raides.

SPÉCIFICATIONS DU PRODUIT

UTILISATION PRÉVUE

Cette machine a été conçue et fabriquée pour couper l'herbe par tonte par ex. dans les pelouses.

Toute autre utilisation différente de celles mentionnées ci-dessus pourrait être dangereuse, blesser des personnes et / ou endommager les choses et la machine.

UTILISATION INCORRECTE

La machine ne doit pas être utilisée pour tondre

des matières dangereuses, par ex. accumulation de produits inflammables ou explosifs, de braises chaudes ou de matériaux de combustion sans flamme, de cigarettes allumées, de verre, d'objets tranchants, d'objets métalliques, de pierres et de tout autre objet pouvant être dangereux pour la machine ainsi que pour l'opérateur et autres.

Les exemples d'utilisation inappropriée peuvent inclure, mais sans s'y limiter:

- ▶ Utilisation de la machine sans les accessoires spécifiquement fournis par le fabricant pour des utilisations spécifiques, ou utilisation d'accessoires d'une manière non prévue dans ces instructions;
- ▶ Utilisation de la machine par plus d'une personne.

DONNÉES TECHNIQUES				
Numéro de l'article		46 270	46 271	46 272
Modèle		GLM 46/201 SP PRO	GLM 53/201 SP VS PRO	GLM 53/201 SP PRO
Largeur de coupe	cm	46	53	53
Système de propulsion		Autopropulsé / vitesse unique	Autopropulsé / vitesse unique	Autopropulsé / vitesse unique
Plage de hauteur de coupe	mm	25-75 (7 positions)	30-80 (7 positions)	30-80 (7 positions)
Bouchon de paillage		Oui	Oui	Oui
Éjection latérale		Non	Oui	Non
Modèle de moteur		RV 200-2	RV 200-2	RV 200-2
Cylindrée du moteur	cc	201	201	201
Puissance nominale du moteur	kW / hp	4,25 / 5,6	4,25 / 5,6	4,25 / 5,6
Vitesse nominale	rpm	2.900	2.900	2.900
Capacité du réservoir de carburant	L	1,3	1,3	1,3
Capacité d'huile moteur	L	0,5	0,5	0,5
Diamètre des roues avant	mm	200	200	200
Diamètre des roues arrière	mm	250	300	300
Capacité du sac à herbe	L	60	70	70
Poids net	kg	34	41	40
Niveau de puissance sonore	dB	96	98	98

IDENTIFICATION

1. Levier d'embrayage
2. Frein à main
3. Poignée d'opération
4. Protection de décharge arrière
5. Moteur
6. Ensemble de filtre à air
7. Poignée de transport avant
8. Bouchon de remplissage d'huile
9. Garde d'éjection latérale (GLM 53/201 VS PRO)
10. Goulotte d'éjection latérale (GLM 53/201 VS PRO)
11. Levier de réglage de la hauteur
12. Sac à herbe
13. Poignée de démarrage de recul
14. Pincés rapides de réglage de la poignée
15. Câble de frein
16. Câble d'embrayage
17. Cadre de sac à herbe
18. Clip en plastique pour sac à herbe
19. Bouchon de paillage
20. Ampoule d'amorce
21. Niveau supérieur d'huile
22. Niveau inférieur d'huile
23. Niveau supérieur de carburant
24. Bouchon du réservoir de carburant

25. Rondelle de lame
26. Boulon de lame
27. Lame
28. Adaptateur de lame
29. Élément de filtre à air
30. Couvercle du filtre à air
31. Bougie d'allumage
32. Capuchon de bougie
33. Levier de vitesse (GLM 53/201 VS PRO)

REMARQUE: tous les éléments ci-dessus ne seront pas disponibles pour tous les modèles.

OPERATION

PRÉPARATION DE L'UNITÉ

Le déballage et l'achèvement de l'assemblage doivent être effectués sur une surface plane et stable, avec suffisamment d'espace pour déplacer la machine et son emballage, en utilisant toujours un équipement approprié.

1. Tourner les leviers de dégagement rapide de la poignée (Fig. 2.14) des deux côtés pour libérer la poignée (Fig. 1.3). Faites tourner la poignée, puis positionnez la goupille dans le support de la tondeuse, en choisissant l'une des trois positions d'angle. Verrouillez la poignée en place en fermant les leviers de dégagement rapide.
2. Placez le lanceur à rappel (Fig. 1.13) à droite de la poignée, en introduisant la poignée sur sa corde de guidage de support et en fixant la corde avec le collier en plastique.
3. Mettez les câbles de frein et d'embrayage en place (Fig. 3).
4. Assemblez le sac à herbe en glissant le cadre dans le sac à herbe et en fixant les clips (Fig. 4).
5. Soulevez la protection d'éjection arrière, retirez le bouchon mulching (le cas échéant) (Fig. 6) et installez le bac à herbe en position (Fig. 5).

Bouchon de paillage

Le bouchon mulching doit être utilisé lors du paillage et jamais en combinaison avec la collecte des sacs. Retirez le sac à herbe lorsque vous utilisez le bouchon de déchetage. Pour installer le bouchon mulching, soulevez l'éjection arrière et faites-la glisser en position (Fig. 6).

Goulotte d'éjection latérale

Le cas échéant, l'utilisation de l'éjection latérale (Fig. 1.10) guidera la pelouse coupée hors du côté de la tondeuse à gazon. Soulevez la protection d'éjection latérale (Fig. 1.9) pour installer la goulotte.

REMARQUE: Lors du paillage, retirez la goulotte d'éjection latérale.

REMARQUE: Lors de l'utilisation de l'éjection latérale, maintenez le bouchon mulching en position.

Réglage de la hauteur de coupe

AVERTISSEMENT: avant de régler la hauteur de coupe, arrêtez le moteur et attendez l'arrêt complet de la lame de la tondeuse.

Tirez le levier (Fig. 1.11) vers l'avant ou vers l'arrière pour régler le réglage à la hauteur de coupe

souhaitée. Assurez-vous toujours que le levier est verrouillé en position.

Avant de commencer le travail, veuillez:

1. Vérifiez que toutes les vis de la machine sont bien serrées.
2. Vérifiez que le filtre à air est propre.
3. Préparez les accessoires et assurez-vous qu'ils sont correctement montés.
4. Faites le plein d'huile et de carburant comme indiqué ci-dessous.

CARBURANT ET LUBRIFICATION

AVERTISSEMENT: Ne fumez jamais pendant le ravitaillement et gardez le carburant à l'écart de toute source d'incendie ou d'étincelle. Évitez d'inhaler les vapeurs d'essence et faites toujours le plein dans des zones extérieures et bien ventilées.

AVERTISSEMENT: la tondeuse à gazon est livrée sans huile ni carburant.

La tondeuse à gazon est équipée d'un moteur 4 temps, ce qui signifie que l'essence doit être utilisée dans le réservoir de carburant et que le carter du moteur doit être rempli d'huile moteur 4 temps.

Spécifications du carburant: essence sans plomb
Spécifications de l'huile: utilisez uniquement de l'huile qui répond aux exigences de la classe de service API SF ou supérieure. Pour une utilisation générale (5°C - 38°C), l'huile recommandée est SAE 15W-30. Capacité d'huile moteur: 0,5L

Utilisez toujours un contenant propre pour stocker le carburant et n'utilisez pas de carburant stocké pendant plus d'un mois.

Utilisez un entonnoir pour éviter de renverser du carburant ou de l'huile. Ne pas trop remplir.

Pour remplir le moteur de carburant:

1. Retirez le bouchon du réservoir de carburant (Fig. 9.24).

AVERTISSEMENT: ouvrez soigneusement le haut du réservoir car une pression pourrait s'être formée à l'intérieur.

2. Ajoutez du carburant jusqu'au niveau supérieur du réservoir de carburant (Fig. 9.23). Laissez un espace minimum de 5 mm entre le haut du carburant et le bord intérieur du réservoir pour permettre l'expansion.

3. Remettez le bouchon du réservoir de carburant en place et serrez-le correctement.

Pour remplir le moteur d'huile:

1. Retirez le bouchon d'huile (Fig. 1.8). La partie inférieure de celui-ci est l'indicateur de niveau d'huile (jauge d'huile).

2. Ajoutez suffisamment d'huile pour amener le niveau d'huile entre la limite supérieure (Fig. 8.21) et inférieure (Fig. 8.22) sur la jauge d'huile. La mesure doit être effectuée avec la jauge positionnée, mais non vissée, dans le goulot de remplissage.

3. Repositionnez le bouchon d'huile et serrez-le correctement.

AVERTISSEMENT: essuyez tout carburant et huile renversés avant de démarrer le moteur.

DÉMARRAGE DE L'UNITÉ

AVERTISSEMENT: avant de démarrer le moteur, assurez-vous que la machine et vous êtes sur un sol stable.

REMARQUE: En cas de démarrage à froid, il est nécessaire d'utiliser la poire d'amorçage (le cas échéant) (Fig. 7.20) en appuyant dessus une à quatre fois, en pompant le carburant directement du carburateur vers le cylindre.

1. Tirez le levier de frein vers l'arrière et maintenez-le contre la poignée (Fig.10)
2. Gardez le levier d'embrayage relâché à tout moment. Cela empêchera la tondeuse d'avancer lorsque vous actionnez le démarreur (Fig. 11).
3. Avec la poignée de démarrage dans son support, tirez lentement la poignée de démarrage (Fig. 1.13) avec votre main droite jusqu'à ce que vous ressentiez une résistance. Puis tirez énergiquement. Le moteur doit démarrer après deux à cinq tentatives au maximum.

AVERTISSEMENT: pour éviter de casser le câble du démarreur, ne le tirez pas sur toute sa longueur et ne le laissez pas glisser le long du bord du trou du guide-câble. Relâchez le démarreur progressivement, pour éviter de le laisser revenir de manière incontrôlable.

REMARQUE: Une fois chaud, le moteur doit démarrer dès la première traction.

Pour des performances et une fiabilité maximales, laissez le moteur se réchauffer avant de l'utiliser. Faites tourner le moteur pendant deux à trois minutes au ralenti.

UTILISATION DE L'UNITÉ

La lame sera en action dès le démarrage du moteur. Pendant que la machine fonctionne, maintenez la poignée de frein en position de travail (Fig.10). Le moteur s'arrête dès que vous relâchez la poignée de frein.

Levier d'embrayage

Poussez le niveau d'embrayage (Fig. 1.1) vers l'avant et maintenez-le contre le guidon pour propulser la tondeuse à gazon vers l'avant. Relâchez l'embrayage pour arrêter le mouvement vers l'avant de la tondeuse.

AVERTISSEMENT: Relâchez toujours le levier d'embrayage lorsque vous essayez de démarrer le moteur (Fig. 11). Si l'embrayage est engagé, la tondeuse avancera.

Actionnez le levier d'embrayage d'un mouvement rapide et complet, de sorte que l'embrayage soit complètement engagé ou complètement libéré. Cela aidera à prolonger la durée de vie du mécanisme d'embrayage.

Levier de vitesse

La tondeuse à gazon est équipée d'un levier de vitesse (Fig. 16.33) pour régler la vitesse automatique (applicable uniquement aux modèles à vitesse variable). La vitesse d'entraînement peut être modifiée en plaçant le levier de vitesse vers l'avant et vers l'arrière dans les positions intermédiaires disponibles.

ARRÊT DE L'UNITÉ

1. Relâchez le levier d'embrayage.
2. Laissez refroidir le moteur en tournant au ralenti pendant quelques secondes.
3. Relâchez le niveau de frein de votre poignée pour arrêter le moteur.

MAINTENANCE ET NETTOYAGE

AVERTISSEMENT: n'effectuez jamais de maintenance ou de nettoyage lorsque l'appareil est en marche. Travaillez toujours sur une unité froide.

AVERTISSEMENT: avant de nettoyer ou d'effectuer des travaux d'entretien, débranchez le capuchon de la bougie et lisez les instructions correspondantes.

Portez toujours des vêtements et des gants de protection appropriés lorsque vos mains sont en danger. Tous les réglages ou opérations de maintenance non décrits dans ce manuel doivent être effectués par votre revendeur ou un centre de service spécialisé disposant des connaissances et de l'équipement nécessaires pour garantir que le travail est effectué correctement en maintenant le niveau de sécurité d'origine de la machine. Toute opération effectuée dans des centres non autorisés ou par des personnes non qualifiées invalidera totalement la garantie et toutes les obligations et responsabilités du fabricant.

Gardez tous les écrous et vis bien serrés pour vous assurer que la machine est toujours en bon état de fonctionnement. La maintenance de routine est essentielle pour la sécurité et pour maintenir un niveau de performance élevé.

AVERTISSEMENT: N'utilisez jamais la machine avec des pièces usées ou endommagées. Les pièces défectueuses ou usées doivent toujours être remplacées et non réparées. N'utilisez que des pièces de rechange d'origine.

CALENDRIER DE MAINTENANCE

Articles		La fréquence				
		Avant chaque utilisation	Après le 1er mois ou 5h de fonctionnement	Tous les 3 mois ou 25 heures de fonctionnement	Tous les 12 mois ou 100 heures de fonctionnement	Tous les 24 mois ou 250 heures de fonctionnement
Unité complète	Inspection visuelle	✓				
Poignées de contrôle	Vérifier	✓				
Lame coupante	Vérifier	✓*				
Huile moteur	Vérifier-Recharge	✓				
	Remplacer		✓	✓		
Filtre à air	Vérifier-nettoyer	✓				
	Remplacer		✓	✓		

La fréquence		Articles					
		Avant chaque utilisation	Après le 1er mois ou 5h de fonctionnement	Tous les 3 mois ou 25 heures de fonctionnement	Tous les 12 mois ou 100 heures de fonctionnement	Tous les 24 mois ou 250 heures de fonctionnement	
Bougie d'allumage	Vérifier-ajuster		✓		✓		
	Remplacer					✓	
Filtre à carburant	Nettoyer		✓	✓			
Tube de carburant	Vérifier		✓		✓*		
Le jeu des soupapes	Vérifier-ajuster				✓**		
<p>* Ces éléments doivent être remplacés si nécessaire. ** Ces éléments doivent être entretenus et réparés uniquement par un revendeur agréé, qui dispose des outils appropriés et des compétences mécaniques requises.</p>							

LA LAME

Pour inspecter la lame:

- Inclinez la tondeuse vers la droite (Fig. 12), de sorte que le côté du filtre à air soit vers le haut. Cela aidera à éviter les fuites de carburant et les difficultés à démarrer le moteur, une fois la procédure terminée.
- Inspectez la lame (Fig. 12.27) pour détecter des dommages, des fissures et une rouille excessive ou de la corrosion.
- Une lame émoussée peut être affûtée, mais une lame excessivement usée, pliée, fissurée ou autrement endommagée doit être remplacée. Si vous devez retirer la lame pour l'affûter ou la changer:
 - Retirez le boulon (Fig. 12.26) à l'aide d'une clé à douille. Utilisez un bloc de bois pour empêcher la lame de tourner tout en essayant de retirer le boulon.
 - Retirez la rondelle (Fig. 12.25).
 - Retirez la lame.

Pour repositionner la lame affûtée ou neuve:

- Installez la lame en position.
- Installez la rondelle en place.
- Installez le boulon en position et serrez le boulon avec une clé torche.

REMARQUE: Selon le modèle de tondeuse à gazon, un adaptateur de lame (Fig. 12.28) peut être présent. Assurez-vous de ne pas oublier de le mettre en place.

Après la procédure ci-dessus, retirez le bloc de bois qui empêchait la lame de tourner.

SAC HERBE

Pour nettoyer le sac à herbe, retirez-le de la tondeuse à gazon et lavez-le à l'eau. Laissez-le sécher complètement avant de le remettre en place.

REMARQUE: Un sac humide se bouchera rapidement.

HUILE MOTEUR

AVERTISSEMENT: La vérification du niveau et la

vidange de l'huile doivent être effectuées sur un sol solide et plat. Le moteur doit être arrêté à tout moment. Si le moteur était en marche, il sera chaud et la procédure doit être effectuée avec précaution afin d'éviter tout risque de brûlure.

Pour vérifier le niveau d'huile:

- Retirez le bouchon de remplissage d'huile.
- Essuyez la jauge d'huile.
- Insérez la jauge d'huile dans le goulot de remplissage d'huile, sans la visser.
- Retirez la jauge d'huile et vérifiez le niveau d'huile indiqué dessus. Si nécessaire, remplissez d'huile jusqu'au niveau supérieur.
- Mettez la jauge d'huile en place et serrez-la correctement.

Pour changer l'huile:

REMARQUE: vidangez l'huile usagée pendant que le moteur est chaud. L'huile chaude s'écoule rapidement et complètement.

AVERTISSEMENT: Prenez les mesures de protection nécessaires contre l'huile chaude pour éviter tout risque de brûlure.

- Retirez le bouchon de remplissage d'huile.
- Placez un récipient approprié à côté de la tondeuse pour récupérer l'huile usée.
- Inclinez la tondeuse sur son côté droit. L'huile usée s'écoulera par le goulot de remplissage. Laissez l'huile s'écouler complètement.

REMARQUE: Éliminez l'huile moteur usagée et les contenants d'une manière compatible avec l'environnement. Nous vous suggérons de l'apporter dans un contenant scellé à votre centre de recyclage local ou à votre station-service pour récupération. Ne le jetez pas à la poubelle, ne le versez pas par terre et ne le jetez pas dans un égout.

- Repositionnez la tondeuse sur une position horizontale.
- Remplissez le moteur avec l'huile recommandée.
- Attendez quelques instants pour que l'huile se stabilise dans le moteur, puis mesurez le niveau d'huile à l'aide de la jauge d'huile. Répétez les étapes 5 et 6 jusqu'à ce que le niveau d'huile soit correct.
- Mettez la jauge d'huile en place et serrez-la correctement.

AVERTISSEMENT: le fonctionnement du moteur entraînera un bas niveau d'huile endommagera le moteur.

REMARQUE: Si le moteur fonctionne fréquemment dans des conditions extrêmement poussiéreuses ou dans d'autres circonstances graves, changez l'huile moteur toutes les 10 heures.

FILTRE À AIR

AVERTISSEMENT: Faire fonctionner le moteur sans filtre à air ou avec un filtre à air endommagé permettra à la saleté de pénétrer dans le moteur, provoquant une usure rapide du moteur.

- Retirez le bouchon de remplissage d'huile.
- Placez un récipient approprié à côté de la tondeuse pour récupérer l'huile usée.
- Inclinez la tondeuse sur son côté droit. L'huile usée s'écoulera par le goulot de remplissage. Laissez l'huile s'écouler complètement.

REMARQUE: Éliminez l'huile moteur usagée et les contenants d'une manière compatible avec l'environnement. Nous vous suggérons de l'apporter dans un contenant scellé à votre centre de recyclage local ou à votre station-service pour récupération. Ne le jetez pas à la poubelle, ne le versez pas par terre et ne le jetez pas dans un égout.

4. Nettoyez l'intérieur du boîtier du filtre à air et couvrez-le de la saleté avec un chiffon doux.
5. Réinstaller le filtre à air et suivre la procédure inverse pour remettre le couvercle du filtre à air.

REMARQUE: Si le moteur fonctionne fréquemment dans des conditions poussiéreuses ou dans d'autres circonstances graves, nettoyez l'élément du filtre à air toutes les 10 heures. Si nécessaire, changez l'élément du filtre à air toutes les 25 heures.

BOUGIE D'ALLUMAGE

1. Retirez le câble de la bougie (Fig. 14.32) pour accéder à la bougie (Fig. 14.31).
2. Utilisez un outil de bougie approprié pour retirer soigneusement la bougie.
3. Inspectez l'état de la bougie d'allumage et de son électrode.
4. Il doit être propre et non porté.
5. Vérifiez que l'écartement de la bougie d'allumage est compris entre 0,7 et 0,8 mm (Fig. 15). Remplacez la bougie d'allumage par une neuve si nécessaire.
6. Vissez soigneusement la bougie d'allumage dans le moteur à la main.
7. Une fois fileté, utilisez l'outil de bougie approprié pour serrer fermement la bougie.
8. Rebranchez le fil de la bougie.

AVERTISSEMENT: ne laissez jamais la saleté ou les débris pénétrer dans l'alésage du cylindre. Avant de retirer la bougie, nettoyez soigneusement la bougie et la culasse.

FILTRE À CARBURANT

Le réservoir de carburant peut être équipé d'un filtre, selon le modèle de tondeuse à gazon, situé au niveau du tuyau de carburant ou du bouchon du réservoir de carburant. Le filtre à carburant peut être choisi et doit être vérifié périodiquement. Si le filtre est sale, remplacez-le par un neuf. Si l'intérieur du réservoir de carburant est sale, il peut être nettoyé en rinçant le réservoir de carburant avec de l'essence propre.

NETTOYAGE

Utilisez une petite brosse douce pour nettoyer l'extérieur de l'unité. N'utilisez pas de détergents puissants. Les nettoyeurs ménagers contenant des huiles aromatiques telles que le pin et le citron et des solvants tels que le kérosène peuvent endommager le boîtier ou la poignée en plastique. Essuyez toute trace d'humidité avec un chiffon doux.

ESPACE DE RANGEMENT

AVERTISSEMENT: Ne stockez jamais l'unité avec du carburant dans le réservoir et laissez toujours l'unité refroidir avant de la ranger.

AVERTISSEMENT: ne stockez l'appareil que dans des zones sèches et bien ventilées.

Au cas où l'appareil serait stocké pendant une période prolongée, utilisez la procédure de stockage suivante:

1. Videz tout le carburant du réservoir de carburant.
2. Démarrez le moteur et laissez-le tourner jusqu'à ce qu'il cale. Cela garantit que tout le carburant a été vidangé du carburateur.
3. Laisser refroidir le moteur.
4. Retirez la bougie et mettez 30 ml d'huile moteur de haute qualité dans le cylindre. Tirez lentement sur la corde de démarrage pour répartir l'huile.
5. Réinstaller la bougie d'allumage.
6. Nettoyez soigneusement l'unité et inspectez les pièces détachées ou endommagées. Réparez ou remplacez les pièces endommagées et serrez les vis, écrous ou boulons desserrés.

PROTECTION ENVIRONNEMENTALE

Recyclez les matières premières au lieu de les éliminer comme déchets. La machine, les accessoires et l'emballage doivent être triés pour un recyclage respectueux de l'environnement. Les composants en plastique sont étiquetés pour un recyclage catégorisé.

GARANTIE

Ce produit est garanti conformément aux réglementations légales / nationales, en vigueur à compter de la date d'achat par le premier utilisateur. Les dommages attribuables à l'usure normale, à la surcharge ou à une mauvaise manipulation seront exclus de la garantie. En cas de réclamation, veuillez envoyer la machine, complètement assemblée, à votre revendeur ou au centre de service officiel.

ITALIANO

AVVERTENZE GENERALI DI SICUREZZA

Leggere e comprendere il manuale del proprietario prima di utilizzare questa unità. Puoi aiutare a prevenire gli incidenti acquisendo familiarità con i controlli del tuo prodotto e osservando procedure operative sicure e segnali di sicurezza. Non esporre l'unità a umidità eccessiva, polvere, sporco o vapori corrosivi. Non tentare mai di modificare il prodotto. Usa sempre il tuo buon senso per evitare tutte le situazioni considerate oltre le tue capacità. Non utilizzare l'unità quando si è stanchi o sotto l'effetto di droghe, alcol o altri farmaci. Tenere lontani bambini e astanti durante il funzionamento. Non consentire mai a bambini o persone che non conoscono queste istruzioni di utilizzare la macchina. Le leggi locali possono limitare l'età minima dell'operatore. Tenere presente che l'operatore o l'utente è responsabile di incidenti o eventi imprevisti che si verificano ad altre persone o ai loro beni. Consultare il proprio rivenditore autorizzato per lo smontaggio e l'assistenza, non trattati in questo manuale.

PERICOLI DI MONOSSIDO DI CARBONIO

Operare solo all'aperto. Non far funzionare mai il motore al chiuso poiché scarica monossido di carbonio velenoso, un gas inodore e incolore. L'inalazione di monossido di carbonio provoca nausea, svenimenti o morte.

RISCHI DI INCENDI E USTIONI

Non utilizzare in aree ad alto rischio di incendio. Il sistema di scarico si surriscalda abbastanza da incendiare materiali infiammabili.

Alcune parti dell'unità diventano molto calde durante il funzionamento e prestare attenzione a non toccarle per evitare scottature. Lascialo raffreddare prima di riparlo.

Non fumare mai vicino all'unità. Tenere lontane potenziali fonti di fuoco o scintille. Prestare attenzione ai rischi di incendio durante il rifornimento dell'unità. In caso di incendio, utilizzare un estintore appropriato appositamente progettato per incendi di petrolio e benzina.

PERICOLI DA CARBURANTE E OLIO

La benzina e l'olio sono tossici e infiammabili. Seguire le istruzioni fornite da ciascun produttore prima dell'uso.

Assicurarsi che ci sia una certa distanza tra l'eventuale serbatoio di benzina di scorta e l'unità, per evitare pericoli inutili. Fare rifornimento solo all'aperto in un'area ben ventilata con il motore spento. Non fare rifornimento durante il funzionamento. Non riempire eccessivamente il serbatoio del carburante. Non fumare mai vicino alla benzina. Tenere lontane le fonti di fuoco e le scintille. Conservare sempre la benzina in contenitori approvati. Assicurarsi che tutto il carburante e l'olio fuoriusciti siano stati rimossi prima di avviare il motore.

Aprire lentamente il serbatoio del carburante per consentire alla pressione interna di diminuire gradualmente.

EQUIPAGGIAMENTO DI PROTEZIONE

Indossare sempre dispositivi di protezione adeguati e certificati durante il funzionamento dell'unità. Indossare sempre indumenti adeguati che non ostacolino i movimenti durante l'utilizzo della macchina. Indossare sempre guanti protettivi, occhiali, casco e relativa attrezzatura, respiratore a semimaschera, equipaggiamento di protezione acustica e stivali di sicurezza anti-taglio con suola antiscivolo. Non indossare mai scarpe, camicie, collane o altri accessori appesi o svolazzanti che potrebbero impigliarsi nella macchina. Lega i capelli se sono lunghi. In caso di rischio di polvere, deve essere utilizzata una maschera respiratoria.

CATEGORIA AVVERTENZE DI SICUREZZA

FUNZIONAMENTO SICURO

Le leve del freno e della frizione devono muoversi liberamente, non devono necessitare di forzature e devono ritornare automaticamente e rapidamente in posizione di folle. L'interruttore di arresto del motore, lo starter e le leve della velocità (ove applicabile) devono spostarsi facilmente da una posizione all'altra. I cavi elettrici ed in particolare il cavo della candela devono essere in perfetto stato per evitare la generazione di scintille, e la pipetta deve essere correttamente montata sulla candela. Le impugnature della macchina e le protezioni devono essere pulite, asciutte e ben fissate alla macchina.

Non montare apparecchiature o accessori sulla macchina non previsti o approvati dal costruttore. Modifiche e / o accessori non autorizzati possono provocare gravi lesioni personali o la morte dell'operatore o di altri.

Assicurati di spegnere il motore:

- ▶ Durante il montaggio o la rimozione di accessori.
- ▶ Ogni volta che si lascia la macchina incustodita.
- ▶ Durante il rifornimento.
- ▶ Quando si svuota il sacco raccogliera.
- ▶ Quando ci si sposta tra aree di lavoro o sopra aree pavimentate e ostacoli a terra.

ATTENZIONE: Le parti rotanti possono causare gravi lesioni, evitare di entrare in contatto con le parti rotanti quando sono ancora in rotazione. Non mettere mai le mani o i piedi sotto il telaio del tosaerba mentre il motore è in funzione e camminare sempre dietro il tosaerba.

ATTENZIONE: se qualcosa si rompe o si verifica un incidente durante il lavoro, spegnere immediatamente il motore e allontanare la macchina per evitare ulteriori danni. Nel caso in cui un corpo estraneo sia entrato nella macchina, fermare immediatamente la macchina, controllare eventuali danni ed eseguire le riparazioni prima di riavviarla.

I livelli di rumorosità e vibrazione indicati in queste istruzioni sono i livelli massimi per l'utilizzo della macchina. Una manutenzione insufficiente ha un impatto significativo sulle vibrazioni e sulle emissioni sonore. Di conseguenza, è necessario adottare misure preventive per eliminare possibili danni dovuti a livelli elevati di rumore e stress da vibrazioni. Mantenere la macchina in buone condizioni, indossare dispositivi di protezione per le orecchie e fare delle pause durante il lavoro. Far funzionare la macchina con una velocità stabile e affermare saldamente le maniglie con una forza adeguata

può ridurre il livello di vibrazioni. Durante una giornata lavorativa, è necessario fare pause frequenti e adeguate per evitare danni da vibrazioni e danni alle orecchie. L'esposizione prolungata alle vibrazioni può causare lesioni e disturbi neurovascolari (chiamati anche "sindrome di Raynaud" o "mano bianca"), soprattutto a persone che soffrono di disturbi della circolazione. I sintomi possono riguardare le mani, i polsi e le dita e si manifestano attraverso perdita di sensibilità, torpore, prurito, dolore e scolorimento o alterazioni strutturali della pelle. Questi effetti possono essere aggravati da basse temperature ambiente e / o stringendo eccessivamente le impugnature. Se si manifestano i sintomi, ridurre il tempo di utilizzo della macchina e consultare un medico.

PERICOLO SULL'AREA DI LAVORO

Ispezionare accuratamente l'intera area di lavoro e utilizzare un rastrello o una spazzola da giardino per staccare manualmente i detriti e rimuovere tutto ciò che potrebbe essere proiettato dalla macchina, essere una fonte pericolosa (pietre, rami, filo di ferro, ossa, ecc.) O causare danni al macchine se investite. Verificare che non vi siano astanti o animali domestici nel raggio di almeno 15 metri dal raggio di azione della macchina.

Non dirigere il silenziatore e quindi i fumi di scarico verso materiali infiammabili.

Verificare sempre la presenza di oggetti che potrebbero bloccare lo schermo della presa d'aria prima di iniziare a lavorare. Una presa d'aria ostruita riduce le prestazioni della macchina e aumenta la temperatura di lavoro del motore, il che può provocare un guasto al motore.

Non utilizzare la macchina in uno spazio ristretto dove possono svilupparsi pericolosi fumi di monossido di carbonio. Non azionare la macchina vicino a finestre aperte.

Lavora solo alla luce del giorno o con una buona luce

artificiale in condizioni di buona visibilità.

Cerca di non causare alcun disturbo. Utilizzare questa macchina solo in orari ragionevoli della giornata (non la mattina presto o la sera tardi quando il rumore potrebbe causare disturbi).

Assumi una posizione ferma ed equilibrata. Evitare ove possibile di lavorare su terreno bagnato, scivoloso o comunque su terreno irregolare o scosceso che non garantisca stabilità all'operatore. Proteggete i vostri piedi evitando di correre durante il funzionamento del tosaerba. Tagliare l'erba sulle pareti di un pendio (non su e giù) ed evitare la pacciamatura su pendii ripidi.

SPECIFICHE DEL PRODOTTO

USO PREVISTO

Questa macchina è stata progettata e realizzata per il taglio dell'erba mediante falciatura ad es. nei prati. Ogni altro utilizzo diverso da quelli sopra indicati potrebbe essere pericoloso, arrecare danno a persone e / o cose e alla macchina.

USO IMPROPRIO

La macchina non deve essere utilizzata per il taglio di materiali pericolosi, ad es. accumulo di prodotti infiammabili o esplosivi, braci ardenti o materiale di combustione senza fiamma, sigarette accese, vetri, oggetti appuntiti, oggetti metallici, pietre e qualsiasi altro oggetto che possa essere pericoloso per la macchina, l'operatore e altri.

Esempi di uso improprio possono includere, ma non sono limitati a:

- ▶ Utilizzo della macchina senza gli accessori specificamente forniti dal produttore per usi specifici, o utilizzo di accessori in un modo non previsto nelle presenti istruzioni;
- ▶ Utilizzo della macchina da parte di più persone.

DATI TECNICI				
Numero dell'articolo		46 270	46 271	46 272
Modello		GLM 46/201 SP PRO	GLM 53/201 SP VS PRO	GLM 53/201 SP PRO
Larghezza di taglio	cm	46	53	53
Sistema di propulsione		Semovente / Singola velocità	Semovente / Velocità variabile	Semovente / Singola velocità
Gamma di altezza di taglio	mm	25-75 (7 posizioni)	30-80 (7 posizioni)	30-80 (7 posizioni)
Tappo mulching		Sì	Sì	Sì
Scarico laterale		No	Sì	No
Modello del motore		RV 200-2-2	RV 200-2-2	RV 200-2-2
Cilindrata del motore	cc	201	201	201
Potenza nominale del motore	kw / hp	4,25 / 5,6	4,25 / 5,6	4,25 / 5,6
Velocità nominale	rpm	2.900	2.900	2.900
Capacità della tanica di benzina	L	1,3	1,3	1,3

DATI TECNICI				
Numero dell'articolo		46 270	46 271	46 272
Modello		GLM 46/201 SP PRO	GLM 53/201 SP VS PRO	GLM 53/201 SP PRO
Capacità olio motore	L	0,5	0,5	0,5
Diametro ruote anteriori	mm	200	200	200
Diametro ruote posteriori	mm	250	300	300
Capacità sacco raccoglierba	L	60	70	70
Peso netto	kg	34	41	40
Livello di potenza sonora	dB	96	98	98

IDENTIFICAZIONE

1. Leva della frizione
2. Leva del freno
3. Maniglia di operazione
4. Protezione scarico posteriore
5. Motore
6. Gruppo filtro aria
7. Maniglia di trasporto anteriore
8. Tappo di riempimento dell'olio
9. Protezione scarico laterale (GLM 53/201 VS PRO)
10. Scivolo di scarico laterale (GLM 53/201 VS PRO)
11. Leva di regolazione dell'altezza
12. Sacco per l'erba
13. Presa di avviamento a strappo
14. Morsetti rapidi di regolazione della maniglia
15. Cavo freno
16. Cavo frizione
17. Telaio sacco raccoglierba
18. Clip in plastica per sacco raccoglierba
19. Tappo mulching
20. Bulbo di primer
21. Livello superiore dell'olio
22. Livello dell'olio inferiore
23. Livello carburante superiore
24. Tappo serbatoio carburante
25. Rondella della lama
26. Bullone della lama
27. Lama
28. Adattatore lama
29. Elemento del filtro dell'aria
30. Coperchio del filtro dell'aria
31. Candela
32. Cappuccio della candela
33. Leva della velocità (GLM 53/201 VS PRO)

NOTA: non tutti gli articoli di cui sopra saranno disponibili per tutti i modelli.

FUNZIONAMENTO

PREPARAZIONE DELL'UNITÀ

Le déballage et l'achèvement de l'assemblage Il disimballaggio e il completamento dell'assemblaggio devono essere effettuati su una superficie piana e stabile, con spazio sufficiente per lo spostamento della macchina e del suo imballaggio, utilizzando sempre attrezzature adeguate.

1. Ruotare le leve di rilascio rapido della maniglia (Fig. 2.14) su entrambi i lati per rilasciare la maniglia (Fig. 1.3). Ruotare la maniglia e quindi posizionare il perno nella staffa del tosaerba, scegliendo una delle tre posizioni angolari. Bloccare la maniglia in posizione chiudendo le leve di rilascio rapido.
2. Posizionare il motorino di avviamento a strappo (Fig. 1.13) sulla destra dell'impugnatura, introducendo l'impugnatura sulla sua fune guida di supporto e fissando la fune con il collare in plastica.
3. Posizionare i cavi del freno e della frizione in posizione (Fig. 3).
4. Montare il sacco raccoglierba facendo scorrere il telaio nel sacco raccoglierba e attaccando i fermagli (Fig.4).
5. Sollevare la protezione dello scarico posteriore, rimuovere il tappo mulching (dove applicabile) (Fig.6) e installare il sacco raccoglierba in posizione (Fig.5).

Tappo mulching

Le bouchon mulching doit être utilisé lors du paillage et jamais en combinaison avec la collecte des sacs. Retirez le sac à herbe lorsque vous utilisez le bouchon de déchiquetage. Pour installer le bouchon mulching, soulevez l'éjection arrière et faites-la glisser en position (Fig. 6).

Scivolo di scarico laterale

Quando applicabile, l'uso dello scarico laterale (Fig. 1.10) guiderà il prato tagliato fuori dal lato del piatto del tosaerba. Sollevare la protezione dello scarico laterale (Fig. 1.9) per installare lo scivolo.

NOTA: Durante la pacciamatura rimuovere lo scivolo di scarico laterale.

NOTA: Quando si utilizza lo scarico laterale, mantenere il tappo mulching in posizione.

Regolazione dell'altezza di taglio

AVVERTENZA: Prima di regolare l'altezza di taglio, spegnere il motore e attendere che la lama del tosaerba si arresti completamente.

Tirare la leva (Fig. 1.11) in avanti o indietro per regolare la regolazione all'altezza di taglio desiderata. Assicurarsi sempre che la leva sia bloccata di nuovo in posizione.

Prima di iniziare il lavoro:

1. Verificare che tutte le viti della macchina siano ben serrate.
2. Verificare che il filtro dell'aria sia pulito.
3. Preparare gli accessori e assicurarsi che siano montati correttamente.
4. Rabboccare olio e carburante come indicato di seguito.

RIFORMIMENTO E LUBRIFICAZIONE

AVVERTENZA: Non fumare mai durante il rifornimento e tenere il carburante lontano da tutte le fonti di fuoco o scintille. Evitare di inalare i vapori della benzina e fare sempre rifornimento in ambienti esterni e ben ventilati.

AVVERTENZA: Il tosaerba viene consegnato senza olio e carburante.

Il tosaerba è dotato di un motore a 4 tempi, il che significa che la benzina deve essere utilizzata nel serbatoio del carburante e il carter del motore deve essere riempito con olio per motori a 4 tempi.

Specifiche del carburante: benzina senza piombo
Specifiche dell'olio: utilizzare solo olio che soddisfi i requisiti della classe di servizio API SF o superiore. Per uso generale (5°C - 38°C) l'olio consigliato è SAE 15W-30. Capacità olio motore: 0,5L

Utilizzare sempre contenitori puliti per conservare il carburante e non utilizzare carburante conservato per più di un mese.

Utilizzare un imbuto per evitare fuoriuscite di carburante o olio. Non riempire eccessivamente

Per riempire il motore di carburante:

1. Rimuovere il tappo del serbatoio del carburante (Fig. 9.24).

ATTENZIONE: Aprire con cautela la parte superiore del serbatoio in quanto potrebbe esserci formata pressione all'interno.

2. Aggiungere il carburante al livello superiore del serbatoio del carburante (Fig. 9.23). Lasciare uno spazio minimo di 5 mm tra la parte superiore del carburante e il bordo interno del serbatoio per consentire l'espansione.

3. Riposizionare il tappo del serbatoio del carburante e serrare adeguatamente.

Per riempire il motore con olio:

1. Rimuovere il tappo dell'olio (Fig. 1.8). La parte inferiore è l'indicatore del livello dell'olio (asta di livello dell'olio).

2. Aggiungere abbastanza olio per portare il livello dell'olio tra il limite superiore (Fig. 8.21) e quello inferiore (Fig. 8.22) sull'astina di livello dell'olio. La misurazione deve essere eseguita con l'asta di livello posizionata, ma non avvitata, nel bocchettone di riempimento.

3. Riposizionare il tappo dell'olio e serrare adeguatamente.

AVVERTENZA: Pulire il carburante e l'olio fuoriusciti prima di avviare il motore.

AVVIAMENTO DELL'UNITÀ

AVVERTENZA: prima di avviare il motore, accertarsi che la macchina e di essere su un terreno stabile.

NOTA: In caso di avviamento a freddo è necessario utilizzare il bulbo di adescamento (ove previsto) (Fig. 7.20) premendolo da una a quattro volte, pompan-

do il carburante direttamente dal carburatore al cilindro.

1. Tirate indietro la leva del freno e tenetela contro la maniglia (Fig.10)

2. Tenere sempre rilasciata la leva della frizione. Ciò impedirà al tosaerba di spostarsi in avanti quando azionate il motorino di avviamento (Fig. 11).

3. Con la maniglia di avviamento nel suo supporto, tirare lentamente la manopola di avviamento (Fig. 1.13) con la mano destra fino a quando non si inizia a sentire resistenza. Quindi tirare energicamente. Il motore dovrebbe avviarsi al massimo dopo due o cinque tiri.

ATTENZIONE: Per evitare di rompere la fune di avviamento, non tirarla per tutta la sua lunghezza né lasciarla scorrere lungo il bordo del foro guida cavo. Rilasciare lo starter gradualmente, per evitare che voli indietro in modo incontrollato.

NOTA: Una volta caldo, il motore dovrebbe avviarsi al primo tiro.

Per le massime prestazioni e affidabilità, lasciare riscaldare il motore prima di metterlo in funzione. Far girare il motore per due o tre minuti al minimo.

FUNZIONAMENTO DELL'UNITÀ

La lama entrerà in azione non appena il motore verrà avviato. Mentre la macchina è in funzione mantenere la leva del freno in posizione di lavoro (Fig.10). Il motore si spegnerà non appena rilascerai la leva del freno.

Leva della frizione

Spingere in avanti il livello della frizione (Fig. 1.1) e tenerlo contro il manubrio per spingere il tosaerba in avanti. Rilasciare la frizione per arrestare il movimento in avanti del tosaerba.

ATTENZIONE: Rilasciate sempre la leva della frizione quando cercate di avviare il motore (Fig. 11). Se la frizione è innestata, il tosaerba si muoverà in avanti. Azionare la leva della frizione con un movimento rapido e completo, in modo che la frizione sia completamente innestata o completamente rilasciata. Ciò contribuirà a prolungare la durata del meccanismo della frizione.

Leva di velocità

Il rasaerba è dotato di una leva della velocità (Fig. 16.33) per la regolazione della velocità del semevente (applicabile solo al modello a velocità variabile). La velocità di traslazione può essere modificata posizionando la leva della velocità avanti e indietro nelle posizioni intermedie disponibili.

ARRESTO DELL'UNITÀ

1. Rilasciare la leva della frizione.
2. Lasciar raffreddare il motore girando al minimo per alcuni secondi.
3. Rilasciare il livello del freno dalla presa per spegnere il motore.

MANUTENZIONE E PULIZIA

AVVERTENZA: Non eseguire mai la manutenzione o la pulizia con l'unità in funzione. Lavorare sempre su un'unità fresca.

AVVERTENZA: Prima di pulire o eseguire lavori di manutenzione, scollegare il cappuccio della candela e leggere le relative istruzioni.

Indossare sempre indumenti adeguati e guanti protettivi ogni volta che le mani sono a rischio.

Qualsiasi operazione di regolazione o manutenzione non descritta in questo manuale deve essere eseguita dal proprio Rivenditore o da un Centro di Assistenza specializzato con le conoscenze e le attrezzature necessarie per garantire che il lavoro venga svolto correttamente mantenendo il livello di sicurezza originale della macchina. Qualsiasi operazione eseguita in centri non autorizzati o da persone non qualificate invaliderà totalmente la Garanzia e tutti gli obblighi e responsabilità del Produttore.

Tenere tutti i dadi e le viti serrati per assicurarsi che la macchina sia sempre in condizioni di lavoro sicure. La manutenzione ordinaria è essenziale per la sicurezza e per mantenere un alto livello di prestazioni.

ATTENZIONE: Non utilizzare mai la macchina con parti usurate o danneggiate. Le parti difettose o usurate devono essere sempre sostituite e non riparate. Utilizzare solo ricambi originali.

PROGRAMMA DI MANUTENZIONE

Articles		Frequenza				
		Prima di ogni utilizzo	Dopo il 1° mese o 5 ore di funzionamento	Ogni 3 mesi o 25 ore di funzionamento	Ogni 12 mesi o 100 ore di funzionamento	Ogni 24 mesi o 250 ore di funzionamento
Unità completa	Ispezione visuale	✓				
Maniglie di controllo	Controllare	✓				
Lama da taglio	Controllare	✓*				
Eolio motore	Controllare - Ricarica	✓				
	Sostituire		✓	✓		
Filtro dell'aria	Controllare - Pulire	✓				
	Sostituire		✓	✓		
Candela	Controllare - Regolare		✓		✓	
	Sostituire					✓
Filtro del carburante	Pulire		✓	✓		
Tubo del carburante	Controllare		✓		✓*	
Gioco delle valvole	Controllare - Regolare				✓**	

* Questi elementi devono essere sostituiti se necessario.
** Questi elementi devono essere manutenti e riparati solo da un rivenditore autorizzato, che dispone degli strumenti appropriati e della competenza meccanica richiesta.

LAMA

Per ispezionare la lama:

- Incline il tosaerba a destra (Fig. 12), in modo che il lato del filtro dell'aria sia rivolto verso l'alto. Ciò

contribuirà a prevenire perdite di carburante e difficoltà nell'avviamento del motore, una volta terminata la procedura.

- Ispezionare la lama (Fig. 12.27) per danni, crepe e ruggine o corrosione eccessiva.

- Una lama non affilata può essere affilata, ma una lama eccessivamente usurata, piegata, rotta o danneggiata in altro modo deve essere sostituita. Se è necessario rimuovere la lama per affilare o cambiare:
 - Rimuovere il bullone (Fig. 12.26) con una chiave a tubo. Utilizzare un blocco di legno per evitare che la lama ruoti mentre si tenta di rimuovere il bullone.
 - Rimuovere la rondella (Fig. 12.25).
 - Rimuovere la lama.

Per riposizionare la lama affilata o nuova:

- Installare la lama in posizione.
- Installare la rondella in posizione.
- Installez le boulon en position et serrez le boulon con une clé torche.

NOTA: Potrebbe essere presente un adattatore per lame (Fig. 12.28), a seconda del modello di tosaerba. Assicurati di ricordarti di metterlo in posizione. Dopo la procedura di cui sopra, rimuovere il blocco di legno che impediva alla lama di girare.

SACCA ERBA

Per pulire il sacco raccogliherba, rimuoverlo dal tosaerba e lavarlo con acqua. Lasciarlo asciugare completamente prima di rimetterlo in posizione.

NOTA: una borsa bagnata si intasa rapidamente.

OLIO MOTORE

AVVERTENZA: Il controllo del livello e il cambio dell'olio devono essere eseguiti su un terreno solido e piano. Il motore deve essere sempre spento. Se il motore era in funzione, sarà caldo e la procedura deve essere eseguita con cura per evitare il pericolo di ustioni.

Per controllare il livello dell'olio:

- Rimuovere il tappo di riempimento dell'olio.
- Pulisci l'astina di livello dell'olio.
- Inserire l'astina di livello dell'olio nel bocchettone di riempimento dell'olio, senza avvertirla.
- Rimuovere l'astina di livello dell'olio e controllare il livello dell'olio indicato su di essa. Se necessario, rabboccare con olio fino al livello superiore.
- Posizionare l'astina di livello dell'olio e serrare adeguatamente.

Per cambiare l'olio:

NOTA: scaricare l'olio usato mentre il motore è caldo. L'olio caldo drena rapidamente e completamente.

AVVERTENZA: adottare le misure di protezione necessarie contro l'olio caldo per evitare qualsiasi pericolo di ustione.

- Rimuovere il tappo di riempimento dell'olio.
- Posizionare un contenitore adatto vicino al tosaerba per raccogliere l'olio usato.
- Incline il tosaerba sul lato destro. L'olio usato verrà scaricato attraverso il bocchettone di riempimento. Lascia che l'olio si scarichi completamente.

NOTA: Smaltire l'olio motore usato e i contenitori in modo compatibile con l'ambiente. Ti consigliamo di portarlo in un contenitore sigillato al tuo centro di riciclaggio locale o stazione di servizio per il recupero. Non gettarlo nella spazzatura, non versarlo a terra o versarlo in uno scarico.

- Riposizionate il tosaerba in una posizione orizzontale.
- Riempire il motore con l'olio consigliato.
- Attendere un paio di istanti affinché l'olio si depositi nel motore, quindi misurare il livello dell'olio utilizzando l'astina di livello dell'olio. Ripetere i passaggi numero 5 e 6 fino a quando il livello dell'olio è corretto.
- Posizionare l'astina di livello dell'olio e serrare adeguatamente.

AVVERTENZA: Il funzionamento del motore abbasserà il livello dell'olio e causerà danni al motore.

NOTA: Se il motore funziona spesso in condizioni estremamente polverose o in altre circostanze gravi, cambiare l'olio motore ogni 10 ore.

FILTRO DELL'ARIA

AVVERTENZA: Il funzionamento del motore senza filtro dell'aria o con un filtro dell'aria danneggiato consentirà alla sporcizia di entrare nel motore, causando una rapida usura del motore.

- Rimuovere il coperchio del filtro dell'aria (Fig. 13.30).
- Assicurarsi che il filtro dell'aria sia libero da sporco e in buone condizioni.
- Se il filtro dell'aria in carta è sporco (13.29), rimuoverlo e pulirlo. Se necessario, sostituirlo con uno nuovo.

AVVERTENZA: Non pulire mai il filtro dell'aria con benzina o detergenti a basso punto di infiammabilità per evitare il rischio di incendio o esplosione.

- Pulire l'interno della scatola del filtro dell'aria e coprire dallo sporco con un panno morbido.
- Reinstallare il filtro dell'aria e seguire la procedura inversa per riposizionare il coperchio del filtro dell'aria.

NOTA: Se il motore funziona spesso in presenza di polvere o in altre circostanze gravi, pulire l'elemento del filtro dell'aria ogni 10 ore. Se necessario, cambiare l'elemento del filtro dell'aria ogni 25 ore.

CANDELA

- Rimuovere il cavo della candela (Fig. 14.32) per accedere alla candela (Fig. 14.31).
- Utilizzare uno strumento per candele appropriato per rimuovere con cautela la candela.
- Controllare le condizioni della candela e del suo elettrodo.
- Deve essere pulito e non indossato.
- Verificare che la distanza tra gli elettrodi della candela sia compresa tra 0,7 e 0,8 mm (Fig.15). Sostituire la candela con una nuova se necessario.
- Avvitare con cura la candela nel motore a mano.
- Una volta filettata, utilizzare lo strumento per candele appropriato per serrare saldamente la candela.
- Ricolligere il filo della candela.

AVVERTENZA: Non permettere mai che sporcizia o detriti entrino nel foro del cilindro. Prima di rimuov-

vere la candela, pulire accuratamente la candela e la zona della testata.

FILTRO DEL CARBURANTE

Il serbatoio del carburante può essere dotato di un filtro, a seconda del modello di rasaerba, situato sul tubo del carburante o sul tappo del serbatoio del carburante. Il filtro del carburante può essere estratto e deve essere controllato periodicamente. Se il filtro è sporco, sostituirlo con uno nuovo. Se l'interno del serbatoio del carburante è sporco, può essere pulito risciacquando il serbatoio del carburante con benzina pulita.

PULIZIA

Utilizzare una piccola spazzola morbida per pulire l'esterno dell'unità. Non utilizzare detergenti aggressivi. I detergenti per la casa che contengono oli aromatici come pino e limone e solventi come il cherosene possono danneggiare l'involucro o il manico in plastica. Rimuovere l'umidità con un panno morbido.

CONSERVAZIONE

AVVERTENZA: Non conservare mai l'unità con il carburante nel serbatoio e lasciare sempre raffreddare l'unità prima di riportarla.

AVVERTENZA: Conservare l'unità solo in aree asciutte e ben ventilate.

Nel caso in cui l'unità venga conservata per un periodo di tempo prolungato, utilizzare la seguente procedura di conservazione:

- Scaricare tutto il carburante dal serbatoio del carburante.
- Avviare il motore e lasciarlo girare finché non si arresta. Ciò garantisce che tutto il carburante sia stato scaricato dal carburatore.
- Lasciar raffreddare il motore.
- Rimuovere la candela e inserire 30 ml di olio motore di alta qualità nel cilindro. Tirare lentamente la fune di avviamento per distribuire l'olio.
- Reinstallare la candela.
- Pulire accuratamente l'unità e ispezionare eventuali parti allentate o danneggiate. Riparare o sostituire le parti danneggiate e serrare viti, dadi o bulloni allentati.

PROTEZIONE AMBIENTALE

Ricicla le materie prime invece di smaltirle come rifiuti. La macchina, gli accessori e l'imballaggio devono essere selezionati per il riciclaggio rispettoso dell'ambiente. I componenti in plastica sono etichettati per il riciclaggio classificato.

GARANZIA

Questo prodotto è garantito in conformità con le normative legali / specifiche del paese, in vigore dalla data di acquisto da parte del primo utente. I danni attribuibili alla normale usura, sovraccarico o uso improprio saranno esclusi dalla garanzia. In caso di reclamo, inviare la macchina, completamente assemblata, al proprio rivenditore o al centro di assistenza ufficiale.

ΕΛΛΗΝΙΚΑ

ΓΕΝΙΚΕΣ ΠΡΟΕΙΔΟΠΟΙΗΣΕΙΣ ΑΣΦΑΛΕΙΑΣ

Διαβάστε και κατανοήστε αυτό το εγχειρίδιο κατόχου προτού θέσετε σε λειτουργία το παρόν μηχανήμα. Μπορείτε να αποφύγετε ατυχήματα αν είστε εξοικειωμένοι με τα χειριστήρια του προϊόντος και τηρώντας τις ασφαλείς διαδικασίες λειτουργίας. Μην εκθέτετε το προϊόν σε υπερβολική υγρασία, σκόνη, βρωμιά ή διαβρωτικούς ατμούς. Ποτέ μην επικειρήσετε να τροποποιήσετε το προϊόν. Χρησιμοποιείτε πάντα κοινή λογική σκέψη ώστε να αποφύγετε να βρεθείτε σε κατάσταση πέρα των δυνατοτήτων σας. Μη χρησιμοποιείτε το προϊόν όταν είστε κουρασμένοι ή υπό την επήρεια ναρκωτικών, αλκοολ ή άλλων φαρμακευτικών σκευασμάτων. Κρατείστε παιδιά και τυχόν παρευρισκόμενους μακριά κατά τη λειτουργία του μηχανήματος. Μην επιτρέπετε σε παιδιά ή όσους δεν είναι εξοικειωμένοι με τις οδηγίες χρήσης να χρησιμοποιήσουν το μηχανήμα. Η τοπική νομοθεσία είναι πιθανόν να ορίζει κατάλλητη ηλικία χρήστη. Πάντα να θυμάστε πως ο χειριστής ή χρήστης είναι υπεύθυνος για ατυχήματα ή απρόσμενα γεγονότα που τυχόν προκληθούν κατά τη λειτουργία σε άλλους ανθρώπους ή την περιουσία τους. Συμβουλευτείτε τον συμβεβλημένο συνεργάτη σας για εργασίες αποσυναρμολόγησης και συντήρησης, που δεν καλύπτονται από αυτό το εγχειρίδιο.

ΚΙΝΔΥΝΟΙ ΜΟΝΟΞΕΙΔΙΟΥ ΤΟΥ ΑΝΘΡΑΚΑ

Λειτουργήστε μόνο σε εξωτερικούς χώρους. Ποτέ μην λειτουργείτε τον κινητήρα σε εσωτερικούς χώρους καθώς παράγει δηλητηριώδες μονοξείδιο του άνθρακα, ένα άοσμο και άχρωμο αέριο. Η εισπνοή μονοξειδίου του άνθρακα θα προκαλέσει ναυτία, λιποθυμία ή θάνατο.

ΚΙΝΔΥΝΟΙ ΠΡΟΚΛΗΣΗΣ ΠΥΡΚΑΓΙΑΣ

Μη χρησιμοποιείτε σε σημεία με υψηλό κίνδυνο πυρκαγιάς. Η εξάτμιση ζεσταίνεται αρκετά και ενδέχεται να προκληθεί φωτιά σε εύφλεκτα υλικά.

Ορισμένα μέρη του μηχανήματος ζεσταίνονται πολύ κατά τη λειτουργία του και θα πρέπει να προσέχετε να μην τα αγγίζετε για να μην καείτε. Αφήστε το μηχανήμα να κρυώσει προτού το αποθηκεύσετε.

Μη καπνίζετε κοντά στο μηχανήμα. Πιθανές πηγές φωτιάς ή σπινθήρες πρέπει να διατηρούνται μακριά. Δώστε προσοχή στους κινδύνους πρόκλησης φωτιάς κατά τον ανεφοδιασμό του μηχανήματος. Σε περίπτωση φωτιάς, χρησιμοποιήστε τον κατάλληλο πυροσβεστήρα, ειδικά σχεδιασμένο για φωτιά λαδιού και βενζίνης.

ΚΙΝΔΥΝΟΙ ΚΑΥΣΙΜΟΥ ΚΑΙ ΛΑΔΙΟΥ

Η βενζίνη και το λάδι είναι τοξικά και εύφλεκτα υλικά. Ακολουθήστε τις οδηγίες που παρέχονται από κάθε κατασκευαστή πριν από τη χρήση.

Σιγουρευτείτε ότι υπάρχει απόσταση μεταξύ τυχόν δοχείου αποθήκευσης καυσίμου και του μηχανήματος, για την αποφυγή περιττού κινδύνου. Να ανεφοδιάζετε μόνο σε εξωτερικούς και καλά αεριζόμενους χώρους και με τον κινητήρα σβηστό. Μην ανεφοδιάζετε κατά τη διάρκεια λειτουργίας. Μη γεμίζετε υπερβολικά το δοχείο καυσίμου. Μην καπνίζετε κοντά σε βενζίνη. Δι-

ατηρείτε πηγές φωτιάς και σπινθήρες μακριά. Να αποθηκεύετε την βενζίνη μόνο σε εγκεκριμένα δοχεία για καύσιμο. Βεβαιωθείτε ότι έχετε καθαρίσει τυχόν βενζίνη ή λάδι που μπορεί να έχουν κυθεί πριν ξεκινήσετε τον κινητήρα.

Να ανοίγετε την τάπα καυσίμου με προσοχή, ώστε να επιτρέπετε σε τυχόν εσωτερική πίεση να μειωθεί σταδιακά.

ΠΡΟΣΤΑΤΕΥΤΙΚΟΣ ΕΞΟΠΛΙΣΜΟΣ

Να χρησιμοποιείτε πάντα σχετικό και εγκεκριμένο προστατευτικό εξοπλισμό όταν χρησιμοποιείτε το μηχανήμα.

Να φοράτε πάντα επαρκή ρουχισμό που δεν περιορίζει τις κινήσεις σας όταν χρησιμοποιείτε το μηχανήμα. Να φοράτε πάντα γάντια προστασίας από δονήσεις, προστατευτικά γυαλιά, κράνος, μάσκα αναπνοής, προστατευτικό εξοπλισμό ακοής και μπότες προστασίας με σόλες υψηλής πρόσφυσης. Να μην φοράτε κασκόλ, φαρδιές μπλούζες, κολιέ ή οποδήποτε αξεσουάρ που κρέμεται ή περισσεύει και θα μπορούσε να παγιδευτεί στο μηχανήμα. Μαζέψτε τα μαλλιά σας αν είναι μακριά. Μάσκα αναπνοής κατά της σκόνης πρέπει να χρησιμοποιείται όπου υπάρχει σχετικό ρίσκο.

ΠΡΟΕΙΔΟΠΟΙΗΣΕΙΣ ΑΣΦΑΛΕΙΑΣ ΚΑΤΗΓΟΡΙΑΣ

ΑΣΦΑΛΗΣ ΛΕΙΤΟΥΡΓΙΑ

Οι μοχλοί του φρένου και του γκαζιού πρέπει να κινούνται ελεύθερα, δεν πρέπει να απαιτούν ιδιαίτερη προσπάθεια και πρέπει να επιστρέφουν αυτόματα και γρήγορα σε ουδέτερη θέση. Ο διακόπτης λειτουργίας του κινητήρα, το τσοκ και τα χειριστήρια ελέγχου ταχύτητας (όπου είναι διαθέσιμα) πρέπει να μετακινούνται εύκολα μεταξύ των θέσεών τους. Τα ηλεκτρικά καλώδια και ειδικά το καλώδιο του μπουζί πρέπει να είναι σε άριστη κατάσταση για αποφυγή σπινθήρων και η πίπα του μπουζί πρέπει να είναι σωστά τοποθετημένη στο μπουζί. Οι χειρολαβές και οι προστασίες του μηχανήματος πρέπει να είναι καθαρές, στεγνές και επαρκώς σφιγμένες στις θέσεις τους στο μηχανήμα. Μην προσαρμόζετε στο μηχανήμα εξοπλισμό ή αξεσουάρ που δεν προβλέπονται ή δεν είναι εγκεκριμένα από τον κατασκευαστή. Μη εξουσιοδοτημένες παρεμβάσεις ή αξεσουάρ μπορούν να προκαλέσουν σοβαρό τραυματισμό ή και θάνατο του χειριστή ή άλλων.

Σιγουρευτείτε πως έχετε σταματήσει τον κινητήρα:

- Όταν προσαρμόζετε ή αφαιρείτε αξεσουάρ.
- Όποτε αφήνετε το μηχανήμα χωρίς επίβλεψη.
- Κατά τον ανεφοδιασμό.
- Όταν αδειάζετε τον κάδο συλλογής.
- Όταν μετακινείτε μεταξύ θέσεων εργασίας ή πάνω από διαδρόμους και εμπόδια στο έδαφος.

ΠΡΟΣΟΧΗ: Τα περιστρεφόμενα μέρη μπορούν να προκαλέσουν σοβαρό τραυματισμό και πρέπει να αποφεύγετε να έρχεστε σε επαφή με αυτά όταν βρίσκονται σε περιστροφή. Μη βάζετε τα χέρια ή τα πόδια σας κάτω από το πλαίσιο κοπής του κλοοκοπτικού όταν ο κινητήρας είναι σε λειτουργία και να περνάτε πάντα πίσω από το κλοοκοπτικό.

ΠΡΟΣΟΧΗ: Εάν κάποιο μέρος σπάσει ή γίνει κάποιο

ατύχημα κατά την εργασία, σβήστε τον κινητήρα αμέσως και μετακινήστε το μηχάνημα μακριά για να αποφευχθεί επιπλέον ζημιά. Σε περίπτωση που κάποιο ξένο σώμα έχει εισέλθει στο μηχάνημα, σταματήστε τη λειτουργία, ελέγξτε το μηχάνημα για τυχόν βλάβη και κάντε τις απαραίτητες επισκευές προτού το θέσετε εκ νέου σε λειτουργία.

Τα επίπεδα θορύβου και δονήσεων που αναφέρονται στις οδηγίες χρήσης είναι τα μέγιστα για τη χρήση του μηχανήματος. Μη επαρκής συντήρηση έχει σημαντικό αντίκτυπο στις εκπεμπόμενες δονήσεις και στο θόρυβο. Επομένως, είναι απαραίτητο να λαμβάνετε προληπτικά μέτρα για να εξαλείψετε πιθανό κίνδυνο λόγω υψηλού επιπέδου δονήσεων ή θορύβου. Να διατηρείται το μηχάνημα σε καλή κατάσταση, να φοράτε προστασία ακοής και να κάνετε διαλείμματα κατά την εργασία. Το να λειτουργείτε το μηχάνημα σε σταθερή ταχύτητα και να κρατάτε τα χειριστήρια με καλή και επαρκούς δύναμης λαβή μπορεί να ελαττώσει το επίπεδο δονήσεων. Κατά τη διάρκεια μιας μέρας εργασίας, θα πρέπει να κάνετε συχνά και επαρκή διαλείμματα για να αποφύγετε τυχόν ζημιά λόγω δονήσεων ή βλάβη ακοής. Παρατεταμένη έκθεση σε δονήσεις μπορεί να προκαλέσει τραυματισμούς και νευρο-αγγειακές διαταραχές (ονομάζεται επίσης σύνδρομο "Raynaud's" ή σύνδρομο του "λευκού χεριού", ειδικά σε άτομα που πάσχουν από διαταραχές του κυκλοφοριακού. Τα συμπτώματα μπορεί να αφορούν τα χέρια, τους καρπούς και τα δάκτυλα και εμφανίζονται μέσω απώλειας ευαισθησίας, νέκρωσης αίσθησης, κνησμό, πόνο και αποχρωματισμό ή δομικές αλλαγές του δέρματος. Τα παραπάνω μπορεί να επιδεινωθούν υπό χαμηλές περιβαλλοντολογικές συνθήκες ή όταν πιάνετε τις χειρολαβές υπερβολικά σφικτά. Εάν εμφανιστούν τα συμπτώματα, ο χρόνος που χρησιμοποιείται το μηχάνημα πρέπει να μειωθεί και να συμβουλευτείτε έναν γιατρό.

ΚΙΝΔΥΝΟΙ ΣΧΕΤΙΚΟΙ ΜΕ ΤΗΝ ΠΕΡΙΟΧΗ ΕΡΓΑΣΙΑΣ

Επιθεωρήστε διεξοδικά ολόκληρο το χώρο εργασίας και χρησιμοποιήστε μια τσουγκράνα ή σκούπα για να χαλαρώσετε τυχόν υπολείμματα και να αφαιρέσετε οτιδήποτε μπορεί να εξοστρακιστεί από το μηχάνημα, να αποτελέσει πηγή κινδύνου (πέτρες, κλαδιά, σύρμα, οστά κ.λπ.) ή να προκαλέσει βλάβη στο μηχάνημα. Ελέγξτε ότι δεν υπάρχουν παρευρισκόμενοι ή κατοικίδια ζώα σε απόσταση τουλάχιστον 15 μέτρων του εύρους δράσης του μηχανήματος. Μην κατευθύνετε τον σιγαστήρα της εξάτμισης και συνεπώς τα καυσαέρια προς εύφλεκτα υλικά. Ελέγχετε πάντα για τυχόν αντικείμενα που ενδέχεται να μπλοκάρουν το σύστημα εισαγωγής αέρα πριν αρχίσετε να εργάζεστε. Μια φραγμένη εισαγωγή αέρα μειώνει την απόδοση του μηχανήματος και αυξάνει τη

θερμοκρασία λειτουργίας του κινητήρα, γεγονός που μπορεί να οδηγήσει σε ανεπανόρθωτη βλάβη του κινητήρα.

Μην λειτουργείτε τον κινητήρα σε περιορισμένους χώρους όπου επικίνδυνα καυσαέρια μονοξειδίου του άνθρακα μπορεί να αναπτυχθούν. Μην χρησιμοποιείτε το μηχάνημα κοντά σε ανοικτά παράθυρα.

Εργαστείτε μόνο κατά τη διάρκεια της ημέρας ή με καλό τεχνητό φως σε καλές συνθήκες ορατότητας. Προσπαθήστε να μην προκαλείτε αναταραχή. Χρησιμοποιείτε το παρόν μηχάνημα μόνο σε λογικές ώρες της ημέρας (όχι νωρίς το πρωί ή αργά το βράδυ, όταν ο θόρυβος θα μπορούσε να προκαλέσει αναταραχή). Διατηρείτε γερή και καλή ισορροπία θέσης εργασίας. Όπου είναι δυνατόν, αποφύγετε να εργάζεστε σε υγρό, ολισθηρό έδαφος ή σε κάθε περίπτωση σε ανώμαλο ή απότομο έδαφος που δεν εγγυάται σταθερότητα για τον χειριστή. Εργαστείτε κόβοντας το γραζόν μιας πλαγιάς οριζόντια (όχι πάνω - κάτω) και αποφύγετε τη χορτολίπανση σε απότομες πλαγιές.

ΠΡΟΔΙΑΓΡΑΦΕΣ ΠΡΟΪΟΝΤΟΣ

ΠΡΟΒΛΕΠΟΜΕΝΗ ΧΡΗΣΗ

Το παρόν μηχάνημα έχει σχεδιαστεί και κατασκευαστεί για κοπή χλοοτάπητα, για παράδειγμα σε εκτάσεις γραζόν.

Κάθε διαφορετική χρήση από τις παραπάνω αναφερόμενες θα μπορούσε να είναι επικίνδυνη, να προκαλέσει βλάβη σε ανθρώπους ή/και ζημιά σε υλικά και το μηχάνημα.

ΜΗ ΠΡΟΒΛΕΠΟΜΕΝΗ ΧΡΗΣΗ

Το μηχάνημα δεν πρέπει να χρησιμοποιηθεί για να κόψετε επικίνδυνα υλικά όπως εύφλεκτα ή εκρηκτικά είδη, καυτές κόβολες ή υλικά καύσης χωρίς φλόγα, αναμμένα τσιγάρα, κομμάτια γυαλιού, μεταλλικά αντικείμενα, πέτρες και τυχόν άλλα αντικείμενα που θα μπορούσαν να είναι επικίνδυνα για το μηχάνημα καθώς και για τον χειριστή και άλλους.

Παραδείγματα μη προβλεπόμενης χρήσης μπορεί να περιλαμβάνουν, αλλά δεν περιορίζονται σε:

- Να χρησιμοποιείτε το μηχάνημα χωρίς εξαρτήματα που παρέχονται αποκλειστικά από τον κατασκευαστή για ειδικές χρήσεις, ή να χρησιμοποιείτε αξεσουάρ με τρόπο που δεν είναι σύμφωνος με τις παρούσες οδηγίες χρήσης.
- Να χρησιμοποιείται το μηχάνημα από περισσότερα από ένα άτομα.

ΤΕΧΝΙΚΑ ΧΑΡΑΚΤΗΡΙΣΤΙΚΑ

Αριθμός προϊόντος		46 270	46 271	46 272
Μοντέλο		GLM 46/201 SP PRO	GLM 53/201 SP VS PRO	GLM 53/201 SP PRO
Πλάτος κοπής	cm	46	53	53
Τύπος προώθησης		Αυτοπροώθηση / 1 ταχύτητα	Αυτοπροώθηση / Μεταβλητή ταχύτητα	Αυτοπροώθηση / 1 ταχύτητα

ΤΕΧΝΙΚΑ ΧΑΡΑΚΤΗΡΙΣΤΙΚΑ				
Αριθμός προϊόντος		46 270	46 271	46 272
Μοντέλο		GLM 46/201 SP PRO	GLM 53/201 SP VS PRO	GLM 53/201 SP PRO
Έυρος ύψους κοπής	mm	25-75 (7 θέσεις)	30-80 (7 θέσεις)	30-80 (7 θέσεις)
Τάπα χορτολίπανσης		Ναι	Ναι	Ναι
Πλαϊνή εκτόξευση		Όχι	Ναι	Όχι
Μοντέλο κινητήρα		RV 200-2	RV 200-2	RV 200-2
Κυβισμός κινητήρα	cc	201	201	201
Ονομαστική ισχύς κινητήρα	kW / hp	4,25 / 5,6	4,25 / 5,6	4,25 / 5,6
Ονομαστική ταχύτητα	rpm	2.900	2.900	2.900
Χωρητικότητα δοχείου καυσίμου	L	1,3	1,3	1,3
Χωρητικότητα κινητήρα σε λάδι	L	0,5	0,5	0,5
Διάμετρος εμπρόσθιων τροχών	mm	200	200	200
Διάμετρος οπίσθιων τροχών	mm	250	300	300
Χωρητικότητα κάδου συλλογής	L	60	70	70
Καθαρό βάρος	kg	34	41	40
Επίπεδο θορύβου	dB	96	98	98

ΤΑΥΤΟΠΟΙΗΣΗ ΜΕΡΩΝ

- Μοχλός συμπλέκτη
- Μοχλός φρένου
- Λαβή χειρισμού
- Προστατευτικό οπίσθια εκτόξευσης
- Κινητήρας
- Φίλτρο αέρος
- Εμπρόσθια λαβή μεταφοράς
- Τάπα λαδιού
- Προστατευτικό πλευρικής εκτόξευσης (GLM 53/201 VS PRO)
- Εξάρτημα πλευρικής εκτόξευσης (GLM 53/201 VS PRO)
- Μοχλός ρύθμισης ύψους κοπής
- Κάδος συλλογής
- Λαβή χειρομίζας
- Σφικτήρες ταχείας ρύθμισης λαβής χειρισμού
- Συρματόσχοινο φρένου
- Συρματόσχοινο συμπλέκτη
- Πλαίσιο κάδου συλλογής
- Πλαστικοί σύνδεσμοι κάδου συλλογής
- Τάπα χορτολίπανσης
- Φόυσκα προ-πλήρωσης καυσίμου
- Ανω στάθμη λαδιού
- Κάτω στάθμη λαδιού
- Ανω στάθμη καυσίμου
- Τάπα δοχείου καυσίμου
- Ροδέλα λεπίδας κοπής
- Βίδα λεπίδας κοπής
- Λεπίδα κοπής

- Αποστάτης λεπίδας κοπής
- Στοιχείο φίλτρου αέρος
- Καπάκι φίλτρου αέρος
- Μπουζί
- Πίνα μπουζί
- Μοχλός ταχύτητας (GLM 53/201 VS PRO)

ΣΗΜΕΙΩΣΗ: Δεν είναι όλα τα παραπάνω στοιχεία διαθέσιμα για όλα τα μοντέλα.

ΛΕΙΤΟΥΡΓΙΑ

ΠΡΟΕΤΟΙΜΑΖΟΝΤΑΣ ΤΟ ΜΗΧΑΝΗΜΑ

Η αποσυσκευασία και η συναρμολόγηση πρέπει να γίνονται σε επίπεδη και σταθερή επιφάνεια, με επαρκή χώρο για τη μετακίνηση του μηχανήματος και της συσκευασίας του και με τη χρήση κατάλληλου εξοπλισμού.

- Περιστρέψτε τους σφικτήρες ταχείας ρύθμισης της λαβής χειρισμού (Εικ. 2.14) και στις δύο πλευρές για να απελευθερώσετε τη λαβή (Εικ. 1.3). Περιστρέψτε τη λαβή και στη συνέχεια τοποθετήστε τον πείρο στο βραχίονα του κλοοκοπτικού, επιλέγοντας μία από τις τρεις θέσεις γωνίας. Κλειδώστε τη λαβή στη θέση της κλεινοντας τους σφικτήρες ταχείας ρύθμισης.
- Τοποθετήστε τη χειρομίζα (Εικ. 1.13) στα δεξιά της λαβής χειρισμού, εισάγοντας τη λαβή της στο σχοινί οδηγού και στερεώνοντας το σχοινί με το πλαστικό κολάρο.

3. Τοποθετήστε τα συρματόσχοινα του φρένου και του συμπλέκτη στη θέση τους (Εικ. 3).
4. Συναρμολογήστε τον κάδο συλλογής σύροντας το πλαίσιο στη σακούλα γρασιδιού και συνδέοντας τους συνδέσμους (Εικ. 4).
5. Σηκώστε το προστατευτικό οπίσθιας εκτόξευσης, αφαιρέστε τη τάπα χορτολίπανσης (όπου είναι διαθέσιμο) (Εικ. 6) και τοποθετήστε τον κάδο συλλογής στη θέση του (Εικ. 5).

Τάπα χορτολίπανσης

Η τάπα χορτολίπανσης πρέπει να χρησιμοποιείται κατά την εργασία της χορτολίπανσης και ποτέ σε συνδυασμό με τον κάδο συλλογής. Αφαιρέστε τον κάδο συλλογής όταν χρησιμοποιείτε την τάπα χορτολίπανσης. Για να εγκαταστήσετε την τάπα χορτολίπανσης, ανασηκώστε το προστατευτικό οπίσθια εκτόξευσης και σύρετέ τη στη θέση της (Εικ. 6).

Εξάρτημα πλευρικής εκτόξευσης

Όπου είναι διαθέσιμο, η χρήση πλευρικής εκτόξευσης (Εικ. 1.10) οδηγεί το κομμένο γραζόν σε έξοδο από τα πλάγια του πλαστικού κοπής του χλοοκοπτικού. Σηκώστε το προστατευτικό πλευρικής εκτόξευσης (Εικ. 1.9) για να εγκαταστήσετε το εξάρτημα.

ΣΗΜΕΙΩΣΗ: Κατά τη χορτολίπανση, αφαιρέστε το εξάρτημα πλευρικής εκτόξευσης.

ΣΗΜΕΙΩΣΗ: Κατά τη χρήση της πλευρικής εκτόξευσης, διατηρήστε την τάπα χορτολίπανσης στη θέση της.

Ρύθμιση του ύψους κοπής

ΠΡΟΕΙΔΟΠΟΙΗΣΗ: Πριν ρυθμίσετε το ύψος κοπής, σταματήστε τον κινητήρα και περιμένετε να σταματήσει εντελώς η λεπίδα του χλοοκοπτικού. Μετακινήστε το μοχλό (Εικ. 1.11) προς τα εμπρός ή προς τα πίσω για να προσαρμόσετε στο επιθυμητό ύψος κοπής. Σιγουρευτείτε ότι θα επιστρέψετε τον μοχλό στη θέση κλειδώματός του.

Πριν ξεκινήσετε την εργασία παρακαλείστε να:

1. Βεβαιωθείτε ότι όλες οι βίδες του μηχανήματος είναι σφικτά στερεωμένες.
2. Βεβαιωθείτε ότι το φίλτρο αέρα είναι καθαρό.
3. Προτοιμάστε τα αξεσουάρ και βεβαιωθείτε ότι έχουν τοποθετηθεί σωστά.
4. Γεμίστε με λάδι και καύσιμο όπως υποδεικνύεται παρακάτω.

ΚΑΥΣΙΜΟ ΚΑΙ ΛΙΠΑΝΣΗ

ΠΡΟΣΟΧΗ: Μην καννίζετε όταν ανεφοδιάζετε με καύσιμο και διατηρείστε το καύσιμο μακριά από όλες τις πιθανές πηγές φωτιάς ή συνιθρών. Αποφύγετε να εισπνεύσετε τις αναθυμιάσεις καυσίμου και ανεφοδιάστε πάντα σε εξωτερικό και καλά αεριζόμενο χώρο.

Η χλοοκοπτική μηχανή είναι εξοπλισμένη με 4-χρονο κινητήρα που σημαίνει πως πρέπει πάντα να χρησιμοποιείτε βενζίνη ως καύσιμο και πως ο κινητήρας πρέπει να περιέχει λάδι 4-χρονου κινητήρα.

Προδιαγραφές καυσίμου: Αμόλυβδη βενζίνη

Προδιαγραφές λαδιού: Να χρησιμοποιείται μόνο λάδι κινητήρα που πληρεί τις απαιτήσεις API service κατηγορίας SF ή υψηλότερης. Για γενική χρήση (5°C - 38°C) συνιστάται να χρησιμοποιείται λάδι SAE 15W-30. Χωρητικότητα κινητήρα σε λάδι: 0,5L

Να χρησιμοποιείτε πάντοτε καθαρό δοχείο για την αποθήκευση επιπλέον καυσίμου και να μη χρησιμοποιείτε καύσιμο που έχει αποθηκευτεί για περισσότερο του ενός μηνός.

Να χρησιμοποιείτε χωνί για να αποφύγετε να χυθεί το καύσιμο ή το λάδι. Μην γεμίζετε με επιπλέον της απαιτούμενης ποσότητας.

Για να γεμίσετε τον κινητήρα με καύσιμο:

1. Αφαιρέστε την τάπα του δοχείου καυσίμου (Εικ. 9.24)

ΠΡΟΣΟΧΗ: Ανοίξτε προσεκτικά την τάπα καυσίμου, καθώς πίεση μπορεί να έχει αναπτυχθεί στο εσωτερικό του δοχείου.

2. Προσθέστε καύσιμο έως το άνω όριο του δοχείου καυσίμου (Εικ. 9.23). Αφήστε τουλάχιστον 5mm χώρο μεταξύ της κορυφής του καυσίμου και της εσωτερικής άκρης του δοχείου καυσίμου για να επιτρέψετε τυχόν διαστολή του περιεχομένου.
3. Τοποθετήστε την τάπα πίσω στη θέση της και σφίξτε επαρκώς.

Για να γεμίσετε τον κινητήρα με λάδι:

1. Αφαιρέστε την τάπα λαδιού (Εικ. 1.8). Το κάτω μέρος της είναι ο δείκτης στάθμης λαδιού
2. Προσθέστε αρκετό λάδι ώστε η στάθμη λαδιού να είναι μεταξύ του άνω (Εικ. 8.21) και του κάτω (Εικ. 8.22) επιπέδου στο δείκτη. Η μέτρηση πρέπει να γίνεται με το δείκτη στάθμης λαδιού τοποθετημένο, αλλά όχι βιδωμένο, στη θέση του.
3. Επανατοποθετήστε την τάπα λαδιού και σφίξτε επαρκώς.

ΠΡΟΕΙΔΟΠΟΙΗΣΗ: Σκουπίστε τυχόν καύσιμο και λάδι που έχει χυθεί πριν ξεκινήσετε τον κινητήρα.

ΕΚΚΙΝΩΝΤΑΣ ΤΟ ΜΗΧΑΝΗΜΑ

ΠΡΟΕΙΔΟΠΟΙΗΣΗ: Πριν από την εκκίνηση του κινητήρα, βεβαιωθείτε ότι τόσο το μηχανήμα όσο και εσείς είστε σε σταθερό έδαφος.

ΣΗΜΕΙΩΣΗ: Σε περίπτωση κρίσης εκκίνησης είναι απαραίτητο να χρησιμοποιήσετε τη φούσκα προ-λήρωσης καυσίμου (όπου είναι διαθέσιμο) (Εικ. 7.20) πιέζοντάς την μία έως τέσσερις φορές, αντλώντας το καύσιμο απευθείας από τον καρμπυρατέρ στον κύλινδρο.

1. Τραβήξτε το μοχλό φρένου προς τα πίσω και κρατήστε το στη λαβή (Εικ. 10).
2. Διατηρήστε το μοχλό του συμπλέκτη ελεύθερο σε όλη τη διάρκεια της διαδικασίας εκκίνησης. Αυτό θα εμποδίσει το χλοοκοπτικό να κινηθεί προς τα εμπρός όταν χρησιμοποιείτε τη χειρόμυζα (Εικ. 11).

3. Με τη λαβή της χειρόμυζας στη θέση στήριξης της, τραβήξτε τη χειρόμυζα αργά (Εικ. 1.13) με το δεξί σας χέρι μέχρι να αρχίσει να αισθάνεστε αντίσταση. Τότε τραβήξτε ενεργητικά. Ο κινητήρας πρέπει να ξεκινήσει μετά από δύο έως πέντε τραβήγματα το πολύ.

ΠΡΟΕΙΔΟΠΟΙΗΣΗ: Για να μην σπάσετε το

σχοινί της μίζας, μην χρησιμοποιείτε ολόκληρο το μήκος του ή το αφήνετε να γλιστρήσει κατά μήκος της άκρης της οπής οδηγού του. Απελευθερώστε σταδιακά τη χειρόμυζα, για να αποφύγετε να επιστρέψει στην θέση του ανεξέλεγκτα.

ΣΗΜΕΙΩΣΗ: Μόλις ζεσταθεί, ο κινητήρας πρέπει να εκκινήσει με το πρώτο τράβηγμα.

Για μέγιστη απόδοση και αξιοπιστία, αφήστε τον κινητήρα να ζεσταθεί πριν από τη λειτουργία. Λειτουργήστε τον κινητήρα για δύο έως τρία λεπτά με ταχύτητα ρελαντί.

ΛΕΙΤΟΥΡΓΩΝΤΑΣ ΤΟ ΜΗΧΑΝΗΜΑ

Η λεπίδα κοπής θα ξεκινήσει να περιστρέφεται με το που εκκινήσει ο κινητήρας. Όσο το μηχανήμα λειτουργεί, διατηρήστε τη λαβή φρένου σε θέση εργασίας (Εικ. 10). Ο κινητήρας θα σταματήσει μόλις αφήσετε τη λαβή φρένου.

Μοχλός συμπλέκτη

Σπρώξτε το μοχλό του συμπλέκτη (Εικ. 1.1) προς τα εμπρός και κρατήστε το στη λαβή χειρισμού για να προωθήσετε το κλοοκοπτικό προς τα εμπρός. Αφήστε το συμπλέκτη για να σταματήσει την κίνηση του κλοοκοπτικού προς τα εμπρός.

ΠΡΟΕΙΔΟΠΟΙΗΣΗ: Απελευθερώνετε πάντα το μοχλό του συμπλέκτη όταν προσπαθείτε να θέσετε σε λειτουργία τον κινητήρα (Εικ. 11). Εάν ο συμπλέκτης είναι ενεργοποιημένος, το κλοοκοπτικό θα κινηθεί προς τα εμπρός. Λειτουργείτε το μοχλό του συμπλέκτη με γρήγορες και πλήρεις κινήσεις, έτσι ώστε ο συμπλέκτης να είναι είτε πλήρως ενεργοποιημένος είτε πλήρως απελευθερωμένος. Αυτό θα βοηθήσει στην παράταση της διάρκειας ζωής του μηχανισμού του συμπλέκτη.

Μοχλός ταχύτητας

Το κλοοκοπτικό είναι εξοπλισμένο με μοχλό ταχύτητας (Εικ. 16.33) για ρύθμιση της ταχύτητας αυτό-προώθησης (ισχύει μόνο για μοντέλα μεταβλητής ταχύτητας). Η ταχύτητα κίνησης μπορεί να αλλάξει μετακινώντας το μοχλό ταχύτητας προς τα εμπρός και προς τα πίσω και τοποθετώντας τον στις διαθέσιμες ενδιάμεσες θέσεις.

ΣΤΑΜΑΤΩΝΤΑΣ ΤΟ ΜΗΧΑΝΗΜΑ

1. Ελευθερώστε το μοχλό του συμπλέκτη.
2. Αφήστε τον κινητήρα να ελαττώσει τη θερμοκρασία του λειτουργώντας τον στο ρελαντί για μερικά δευτερόλεπτα.
3. Ελευθερώστε το μοχλό του φρένου για να οβήσετε τον κινητήρα.

ΣΥΝΤΗΡΗΣΗ ΚΑΙ ΚΑΘΑΡΙΣΜΟΣ

ΠΡΟΣΟΧΗ: Μην κάνετε ποτέ συντήρηση ή καθαρισμό με το μηχανήμα σε λειτουργία. Να εργάζεστε πάντα σε κρύο μηχανήμα.

ΠΡΟΣΟΧΗ: Πριν καθαρίσετε ή εκτελέσετε εργασίες συντήρησης, αποσυνδέστε το μπουζί και διαβάστε τις σχετικές οδηγίες. Φοράτε κατάλληλα ρούχα και προστατευτικά γάντια όποτε κινδυνεύουν τα χέρια σας.

Τυχόν προσαρμογές ή εργασίες συντήρησης που δεν περιγράφονται σε αυτό το εγχειρίδιο πρέπει

να εκτελούνται από τον αντιπρόσωπό σας ή ένα εξειδικευμένο κέντρο σέρβις με τις απαραίτητες γνώσεις και εξοπλισμό για να διασφαλιστεί ότι η εργασία γίνεται σωστά διατηρώντας το αρχικό επίπεδο ασφάλειας του μηχανήματος. Τυχόν εργασίες που εκτελούνται σε μη εξουσιοδοτημένα κέντρα ή από μη εξουσιοδοτημένα άτομα θα ακυρώσουν πλήρως την εγγύηση και όλες τις υποχρεώσεις και ευθύνες του κατασκευαστή.

Διατηρείτε όλα τα παξιμάδια και τις βίδες σφικτά για να βεβαιωθείτε ότι το μηχανήμα είναι πάντα σε ασφαλή κατάσταση λειτουργίας. Η τακτική συντήρηση είναι απαραίτητη για την ασφάλεια και για τη διατήρηση υψηλού επιπέδου επιδόσεων.

ΠΡΟΣΟΧΗ: Μη χρησιμοποιείτε ποτέ το μηχανήμα με φθαρμένα ή κατεστραμμένα μέρη. Τα ελαττωματικά ή φθαρμένα εξαρτήματα πρέπει πάντα να αντικαθίστανται και να μην επισκευάζονται. Χρησιμοποιείτε μόνο γνήσια ανταλλακτικά.

ΠΡΟΓΡΑΜΜΑ ΣΥΝΤΗΡΗΣΗΣ

Εργασία		Συχνότητα				
		Πριν κάθε χρήση	Μετά τον 1ο μήνα ή τις πρώτες 5 ώρες χρήσης	Κάθε 3 μήνες ή 25 ώρες χρήσης	Κάθε 12 μήνες ή 100 ώρες χρήσης	Κάθε 24 μήνες ή 250 ώρες χρήσης
Μηχάνημα	Ελέγξτε οπτικά	✓				
Χειριστήρια	Ελέγξτε	✓				
Μαχαίρι χορτοκοπής	Ελέγξτε	✓*				
Λάδι κινητήρα	Ελέγξτε-Συμπληρώστε	✓				
	Αντικαταστήστε		✓	✓		
Φίλτρο αέρα	Ελέγξτε-Καθαρίστε	✓				
	Αντικαταστήστε		✓	✓		
Μπουζί	Ελέγξτε-Προσαρμόστε		✓		✓	
	Αντικαταστήστε					✓
Φίλτρο βενζίνης	Καθαρίστε		✓	✓		
Σωλήνες βενζίνης	Ελέγξτε		✓		✓*	
Διάκενο βαλβίδων	Ελέγξτε-Προσαρμόστε					✓**

* Αυτά τα αντικείμενα πρέπει να αντικαθίστανται αν απαιτείται.

**Αυτές οι εργασίες πρέπει γίνονται μόνο από εξουσιοδοτημένους αντιπροσώπους που έχουν τα κατάλληλα εργαλεία και επάρκεια γνώσεων.

ΛΕΠΙΔΑ ΚΟΠΗΣ

Για να ελέγξετε τη λεπίδα:

1. Γείρετε το κλοοκοπτικό προς τα δεξιά (Εικ.

12), έτσι ώστε η πλευρά του φίλτρου αέρα να είναι προς τα πάνω. Αυτό θα βοηθήσει στην αποφυγή διαρροής καυσίμου και δυσκολίας στην εκκίνηση του κινητήρα, μόλις ολοκληρωθεί η διαδικασία.

2. Επιθεωρήστε τη λεπίδα (Εικ. 12.27) για ζημιές, ρωγμές και υπερβολική σκουριά ή διάβρωση.
3. Μια μη κοφτερή λεπίδα μπορεί να ακονιστεί, αλλά μια λεπίδα που είναι υπερβολικά φθαρμένη, λυγισμένη, ραγισμένη ή με άλλη βλάβη πρέπει να αντικατασταθεί.

Εάν πρέπει να αφαιρέσετε τη λεπίδα για ακόνισμα ή αλλαγή:

- i. Αφαιρέστε τη βίδα (Εικ. 12.26) με ένα εργαλείο με καρυδάκι. Χρησιμοποιήστε ένα ξύλινο μπλοκ για να αποτρέψετε την περιστροφή της λεπίδας ενώ προσπαθείτε να αφαιρέσετε τη βίδα.
- ii. Αφαιρέστε τη ροδέλα (Εικ. 12.25).
- iii. Αφαιρέστε τη λεπίδα

Για να επανοποθετήσετε την ακονισμένη ή τη νέα λεπίδα:

- i. Τοποθετήστε τη λεπίδα στη θέση της.
- ii. Τοποθετήστε τη ροδέλα στη θέση της.
- iii. Τοποθετήστε τη βίδα στη θέση της και σφίξτε με δυναμόκλειδο.

ΣΗΜΕΙΩΣΗ: Ενδέχεται να υπάρχει αποστάτης λεπίδας (Εικ. 12.28), ανάλογα με το μοντέλο του χλοοκοπτικού. Βεβαιωθείτε ότι τον τοποθετήσατε πίσω στη θέση του.

Μετά την παραπάνω διαδικασία, αφαιρέστε το ξύλινο μπλοκ που εμπόδιζε τη λεπίδα να περιστραφεί.

ΚΑΘΟΣ ΣΥΛΛΟΓΗΣ

Για να καθαρίσετε τον κάδο συλλογής, αφαιρέστε τον από το χλοοκοπτικό και πλύνετε με νερό. Αφήστε τον να στεγνώσει πλήρως προτού τον επανοποθετήσετε.

ΣΗΜΕΙΩΣΗ: Μια νωπή σακούλα θα φράζει γρήγορα.

ΛΑΔΙ ΚΙΝΗΤΗΡΑ

ΠΡΟΕΙΔΟΠΟΙΗΣΗ: Ο έλεγχος της στάθμης και η αλλαγή λαδιού πρέπει να γίνονται σε στερεά και επίπεδη επιφάνεια. Ο κινητήρας πρέπει να είναι πάντα σταματημένος. Εάν ο κινητήρας ήταν σε λειτουργία, θα είναι ζεστός και η διαδικασία πρέπει να γίνεται με προσοχή για να αποφευχθεί ο κίνδυνος εγκαύματος.

Για να ελέγξετε τη στάθμη λαδιού:

1. Αφαιρέστε την τάπα λαδιού.
2. Σκουπίστε το δείκτη στάθμης λαδιού.
3. Τοποθετήστε το δείκτη στάθμης λαδιού στο λαϊμό πλήρωσης λαδιού, χωρίς να το βιδώσετε.
4. Αφαιρέστε το δείκτη στάθμης λαδιού και ελέγξτε την ένδειξη στάθμης που εμφανίζεται σε αυτόν. Εάν απαιτείται, γεμίστε με λάδι έως το άνω όριο.
5. Τοποθετήστε το δείκτη στάθμης λαδιού στη θέση του και σφίξτε επαρκώς.

Για να αλλάξετε το λάδι:

ΣΗΜΕΙΩΣΗ: Αποστραγγίστε το χρησιμοποιημένο

λάδι ενώ ο κινητήρας είναι ζεστός. Το ζεστό λάδι αποστραγγίζεται γρήγορα και πλήρως.

ΠΡΟΕΙΔΟΠΟΙΗΣΗ: Λάβετε τα απαραίτητα προστατευτικά μέτρα κατά του ζεστού λαδιού για να αποφύγετε τυχόν κίνδυνο εγκαύματος.

1. Αφαιρέστε την τάπα λαδιού.
2. Τοποθετήστε ένα κατάλληλο δοχείο δίπλα στο χλοοκοπτικό για να ρίξετε το χρησιμοποιημένο λάδι.
3. Γείρετε το χλοοκοπτικό στη δεξιά πλευρά του. Το χρησιμοποιημένο λάδι θα στραγγίσει μέσω του λαϊμού πλήρωσης. Αφήστε το λάδι να στραγγίσει εντελώς.
- ΣΗΜΕΙΩΣΗ:** Απορρίψτε το χρησιμοποιημένο λάδι κινητήρα και τα δοχεία με τρόπο φιλικό προς το περιβάλλον. Σας προτείνουμε να το πάτε σε ένα σφραγισμένο δοχείο στο τοπικό κέντρο ανακύκλωσης ή στο πρατήριο καυσίμων. Μην το πετάτε στα σκουπίδια και μην το ρίχνετε στο έδαφος ή στην αποχέτευση.
4. Επανοποθετήστε το χλοοκοπτικό σε επίπεδη (οριζόντια) θέση.
5. Γεμίστε τον κινητήρα με το συνιστώμενο λάδι.
6. Αφήστε λίγα λεπτά ώστε το λάδι να καταλαγιάσει και μετά μετρήστε τη στάθμη του λαδιού χρησιμοποιώντας το δείκτη στάθμης λαδιού. Επανάλαβετε τα βήματα με αριθμό 5 και 6 έως ότου η στάθμη λαδιού είναι σωστή.
7. Τοποθετήστε το δείκτη στάθμης λαδιού στη θέση του και σφίξτε επαρκώς.

ΠΡΟΕΙΔΟΠΟΙΗΣΗ: Το να λειτουργείτε τον κινητήρα με χαμηλή στάθμη λαδιού θα προκαλέσει ζημιά σε αυτόν.

ΣΗΜΕΙΩΣΗ: Εάν ο κινητήρας λειτουργεί συχνά υπό συνθήκες αυξημένης σκόνης ή άλλες δυσμενείς συνθήκες, αλλάζετε το λάδι του κινητήρα κάθε 10 ώρες.

ΦΙΛΤΡΟ ΑΕΡΑ

ΠΡΟΕΙΔΟΠΟΙΗΣΗ: Το να λειτουργείτε τον κινητήρα χωρίς φίλτρο αέρα ή με φίλτρο αέρα με βλάβη, θα επιτρέψει την είσοδο βρωμιάς στο εσωτερικό του, προκαλώντας ταχεία φθορά του κινητήρα.

1. Αφαιρέστε το κάλυμμα του φίλτρου αέρα (Εικ. 13.30).
2. Βεβαιωθείτε ότι το φίλτρο αέρα είναι απαλλαγμένο από ακαθαρσίες και σε καλή κατάσταση.
3. Εάν το στοιχείο του φίλτρου αέρα είναι βρώμικο (13.29), αφαιρέστε το και καθαρίστε το. Εάν απαιτείται, αντικαταστήστε το με ένα νέο.

ΠΡΟΕΙΔΟΠΟΙΗΣΗ: Μην καθαρίζετε ποτέ το φίλτρο αέρα με βενζίνη ή απορρυπαντικά χαμηλού σημείου ανάφλεξης για να αποφύγετε τον κίνδυνο πυρκαγιάς ή έκρηξης.

4. Καθαρίστε τυχόν βρωμιά στο εσωτερικό της θήκης του φίλτρου αέρα και στο καπάκι με ένα μαλακό πανί. .
5. Επανοποθετήστε το στοιχείο του φίλτρου αέρα και ακολουθήστε την αντίστροφη διαδικασία για να τοποθετήσετε ξανά το κάλυμμα του φίλτρου αέρα.

ΣΗΜΕΙΩΣΗ: Εάν ο κινητήρας λειτουργεί

συχνά υπό συνθήκες αυξημένης σκόνης ή άλλες δυσμενείς συνθήκες, καθαρίστε το στοιχείο φίλτρου αέρα κάθε 10 ώρες. Εάν είναι απαραίτητο, αλλάξτε το στοιχείο φίλτρου αέρα κάθε 25 ώρες.

ΜΠΟΥΖΙ

1. Αφαιρέστε το καλώδιο μπουζί (Εικ. 14.32) για να έχετε πρόσβαση στο μπουζί (Εικ. 14.31).
2. Χρησιμοποιήστε ένα κατάλληλο εργαλείο μπουζί για να αφαιρέσετε προσεκτικά το μπουζί.
3. Επιθεωρήστε την κατάσταση του μπουζί και του ηλεκτροδίου του.
4. Πρέπει να είναι καθαρό και να μην είναι φθαρμένο.
5. Ελέγξτε ότι το διάκενο μπουζί κυμαίνεται μεταξύ 0,7 και 0,8 mm (Εικ. 15). Αν χρειάζεται, αντικαταστήστε το μπουζί με ένα νέο.
6. Περάστε προσεκτικά το μπουζί στον κινητήρα με το χέρι.
7. Αφού βιδώσετε μερικές σπειρές, χρησιμοποιήστε το κατάλληλο εργαλείο μπουζί για να σφίξετε σταθερά το μπουζί.
8. Επανασυνδέστε το καλώδιο του μπουζί.

ΠΡΟΣΟΧΗ: Μην αφήνετε ποτέ βρωμιά ή υπολείμματα να εισέλθουν στον κύλινδρο. Πριν αφαιρέσετε το μπουζί, καθαρίστε προσεκτικά τόσο το μπουζί όσο και την περιοχή της κύλινδρο-κεφαλής.

ΦΙΛΤΡΟ ΒΕΝΖΙΝΗΣ

Το δοχείο καυσίμου ενδέχεται να είναι εφοδιασμένο με ένα φίλτρο, ανάλογα με το μοντέλο της χλοοκοπτικής, που βρίσκεται στο σωλήνα καυσίμου ή στην τάπα του δοχείου καυσίμου. Το φίλτρο καυσίμου μπορεί να διαχωριστεί από τη σύνδεση και πρέπει να ελέγχεται περιοδικά. Εάν το φίλτρο είναι βρώμικο, αντικαταστήστε το με ένα νέο. Σε περίπτωση που το εσωτερικό του δοχείου καυσίμου είναι βρώμικο, μπορεί να καθαριστεί ξεπλύνοντάς το με καθαρή βενζίνη.

ΚΑΘΑΡΙΣΜΟΣ

Χρησιμοποιήστε μια μικρή μαλακή βούρτσα για να καθαρίσετε το εξωτερικό του μηχανήματος. Μην χρησιμοποιείτε ισχυρά απορρυπαντικά. Τα οικιακά καθαριστικά που περιέχουν αρωματικά έλαια όπως πεύκο και λεμόνι και διαλύτες όπως κηροζίνη μπορούν να προκαλέσουν ζημιά στο πλαστικό περίβλημα ή στη λαβή. Σκουπίστε τυχόν υγρασίες με ένα μαλακό πανί.

ΑΠΟΘΗΚΕΥΣΗ

ΠΡΟΣΟΧΗ: Μην αποθηκεύετε ποτέ το μηχάνημα με καύσιμο στη δεξαμενή και αφήνετε πάντα να κρυώσει πριν την αποθήκευση.

ΠΡΟΣΟΧΗ: Αποθηκεύστε το μηχάνημα μόνο σε ξηρούς και καλά αεριζόμενους χώρους.

Σε περίπτωση που η μονάδα θα αποθηκευτεί για μεγάλο χρονικό διάστημα, χρησιμοποιήστε την ακόλουθη διαδικασία αποθήκευσης:

1. Αποστραγγίστε όλο το καύσιμο από το ρεζερβουάρ καυσίμου.
2. Εκκινήστε τον κινητήρα και αφήστε τον να λει-

τουργήσει μέχρι να σταματήσει μόνος του. Αυτό εξασφαλίζει ότι όλο το καύσιμο έχει αποστραγγιστεί από το καρμπυρατέρ.

3. Αφήστε τον κινητήρα να κρυώσει.
4. Αφαιρέστε το μπουζί και βάλτε 30 ml λαδιού κινητήρα υψηλής ποιότητας ή λαδιού μίξης στον κύλινδρο. Τραβήξτε αργά το σχοινί της μίζας για να διανεμίτε το λάδι.
5. Εγκαταστήστε εκ νέου το μπουζί.
6. Καθαρίστε σχολαστικά τη μονάδα και ελέγξτε για τυχόν χαλαρά ή κατεστραμμένα μέρη. Επισκευάστε ή αντικαταστήστε τα κατεστραμμένα μέρη και σφίξτε τις χαλαρές βίδες, παξιμάδια ή μπουλόνια.

ΠΡΟΣΤΑΣΙΑ ΤΟΥ ΠΕΡΙΒΑΛΛΟΝΤΟΣ

Ανακυκλώστε τις πρώτες ύλες αντί να τις απορρίψετε. Το μηχάνημα, τα αξεσουάρ και οι συσκευασίες πρέπει να ταξινομούνται για φιλική προς το περιβάλλον ανακύκλωση. Τα πλαστικά εξαρτήματα επισμαίνονται για κατηγοριοποιημένη ανακύκλωση.

ΕΓΓΥΗΣΗ

Αυτό το προϊόν είναι εγγυημένο σύμφωνα με τους νόμους / ειδικούς κανονισμούς ανά χώρα, από την ημερομηνία αγοράς του από τον χρήστη. Ζημιές που οφείλονται σε φυσιολογική φθορά, υπερφόρτωση ή ακατάλληλο χειρισμό θα εξαιρεθούν από την εγγύηση. Σε περίπτωση αξίωσης, στείλτε το μηχάνημα, πλήρως συναρμολογημένο, στον αντιπρόσωπό σας ή στο επίσημο κέντρο σέρβις.

SRPSKI

OPŠTA BEZBEDNOSNA UPOZORENJA

Pročitajte i razumete uputstvo ovog vlasnika pre rada ove jedinice. Možete da sprečite nezgode tako što ćete biti upoznati sa kontrolama proizvoda i pridržavanjem bezbednih operativnih procedura i bezbednosnih znakova. Ne izlažite jedinicu prekomernoj vlazi, prašini, prljavštini ili korozivnim isparenjama. Nikada ne pokušavajte da izmenite proizvod. Uvek koristite zdrav razum da izbegnete sve situacije koje se smatraju izvan vaše mogućnosti. Nemojte koristiti jedinicu dok ste umorni ili pod uticajem droga, alkohola ili bilo kojih drugih lekova. Držite decu i prolaznike podalje dok operišu. Nikada ne dozvolite deci ili ljudima koji nisu upoznati sa ovim uputstvima da koriste mašinu. Lokalni zakoni mogu da ograniče minimalnu starost operatera. Imajte na umu da je operater ili korisnik odgovoran za nezgode ili neočekivane događaje koji se dešavaju drugim osobama ili njihovoj imovini. Posavetujte se sa ovlašćenim dilerom za rastav i uslugu, koja nije obuhvaćena ovim uputstvom.

OPASNOSTI OD UGLJEN-MONOKSIDA

Radimo samo napolju. Nikada ne počinjajte motor u zatvorenom prostoru dok iscrpljuje otrovni ugljen-monoksid, bez mirisa i bezbojni gas. Udisanje ugljen-monoksida izazvaće mučninu, nesvesticu ili smrt.

OPASNOSTI OD POŽARA I OPEKOTINA

Ne koristite u oblastima sa visokim rizikom od požara. Izduvni sistem postaje dovoljno vreo da zapali zapaljive materijale.

Neki delovi jedinice postaju veoma vrući tokom rada i trebalo bi da obratite pažnju da ih ne dodirujete kako biste izbegli da se opečete. Ostavite da se ohladi pre skladištenja.

Nikad ne pušite blizu jedinice. Potencijalne izvore vatre ili iskre treba držati podalje. Obratite pažnju na opasnosti od požara prilikom dopune goriva jedinici. Ako dođe do požara, koristite odgovarajući protivpožarni aparat posebno dizajniran za požar nafte i benzina.

OPASNOSTI OD GORIVA I NAFTE

Benzin i nafta su otrovni i zapaljivi. Sledite uputstva koja je obezbedio svaki proizvođač pre upotrebe. Uverite se da postoji određeno rastojanje između bilo kog rezervnog rezervoara benzina i jedinice, kako bi se sprečila nepotrebna opasnost. Gorivo je samo napolju u dobro provetrenoj oblasti sa isključenim motorom. Nemojte puniti gorivo tokom operacije. Ne preteruj sa rezervoarom. Nikad ne pušite blizu benzina. Drži izvore vatre i varnice dalje. Uvek skladištite benzin u odobrenim kontejnerima. Pobrinite se da bilo koje i svo prosuto gorivo i ulje budu izbrisani pre nego što upalite motor.

Polako otvorite rezervoar za gorivo kako biste omogućili da se pritisak unutra smanjuje postepeno.

ZAŠTITNA OPREMA

Uvek nosite odgovarajuću i sertifikovanu zaštitnu opremu prilikom rada jedinice. Uvek nosite adekvatnu odeću koja ne sputava pokrete prilikom korišćenja mašine. Uvek nosite zaštitne rukavice, zaštitne naočare, kacigu i relativnu opremu, respirator sa polu maskiranim maskama, opremu za akustičnu zaštitu i anti-shear sigurnosne čizme sa neklizajućim donom. Nikada ne nosite marame, košulje, ogrlice ili bilo kakav pribor za vešanje ili lepržanje koji bi mogao da se uhvati u mašini. Veli kosu ako je dugaika. Masku za disanje treba koristiti kada postoji rizik od prašine.

KATEGORIJA BEZBEDNOSNA UPOZORENJA

BEZBEDAN RAD

Ručice kočnice i kvačila moraju slobodno da se kreću, ne sme im biti potrebno forsiranje i treba automatski i brzo da se vrate u neutralnu poziciju. Prekidač za zaustavljanje motora, gušenje i brzinske poluge (gde je primenljivo) mora lako da se kreće sa jedne pozicije na drugu. Električni kablovi i posebno kabl za svećice moraju biti u savršenom stanju da bi se izbegla generacija bilo kakvih varnica, a kapa mora biti pravilno uklopljena na svećice. Mašinski ručni uređaji i uređaji za zaštitu moraju biti čisti i suvi i dobro pričvršćeni za mašinu.

Nemojte montirati opremu ili pribor na mašinu koja nije predviđena ili odobrena od strane proizvođača. Neovlašćene izmene i/ili pribor mogu rezultirati ozbiljnim povredama ili smrću operatera ili drugih osoba.

Uverite se da ste zaustavili motor:

- ▶ Prilikom montaže ili uklanjanja dodatne opreme.
- ▶ Kad god ostavite mašinu bez nadzora.
- ▶ Tokom dopune goriva.
- ▶ Prilikom pražnjenja vreće za travu.
- ▶ Kada se krećete između radnih oblasti ili iznad popločanih oblasti i prizemnih prepreka.

UPOZORENJE: Rotirajući delovi mogu izazvati ozbiljne povrede, izbegavati kontakt sa rotirajućim delovima dok su još u rotaciji. Nikada ne stavljajte ruke ili noge ispod šosije kosilice dok motor radi i uvek hodajte iza kosilice.

UPOZORENJE: Ako se nešto pokvari ili dođe do nezgode dok radite, odmah isključite motor i udaljite mašinu kako biste sprečili dalje oštećenje. U slučaju da je strano telo ušlo u mašinu, odmah zaustavite mašinu, proverite da li ima oštećenja i izvršite popravke pre nego što je ponovo pokrenite.

Nivoi buke i vibracija prikazani u ovim uputstvima su maksimalni nivoi za korišćenje mašine. Nedovoljno održavanje ima značajan uticaj na vibracije i emisiju buke. Shodno tome, neophodno je preduzeti preventivne korake kako bi se eliminisala moguća oštećenja usled visokog nivoa buke i stresa od vibracija. Dobro održavajte mašinu, nosite uređaje za zaštitu ušiju i napravite pauze dok radite. Upravljanje mašinom stabilnom brzinom i čvrsto prianjanje ručki uz odgovarajuću silu može da smanji nivo vibracija. Tokom radnog dana pravićete česte i adekvatne pauze kako biste sprečili oštećenje vibracija i oštećenja

ušiju. Produžena izloženost vibracijama može da izazove povrede i neurovaskularne poremećaje (koji se nazivaju i "Rejnaudov sindrom" ili "bela ruka"), posebno kod ljudi koji pate od poremećaja cirkulacije. Simptomi mogu da se odnose na ruke, zglobove i prste i pokazuju se kroz gubitak osetljivosti, torpora, svraba, bola i obeshralenosti ili strukturnih promena na koži. Ovi efekti se mogu pogoršati niskim ambijentalnim temperaturama i/ili prekomernim zatezanjem ručnih ruku. Ukoliko dođe do pojave simptoma, dužina trajanja upotrebe aparata mora biti smanjena i konsultovan je lekar.

OPASNOST U RADNOJ OBLASTI

Temeljno pregledajte ceo radni prostor i koristite četkicu za grublje ili dvorište kako biste ručno olabavili ostatke i uklonili sve što bi mašina mogla da projektuje, da bude opasan izvor (kamenje, grane, gvozdена žica, kosti i sl.), ili da izazove oštećenja mašina ako se pregaže. Proverite da li u okviru najmanje 15 metara od dometa mašine nema prolaznika ili kućnih ljubimaca.

Ne usmeravajte prigušivač a samim tim i izduvna isparenja prema zapaljivim materijalima.

Uvek proverite da li postoje objekti koji mogu da blokiraju ekran za unos vazduha pre nego što počnu sa radom. Zapušeni unos vazduha smanjuje performanse mašine i povećava radnu temperaturu motora, što može rezultirati kvarom motora.

Ne upravljajte mašinom u zatvorenom prostoru gde mogu da se razviju opasna isparenja ugljen-monoksida. Ne upravljaj mašinom blizu otvorenih prozora.

Radite samo po dnevnom svetlu, ili sa dobrim veštačkim svetlom u dobrim uslovima vidljivosti.

Pokušajte da ne izazovete nikakve smetnje. Koristite ovu mašinu samo u razumno doba dana (ne rano ujutru ili kasno uveče kada buka može da izazove smetnje).

Zauzmu čvrstu i dobro izbalansiranu poziciju. Gde je to moguće, izbegavajte rad na vlažnom, klizavom terenu ili u svakom slučaju na neravnomernom ili strmom terenu koji operateru ne garantuje stabilnost. Zaštitite stopala tako što ćete izbegavati trčanje prilikom rada kosilice za travu. Pokosite preko lica nagiba (ne gore-dole) i izbegavajte mulching na strmim padinama.

SPECIFIKACIJE PROIZVODA

NAMENJENA UPOTREBA

Ova mašina je dizajnirana i proizvedena za sečenje trave košenjem npr.

Svaka druga upotreba koja se razlikuje od gore navedenih može biti opasna, naneti štetu ljudima i/ili oštetiti stvari i mašinu.

NEPRAVILNA UPOTREBA

Mašina ne sme da se koristi za košenje opasnih materija, npr. akumulaciju zapaljivih ili eksplozivnih proizvoda, vrućeg emera ili materijala za sagorevanje bez plamena, upaljenih cigareta, stakla, oštih predmeta, metalnih predmeta, kamenja i bilo kog drugog objekta koji bi mogao da bude opasan po mašinu kao i operatera i druge. Primeri nepravilne upotrebe mogu da uključuju, ali nisu ograničeni na:

- ▶ Korišćenje mašine bez pribora koji je proizvođač posebno obezbedio za određenu upotrebu ili korišćenje pribora na način koji nije namenjen ovim uputstvima;
- ▶ Korišćenje mašine od strane više osoba.

TEHNIČKI PODACI

Broj članka	46 270			46 271			46 272		
	GLM 46/201 SP PRO		GLM 53/201 SP VS PRO		GLM 53/201 SP PRO				
Širina sečenja	cm	46		53		53			
Pogonski sistem		Samohodno / Pojedinačna brzina		Samohodno / Promenljiva brzina		Samohodno / Pojedinačna brzina			
Opseg visine sečenja	mm	25-75 (7 Pozicije)		30-80 (7 Pozicije)		30-80 (7 Pozicije)			
Utikač za malč		Da		Da		Da			
Bočno pražnjenje		Ne		Da		Ne			
Model motora		RV 200-2		RV 200-2		RV 200-2			
Premeštanje motora	cc	201		201		201			
Snaga ocenjena sa motorom	kW / hp	4,25 / 5,6		4,25 / 5,6		4,25 / 5,6			
Brzina ocene	rpm	2.900		2.900		2.900			
Kapacitet rezervoara za gorivo	L	1,3		1,3		1,3			
Kapacitet motornog ulja	L	0,5		0,5		0,5			
Prečnik prednjih točkova	mm	200		200		200			

TEHNIČKI PODACI				
Broj članka		46 270	46 271	46 272
Model		GLM 46/201 SP PRO	GLM 53/201 SP VS PRO	GLM 53/201 SP PRO
Prečnik zadnjih točkova	mm	250	300	300
Kapacitet travnate kese	L	60	70	70
Neto težina	kg	34	41	40
Nivo napajanja zvuka	dB	96	98	98

IDENTIFIKACIJU

1. Ručica kvačila
2. Ručica kočnice
3. Regulator operacije
4. Čuvar zadnjeg otpusta
5. Motor
6. Montaža filtera vazduha
7. Prednja rukohvata drška
8. Kapa za filer od ulja
9. Bočni čuvar otpusta (GLM 53/201 VS PRO)
10. Bočni padobran za pražnjenje (GLM 53/201 VS PRO)
11. Poluga podešavanja visine
12. Travnata torba
13. Trzaj prijanjanje
14. Brzo podešavanje regulatora
15. Kočioni kabl
16. Kabl za kvačilo
17. Ram za travnatu vreću
18. Plastični štikaljka za travnatu kesu
19. Utikač za malč
20. Prajmer sijalica
21. Gornji nivo ulja
22. Niži nivo ulja
23. Gornji nivo goriva
24. Kapa rezervoara za gorivo
25. Sečivo
26. Šraf sa sečivom
27. Oľtrica
28. Adaptor sečiva
29. Element filtera vazduha
30. Poklopac filtera vazduha
31. Svećica
32. Svećica Kapetane
33. Ručica brzine (GLM 53/201 VS PRO)

NAPOMENA: Neće sve navedene stavke biti dostupne za sve modele.

OPERACIJA

PRIPREMA JEDINICE

Raspakivanje i dovršavanje montaže treba uraditi na ravnoj i stabilnoj površini, sa dovoljno prostora za premeštanje mašine i njene ambalaže, uvek koristeći odgovarajuću opremu.

1. Rotirajte ručice za brzo oslobađanje (Sl. 2.14) sa obe strane da biste oslobodili dršku (Sl. 1.3). Rotirajte regulator, a zatim postavite iglu u zagrađu za kosilicu, birajući jedan od tri uglasta položaja. Zaključajte regulator tako što ćete zatvoriti ručice za brzo oslobađanje.

2. Stavite trzaj startera (Sl. 1.13) sa desne strane drške, uvodeći prijanjanje na uže vodiča za podršku i popravljajući kanap plastičnom kragnom.
3. Postavite kablove za kočnice i kvačilo na položaj (Sl. 3).
4. Sklopote travnatu kesu tako što ćete ram ubaciti u travnatu kesu i pričvrstiti klipove (Sl. 4).
5. Podignite stražu za zadnje pražnjenje, uklonite utikač za malč (gde je primenljivo) (Sl. 6) i instalirajte travnatu kesu na poziciju (Sl. 5).

Utikač za malč

Mulching utikač se koristi prilikom malčanja i nikada u kombinaciji sa kolekcijom torbi. Uklonite travnatu kesu kada koristite utikač za malč. Da biste instalirali utikač za malč, podignite zadnje pražnjenje i skliznite na poziciju (Sl. 6).

Bočni padobran za pražnjenje

Kada je primenljivo, korišćenjem bočnog pražnjenja (Sl. 1.10) će seći isečeni travnjak sa strane kosilice. Podignite bočni čuvar za pražnjenje (Sl. 1.9) da biste instalirali padobran.

NAPOMENA: Prilikom malčanja uklonite bočni padobran za pražnjenje.

NAPOMENA: Prilikom korišćenja bočnog pražnjenja držite utikač za malč u položaju.

Podešavanje visine sečenja

UPOZORENJE: Pre podešavanja visine sečenja, zaustavite motor i sačekajte da se sečivo kosilice potpuno stane.

Povucite ručicu (Sl. 1.11) napred ili nazad da biste prilagodili prilagođavanje željenoj visini sečenja. Uvek se pobrinite da poluga bude zaključana nazad na poziciju.

Pre početka rada molimo vas da:

1. Proverite da li su svi šrafovi na mašini čvrsto pričvršćeni.
2. Proverite da li je filter vazduha čist.
3. Pripremite pribor i uverite se da su pravilno montirani.
4. Napunite uljem i gorivom kao što je dole naznačeno.

GORIVO I PODMAZIVANJE

UPOZORENJE: Nikada ne pušite dok dopunjavate gorivo i držite gorivo podalje od svih izvora vatre ili varnica. Izbegavajte udisanje benzinskih isparenja i uvek dopunite gorivo spolja i dobro provetrenim područjima.

UPOZORENJE: Kosilica za travu se isporučuje bez nafte i goriva.

Kosilica za travu je opremljena motorom od 4 poteza što znači da benzin treba da se koristi u rezervoaru za gorivo i kućičte motora treba da bude napunjeno uljem motora od 4 poteza.

Specifikacije goriva: Bezosećeni benzin

Specifikacije ulja: Koristite samo ulje koje zadovoljava zahteve SF klase API usluga ili više. Za opštu upotrebu (5°C - 38°C) preporučeno ulje je SAE 15W-30. Kapacitet motornog ulja: 0,5L

Uvek koristite čistu posudu za skladištenje goriva i nemojte koristiti gorivo uskladišteno duže od mesec dana.

Koristite levak kako biste izbegli prosipanje goriva ili ulja. Ne prenaplašavanje.

Da biste napunili motor gorivom:

1. Uklonite kapu rezervoara za gorivo (Sl. 9.24).

UPOZORENJE: Pažljivo otvorite vrh rezervoara jer je unutra mogao da se formira pritisak.

2. Dodajte gorivo na gornji nivo rezervoara za gorivo (Sl. 9.23). Ostavite minimum 5 mm prostora između vrha goriva i unutrašnje ivice rezervoara da biste omogućili proširenje.

3. Pomerite poklopac rezervoara za gorivo i zategnite na odgovarajući način.

Da biste napunili motor uljem:

1. Uklonite kapu ulja (Sl. 1.8). Donji deo je indikator nivoa ulja (ulje dipstik).

2. Dodajte dovoljno ulja da nivo ulja između gornjeg (Sl. 8.21) i donje (Sl. 8.22) ograničite na uljanu rupicu. Merenje treba uraditi sa pozicioniranim dipstikom, ali ne i zeznutim, u vratu filera.

3. Repozicionite naftnu kapu i zategnite na odgovarajući način.

UPOZORENJE: Obrisite svako prosuto gorivo i ulje pre nego što upalite motor.

POKRETANJE JEDINICE

UPOZORENJE: Pre nego što upalite motor, uverite se da ste i mašina i vi na stabilnom terenu.

NAPOMENA: U slučaju hladnog početka neophodno je koristiti prajmer sijalicu (gde je primenljivo) (Sl. 7.20) pritiskom jedan do četiri puta, ispušavanje goriva direktno od karburatora do cilindra.

1. Povucite ručicu kočnice nazad i držite je uz dršku (Sl. 10)

2. Držite ručicu kvačila puštenu sve vreme. To će sprečiti kosilicu da ide napred kada upravljate starterom (Sl. 11).

3. Uz početnu dršku u svojoj podršci, povucite starter stisak (Sl. 1.13) polako desnom rukom dok ne počnete da osećate otpor. Onda vuci energično. Motor bi trebalo da se upali posle najviše dve do pet povlačenja.

UPOZORENJE: Da biste izbegli razbijanje početnog konopca, nemojte ga povlačiti celom dužinom ili pustiti da klizi duž ivice rupe vodiča za kablovsku televiziju. Oslobodite startera postepeno, kako biste izbegli da nekontrolisano odleti nazad.

NAPOMENA: Kada se zagreje, motor treba da se upali prilikom prvog povlačenja.

Za maksimalne performanse i pouzdanost, dozvolite motoru da se zagreje pre rada. Pokreni motor dva do tri minuta u nusu.

UPRAVLJANJE JEDINICOM

Blade će biti u akciji čim se motor upali. Dok mašina radi održava ručica kočnice na radnom mestu (Sl. 10). Motor će se zaustaviti čim oslobodite ručicu kočnice.

Ručica kvačila

Pritisnite nivo kvačila (Sl. 1.1) napred i držite ga uz dršku da biste pokrenuli kosilicu za travu napred. Oslobodite kvačilo da biste zaustavili kretanje kosilice napred.

UPOZORENJE: Uvek oslobodite ručicu kvačila pri pokušaju da pokrenete motor (Sl. 11). Ako je kvačilo angažovano, kosilica će krenuti napred.

Upravljajte ručicom kvačila brzim i potpunim pokretom, tako da kvačilo bude ili potpuno angažovano ili potpuno oslobodeno. To će pomoći da se produži servisni vek mehanizma kvačila.

Ručica brzine

Kosilica za travu je opremljena ručicom za brzinu (Sl. 16.33) za podešavanje samohodne brzine (primenljivo samo na promenljivi model brzine). Brzina pogona se može promeniti postavljanjem poluge brzine napred i nazad na dostupne srednje pozicije.

ZAUSTAVLJANJE JEDINICE

1. Oslobodite ručicu kvačila.
2. Dozvolite motoru da se ohladi tako što ćete trčati u levkanju nekoliko sekundi.
3. Oslobodite nivo kočnice iz prijanjanja da biste zaustavili motor.

ODRŽAVANJE I ČIŠĆENJE

UPOZORENJE: Nikada ne radite održavanje ili čišćenje sa pokrenutom jedinicom. Uvek radi na kul jedinici.

UPOZORENJE: Pre čišćenja ili obavljanja radova na održavanju, isključite zatvarač svećice i pročitajte relevantna uputstva.

Uvek nosite odgovarajuću odeću i zaštitne rukavice kad god su vam ruke u opasnosti.

Sve korekcije ili operacije održavanja koje nisu opisane u ovom uputstvu moraju da izvrše Vaš Diler ili specijalizovani servisni centar sa potrebnim znanjem i opremom kako bi se osiguralo pravilno održavanje prvobitnog nivoa bezbednosti mašine. Sve operacije koje se obavljaju u neovlašćenim centrima ili od strane nekvalifikovanih lica potpuno će poništiti garanciju i sve obaveze i odgovornosti Proizvođača.

Držite sve orahе i šrafove čvrsto da biste bili sigurni da je mašina uvek u bezbednom radnom stanju. Rutinsko održavanje je od suštinskog značaja za bezbednost i održavanje visokog nivoa performansi.

UPOZORENJE: Nikada ne koristite mašinu sa istrošenim ili oštećenim delovima. Neispravni ili istrošeni delovi uvek moraju biti zamenjeni, a ne popravljani. Koristite samo originalne rezervne delove.

RASPORED ODRŽAVANJA

Articles		Frekvenciju		Pre svake upotrebe	Nakon 1. meseca ili 5hr operacije	Svaka 3 meseca ili 25hr operacije	Svaki 12 meseci ili 100hr operacije	Svaki 24 meseci ili 250hr operacije
		Articles						
Kompletna jedinica	Vizuelna izpekcija	✓						
Regulatori kontrole	Proverite	✓						
Sečivo za sečenje	Proverite	✓*						
Engine ulje	Dopuna čekova	✓						
	Zameni		✓	✓				
Filter vazduha	Provera - Čišćenje	✓						
	Zameni		✓	✓				
Svećica	Prilagođavanje - Provere		✓			✓		
	Zameni							✓
Filter za gorivo	Očistite		✓	✓				
Cev za gorivo	Proverite		✓			✓*		
Čišćenje ventila	Prilagođavanje provere					✓**		

*Ove stavke treba zameniti ako je potrebno.

**Ove predmete treba održavati i popravljati samo ovlašćeni diler, koji imaju odgovarajuće alate i potrebnu mehaničku stručnost.

BLEJD

Da biste proverili sečivo:

- Nagni kosilicu udesno (Sl. 12), tako da bude gore čistija strana vazduha. To će pomoći da se spreči curenje goriva i poteškoće u pokretanju motora, kada se procedura završi.
- Pregledaj sečivo (Sl. 12.27) zbog oštećenja, pukotina i prekomerne rđe ili korozije.
- Tupim sečivom se može naoštiti, ali sečivo koje je prekomerno istrošeno, savijeno, ispuvalo ili na drugi način oštećeno mora biti zamenjeno. Ako je potrebno da uklonite sečivo radi oštrenja ili promene:
 - Uklonite šraf (Sl. 12.26) ključem od utičnice. Koristite drveni blok da sprečite okretanje sečiva prilikom pokušaja uklanjanja šrafa.
 - Uklonite rač (Sl. 12.25).
 - Skloni sečivo.
 Da biste promenili položaj naoštrene ili nove oštrice:
 - Instalirajte sečivo na položaj.
 - Instalirajte veću na položaj.
 - Instalirajte šraf na položaj i stegni šraf sa ključem od baklje.

NAPOMENA: Adaptor sečiva (Sl. 12.28) može biti prisutan, u zavisnosti od modela kosilice za travu. Potrudite se da se setite da ga uklopite u poziciju.

Nakon navedene procedure, uklonite drveni blok koji je sprečavao okretanje sečiva.

TRAVNATA TORBA

Da biste očistili travnatu kesu izvadite je iz kosilice za travu i operite vodom. Dozvolite mu da se potpuno osuši pre nego što ga vratite u poziciju.

NAPOMENA: Mokra vreća će se brzo zapuštiti.

ULJE MOTORA

UPOZORENJE: Proveru nivoa i promenu ulja treba obaviti u čvrstom i nivou tla. Motor mora biti zaustavljen sve vreme. Da je motor radio, biće vruće i procedura bi trebalo da se obavi sa negom kako bi se izbegla opasnost od opekotina.

Da biste proverili nivo ulja:

- Uklonite kapu za filer ulja.
- Obriši ulje.
- Ubacite uljanu rupicu u vrat od ulja, bez jebanja.
- Uklonite uljanu rupicu i proverite nivo ulja koji je prikazan na njemu. Ako je potrebno, napunite uljem do gornjeg nivoa.
- Stavite uljanu rupicu na poziciju i zategnite na odgovarajući način.

Da biste promenili ulje:

NAPOMENA: Iscedite iskorišćeno ulje dok je motor topao. Toplo ulje se cedi brzo i u potpunosti.

UPOZORENJE: Preduzmite neophodne zaštitne mere protiv vrelog ulja kako biste izbegli bilo kakvu opasnost od opekotina.

- Uklonite kapu za filer ulja.
- Postavite odgovarajuću posudu pored kosilice da biste uhvatili polovno ulje.
- Nagni kosilicu na desnu stranu. Iskorišćeno ulje će se procediti kroz vrat filera. Dozvolite da se ulje potpuno ocedi.

NAPOMENA: Odložite polovno motorno ulje i kontejnere na način koji je kompatibilan sa okolinom. Predlažemo da ga odnesete u zapečaćenoj posudi u vaš lokalni reciklažni centar ili servisnu stanicu radi reklamacije. Nemojte ga bacati u smeće, sipati na zemlju ili sipati u odvod.

- Pomeri kosilicu na nivou.
- Napunite motor preporučenim uljem.
- Dozvolite nekoliko trenutaka da se ulje slegne u motoru, a zatim izmerite nivo ulja koristeći uljanu rupicu. Ponavljajte korake broj 5 i 6 dok nivo ulja ne bude ispravan.
- Stavite uljanu rupicu na poziciju i zategnite na odgovarajući način.

UPOZORENJE: Pokretanje motora će nizak nivo ulja izazvati oštećenje motora.

NAPOMENA: Ako motor često radi pod izuzetno prašnjavim ili drugim teškim okolnostima, menjajte ulje motora na svakih 10 sati.

FILTER VAZDUHA

UPOZORENJE: Upravljanje motorom bez prečistača vazduha, ili sa oštećenim prečistačem vazduha, omogućuje prljavštini da uđe u motor, što će izazvati brzo habanje motora.

- Uklonite poklopac filtera vazduha (Sl. 13.30).
- Uverite se da je filter vazduha oslobođen prljavštine i da je u dobrom stanju.
- Ako je filter papirnog vazduha prljav

(13,29), uklonite ga i očistite. Ako je potrebno, zamenite ga novim.

UPOZORENJE: Nikada ne čistite filter vazduha benzinom ili niskim deterdžentima za fleš tačke kako biste izbegli rizik od požara ili eksplozije.

4. Očistite unutrašnjost omotača filtera vazduha i pokrijte prljavštinu mekom krpom.
5. Ponovo instalirajte filter vazduha i sledite obrnutu proceduru da biste ponovo vratili poklopac filtera vazduha.

NAPOMENA: Ako motor često radi pod prašnjavim ili drugim teškim okolnostima, očistite element filtera vazduha na svakih 10 sati. Ako je potrebno, menjajte element filtera vazduha na svakih 25 sati.

SVEĆICA

1. Uklonite kabl svećice (Sl. 14.32) da biste pristupili svećici (Sl. 14.31).
2. Koristite odgovarajuću alatku za svećice da biste pažljivo uklonili svećice.
3. Proverite stanje svećice i njene elektrode.
4. Mora da je čista i ne nošena.
5. Proverite da li je razmak svećica između 0,7 i 0,8mm (Sl. 15). Zamenite svećice novim ako je potrebno.
6. Pažljivo priključite svećicu na motor ručno.
7. Kada se ošiša, koristite odgovarajući alat za svećice da biste čvrsto zategli svećicu.
8. Ponovo prikačite žicu za svećice.

UPOZORENJE: Nikada ne dozvolite prljavštini ili krhotinama da uđu u dosadu cilindra. Pre uklanjanja svećice temeljno očistite svećicu i područje glave cilindra.

FILTER ZA GORIVO

Rezervoar za gorivo može biti opremljen filterom, u zavisnosti od modela kosilice za travu, koja se nalazi na cevi za gorivo ili na kapi rezervoara za gorivo. Filter za gorivo može da se izabere i treba ga povremeno proveravati. Ako je filter prljav, zamenite ga novim. U slučaju da je unutrašnjost rezervoara prljava, može se očistiti ispiranjem rezervoara za gorivo čistim benzinom.

OČISTITI

Koristite malu meku četku za čišćenje spoljašnjosti jedinice. Ne koristite jake deterdžente. Čistači domaćinstava koji sadrže aromatična ulja kao što su bor i limun i rastvarači kao što je kerozin mogu da oštete plastična kućište ili dršku. Obrišite svaku vlagu mekom krpom.

SKLADIŠTENJE

UPOZORENJE: Nikada ne skladištite jedinicu sa gorivom u rezervoaru i uvek dozvolite jedinici da se ohladi pre skladištenja.

UPOZORENJE: Jedinicu čuvajte samo u suvim i dobro provetrenim delovima.

U slučaju da će jedinica biti uskladištena duže vreme, koristite sledeću proceduru skladištenja:

1. Isušite gorivo iz rezervoara.
2. Upalite motor i dozvolite mu da radi dok ne odugovlači. Ovim se obezbeđuje da se svako gorivo iscedi iz karburatora.

3. Dozvoli motoru da se ohladi.

4. Uklonite svećicu i stavite 30 ml visokokvalitetnog motornog ulja u cilindar. Povucite starter kanap polako da distribuirate ulje.

5. Ponovo instalirajte svećice.

6. Temeljno očistite jedinicu i proverite da li ima labavih ili oštećenih delova. Popravite ili zamenite oštećene delove i zategnite labave šrafove, orahe ili šrafove.

ZAŠTITA ŽIVOTNE SREDINE

Reciklirajte sirovine umesto da odlažete kao otpad. Mašina, pribor i ambalaža treba da se sortiraju za reciklažu pogodnu za životnu sredinu. Plastične komponente su označene za kategorizovanu reciklažu.

GARANCIJE

Ovaj proizvod je garantovan u skladu sa zakonskim / državnim propisima, koji stupaju na snagu od dana kupovine od strane prvog korisnika. Šteta koja se može pripisati normalnom habanomu i cedanju, preopterećenju ili nepravilnom rukovanju biće isključena iz garancije. U slučaju zahteva, pošaljite mašinu, potpuno okupljenu, vašem dileru ili zvaničnom servisnom centru.

HRVATSKI

OPĆA UPOZORENJA O SIGURNOSTI

Pročitajte i razumite ovaj korisnički priručnik prije rada s ovom jedinicom. Spriječiti nesreće možete pomoći upoznavanjem kontrola proizvoda i pridržavanjem sigurnih radnih postupaka i sigurnosnih znakova. Ne izlažite jedinicu prekomjernoj vlazi, prašini, prljavštini ili korozivnim parama. Nikada ne pokušavajte modificirati proizvod. Uvijek koristite zdrav razum kako biste izbjegli sve situacije koje se smatraju izvan vaših mogućnosti. Ne koristite jedinicu dok ste umorni ili pod utjecajem droga, alkohola ili bilo kojih drugih lijekova. Držite djecu i slučajne prolaznike tijekom rada. Nikada ne dopustite djeci ili ljudima koji nisu upoznati s ovim uputama da koriste stroj. Lokalni zakoni mogu ograničiti minimalnu dob operatera. Imajte na umu da je operater ili korisnik odgovoran za nesreće ili neočekivane događaje koji se događaju drugim ljudima ili njihovoj imovini. Za demontažu i servis, koji nisu obuhvaćeni ovim priručnikom, obratite se ovlaštenom dobavljaču.

OPASNOSTI OD UGLJIKOG MONOKSIDA

Radite samo na otvorenom. Nikada nemojte pokretati motor u zatvorenom prostoru jer iz njega izlazi otrovni ugljični monoksid, plin bez mirisa i boje. Udisanje ugljičnog monoksida uzrokovat će mučninu, nesvjesticu ili smrt.

OPASNOSTI OD POŽARA I OŽIGA

Ne upotrebljavati u područjima s visokim rizikom od požara. Ispušni sustav se dovoljno zagrijava da zapali zapaljive materijale.

Neki se dijelovi jedinice tijekom rada jako zagriju i pazite da ih ne dodirujete kako ne biste izgorjeli. Ostavite da se ohladi prije nego što ga spremite. Nikad ne pušite u blizini jedinice. Potencijalne izvore požara ili iskre treba držati podalje. Obratite pozornost na opasnost od požara prilikom punjenja goriva gorivom. Ako se dogodi požar, upotrijebite odgovarajući aparat za gašenje požara, posebno dizajniran za vatru na naftu i benzin.

OPASNOSTI OD GORIVA I ULJA

Benzin i ulje su otrovni i zapaljivi. Slijedite upute svakog proizvođača prije uporabe.

Pazite da postoji neka udaljenost između rezervnog spremnika za gorivo i jedinice kako biste spriječili nepotrebnu opasnost. Točite gorivo samo na otvorenom u dobro prozračenom prostoru s isključenim motorom. Ne puniti gorivo tijekom rada. Nemojte previše napuniti spremnik za gorivo. Nikad ne pušite u blizini benzina. Držite podalje izvore vatre i iskre. Benzin uvijek čuvajte u odobrenim spremnicima. Prije pokretanja motora provjerite je li obrisano sve proliveno gorivo i ulje. Polako otvorite spremnik za gorivo kako bi se tlak u unutrašnjosti postupno smanjivao.

ZAŠTITNA OPREMA

Uvijek nosite odgovarajuću i certificiranu zaštitnu opremu prilikom upravljanja jedinicom. Uvijek

nosite odgovarajuću odjeću koja ne ometa pokrete tijekom uporabe stroja. Uvijek nosite zaštitne rukavice, zaštitne naočale, kacigu i odgovarajuću opremu, respirator s polumaskom, opremu za zvučnu zaštitu i zaštitne čizme protiv smicanja na potklizajućim potplatima. Nikada nemojte nositi šalove, košulje, ogrlice ili bilo koji dodatni pribor za vješanje ili lepanje koji bi se mogao zakačiti za stroj. Zavežite kosu ako je duga. Masku za disanje treba koristiti kada postoji opasnost od prašine.

SIGURNOSNA UPOZORENJA KATEGORIJE

SIGURAN RAD

Ručice kočnice i kvačila moraju se slobodno kretati, ne smiju trebati prisiljavati i trebaju se automatski i brzo vratiti u neutralni položaj. Prekidač za zaustavljanje motora, prigušnica i ručice brzine (gdje je to primjenjivo) moraju se lako premještati iz jednog položaja u drugi. Električni kabeli, posebno kabel svjećice, moraju biti u savršenom stanju kako bi se krećete između radnih područja i iznad popločanih područja i zemaljskih prepreka.

Nemojte montirati opremu ili pribor na stroj koji nisu predviđeni ili odobreni od strane proizvođača. Neovlaštene preinake i / ili dodaci mogu dovesti do ozbiljnih ozljeda ili smrti rukovatelja ili drugih.

Obavezno zaustavite motor:

- ▶ Prilikom montiranja ili uklanjanja dodatne opreme.
- ▶ Kad god stroj ostavite bez nadzora.
- ▶ Tijekom punjenja gorivom.
- ▶ Prilikom praznjenja vreće za travu.
- ▶ Kada se krećete između radnih područja ili iznad popločanih područja i zemaljskih prepreka.

UPOZORENJE: Rotirajući dijelovi mogu prouzročiti ozbiljne ozljede, izbjegavajte kontakt rotirajućih dijelova dok su još u rotaciji. Nikada ne stavljajte ruke ili noge ispod šasije kosilice dok motor radi i uvijek hodajte iza kosilice.

UPOZORENJE: Ako se tijekom rada nešto pokvari ili se dogodi nesreća, odmah ugasisite motor i odmaknite stroj kako biste spriječili daljnja oštećenja. U slučaju da je strano tijelo ušlo u stroj, odmah ga zaustavite, pregledajte ima li oštećenja i izvršite popravke prije ponovnog pokretanja.

Razine buke i vibracija prikazane u ovim uputama maksimalne su razine za korištenje stroja. Nedovoljno održavanje ima značajan utjecaj na vibracije i emisiju buke. Zbog toga je potrebno poduzeti preventivne korake kako bi se eliminirale moguće štete zbog visoke razine buke i stresa od vibracija. Dobro održavajte stroj, nosite uređaje za zaštitu ušiju i praviite pauze tijekom rada. Rukovanje strojem stabilnom brzinom i čvrsto držanje ručki odgovarajućom silom može smanjiti razinu vibracija. Tijekom radnog dana pravit ćete česte i odgovarajuće pauze kako biste spriječili oštećenja od vibracija i oštećenja ušiju. Dugotrajno izlaganje vibracijama može uzrokovati ozljede i neurovaskularne poremećaje (koji se nazivaju i "Raynaudov sindrom" ili "bijela ruka"), posebno ljudima

koji pate od poremećaja cirkulacije. Simptomi se mogu odnositi na šake, zapešća i prste, a pokazuju se gubitkom osjetljivosti, vrenjem, svrbežom, bolom i promjenom boje kože ili strukturnim promjenama na koži. Ti se učinci mogu pogoršati niskim temperaturama okoline i / ili prekomjernim čvrsto držanjem rukohvata. Ako se pojave simptomi, vrijeme upotrebe stroja mora se smanjiti i potražiti liječnika.

OPASNOST OD RADNOG PODRUČJA

Temeljito pregledajte cijelo radno područje i pomoću grablja ili dvorišne četke ručno otpustite ostatke i uklonite sve što bi stroj mogao projicirati, mogao biti opasan izvor (kamenje, grane, željezna žica, kosti itd.) Ili nanijeti štetu strojevi ako se pregaze. Provjerite nema li posmatrača ili kućnih ljubimaca na udaljenosti od najmanje 15 metara od područja djelovanja stroja.

Nemojte usmjeravati prigušivač zvuka, a time i ispušne plinove prema zapaljivim materijalima.

Uvijek provjerite ima li predmeta koji mogu blokirati zaslon za usis zraka prije početka rada. Začepljen usis zraka smanjuje performanse stroja i povećava radnu temperaturu motora, što može rezultirati otkazom motora.

Radite samo na dnevnom svjetlu ili s dobrim umjetnim svjetlom u uvjetima dobre vidljivosti.

Radite samo na dnevnom svjetlu ili s dobrim umjetnim svjetlom u uvjetima dobre vidljivosti.

Pokušajte ne uzrokovati nikakve smetnje. Koristite ovaj stroj samo u razumno doba dana (ne rano ujutro ili kasno navečer kad bi buka mogla uzroko-

vati smetnje).

Zauzmite čvrst i uravnotežen položaj. Gdje je moguće, izbjegavajte raditi na mokrom, skliskom tlu ili u svakom slučaju na neravnom ili strmom terenu koji ne garantira stabilnost rukovatelja. Zaštitite stopala izbjegavajući trčanje prilikom upravljanja kosilicom. Košite preko lica padine (ne gore i dolje) i izbjegavajte malčiranje na strmim padinama.

SPECIFIKACIJE PROIZVODA

NAMJENA KORIŠTENJA

Ovaj je stroj dizajniran i proizveden za košenje trave košnjom na pr. na travnjacima.

Svaka druga upotreba koja se razlikuje od gore spomenute može biti opasna, naštetiti ljudima i / ili oštetiti stvari i stroj.

NEPRAVILNA UPOTREBA

Stroj se ne smije koristiti za košnju opasnih materijala, npr. nakupljanje zapaljivih ili eksplozivnih proizvoda, vrućeg žara ili materijala za izgaranje bez plamena, zapaljenih cigareta, stakla, oštrog predmeta, metalnih predmeta, kamenja i bilo kojeg drugog predmeta koji bi mogao biti opasan za stroj, kao i za rukovatelja i druge.

Primjeri nepravilne upotrebe mogu uključivati, ali nisu ograničeni na:

- Korištenje stroja bez dodatne opreme koju je proizvođač posebno isporučio za određene svrhe ili uporabe dodatne opreme na način koji nije predviđen u ovim uputama;
- Upotreba stroja od strane više osoba.

TEHNIČKI PODACI				
Broj artikla		46 270	46 271	46 272
Model		GLM 46/201 SP PRO	GLM 53/201 SP VS PRO	GLM 53/201 SP PRO
Širina rezanja	cm	46	53	53
Pogonski sustav		Samohodni / Jednostruka brzina	Samohodni / Promjenjiva brzina	Samohodni / Jednostruka brzina
Raspon visine rezanja	mm	25-75 (7 položajima)	30-80 (7 položajima)	30-80 (7 položajima)
Čep za malčiranje		Da	Da	Da
Bočni iscjedak		Ne	Da	Ne
Model motora		RV 200-2	RV 200-2	RV 200-2
Zapremina motora	cc	201	201	201
Nazivna snaga motora	kW / hp	4,25 / 5,6	4,25 / 5,6	4,25 / 5,6
Nazivna brzina	rpm	2.900	2.900	2.900
Kapacitet spremnika za gorivo	L	1,3	1,3	1,3
Kapacitet motornog ulja	L	0,5	0,5	0,5
Promjer prednjih kotača	mm	200	200	200
Promjer stražnjih kotača	mm	250	300	300
Kapacitet vreće za travu	L	60	70	70

TEHNIČKI PODACI				
Broj artikla		46 270	46 271	46 272
Model		GLM 46/201 SP PRO	GLM 53/201 SP VS PRO	GLM 53/201 SP PRO
Težina	kg	34	41	40
Razina zvučne snage	dB	96	98	98

IDENTIFIKACIJA

1. Ručica kvačila
2. Ručica kočnice
3. Ručka za rad
4. Stražnja zaštita za pražnjenje
5. Motor
6. Sklop zračnog filtra
7. Prednja ručka za nošenje
8. Kapa za punjenje ulja
9. Štitnik bočnog pražnjenja (GLM 53/201 VS PRO)
10. Bočni ispusni žlijeb (GLM 53/201 VS PRO)
11. Poluga za podešavanje visine
12. Vrećica za travu
13. Otporan startni stisak
14. Brze stezaljke za podešavanje ručke
15. Kočni kabel
16. Kabel kvačila
17. Okvir za vreću od trave
18. Plastična kopča za vreću za travu
19. Čep za malčiranje
20. Temeljna žarulja
21. Gornja razina ulja
22. Niža razina ulja
23. Gornja razina goriva
24. Poklopac spremnika za gorivo
25. Podloška za oštricu
26. Vijak oštrice
27. Oštrica
28. Adapter za oštricu
29. Element zračnog filtra
30. Poklopac zračnog filtra
31. Svječića
32. Poklopac svječiće
33. Poluga brzine (GLM 53/201 VS PRO)

NAPOMENA: Sve gore navedene stavke neće biti dostupne za sve modele.

OPERACIJA

PRIPREMA JEDINICE

Raspakiranje i dovršavanje sklopa treba obaviti na ravnoj i stabilnoj površini, s dovoljno prostora za pomicanje stroja i njegove ambalaže, uvijek koristeći prikladnu opremu.

1. Okrenite ručice za brzo otpuštanje ručke (Sl. 2.14) s obje strane da biste oslobodili ručku (Sl. 1.3). Zakrenite ručku, a zatim postavite zatik u nosač kosilice, odabirući jedan od tri kutna položaja. Zaključajte ručicu na mjestu zatvaranjem poluga za brzo otpuštanje.
2. Stavite pokretač odmak (Sl. 1.13) s desne strane ručke, uvodeći držač na užetu za vođenje potpore i učvršćujući uže plastičnim ovrtni-

kom.

3. Postavite kablove kočnice i spojke u položaj (Sl. 3).
4. Stavite vreću za travu tako što ćete gurnuti okvir u vreću za travu i pričvrstiti kopče (Sl. 4).
5. Podignite stražnju zaštitnu cijev za pražnjenje, uklonite čep za malčiranje (gdje je to primjenjivo) (Sl. 6) i postavite vreću za travu u položaj (Sl. 5).

Čep za malčiranje

Čep za malčiranje koristi se prilikom malčiranja, a nikako u kombinaciji s sakupljanjem vrećica. Uklonite vreću za travu kada koristite utikač za malčiranje. Da biste instalirali čep za malčiranje, podignite stražnji ispusni i pomaknite ga u položaj (Sl. 6).

Žlijeb za bočno pražnjenje

Kad je to primjenjivo, bočno pražnjenje (Sl. 1.10) vodit će posječeni travnjak sa strane palube kosilice. Podignite zaštitnik bočnog pražnjenja (Sl. 1.9) da biste postavili žlijeb.

NAPOMENA: Pri malčiranju uklonite bočni ispusni žlijeb.

NAPOMENA: Kad koristite bočno pražnjenje, držite čep za malčiranje u položaju.

Postavljanje visine rezanja

UPOZORENJE: Prije podešavanja visine rezanja, zaustavite motor i pričekajte da se nož kosilice potpuno zaustavi.

Povucite ručicu (Sl. 1.11) naprijed ili natrag kako biste podesili podešavanje na željenu visinu rezanja. Uvijek provjerite je li poluga vraćena u položaj.

Prije početka rada:

1. Provjerite jesu li svi vijci na stroju dobro pričvršćeni.
2. Provjerite je li zračni filter čist.
3. Pripremite dodatke i provjerite jesu li pravilno montirani.
4. Napunite uljem i gorivom kako je dolje naznačeno.

GORIVENJE I PODMAZIVANJE

UPOZORENJE: Nikad ne pušite tijekom punjenja gorivom i držite gorivo podalje od svih izvora vatre ili iskre. Izbjegavajte udisanje isparenja benzina i uvijek točite gorivo u vanjskim i dobro provjetrenim prostorima.

UPOZORENJE: Kosilica se isporučuje bez ulja i goriva.

Kosilica je opremljena četverotaktnim motorom, što znači da se benzin treba koristiti u spremniku

za gorivo, a kućište motora treba napuniti četverotaktnim motornim uljem.

Specifikacije goriva: bezolovni benzin

Specifikacije ulja: Koristite samo ona ulja koja udovoljavaju zahtjevima API servisne klase SF ili više. Za opću uporabu (5 °C - 38 °C) preporučeno ulje je SAE 15W-30. Kapacitet motornog ulja: 0,5L

Uvijek koristite čistu posudu za skladištenje goriva i ne koristite gorivo dulje od mjesec dana.

Upotrijebite lijevak kako biste izbjegli izlijevanje goriva ili ulja. Nemojte previše napuniti.

Za punjenje motora gorivom:

1. Uklonite poklopac spremnika za gorivo (Sl. 9.24).

UPOZORENJE: Pažljivo otvorite gornji dio spremnika jer je unutra mogao nastati pritisak.

2. Dodajte gorivo u gornju razinu spremnika za gorivo (Sl. 9.23). Ostavite najmanje 5 mm prostora između vrha goriva i unutarnjeg ruba spremnika kako biste omogućili širenje.
3. Vratite poklopac spremnika za gorivo i prikladno zategnite.

Za punjenje motora uljem:

1. Skinite poklopac za ulje (Sl. 1.8). Donji dio je indikator razine ulja (šipka za mjerenje ulja).
2. Dodajte dovoljno ulja da se razina ulja dovede između gornje (Sl. 8.21) i donje (Sl. 8.22) granice na šipci za mjerenje ulja. Mjerenje treba izvršiti pomoću mjerne vršne šipke smještene u otvor za punjenje, ali ne i uvrnuti.
3. Vratite poklopac za ulje i prikladno zategnite.

UPOZORENJE: Obrišite proliveno gorivo i ulje prije pokretanja motora.

POKRETANJE JEDINICE

UPOZORENJE: Prije pokretanja motora provjerite jeste li i stroj i jeste li na stabilnom tlu.

NAPOMENA: U slučaju hladnog starta potrebno je upotrijebiti žarulju za temeljni premaz (tamo gdje je to primjenjivo) (Sl. 7.20) pritiskajući je jedan do četiri puta, pumpajući gorivo izravno iz rasplinjača u cilindar.

1. Povucite ručicu kočnice unatrag i držite je uz ručku (Sl. 10)
2. Držite polugu kvačila stalno otpuštenu. To će spriječiti pomicanje kosilice prema naprijed kada rukujete pokretačem (Sl. 11).
3. S ručkom startera u podupiraču, polako desnom rukom povlačite držač startera (Sl. 1.13) dok ne počnete osjećati otpor. Zatim povucite energično. Motor bi se trebao pokrenuti nakon najviše dva do pet povlačenja.

UPOZORENJE: Da biste izbjegli pucanje užeta za pokretanje, nemojte ga povlačiti cijelom dužinom niti pustiti da klizi uz rub rupe za vodilicu kabela. Otpuštajte pokretač postupno, kako biste izbjegli da nekontrolirano leti unatrag.

NAPOMENA: Jednom zagrijan, motor bi se trebao pokrenuti pri prvom povlačenju.

Za maksimalne performanse i pouzdanost, dopustite da se motor zagrije prije rada. Uključite motor dvije do tri minute u praznom hodu.

UPRAVLJANJE JEDINICOM

Blade će biti u akciji čim se motor pokrene. Dok

stroj radi, držite ručku kočnice u radnom položaju (Sl. 10). Motor će se zaustaviti čim otpustite ručku kočnice.

Ručica kvačila

Gurnite razinu kvačila (Sl. 1.1) prema naprijed i držite je uz upravljač da biste pomaknuli kosilicu prema naprijed. Otpustite kvačilo kako biste zaustavili pomicanje kosačice prema naprijed.

UPOZORENJE: Uvijek otpustite ručicu spojke kad pokušavate pokrenuti motor (Sl. 11). Ako je kvačilo uključeno, kosilica će se pomaknuti prema naprijed.

Pritisnite ručicu kvačila brzim i cjelovitim pokretom, tako da je spojka u potpunosti uključena ili potpuno otpuštena. To će pomoći produžiti vijek trajanja mehanizma kvačila.

Ručica brzine

Kosilica je opremljena polugom brzine (Sl. 16.33) za podešavanje samohodne brzine (primjenjivo samo na model s promjenjivom brzinom). Brzina vožnje može se promijeniti postavljanjem ručice brzine prema naprijed i natrag u raspoložive međupoložaje.

ZAUSTAVLJANJE JEDINICE

1. Otpustite ručicu kvačila.
2. Ostavite da se motor ohladi radeći nekoliko sekundi u praznom hodu.
3. Otpustite razinu kočnice iz rukohvata da zaustavite motor.

ODRŽAVANJE I ČIŠĆENJE

UPOZORENJE: Nikada ne radite na održavanju ili čišćenju dok jedinica radi. Uvijek radite na hladnoj jedinici.

UPOZORENJE: Prije čišćenja ili održavanja odvojite poklopac svječke i pročitajte odgovarajuće upute. Uvijek nosite odgovarajuću odjeću i zaštitne rukavice kad god su vam ruke u opasnosti.

Bilo koja podešavanja ili postupke održavanja koji nisu opisani u ovom priručniku mora izvršiti vaš prodavač ili specijalizirani servisni centar sa potrebnim znanjem i opremom kako bi se osiguralo da se radovi pravilno odrave održavajući izvornu razinu sigurnosti stroja. Bilo koji postupak izveden u neovlaštenim centrima ili od strane nekvalificiranih osoba potpuno će poništiti jamstvo i sve obveze i odgovornosti proizvođača.

Sve matice i vijke dobro pričvrstite kako biste bili sigurni da je stroj uvijek u sigurnom radnom stanju. Rutinsko održavanje neophodno je za sigurnost i za održavanje razine visokih performansi.

UPOZORENJE: Nikada nemojte koristiti stroj s istrošenim ili oštećenim dijelovima. Neispravni ili istrošeni dijelovi moraju se uvijek mijenjati i ne popravljati. Koristite samo originalne rezervne dijelove.

RASPORED ODRŽAVANJA

Predmeti \ Frekvenciju		Prije svake upotrebe	Nakon 1. mjeseca ili 5 sati rada	Svaka 3 mjeseca ili 25 sati rada	Svaki 12 mjeseci ili 100 sati rada	Svaka 24 mjeseca ili 250 sati rada
Kompletna jedinica	Vizualni pregled	✓				
Kontrolne ručke	Provjerite	✓				
Oštrica za rezanje	Provjerite	✓*				
Ulje motora	Provjerite - Napunite	✓				
	Zamijeniti		✓	✓		
Zračni filter	Provjeri - Očisti	✓				
	Zamijeniti		✓	✓		
Svječica	Provjeri - Očisti		✓		✓	
	Zamijeniti					✓
Filter goriva	Čist		✓	✓		
Cijev za gorivo	Provjerite		✓		✓*	
Zazor ventila	Provjeri - Prilagodi				✓**	

* Ove stavke treba zamijeniti ako je potrebno.** Ove predmete treba održavati i popravljati samo ovlašteni prodavač koji ima odgovarajući alat i potrebnu mehaničku stručnost.

OŠTRICA

Da biste pregledali oštricu:

- Nagnite kosilicu uredno (Sl. 12), tako da je strana pročištača zraka prema gore. To će pomoći spriječiti curenje goriva i poteškoće pri pokretanju motora, nakon što postupak završi.
- Pregledajte oštricu (Sl. 12.27) na oštećenja, pukotine i prekomjernu hrđu ili koroziju.
- Tupa oštrica se može naoštriti, ali oštrica koja je pretjerano istrošena, savijena, ispuhana ili na drugi način oštećena mora se zamijeniti. Ako trebate ukloniti oštricu za oštrenje ili promjenu:
 - Uklonite vijak (Sl. 12.26) pomoću ključa s glavom. Koristite drveni blok kako biste spriječili okretanje oštrice dok pokušavate ukloniti vijak.
 - Uklonite podlošku (Sl. 12.25).
 - Uklonite oštricu.

Da biste postavili oštru ili novu oštricu:

- Ugradite oštricu u položaj.
- Ugradite podlošku u položaj.
- Ugradite vijak u položaj i zategnite vijak ključem za gorionik.

NAPOMENA: Ovisno o modelu kosilice, može biti prisutan adapter za noževe (Sl. 12.28). Obavezno ga postavite na svoje mjesto. Nakon gore navedenog postupka uklonite drveni blok koji je držao oštricu da se ne okreće.

TRAVNA TORBA

Da biste očistili vreću za travu, izvadite je iz kosilice i operite vodom. Ostavite da se potpuno osuši prije nego što ga vratite u položaj.

NAPOMENA: Mokra vreća brzo će se začepiti.

MOTORNOM ULJE

UPOZORENJE: Provjeru razine i zamjenu ulja vršite u čvrstom i ravnom tlu. Motor se mora stalno zadržavati. Ako je motor radio, bit će vruć i postupak treba obaviti oprezno kako bi se izbjegla opasnost od opekline.

Da biste provjerili razinu ulja:

- Skinite poklopac za ulje.
- Očistite šipku za mjerenje ulja.
- Umetnite uljnu šipku za mjerenje ulja u vrat za punjenje ulja, a da ga ne zavrnate.
- Uklonite šipku za mjerenje ulja i provjerite razinu ulja koja je na njoj prikazana. Ako je potrebno, napunite uljem do gornje razine.
- Postavite mjernu šipku za ulje u položaj i prikladno zategnite.

Da biste promijenili ulje:

NAPOMENA: Ispustite iskorišteno ulje dok je motor topao. Toplo ulje brzo i potpuno se odvođi.

UPOZORENJE: Poduzmite potrebne zaštitne mjere protiv vrućeg ulja kako biste izbjegli opasnost od opekline.

- Skinite poklopac za ulje.
- Postavite prikladnu posudu pored kosilice da uhvatite istrošeno ulje.
- Nagnite kosilicu s desne strane. Iskorišteno ulje ispustit će se kroz otvor za punjenje. Ostavite da se ulje potpuno isprazni.

NAPOMENA: Iskorišteno motorno ulje i spremnike odložite na način koji je kompatibilan s okolišem. Predlažemo da ga odnesete u zatvorenom spremniku u lokalni lokalni centar za reciklažu ili na benzinsku postaju radi rekultivacije. Ne bacajte ga u smeće, ne sipajte ga na zemlju ili ulijevajte u odvod.

- Postavite kosilicu u ravni položaj.
- Napunite motor preporučenim uljem.
- Ostavite nekoliko trenutaka da se ulje slegne u motor, a zatim izmjerite razinu ulja pomoću šipke za mjerenje ulja. Ponavljajte korake broj 5 i 6 dok razina ulja nije točna.
- Postavite mjernu šipku za ulje u položaj i prikladno zategnite..

UPOZORENJE: Pri pokretanju motora niska razina ulja prouzročit će oštećenje motora.

NAPOMENA: Ako motor često radi u izuzetno prašnjavim ili drugim teškim okolnostima, mijenjajte motorno ulje svakih 10 sati.

ZRAČNI FILTER

UPOZORENJE: Upravljanje motorom bez pročištača zraka ili s oštećenim pročištačem zraka omogućit će nečistoći da uđe u motor, uzrokujući brzo trošenje motora.

- Uklonite poklopac zračnog filtra (Sl. 13.30).
- Provjerite je li u zračnom filteru nečistoća i u dobrom je stanju.
- Ako je papirni zračni filter prljav (13.29), izvadite ga i očistite. Ako je potrebno, zamijenite ga novim.

UPOZORENJE: Nikada ne čistite zračni filter benzinom ili deterdžentima s malo točke plamništa kako biste izbjegli rizik od požara ili eksplozije.

- Očistite unutrašnjost kućišta zračnog filtra i pokrijte ga prljavštinom mekom krpom.
- Vratite zračni filter i slijedite postupak obrnutim postupkom da biste vratili poklopac zračnog filtra.

NAPOMENA: Ako motor često radi pod prašinom ili drugim teškim okolnostima, očistite element zračnog filtra svakih 10 sati. Ako je potrebno, mijenjajte element zračnog filtra svakih 25 sati.

SVJEĆICE

- Uklonite kabel svjeće (Sl. 14.32) da biste pristupili svjećici (Sl 14.31).
- Upotrijebite odgovarajući alat za svjećicu da pažljivo uklonite svjećicu.
- Pregledajte stanje svjeće i njene elektrode.
- Mora biti čisto i ne nositi.
- Provjerite je li razmak svjeće između 0,7 i 0,8 mm (Sl. 15). Po potrebi zamijenite svjećicu novom.
- Pažljivo utaknite svjećicu ručno u motor.
- Nakon navoja, upotrijebite odgovarajući alat za svjećicu da čvrsto zategnete svjećicu.
- Ponovno pričvrstite žicu svjeće.

UPOZORENJE: Nikada ne dopustite da prljavština ili smeće uđu u provrt cilindra. Prije uklanjanja svjeće, temeljito očistite svjećicu i područje glave motora.

FILTER GORIVA

Spremnik za gorivo može biti opremljen filtrom, ovisno o modelu kosilice, smještenom na cijevi za gorivo ili poklopcu spremnika za gorivo. Filter za gorivo može se odabrati i treba ga povremeno provjeravati. Ako je filter prljav, zamijenite ga novim. U slučaju da je unutrašnjost spremnika za gorivo zaprljana, može se očistiti ispiranjem spremnika za gorivo čistim benzinom.

ČIŠĆENJE

Upotrijebite malu mekanu četku za čišćenje vanjske strane jedinice. Ne koristite jake deterdžente. Sredstva za čišćenje u domaćinstvu koja sadrže aromatična ulja poput bora i limuna te otapala poput kerozina mogu oštetiti plastično kućište ili dršku. Obrišite vlagu mekom krpom.

SKLADIŠTENJE

UPOZORENJE: Nikada nemojte skladištiti jedinicu s gorivom u spremniku i uvijek je ostavite da se ohladi prije spremanja.

UPOZORENJE: Jedinicu čuvajte samo na suhim i dobro prozračenim mjestima.

U slučaju da će se jedinica čuvati dulje vrijeme, upotrijebite sljedeći postupak skladištenja:

- Ispustite sve gorivo iz spremnika za gorivo.
- Uključite motor i pustite ga da radi dok se ne zaustavi. To osigurava ispuštanje cijelog goriva iz rasplinjača.
- Ostavite da se motor ohladi.
- Izvadite svjećicu i u cilindar stavite 30 ml visokvalitetnog motornog ulja. Polako povucite

ulje za pokretanje kako biste rasporedili ulje.

5. Vratite svjećicu.

6. Temeljito očistite jedinicu i pregledajte ima li labavih ili oštećenih dijelova. Popravite ili zamijenite oštećene dijelove i zategnite labave vijke, matice ili vijke.

ZAŠTITA OKOLIŠA

Reciklirajte sirovine, umjesto da ih odlažete kao otpad. Stroj, pribor i ambalažu treba razvrstati radi recikliranja prihvatljivog za okoliš. Plastične komponente su označene za kategoriziranu reciklažu.

JAMSTVO

Ovaj je proizvod zajamčen u skladu sa zakonskim propisima / propisima specifičnim za državu, koji stupaju na snagu od datuma kupnje od strane prvog korisnika. Oštećenja koja se pripisuju uobičajenom trošenju, preopterećenju ili nepravilnom rukovanju bit će isključena iz jamstva. U slučaju potraživanja, pošaljite stroj u potpunosti montiranom prodavaču ili službenom servisnom centru.

ROMÂNĂ

AVERTISMENTE GENERALE DE SIGURANȚĂ

Citiți și înțelegeți acest manual al proprietarului înainte de a utiliza această unitate. Puteți ajuta la prevenirea accidentelor familiarizându-vă cu controalele produsului dvs. și respectând procedurile de operare și semnele de siguranță. Nu expuneți aparatul la umiditate excesivă, praf, murdărie sau vapori corozivi. Nu încercați niciodată să modificați produsul. Foloseșteți întotdeauna bunul simț pentru a evita toate situațiile considerate dincolo de capacitatea ta. Nu utilizați aparatul în timp ce sunteți oboșit sau sub influența drogurilor, a alcoolului sau a oricărui alt medicament. Țineți copiii și spectatorii la distanță în timp ce operați. Nu permiteți niciodată copiilor sau persoanelor care nu sunt familiarizate cu aceste instrucțiuni să folosească aparatul. Legile locale pot restricționa vârsta minimă a operatorului. Rețineți că operatorul sau utilizatorul este responsabil pentru accidente sau evenimentele neașteptate care apar la alte persoane sau proprietatea acestora. Consultați distribuitorul autorizat pentru dezasamblare și service, care nu sunt prevăzute în acest manual.

PERICOLURI CU MONOXID DE CARBON

Operați numai în aer liber. Nu porniți niciodată motorul în interior, deoarece epuizează monoxid de carbon otrăvitor, un gaz inodor și incolor. Inhalarea monoxidului de carbon va provoca greață, leșin sau moarte.

PERICOLUL DE INCENDIU ȘI DE ARSURĂ

A nu se utiliza în zone cu risc ridicat de incendiu. Sistemul de evacuare devine suficient de fierbinte pentru a aprinde materialele inflamabile.

Unele părți ale unității devin foarte fierbinți în timpul funcționării și ar trebui să fiți atenți să nu le atingeți pentru a evita arderea. Lăsați-l să se răcească înainte de al depozita.

Nu fumați niciodată lângă unitate. Sursele potențiale de foc sau scântee trebuie ținute departe. Acordați atenție pericolelor de incendiu atunci când realimentați unitatea. Dacă apare un incendiu, utilizați un stingător adecvat special conceput pentru incendii cu petrol și benzină.

PERICOLE DE COMBUSTIBIL ȘI ULEI

Benzina și uleiul sunt toxice și inflamabile. Urmați instrucțiunile furnizate de fiecare producător înainte de utilizare.

Asigurați-vă că există o anumită distanță între orice rezervor de benzină de rezervă și unitate, pentru a preveni pericolele inutile. Realizați combustibilul numai în aer liber, într-o zonă bine ventilată, cu motorul oprit. Nu realimentați în timpul funcționării. Nu umpleți prea mult rezervorul de combustibil. Nu fumați niciodată lângă benzină. Păstrați sursele de foc și scântee departe. Depozitați întotdeauna benzina în recipiente aprobate. Asigurați-vă că orice combustibil și ulei vărsat au fost șterse înainte de a porni motorul.

Deschideți încet rezervorul de combustibil pentru

a permite presiunii din interior să scadă treptat.

ECHIPAMENT DE PROTECȚIE

Purtați întotdeauna echipament de protecție adecvat și certificat atunci când utilizați unitatea. Purtați întotdeauna haine adecvate care nu împiedică mișcările atunci când utilizați mașina. Purtați întotdeauna mănuși de protecție, ochelari de protecție, cască și echipament relativ, aparat de respirat cu jumătate de mască, echipament de protecție acustică și cizme de siguranță anti-foccare cu tălpi antiderapante. Nu purtați niciodată eșarfe, cămăși, coliere sau orice accesoriu de agățat sau flap care s-ar putea prinde în aparat. Legați-vă părul dacă este lung. O mască de respirație trebuie utilizată atunci când există riscul de praf.

AVERTISMENTE DE SIGURANȚĂ CATEGORIE

FUNCȚIONARE SIGURĂ

Manetele frânei și ambreiajului trebuie să se deplaseze liber, nu trebuie să fie forțate și trebuie să revină automat și rapid înapoi în poziția neutră. Comutatorul de oprire a motorului, șocul și manetele de turajie (acolo unde este cazul) trebuie să se deplaseze cu ușurință dintr-o poziție în cealaltă. Cablurile electrice și în special cablul bujiei trebuie să fie în stare perfectă pentru a evita generarea de scântee, iar capacul trebuie să fie montat corect pe bujie. Manerele și dispozitivele de protecție ale mașinii trebuie să fie curate și uscate și bine fixate la mașină.

Nu montați echipamente sau accesorii pe mașină neprevăzute sau aprobate de producător. Modificările și / sau accesoriile neautorizate pot duce la vătămări corporale grave sau la moartea operatorului sau a altora.

Asigurați-vă că opriți motorul:

- ▶ La montarea sau scoaterea accesoriilor.
- ▶ Ori de câte ori lăsați mașina nesupravegheată.
- ▶ În timpul realimentării.
- ▶ La golirea sacului de iarbă.
- ▶ Când vă deplasați între zonele de lucru sau deasupra zonelor pavate și a obstacolelor la sol.

AVERTISMENT: Piesele rotative pot provoca răni grave, evitați contactarea părților rotative atunci când acestea sunt încă în rotație. Nu puneți niciodată mâinile sau picioarele sub șasiul mașinii de tuns iarba în timp ce motorul funcționează și mergeți întotdeauna în spatele mașinii de tuns iarba.

AVERTISMENT: Dacă se rupe ceva sau apare un accident în timpul lucrului, opriți imediat motorul și îndepărtați mașina pentru a preveni deteriorarea ulterioară. În cazul în care corpul străin a intrat în mașină, opriți imediat mașina, verificați eventualele deteriorări și efectuați reparații înainte de a o reporni.

Nivelurile de zgomot și vibrații prezentate în aceste instrucțiuni sunt nivelurile maxime de utilizare a mașinii. O întreținere insuficientă are un impact semnificativ asupra vibrațiilor și emisiilor de zgomot. În consecință, este necesar să se ia măsuri preventive pentru a elimina posibilele daune cauzate de nivelurile ridicate de zgomot și de stresul cauzat de vibrații. Păstrați bine mașina, purtați dispozitive de protecție a urechilor și faceți pauze în timp ce

lucrați. Utilizarea mașinii cu o viteză stabilă și prinderea fermă a mânerelor cu forța adecvată poate reduce nivelul vibrațiilor. În timpul unei zile lucrătoare, trebuie să luați pauze frecvente și adecvate pentru a preveni deteriorarea cauzată de vibrații și deteriorarea urechilor. Expunerea prelungită la vibrații poate provoca leziuni și tulburări neurovasculare (numite și „sindromul Raynaud” sau „mâna albă”), în special persoanelor care suferă de tulburări de circulație. Simptomele pot privi mâinile, încheieturile și degetele și se manifestă prin pierdere sensibilității, toropeală, mâncărime, durere și decolorare sau modificări structurale ale pielii. Aceste efecte pot fi agravate de temperaturile ambiante scăzute și / sau prin prinderea excesivă a mânerelor. Dacă apar simptomele, durata de utilizare a aparatului trebuie redusă și trebuie consultat un medic.

PERICOLUL ZONEI DE LUCRU

Inspectați temeinic întreaga zonă de lucru și folosiți o perie de greblă sau curte pentru a slăbi manual resturile și a îndepărta orice ar putea fi proiectat de mașină, să fie o sursă periculoasă (pietre, ramuri, sârmă de fier, oase etc.) sau să provoace daune mașini dacă sunt alungite. Verificați dacă nu există spectatori sau animale de companie la cel puțin 15 metri din raza de acțiune a mașinii.

Nu îndreptați amortizorul de zgomot și, prin urmare, gazele de eșapament către materiale inflamabile.

Verificați întotdeauna dacă există obiecte care pot bloca ecranul de admisie a aerului înainte de a începe să lucrați. O admisie de aer înfundată reduce performanța mașinii și crește temperatura de lucru a motorului, ceea ce poate duce la defectarea motorului.

Nu folosiți mașina într-un spațiu restrâns în care se pot dezvolta vapori periculoși de monoxid de carbon. Nu folosiți mașina în apropierea ferestrelor

deschise.

Lucrați numai la lumina zilei sau cu lumină artificială bună în condiții de vizibilitate bună.

Încercați să nu provocați nicio perturbare. Utilizați acest aparat numai în momente rezonabile ale zilei (nu dimineața devreme sau seara târziu, când zgomotul ar putea provoca tulburări).

Asumă o poziție fermă și bine echilibrată. Unde este posibil, evitați lucrul pe teren umed, alunecos sau, în orice caz, pe teren neuniform sau abrupt, care nu garantează stabilitatea operatorului. Protejați-vă picioarele evitând alergarea atunci când folosiți mașina de tuns iarba. Tundeți pe fețele unei pante (nu în sus și în jos) și evitați mulcirea pe pante abrupte.

SPECIFICAȚIILE PRODUSULUI

UTILIZAREA PREVĂZUTĂ

Această mașină a fost proiectată și fabricată pentru tăierea ierbii prin tuns de ex. în peluze.

Orice altă utilizare diferită de cele menționate mai sus poate fi periculoasă, poate dăuna oamenilor și / sau deteriora lucrurile și mașina.

UTILIZARE NEAPROPATĂ

Mașina nu trebuie utilizată pentru tunderea materialelor periculoase, de ex. acumularea de produse inflamabile sau explozive, tăciuni fierbinți sau materiale de ardere fără flacără, țigări aprinse, sticlă, obiecte ascuțite, obiecte metalice, pietre și orice alt obiect care ar putea fi periculos pentru mașină, precum și pentru operator și alte persoane.

Exemple de utilizare necorespunzătoare pot include, dar nu se limitează la:

- Utilizarea mașinii fără accesoriile furnizate în mod specific de producător pentru utilizări specifice sau utilizarea accesoriilor într-un mod care nu este prevăzut în aceste instrucțiuni;
- Utilizarea aparatului de mai multe persoane.

DATE TEHNICE				
Numarul articolului		46 270	46 271	46 272
Model		GLM 46/201 SP PRO	GLM 53/201 SP VS PRO	GLM 53/201 SP PRO
Lățimea de tăiere	cm	46	53	53
Sistem de propulsie		Autopropulsat / Cu o singură viteză	Autopropulsat / Cu viteză variabilă	Autopropulsat / Cu o singură viteză
Gama de înălțime de tăiere	mm	25-75 (7 poziții)	30-80 (7 poziții)	30-80 (7 poziții)
Dop de mulcire		Da	Da	Da
Descărcare laterală		Nu	Da	Nu
Model de motor		RV 200-2	RV 200-2	RV 200-2
Cilindrul motorului	cc	201	201	201
Puterea nominală a motorului	kw / hp	4,25 / 5,6	4,25 / 5,6	4,25 / 5,6
Turația nominală	rpm	2.900	2.900	2.900
Capacitatea rezervorului de combustibil	L	1,3	1,3	1,3

DATE TEHNICE				
Numarul articolului		46 270	46 271	46 272
Model		GLM 46/201 SP PRO	GLM 53/201 SP VS PRO	GLM 53/201 SP PRO
Capacitate ulei motor	L	0,5	0,5	0,5
Diametrul roților din față	mm	200	200	200
Diametrul roților din spate	mm	250	300	300
Capacitatea sacului de iarbă	L	60	70	70
Greutate	kg	34	41	40
Nivel de putere sonoră	dB	96	98	98

IDENTIFICARE

1. Maneta ambreiajului
2. Maneta de frână
3. Mâner de funcționare
4. Apărătoare de descărcare spate
5. Motor
6. Ansamblu filtru de aer
7. Mâner de transport frontal
8. Capac de umplere cu ulei
9. Apărătoare laterale de descărcare (GLM 53/201 VS PRO)
10. Jgheab de descărcare laterală (GLM 53/201 VS PRO)
11. Pârghie de reglare a înălțimii
12. Geanta de iarbă
13. Adâncime de pornire înapoi
14. Cleme rapide de reglare a mânerului
15. Cablu de frână
16. Cablu ambreiaj
17. Cadru sac de iarbă
18. Clemă din plastic pentru sac de iarbă
19. Dop de mulcire
20. Bec de grund
21. Nivelul superior de ulei
22. Nivel inferior de ulei
23. Nivelul superior al combustibilului
24. Capacul rezervorului de combustibil
25. Șaibă de lamă
26. Șurubul lamei
27. Lamă
28. Adaptor lamă
29. Element filtrant de aer
30. Capacul filtrului de aer
31. Bujie
32. Capac bujie
33. Pârghie de viteză (GLM 53/201 VS PRO)

NOTĂ: Nu toate articolele de mai sus vor fi disponibile pentru toate modelele.

OPERAȚIUNE

PREGĂTIREA UNITĂȚII

Despachetarea și completarea ansamblului trebuie făcute pe o suprafață plană și stabilă, cu suficient spațiu pentru deplasarea mașinii și a ambalajului acesteia, folosind întotdeauna echipamentul adecvat.

1. Rotiți manetele de eliberare rapidă a mânerului (Fig. 2.14) de ambele părți pentru a elibera mânerul (Fig. 1.3). Rotiți mânerul și apoi poziționați știftul în suportul cositoarei, alegând una dintre cele trei poziții unghiulare. Blocați mânerul în poziție închizând manetele de eliberare rapidă.
2. Puneți demarorul de retragere (Fig. 1.13) în dreapta mânerului, introducând mânerul pe coarda de ghidare de susținere și fixând coarda cu gulerul din plastic.
3. Puneți cablurile de frână și ambreiaj în poziție (Fig. 3).
4. Asamblați punga de iarbă glisând cadrul în punga de iarbă și atașând clemele (Fig. 4).
5. Ridicați protecția de descărcare din spate, scoateți dopul de mulcire (acolo unde este cazul) (Fig. 6) și instalați punga de iarbă în poziție (Fig. 5).

Dop de mulcire

Dopul de mulcire trebuie utilizat atunci când mulci și niciodată în combinație cu colectarea sacilor. Scoateți punga de iarbă atunci când utilizați dopul de mulcire. Pentru a instala dopul de mulcire, ridicați refularea din spate și glisați în poziție (Fig. 6).

Jgheab de descărcare laterală

Dacă este cazul, folosirea descărcării laterale (Fig. 1.10) va ghida peluza tăiată din partea laterală a punții de tuns iarba. Ridicați protecția laterală de descărcare (Fig. 1.9) pentru a instala jgheabul.

NOTĂ: Când mulciți, îndepărtați jgheabul de evacuare lateral.

NOTĂ: Când utilizați descărcarea laterală, mențineți dopul de mulcire în poziție.

Reglarea înălțimii de tăiere

AVERTISMENT: Înainte de a regla înălțimea de tăiere, opriți motorul și așteptați ca lama cositoarei să se oprească complet.

Trageți maneta (Fig. 1.11) înainte sau înapoi pentru a regla ajustarea la înălțimea de tăiere dorită. Asigurați-vă întotdeauna că maneta este blocată din nou în poziție.

Înainte de a începe lucrul, vă rugăm:

1. Verificați dacă toate șuruburile mașinii sunt

- bine fixate.
- 2. Verificați dacă filtrul de aer este curat.
- 3. Pregătiți accesoriile și asigurați-vă că sunt montate corect.
- 4. Umpleți cu ulei și combustibil așa cum este indicat mai jos.

ALIMENTARE ȘI LUBRIFICARE

AVERTISMENT: Nu fumați niciodată în timp ce re-alimentați și țineți combustibilul departe de toate sursele de foc sau scântei. Evitați inhalarea gazelor de benzină și re-alimentați întotdeauna în spații exterioare și bine ventilate.

AVERTISMENT: Mașina de tuns iarba este livrată fără ulei și combustibil.

Mașina de tuns iarba este echipată cu un motor în 4 timpi, ceea ce înseamnă că benzina trebuie utilizată în rezervorul de combustibil, iar carcasa motorului trebuie să fie umplută cu ulei de motor în 4 timpi.

Specificații privind combustibilul: benzină fără plumb

Specificații privind uleiul: utilizați numai ulei care îndeplinește cerințele clasei de servicii API SF sau superioare. Pentru uz general (5 ° C - 38 ° C) uleiul recomandat este SAE 15W-30. Capacitate ulei motor: 0,5L

Utilizați întotdeauna un recipient curat pentru depozitarea combustibilului și nu folosiți combustibil depozitat mai mult de o lună.

Folosiți o pâlnie pentru a evita vărsarea de combustibil sau ulei. Nu supraîncărcați.

Pentru a umple motorul cu combustibil:

1. Scoateți capacul rezervorului de combustibil (Fig. 9.24).

AVERTISMENT: Deschideți cu grijă partea superioară a rezervorului, deoarece s-ar fi putut forma presiune în interior.

2. Adăugați combustibil la nivelul superior al rezervorului de combustibil (Fig. 9.23). Lăsați un spațiu minim de 5 mm între partea superioară a combustibilului și marginea interioară a rezervorului pentru a permite expansiunea.

3. Repoziționați capacul rezervorului de combustibil și strângeți-l corespunzător.

Pentru a umple motorul cu ulei:

1. Scoateți capacul de ulei (Fig. 1.8). Partea de jos a acestuia este indicatorul nivelului de ulei (joja de ulei).

2. Adăugați suficient ulei pentru a aduce nivelul de ulei între limita superioară (Fig. 8.21) și inferioară (Fig. 8.22) de pe joja de ulei. Măsurarea trebuie făcută cu joja poziționată, dar nu înșurubată, în gâtul de umplere.

3. Repoziționați capacul de ulei și strângeți-l corespunzător.

AVERTISMENT: Ștergeți orice combustibil și ulei vărsat înainte de a porni motorul.

PORNIREA UNITĂȚII

AVERTISMENT: Înainte de a porni motorul, asigurați-vă că atât mașina, cât și dvs. vă aflați pe un teren stabil.

NOTĂ: În caz de pornire la rece, este necesar să folosiți becul de grund (acolo unde este cazul) (Fig. 7.20) apăsând-o de una până la patru ori, pompând

combustibilul direct din carburator în cilindru.

1. Trageți maneta de frână înapoi și țineți-o de mâner (Fig. 10)

2. Țineți maneta ambreiajului eliberată în permanență. Acest lucru va împiedica mașina de tuns iarba să meargă înainte când acționați demarorul (Fig. 11).

3. Cu mânerul starterului în suport, trageți încet mânerul starterului (Fig. 1.13) cu mâna dreaptă până când începeți să simțiți rezistență. Apoi trageți energic. Motorul ar trebui să pornească după cel mult două până la cinci trageri.

AVERTISMENT: Pentru a evita ruperea cablului de pornire, nu trageți-o pe toată lungimea sau lăsați-o să alunece de-a lungul marginii orificiului de ghidare a cablului. Eliberați demarorul treptat, pentru a evita să-l lăsați să zboare înapoi necontrolat.

NOTĂ: Odată încălzit, motorul ar trebui să pornească la prima tragere.

Pentru performanță și fiabilitate maximă, permiteți motorului să se încălzească înainte de a funcționa. Porniți motorul timp de două până la trei minute la ralanti.

FUNCȚIONAREA UNITĂȚII

Lama va fi în acțiune imediat ce motorul este pornit. În timp ce mașina funcționează, mențineți mânerul de frână în poziția de lucru (Fig.10). Motorul se va opri imediat ce eliberați mânerul de frână.

Maneta ambreiajului

Împingeți nivelul ambreiajului (Fig. 1.1) înainte și țineți-l de ghidon pentru a propulsa mașina de tuns iarba înainte. Eliberați ambreiajul pentru a opri mișcarea înainte a cositoarei.

AVERTISMENT: Eliberați întotdeauna maneta ambreiajului atunci când încercați să porniți motorul (Fig. 11). Dacă ambreiajul este cuplat, mașina de tuns iarba va avansa.

Acționați maneta ambreiajului cu o mișcare rapidă și completă, astfel încât ambreiajul să fie fie cuplat complet, fie eliberat complet. Acest lucru va ajuta la prelungirea duratei de viață a mecanismului ambreiajului.

Pârghie de viteză

Mașina de tuns iarba este echipată cu o pârghie de viteză (Fig. 16.33) pentru reglarea turației auto-propulsate (aplicabilă numai modelului cu turație variabilă). Viteza de acționare poate fi modificată prin plasarea manetei de viteză înainte și înapoi în pozițiile intermediare disponibile.

OPRIREA UNITĂȚII

1. Eliberați maneta ambreiajului.
2. Lăsați motorul să se răcească pornind la ralanti câteva secunde.
3. Eliberați nivelul de frână din prindere pentru a opri motorul.

ÎNTREȚINERE ȘI CURĂȚARE

AVERTISMENT: Nu efectuați niciodată întreținere sau curățare cu unitatea în funcțiune. Lucrați întot-

deaua pe o unitate rece.

AVERTISMENT: Înainte de curățare sau de întreținere, deconectați capacul bujiei și citiți instrucțiunile relevante.

Purtați întotdeauna îmbrăcăminte adecvată și mănuși de protecție ori de câte ori vă expun mâinile.

Orice ajustări sau operațiuni de întreținere care nu sunt descrise în acest manual trebuie efectuate de către dealerul dvs. sau un centru de service specializat, cu cunoștințele și echipamentele necesare pentru a se asigura că lucrările sunt efectuate corect, menținând nivelul de siguranță original al mașinii. Orice operațiuni efectuate în centre neautorizate sau de către persoane necalificate vor invalida în totalitate Garanția și toate obligațiile și responsabilitățile producătorului.

Păstrați toate piulițele și șuruburile strânse pentru a vă asigura că mașina este întotdeauna în condiții de siguranță. Întreținerea de rutină este esențială pentru siguranță și pentru menținerea unui nivel înalt de performanță.

AVERTISMENT: Nu folosiți niciodată mașina cu piese uzate sau deteriorate. Părțile defecte sau uzate trebuie întotdeauna înlocuite și nu reparate. Folosiți numai piese de schimb originale.

PROGRAM DE ÎNTREȚINERE

Elemente		Frecvență					
		Înainte de fiecare utilizare	După prima lună sau 5 ore de funcționare	La fiecare 3 luni sau 25 de ore de funcționare	La fiecare 12 luni sau 100 de ore de funcționare	La fiecare 24 de luni sau 250 de ore de funcționare	
Unitate completă	Inspectie vizuala	✓					
Mănerile de control	Verifica	✓					
Lama de tăiere	Verifica	✓*					
Ulei de motor	Verificați - Reumpleți	✓					
	A înlocui		✓	✓			
Filtru de aer	Verificați - Curățați	✓					
	A înlocui		✓	✓			
Bujie	Verificare - Ajustare		✓		✓		
	A înlocui					✓	
Filtru de combustibil	Curat		✓	✓			
Tub de combustibil	Verifica		✓		✓*		
Jocul supapei	Verifica re - Ajustare				✓**		

* Aceste articole trebuie înlocuite dacă este necesar.
 ** Aceste articole trebuie întreținute și reparate numai de către un dealer autorizat, care are instrumentele adecvate și competența mecanică necesară.

LAMĂ

Pentru a inspecta lama:

1. Înclinați cositoarea spre dreapta (Fig. 12), astfel încât partea filtrului de aer să fie ridicată. Acest lucru va ajuta la prevenirea scurgerilor de combustibil și a dificultăților de pornire a motorului, după terminarea procedurii.
2. Verificați lama (Fig. 12.27) pentru a detecta deteriorări, fisuri și rugină sau coroziune excesive.
3. O lamă plictisitoare poate fi ascuțită, dar o lamă care este uzată excesiv, indoită, crăpată sau deteriorată în alt mod trebuie înlocuită. Dacă trebuie să scoateți lama pentru ascuțire sau schimbare:
 - i. Scoateți șurubul (Fig. 12.26) cu o cheie cu șurub. Utilizați un bloc de lemn pentru a preveni rotirea lamei în timp ce încercați să scoateți șurubul.
 - ii. Scoateți șaiba (Fig. 12.25).
 - iii. Scoateți lama.

Pentru a re poziționa lama ascuțită sau nouă:

- i. Instalați lama în poziție.
- ii. Instalați șaiba în poziție.
- iii. Instalați șurubul în poziție și strângeți șurubul cu o cheie cu torță.

NOTĂ: Un adaptor de lamă (Fig. 12.28) poate fi prezent, în funcție de modelul mașinii de tuns iarba. Asigurați-vă că vă amintiți să îl montați în poziție. După procedura de mai sus, scoateți blocul de lemn care împiedica rotirea lamei.

SAC DE IARBĂ

Pentru a curăța punga de iarbă, scoateți-o de la mașina de tuns iarba și spălați-o cu apă. Lăsați-l să se usuce complet înainte de a o repune în poziție.

NOTĂ: O pungă umedă se va înfunda rapid.

ULEI DE MOTOR

AVERTISMENT: Verificarea nivelului și schimbarea uleiului trebuie făcute pe un teren solid și plan. Motorul trebuie oprit tot timpul. Dacă motorul ar fi funcționat, va fi fierbinte și procedura trebuie făcută cu grijă pentru a evita pericolul de arsură.

Pentru a verifica nivelul uleiului:

1. Scoateți capacul de umplere a uleiului.
2. Ștergeți joja de ulei curată.
3. Introduceți joja de ulei în gâtul de umplere a uleiului, fără a o înșuruba.
4. Scoateți joja de ulei și verificați nivelul de ulei afișat pe acesta. Dacă este necesar, umpleți cu ulei până la nivelul superior.
5. Așezați joja de ulei în poziție și strângeți-o corespunzător.

Pentru a schimba uleiul:

NOTĂ: Scurgeți uleiul uzat în timp ce motorul este cald. Uleiul cald se scurge rapid și complet.

NOTĂ: Scurgeți uleiul uzat în timp ce motorul este cald. Uleiul cald se scurge rapid și complet.

1. Scoateți capacul de umplere a uleiului.
2. Așezați un recipient potrivit lângă mașină de tuns iarba pentru a prinde uleiul uzat.
3. Înclinați cositoarea pe partea dreaptă. Uleiul uzat se va scurge prin gâtul de umplere. Lăsați uleiul să se scurgă complet.

NOTĂ: Eliminați uleiul de motor uzat și recipientele

într-un mod care este compatibil cu mediul. Vă sugerăm să îl duceți într-un container sigilat la centrul local de reciclare sau la stația de service pentru recuperare. Nu-l aruncați la coșul de gunoi, nu-l turnați pe pământ sau nu-l turnați pe un canal de scurgere.

4. Repoziționați cositoarea pe o poziție de nivel.
5. Umpleți motorul cu uleiul recomandat.
6. Lăsați câteva momente ca uleiul să se așeze în motor și apoi măsurați nivelul uleiului folosind joja de ulei. Repetați pașii 5 și 6 până când nivelul uleiului este corect.
7. Așezați joja de ulei în poziție și strângeți-o corespunzător.

AVERTISMENT: Funcționarea motorului va avea un nivel scăzut al uleiului și va provoca deteriorarea motorului.

NOTĂ: Dacă motorul funcționează frecvent în condiții extreme de prăfuite sau în alte circumstanțe severe, schimbați uleiul de motor la fiecare 10 ore.

FILTRU DE AER

AVERTISMENT: Utilizarea motorului fără un filtru de aer sau cu un filtru de aer deteriorat va permite pătrunderea murdăriei în motor, provocând uzura rapidă a motorului.

1. Scoateți capacul filtrului de aer (Fig. 13.30).
2. Asigurați-vă că filtrul de aer nu prezintă murdărie și este în stare bună.
3. Dacă filtrul de aer din hârtie este murdar (13.29), îndepărtați-l și curățați-l. Dacă este necesar, înlocuiți-l cu unul nou.

AVERTISMENT: Nu curățați niciodată filtrul de aer cu benzină sau detergenți cu punct de aprindere scăzut pentru a evita riscul de incendiu sau explozie.

4. Goliți interiorul carcasei filtrului de aer și acoperiți-l de murdărie cu o cârpă moale.
5. Reinstalați filtrul de aer și urmați procedura inversă pentru a pune din nou capacul filtrului de aer.

NOTĂ: Dacă motorul funcționează frecvent în condiții de praf sau alte circumstanțe severe, curățați elementul filtrului de aer la fiecare 10 ore. Dacă este necesar, schimbați elementul filtrului de aer la fiecare 25 de ore.

BUJIE

1. Scoateți cablul bujiei (Fig. 14.32) pentru a accesa bujia (Fig. 14.31).
2. Folosiți un instrument adecvat pentru bujii pentru a scoate cu atenție bujia.
3. Verificați starea bujiei și electrodul acesteia.
4. Trebuie să fie curat și să nu fie purtat.
5. Verificați dacă distanța bujiei este între 0,7 și 0,8 mm (Fig. 15). Înlocuiți bujia cu una nouă, dacă este necesar.
6. Introduceți cu grijă bujia în motor cu mâna.
7. Odată filetat, utilizați instrumentul corespunzător pentru bujii pentru a strânge ferm bujia.
8. Atașați din nou firul bujiei.

AVERTISMENT: Nu permiteți niciodată murdărie sau resturi să pătrundă în orificiul cilindrului. Înainte de a scoate bujia, curățați bine bujia și zona chiulasei.

FILTRU DE COMBUSTIBIL

Rezervorul de combustibil poate fi echipat cu un filtru, în funcție de modelul mașinii de tuns iarba, situat la conducta de combustibil sau la capacul rezervorului de combustibil. Filtrul de combustibil poate fi ales și trebuie verificat periodic. Dacă filtrul este murdar, înlocuiți-l cu unul nou. În cazul în care interiorul rezervorului de combustibil este murdar, acesta poate fi curățat prin clătirea rezervorului de combustibil cu benzină curată.

CURĂȚAREA

Folosiți o perie mică moale pentru a curăța exteriorul unității. Nu folosiți detergenți puternici. Produsele de curățat pentru uz casnic care conțin uleiuri aromatice precum pinul și lămâia și solvenți precum kerosenul pot deteriora carcasa sau mănărul din plastic. Ștergeți umezeala cu o cârpă moale.

DEPOZITARE

AVERTISMENT: Nu depozitați niciodată unitatea cu combustibil în rezervor și lăsați întotdeauna unitatea să se răcească înainte de depozitare.

AVERTISMENT: Depozitați unitatea numai în zone uscate și bine ventilate.

În cazul în care unitatea va fi stocată pentru o perioadă mai lungă de timp, utilizați următoarea procedură de stocare:

1. Scurgeți tot combustibilul din rezervorul de combustibil.
2. Porniți motorul și lăsați-l să funcționeze până se oprește. Acest lucru asigură faptul că tot combustibilul a fost golit din carburator.
3. Lăsați motorul să se răcească.
4. Scoateți bujia și puneți 30 ml ulei de motor de înaltă calitate în cilindru. Trageți încet cablul de pornire pentru a distribui uleiul.
5. Reinstalați bujia.
6. Curățați temeinic unitatea și verificați dacă există părți libere sau deteriorate. Reparați sau înlocuiți piesele deteriorate și strângeți șuruburile, piulițele sau șuruburile.

PROTECTIA MEDIULUI

Reciclați materiile prime în loc să le aruncați ca deșeurii. Mașina, accesoriile și ambalajele trebuie sortate pentru reciclare ecologică. Componentele din plastic sunt etichetate pentru reciclare clasificată.

GARANȚIE

Acest produs este garantat în conformitate cu reglementările legale / specifice țării, începând cu data cumpărării de către primul utilizator. Daunele atribuite uzurii normale, suprasolicitații sau manipulării necorespunzătoare vor fi excluse din garanție. În cazul unei reclamații, vă rugăm să trimiteți mașina, complet asamblată, la dealerul dvs. sau la centrul de service oficial.

MAGYAR

ÁLTALÁNOS BIZTONSÁGI FIGYELMEZTETÉSEK

A készülék használata előtt olvassa el és értse meg ezt a használati útmutatót. Segíthet megelőzni a baleseteket, ha ismeri terméke kezelőszerveit, és betartja a biztonságos üzemeltetési eljárásokat és a biztonsági jelzéseket. Ne tegye ki a készüléket túlzott nedvességnek, pornak, szennyeződésnek vagy korrozív gőznek. Soha ne kísérelje meg módosítani a terméket. Mindig használja a józan esztét, hogy elkerüljön minden olyan helyzetet, amely meghaladja képességeit. Ne használja a készüléket, ha fáradt vagy kábítószert, alkoholt vagy bármilyen más gyógyszer hatása alatt áll. Működés közben tartsa távol a gyerekeket és a közelben lévőket. Soha ne engedje, hogy gyermekek vagy olyan személyek használják a gépet, akik nem ismerik ezeket az utasításokat. A helyi törvények korlátozhatják az üzemeltető alsó korhatárát. Ne feledje, hogy az üzemeltető vagy a felhasználó felelős a más embereket vagy tulajdonukat érintő balesetekért vagy váratlan eseményekért. A jelen kézikönyvben nem szerepel szétzereléssel és szervizeléssel kapcsolatban forduljon hivatalos forgalmazójához.

SZÉN-MONOXID VESZÉLYEK

Csak a szabadban működtesse. Soha ne járassa a motort beltérben, mert az mérgező szén-monoxidot, egy szagtalan és színtelen gázt bocsát ki. A szén-monoxid belélegzése hányingert, ájulást vagy halált okozhat.

TŰZ- ÉS ÉGÉSI VESZÉLYEK

Ne használja magas tűzveszélyes területeken. A kipufogórendszer eléggé felforrósodik ahhoz, hogy meggyulladjon a gyúlékony anyagok.

Az egység egyes részei működés közben nagyon felforrósodnak, ezért ügyeljen arra, hogy ne érintse meg őket, hogy elkerülje az égési sérüléseket. Tárolás előtt hagyjuk kihűlni.

Soha ne dohányozzon a készülék közelében. Az esetleges tűz- vagy szikraforrásokat távol kell tartani. Az egység tankolásakor ügyeljen a tűzveszélyre. Tűz esetén használjon megfelelő tűzoltó készüléket, amelyet kifejezetten olaj- és benzintűzre terveztek.

ÜZEMANYAG ÉS OLAJ VESZÉLYEI

A benzint és az olaj mérgező és gyúlékony. Használat előtt kövesse az egyes gyártók utasításait.

Győződjön meg arról, hogy a tartalék benzintartály és az egység között van némi távolság, hogy elkerülje a szükségtelen veszélyeket. Csak a szabadban tankoljon, jól szellőző helyen, kikapcsolt motor mellett. Üzem közben ne tankoljon. Ne töltse túl az üzemanyag-tartályt. Soha ne dohányozzon benzin közelében. Tartsa távol a tűz- és szikraforrásokat. A benzint mindig jóváhagyott tartályokban tárolja. A motor beindítása előtt győződjön meg arról, hogy minden kiömlött üzemanyagot és olajat letöröl.

Lassan nyissa ki az üzemanyag-tartályt, hogy a belső nyomás fokozatosan csökkenjen.

VÉDŐ FELSZERELÉS

Mindig viseljen megfelelő és minősített védőfelszerelést, amikor a készüléket használja. Mindig viseljen megfelelő ruházatot, amely nem akadályozza a mozgást a gép használatában. Mindig viseljen védőkesztyűt, védőszemüveget, sisakot és hozzátartozó felszerelést, féléllarcos légzőkészüléket, akusztikus védőfelszerelést és csúszámentes talpú, nyírásálló biztonsági csizmát. Soha ne viseljen sálát, inget, nyakláncot vagy bármilyen lógó vagy csapködő tartozékot, amely beakadhat a gépbe. Kösse fel a haját, ha hosszú. Légzőmaszkot kell használni, ha fennáll a por veszélye.

KATEGÓRIA BIZTONSÁGI FIGYELMEZTETÉSEK

BIZTONSÁGOS MŰKÖDÉS

fék- és tengelykapcsoló karoknak szabadon kell mozogniuk, nem kell őket erőltetni, és automatikusan és gyorsan vissza kell térniük üres állásba. A motorleállító kapcsolónak, a szívató- és a fordulatszám-karoknak (ha van) könnyen mozgathatók egyik helyzetből a másikba. Az elektromos kábeleknek és különösen a gyújtógyertya kábelének kifogástalan állapotban kell lenniük, hogy elkerüljük a szikraképződést, és a kúpokat megfelelően fel kell szerelni a gyújtógyertyára. A gép fogantyúinak és védőeszközeinek tisztának és száraznak kell lenniük, és jól rögzítve kell lenniük a géphez.

Ne szereljen a gépre olyan berendezéseket vagy tartozékokat, amelyeket a gyártó nem tervezett vagy nem hagyott jóvá. A nem engedélyezett módosítások és/vagy tartozékok súlyos személyi sérülést vagy a kezelő vagy mások halálát okozhatják.

Ügyeljen arra, hogy leállítsa a motort:

- ▶ Tartozékok felszerelésekor vagy eltávolításakor.
- ▶ Amikor felügyelet nélkül hagyja a gépet.
- ▶ Tankolás közben.
- ▶ A fűszák kiürítésekor.
- ▶ Munkaterületek közötti vagy burkolt területek és talajakadályok feletti mozgáskor.

FIGYELMEZTETÉS: A forgó részek súlyos sérüléseket okozhatnak. Kerülje el a forgó részekkel való érintkezést, amikor még forognak. Soha ne tegye a kezét vagy lábát a fűnyíró alváza alá, miközben a motor jár, és mindig menjen a fűnyíró mögé.

FIGYELMEZTETÉS: Ha munka közben valami eltörik vagy baleset történik, azonnal állítsa le a motort, és vigye el a gépet, hogy elkerülje a további károsodást. Ha idegen test került a gépbe, azonnal állítsa le a gépet, ellenőrizze, hogy nem sérült-e meg, és végezze el a javítást, mielőtt újraindítaná.

Az ebben az útmutatóban feltüntetett zaj- és rezgésintétek a gép használatának maximális szintjei. A nem megfelelő karbantartás jelentős hatással van a rezgés- és zajkibocsátásra. Következésképpen megelőző lépéseket kell tenni a magas zajszint és a vibrációból eredő terhelés miatti esetleges károk kiküszöbölésére. Gondosan karbantartsa a gépet, viseljen fülvédőt, és tartson szüneteket munka közben. A gép stabil sebességgel történő működtetése és a fogantyúk megfelelő erővel történő erős megfogása csökkentheti a rezgésintéteket. Munkanapokon gyakori és megfelelő szüneteket kell tartania, hogy elkerülje a vibráció okozta károsodást és a

fülkárosodást. A hosszan tartó vibrációnak való kitétség sérelméket és idegrendszeri rendellenességeket (más néven „Raynaud-szindrómát” vagy „fehér kéz”) okozhat, különösen a keringési zavarokban szenvedőknél. A tünetek a kézre, a csuklóra és az ujjakra vonatkozhatnak, és az érzékenység elvesztésével, toporral, viszketéssel, fájdalommal és a bőr elszíneződésével vagy szerkezeti változásaival nyilvánulnak meg. Ezeket a hatásokat ronthatja az alacsony környezeti hőmérséklet és/vagy a fagyantú túlzott megfogása. Ha a tünetek jelentkeznek, csökkenteni kell a gép használati idejét, és orvoshoz kell fordulni.

MUNKATERÜLET VESZÉLYE

Alaposan vizsgálja meg az egész munkaterületet, és használjon gereblyét vagy kerti kefét a törmelék kézi fellazításához, és távolítson el mindent, ami a gépből kiszóródhat, veszélyes forrás lehet (kövek, ágak, vashuzal, csontok stb.), vagy kárt okozhat a gépben. gépeket, ha elgázolják. Ellenőrizze, hogy a gép működési hatósugarától legalább 15 méteren belül nincsenek-e szemlélődők vagy háziállatok.

Ne irányítsa a hangtompítót és így a kipufogógázt gyúlékony anyagok felé.

A munka megkezdése előtt mindig ellenőrizze, hogy nincsenek-e olyan tárgyak, amelyek elzárhatják a levegőbemeneti szűrőt. Az eltömődött légbeömlő csökkenti a gép teljesítményét és növeli a motor üzemi hőmérsékletét, ami a motor meghibásodásához vezethet.

Ne működtesse a gépet zárt térben, ahol veszélyes szén-monoxid gázok keletkezhetnek. Ne működtesse a gépet nyitott ablakok közelében.

Csak nappali fényben, vagy jó mesterséges megvilágítás mellett, jó látási viszonyok között dolgozzon. Lehetőleg ne okozzon zavart. Ezt a gépet csak éssze-

rű napszakokban használja (nem kora reggel vagy késő este, amikor a zaj zavarhatna).

Vegyen fel szilárd és kiegyensúlyozott pozíciót. Lehetőség szerint kerülje a nedves, csúszós talajon végzett munkát, vagy minden esetben egyenetlen vagy meredek talajon, amely nem garantálja a stabilitást a kezelő számára. Védje lábát úgy, hogy a fűnyíró használata közben kerülje a futást. Nyírójon keresztben a lejtőn (nem felfelé és lefelé), és kerülje a talajtakarást a meredek lejtőkön.

TERMÉKLEÍRÁS

RENDELTETTESZERŰ HASZNÁLAT

Ezt a gépet fűnyírásra tervezték és gyártották pl. pázsitban.

A fent említettektől eltérő bármely más használat veszélyes lehet, embereket és/vagy tárgyakat és a gépet károsíthatja.

HELYTELEN HASZNÁLAT

gépet tilos veszélyes anyagok kaszálására használni, pl. gyúlékony vagy robbanásveszélyes termékek felgyülemelése, forró parázs vagy láng nélkül égő anyag, égő cigaretta, üveg, éles tárgyak, fémtárgyak, kövek és minden olyan tárgy, amely veszélyes lehet a gépre. gép, valamint a kezelő és mások.

A helytelen használat példái többek között, de nem kizárólagosan:

- ▶ Ha a gépet a gyártó által kifejezetten meghatározott célokra szállított tartozékok nélkül használja, vagy a tartozékokat a jelen útmutatóban nem szereplő módon használja;
- ▶ A gépet több személy használja.

MŰSZAKI ADATOK				
Cikkszám		46 270	46 271	46 272
Modell		GLM 46/201 SP PRO	GLM 53/201 SP VS PRO	GLM 53/201 SP PRO
Vágási szélesség	cm	46	53	53
Propulziós rendszer		Önjáró / Egyse- bességes	Önjáró / Változ- tatható sebesség	Önjáró / Egyse- bességes
Vágási magasság tartomány	mm	25-75 (7 pozíció)	30-80 (7 pozíció)	30-80 (7 pozíció)
Mulcsoló dugó		Igen	Igen	Igen
Oldalsó kisülés		Nem	Igen	Nem
Motor modell		RV 200-2	RV 200-2	RV 200-2
Motor lökettérfogat	cc	201	201	201
A motor névleges teljesítménye	kw / hp	4,25 / 5,6	4,25 / 5,6	4,25 / 5,6
Névleges sebesség	rpm	2.900	2.900	2.900
Üzemyagtartály kapacitás	L	1,3	1,3	1,3
Motorolaj kapacitás	L	0,5	0,5	0,5
Első kerék átmérője	mm	200	200	200

MŰSZAKI ADATOK				
Cikkszám		46 270	46 271	46 272
Modell		GLM 46/201 SP PRO	GLM 53/201 SP VS PRO	GLM 53/201 SP PRO
Hátsó kerék átmérője	mm	250	300	300
Fűzsák kapacitása	L	60	70	70
Nettó tömeg	kg	34	41	40
Hangteljesítmény szintje	dB	96	98	98

AZONOSÍTÁS

- Kuplung kar
- Fékkar
- Műveleti fogantyú
- Hátsó üritésvédő
- Motor
- Légszűrő szerelvény
- Elülső hordozó fogantyú
- Olajbetöltő kupak
- Oldalsó védőburkolat (GLM 53/201 VS PRO)
- Oldalsó üritő csúszda (GLM 53/201 VS PRO)
- Magasságállító kar
- Fűzsák
- Visszapattanó indító markolat
- Fogantyú beállítás gyorsbilincsek
- Fékkábel
- Tengelykapcsoló kábel
- Fűzsák keret
- Fűzsák műanyag klipsz
- Mulcsozó dugó
- Alapozó izzó
- Olaj felső szintje
- Alacsonyabb olajszint
- Üzemanyag felső szint
- Üzemanyagtartály sapka
- Penge alátét
- Penge csavar
- Penge
- Penge adapter
- Levegősűrő elem
- Levegősűrő fedele
- Gyűjtőgyertya
- Gyűjtőgyertya sapka
- Sebességkar (GLM 53/201 VS PRO)

MEGJEGYZÉS: A fenti elemek nem mindegyike érhető el minden modellhez.

MŰVELET

AZ EGYSÉG ELŐKÉSZÍTÉSE

A kicsomagolást és az összeszerelést sík és stabil felületen kell végezni, elegendő hely legyen a gép és a csomagolás mozgatásához, mindig megfelelő felszerelést használva.

- Forgassa el a fogantyú gyorskioldó karjait (2.14. ábra) mindkét oldalon a fogantyú kioldásához (1.3. ábra). Forgassa el a fogantyút, majd helyezze be a csapot a fűnyírótartóba, és válassza ki a három szöghelyzet egyikét. Rögzítse a fogantyút a helyén a gyorskioldó karok bezárásával.
- Helyezze a visszahúzó indítót (1.13. ábra) a fo-

gantyú jobb oldalára, helyezze el a markolatot a támasztó vezetőkötélen, és rögzítse a kötelet a műanyag gallérral.

- Helyezze a fék- és tengelykapcsoló kábeleket a helyére (3. ábra).
- Szerelje össze a fűzsákot úgy, hogy a keretet a fűzsákba csúsztatja és rögzítse a kapcsokat (4. ábra).
- Emelje fel a hátsó üritésvédőt, távolítsa el a talajtakaró dugót (ha van) (6. ábra), és helyezze be a fűzsákot (5. ábra).

Mulcsozó dugó

A mulcsozó dugót talajtakaráskor kell használni, és soha nem kombinálható zsákos gyűjtéssel. Távolítsa el a fűzsákot a mulcsozó dugó használatakor. A talajtakaró dugó felszereléséhez emelje fel a hátsó leeresztőt, és csúsztassa a helyére (6. ábra).

Oldalsó üritő csúszda

Adott esetben az oldalsó kiürítés (1.10. ábra) használatával kivezeti a levágott gyeplet a fűnyíróasztal oldaláról. Emelje fel az oldalsó üritésvédőt (1.9. ábra) a csúszda felszereléséhez.

MEGJEGYZÉS: Mulcsozáskor távolítsa el az oldalsó üritőcsatornát.

MEGJEGYZÉS: Oldalsó ürités használatakor tartsa a talajtakaró dugót a helyén.

A vágási magasság beállítása

FIGYELMEZTETÉS: A vágási magasság beállításához a motort, és várja meg, amíg a fűnyírókés teljesen leáll.

Húzza a kart (1.11. ábra) előre vagy hátra a kívánt vágási magasság beállításához. Mindig győződjön meg arról, hogy a kar vissza van zárva a helyére.

A munka megkezdése előtt kérjük:

- Ellenőrizze, hogy a gépen lévő összes csavar szorosan meg van-e húzva.
- Ellenőrizze, hogy a légszűrő tiszta-e.
- Készítse elő a tartozékokat, és ellenőrizze, hogy megfelelően vannak-e felszerelve.
- Töltse fel olajjal és üzemanyaggal az alábbiak szerint.

TANÍTÁS ÉS KENÉS

FIGYELMEZTETÉS: Soha ne dohányozzon tankolás közben, és tartsa távol az üzemanyagot minden tűz- vagy szikraforrástól. Kerülje a benzingőz belélegzését, és mindig szabadon és jól szellőző helyen tankoljon.

FIGYELMEZTETÉS: A fűnyírót olaj és üzemanyag nélkül szállítjuk.

A fűnyíró 4 ütemű motorral van felszerelve, ami azt jelenti, hogy az üzemanyagtartályban benzint kell használni, és a motorházat meg kell tölteni 4 ütemű motorolajjal.

Üzemanyag jellemzők: Ólommentes benzin
Olajspecifikációk: Csak olyan olajat használjon, amely megfelel az API SF vagy magasabb szolgálatási osztály követelményeinek. Általános használatra (5°C - 38°C) az ajánlott olaj a SAE 15W-30. Motorolaj űrtartalom: 0,5L

Az üzemanyag tárolására mindig tiszta edényt használjon, és ne használjon egy hónapnál tovább tárolt üzemanyagot.

Használjon tölséert, hogy elkerülje az üzemanyag vagy az olaj kiömlését. Ne töltse túl.

A motor üzemanyaggal való feltöltése:

1. Távolítsa el az üzemanyagtartály sapkáját (9.24. ábra).

FIGYELMEZTETÉS: Óvatosan nyissa ki a tartály tetejét, mert nyomás keletkezhetett benne.

2. Töltsön üzemanyagot az üzemanyagtartály felső szintjéhez (9.23. ábra). Hagyjon legalább 5 mm helyet az üzemanyag teteje és a tartály belső széle között, hogy lehetővé tegye a tágulást.

3. Helyezze vissza az üzemanyagtartály sapkáját és húzza meg megfelelően.

A motor olajjal való feltöltése:

1. Távolítsa el az olajsapkát (1.8. ábra). Az alsó része az olajsint-jelző (olajsintjelző pálcá).

2. Töltsön be annyi olajat, hogy az olajsint az olajsintmérő pálcá felső (8.21. ábra) és alsó (8.22. ábra) határa közé kerüljön. A mérést úgy kell elvégezni, hogy a nívópálcát a betöltőcsőnkba kell helyezni, de nincs csavarva.

3. Helyezze vissza az olajsapkát és húzza meg megfelelően.

FIGYELMEZTETÉS: A motor beindítása előtt törölje le a kiömlött üzemanyagot és olajat.

AZ EGYSÉG INDÍTÁSA

FIGYELMEZTETÉS: A motor beindítása előtt győződjön meg arról, hogy a gép és Ön is stabil talajon áll.

MEGJEGYZÉS: Hidegindítás esetén a primer izzót (ha van) (7.20. ábra) egy-négyszeri megnyomásával kell használni, és az üzemanyagot közvetlenül a karburátorból a hengerbe pumpálni.

1. Húzza vissza a fékkart és tartsa a fogantyúhoz (10. ábra)

2. A tengelykapcsoló kart mindig tartsa kiengedve. Ez megakadályozza, hogy a fűnyíró előremozduljon, amikor az indítót működteti (11. ábra).

3. Az indítófogantyúval a támasztékában lassan húzza meg az indítófogantyút (1.13. ábra) a jobb kezével, amíg ellenállást nem érez. Ezután energikusan húzza meg. A motornak legfeljebb két-öt húzás után kell elindulnia.

FIGYELMEZTETÉS: Az indítókötél elszakadásának elkerülése érdekében ne húzza teljes hosszában, és ne hagyja, hogy a kábelvezető furat széle mentén elcsúszson. Fokozatosan engedje el az önindítót, nehogy ellenőrizhetetlenül visszarepüljön.

MEGJEGYZÉS: Ha felmelegedett, a motornak be kell indulnia az első húzásra.

A maximális teljesítmény és megbízhatóság érdekében üzembe helyezés előtt hagyja felmelegedni a motort. Járassa a motort két-három percig alapláraton.

AZ EGYSÉG MŰKÖDTETÉSE

A penge működésbe lép, amint a motor beindul. Amíg a gép működik, tartsa a fékkart munkahelyzetben (10. ábra). A motor leáll, amint elengedi a fékkart.

Kuplung kar

Tolja előre a tengelykapcsoló szintet (1.1. ábra), és tartsa a kormányknak a fűnyíró előremozdításához. Engedje el a tengelykapcsolót, hogy megállítsa a fűnyíró előrehaladását.

FIGYELMEZTETÉS: Mindig engedje el a tengelykapcsoló kart, amikor megpróbálja beindítani a motort (11. ábra). Ha a tengelykapcsoló be van kapcsolva, a fűnyíró előre mozog.

Működtesse a tengelykapcsoló kart gyors és teljes mozdulattal úgy, hogy a tengelykapcsoló vagy teljesen be legyen kapcsolva, vagy teljesen ki legyen engedve. Ez segít meghosszabbítani a tengelykapcsoló mechanizmus élettartamát.

Sebesség kar

A fűnyíró sebességgarral (16.33. ábra) van felszerelve az önjáró sebesség beállításához (csak változó sebességű modelleknél). A menetsebesség úgy változtatható meg, hogy a sebességkart előre és hátra helyezi a rendelkezésre álló köztes helyzetekbe.

AZ EGYSÉG LEÁLLÍTÁSA

1. Engedje el a tengelykapcsoló kart.

2. Hagyja lehűlni a motort úgy, hogy néhány másodpercig üresjáratban jár.

3. Engedje el a fékszintet a markolatából a motor leállításához.

KARBANTARTÁS ÉS TISZTÍTÁS

FIGYELMEZTETÉS: Soha ne végezzen karbantartást vagy tisztítást működő egység mellett. Mindig hűvös egységen dolgozzon.

FIGYELMEZTETÉS: Tisztítás vagy karbantartási munkák elvégzése előtt válassza le a gyújtógyertya sapkáját, és olvassa el a vonatkozó utasításokat.

Mindig viseljen megfelelő ruházatot és védőkesztyűt, ha kezei veszélyben vannak.

Az ebben a kézikönyvben le nem írt beállításokat vagy karbantartási műveleteket a márkakereskedőnek vagy a szükséges ismeretekkel és felszereléssel rendelkező szakszervíznek kell elvégeznie annak biztosítására, hogy a munka megfelelően, a gép eredeti biztonsági szintjének megőrzése mellett történjen. A nem felhatalmazott központokban vagy szakképzetlen személyek által végzett bármely művelet teljes mértékben érvényteleníti a garanciát, valamint a gyártó minden kötelezettségét és felelősségét.

Minden anyát és csavart tartson szorosan, hogy a

gép mindig biztonságos üzemállapotban legyen. A rendszeres karbantartás elengedhetetlen a biztonság és a magas teljesítményszint fenntartásához.

FIGYELMEZTETÉS: Soha ne használja a gépet kopott vagy sérült alkatrészekkel. A hibás vagy elhasznált alkatrészeket mindig ki kell cserélni és nem javítani. Csak eredeti alkatrészeket használjon.

KARBANTARTÁSI ÜTEMTERV

Tételek		Frekvencia				
		Minden használat előtt	1. hónap vagy 5 óra működés után	3 havonta vagy 25 óránként	12 havonta vagy 100 üzemóránként	24 havonta vagy 250 üzemóránként
Komplett egység	Vizuális szemle	✓				
Vezérlő fogantyúk	Jelölje be	✓				
Vágó penge	Jelölje be	✓*				
Motorolaj	Ellenőrizze az utántöltést	✓				
	Cserélje ki		✓	✓		
Levegőszűrő elem	Ellenőrzés - Tisztítás	✓				
	Cserélje ki		✓	✓		
Gyújtógyertya	Jelölje be a Beállítás lehetőségét		✓		✓	
	Cserélje ki					✓
Üzeman-yagszűrő	Tiszta		✓	✓		
Üzeman-yagcső	Jelölje be		✓		✓*	
Szelephézag	Jelölje be a Beállítás lehetőségét				✓**	

* Ezeket az elemeket szükség esetén ki kell cserélni.
 ** Ezeket az elemeket csak olyan hivatalos kereskedő karbantarthatja és javíthatja, aki rendelkezik a megfelelő szerszámokkal és a szükséges mechanikai jártassággal.

PENGE

A penge ellenőrzéséhez:

- Döntse jobbra a fűnyírót (12. ábra), hogy a légszűrő oldala felfelé legyen. Ez segít megelőzni az üzemanyag szivárgását és a motor indítási nehézségeit az eljárás befejezése után.
- Vizsgálja meg a pengét (12.27. ábra) sérülések, repedések és túlzott rozsdá vagy korrózió szempontjából.
- A tompa pengét meg lehet élezni, de a túlzottan elhasznált, meghajlott, repedt vagy más módon sérült pengét ki kell cserélni. Ha

el kell távolítania a pengét élezéshez vagy cseréhez:

- Távolítsa el a csavart (12.26. ábra) dugókulccsal. Használjon fahasábot, hogy megakadályozza a penge elfordulását, miközben megpróbálja eltávolítani a csavart.
- Távolítsa el az alátétet (12.25. ábra).
- Távolítsa el a pengét.

Az élezett vagy új penge áthelyezése:

- Szerelje be a pengét a helyére.
- Szerelje be az alátétet a helyére.
- Szerelje be a csavart a helyére, és húzza meg a csavart pisztolykulccsal.

MEGJEGYZÉS: A fűnyíró modelltől függően pengeadapter (12.28. ábra) lehet jelen. Ügyeljen arra, hogy ne felejtse el a helyére illeszteni.

fenti eljárás után távolítsa el a fahasábot, amely megakadályozta a penge elfordulását.

FŰZSÁK

A fűzsák tisztításához vegye ki a fűnyíróból, és mossa le a vízzel. Hagyja teljesen megszáradni, mielőtt visszahelyezi a helyére.

MEGJEGYZÉS: A nedves zsák gyorsan eltömődik.

MOTOROLAJ

FIGYELMEZTETÉS: A szint ellenőrzését és az olajcserét szilárd és vízszintes talajon kell végezni. A motort mindig le kell állítani. Ha a motor járt volna, akkor forró lesz, és az eljárást óvatosan kell elvégezni az égési sérülések elkerülése érdekében.

Az olajszint ellenőrzéséhez:

- Távolítsa el az olajbetöltő sapkát.
- Törölje tisztára az olajpálcát.
- Illessze be az olajpálcát az olajbetöltő nyakba anélkül, hogy csavarná.
- Távolítsa el az olajpálcát, és ellenőrizze a rajta jelzett olajszintet. Ha szükséges, töltsön fel olajat a felső szintig.
- Helyezze a helyére az olajszintmérő pálcát, és húzza meg megfelelően.

Az olajcsere:

MEGJEGYZÉS: Engedje le a használt olajat, amíg a motor meleg. A meleg olaj gyorsan és teljesen kiürül.

FIGYELMEZTETÉS: Tegye meg a szükséges óvintézkedéseket a forró olaj ellen, hogy elkerülje az égési sérüléseket.

- Távolítsa el az olajbetöltő sapkát.
- Helyezzen egy megfelelő edényt a fűnyíró mellé, hogy felfogja a használt olajat.
- Döntse meg a fűnyírót a jobb oldalára. A használt olaj a betöltőcsokon keresztül lefolyik. Hagyja teljesen kifolyni az olajat.

MEGJEGYZÉS: A használt motorolajat és a tartályokat a környezettel kompatibilis módon ártalmatlanítsa. Javasoljuk, hogy zárt edényben vigye vissza a helyi újrahasznosító központba vagy szervizbe. Ne dobja a szemetesbe, ne öntse a földre, és ne öntse le a lefolyóba.

- Helyezze vissza a fűnyírót vízszintes helyzetbe.
- Töltse fel a motort az ajánlott olajjal.
- Hagyjon néhány pillanatot, hogy az olaj leülepedjen a motorban, majd mérje meg az olajszintet az olajszintmérő pálcával. Ismétlje

meg az 5. és 6. lépést, amíg az olajsínt megfelelő lesz.

- Helyezze a helyére az olajsíntmérő pálcát, és húzza meg megfelelően.

FIGYELMEZTETÉS: Ha a motort járattá, az alacsony olajsínt a motor károsodását okozza.

MEGJEGYZÉS: Ha a motor gyakran működik rendkívül poros vagy más súlyos körülmények között, cserélje ki a motorolajat 10 óránként.

LÉGSZŰRŐ

FIGYELMEZTETÉS: Ha a motort légszűrő nélkül vagy sérült légszűrővel üzemelteti, szennyeződés kerülhet a motorba, ami gyors motorkopást okoz.

- Távolítsa el a légszűrő fedelét (13.30. ábra).
- Győződjön meg arról, hogy a légszűrő szennyeződésmentes és jó állapotban van.
- Ha a papír levegőszűrő szennyezett (13.29), távolítsa el és tisztítsa meg. Ha szükséges, cserélje ki egy újra.

FIGYELMEZTETÉS: Soha ne tisztítsa a légszűrőt benzinnel vagy alacsony lobbánáspontú tisztítószerekkel, hogy elkerülje a tűz- vagy robbanásveszélyt.

- Tisztítsa meg a levegőszűrő házának belsejét, és fedje le a szennyeződéstől egy puha ruhával.
- Helyezze vissza a légszűrőt, és a fordított eljárás szerint tegye vissza a levegőszűrő fedelét.

MEGJEGYZÉS: Ha a motor gyakran működik poros vagy más súlyos körülmények között, 10 óránként tisztítsa meg a levegőszűrő elemet. Szükség esetén cserélje ki a légszűrő elemet 25 óránként.

GYÚJTÓGYERTYA

- Távolítsa el a gyújtógyertya kábelét (14.32. ábra), hogy hozzáférjen a gyújtógyertyához (14.31. ábra).
- Használjon megfelelő gyújtógyertya-szerszámot a gyújtógyertya óvatos eltávolításához.
- Ellenőrizze a gyújtógyertya és az elektródája állapotát.
- Tisztának és nem kopottnak kell lennie.
- Ellenőrizze, hogy a gyújtógyertya távolsága 0,7 és 0,8 mm között van-e (15. ábra). Cserélje ki a gyújtógyertyát egy újra, ha szükséges.
- Kézzel óvatosan csavarja be a gyújtógyertyát a motorba.
- A menet után a megfelelő gyújtógyertya-szerszámmal szorosan húzza meg a gyújtógyertyát.
- Csatlakoztassa újra a gyújtógyertya vezetékét.

FIGYELMEZTETÉS: Soha ne engedje, hogy szennyeződés vagy törmelék kerüljön a henger furatába. A gyújtógyertya eltávolítása előtt alaposan tisztítsa meg a gyújtógyertyát és a hengerfej területét.

ÜZEMANYAGSZŰRŐ

Fűnyíró modelltől függően az üzemanyag-tartály felszerelhető szűrővel, amely az üzemanyagcsőnél vagy a tanksapkánál található. Az üzemanyagszűrő kivehető, és rendszeresen ellenőrizni kell. Ha a szűrő szennyezett, cserélje ki egy újra. Ha az üzemanyag-tartály belseje szenny-

ezett, akkor az üzemanyag-tartály tisztá benzinnel történő öblítésével tisztítható.

TISZTÍTÁS

Használjon kis puha kefé a készülék külsejének tisztításához. Ne használjon erős tisztítószereket. Az aromás olajokat, például fenyő- és citromolajat és oldószereket, például kerozint tartalmazó háztartási tisztítószerek károsíthatják a műanyag házat vagy a fogantyút. Puha ruhával törölje le a nedvességet.

TÁROLÁS

FIGYELMEZTETÉS: Soha ne tárolja az egységet üzemanyaggal a tartályban, és mindig hagyja kihűlni, mielőtt elrakná.

FIGYELMEZTETÉS: A készüléket csak száraz és jól szellőző helyen tárolja.

Ha a készüléket hosszabb ideig tárolja, kövesse az alábbi tárolási eljárást:

- Engedje le az összes üzemanyagot az üzemanyag-tartályból.
- Indítsa be a motort, és hagyja járni, amíg le nem áll. Ez biztosítja, hogy az összes üzemanyag kiürüljön a karburátorból.
- Hagyja lehűlni a motort.
- Távolítsa el a gyújtógyertyát, és öntsön 30 ml kiváló minőségű motorolajat a hengerbe. Az olaj elosztásához lassan húzza meg az indítókotelet.
- Helyezze vissza a gyújtógyertyát.
- Alaposan tisztítsa meg az egységet, és ellenőrizze, hogy nincsen-e laza vagy sérült részek. Javítsa meg vagy cserélje ki a sérült alkatrészeket, és húzza meg a meglazult csavarokat, anyákat vagy csavarokat.

KÖRNYEZETVÉDELEM

Hasznosítsa újra a nyersanyagokat ahelyett, hogy hulladékként dobná el. A gépet, a tartozékokat és a csomagolást szét kell válogatni a környezetbarát újrahasznosítás érdekében. A műanyag alkatrészek kategorizált újrahasznosítás céljából vannak felcímkézve.

GARANCIA

Erre a termékre a törvényi/országspecifikus előírásoknak megfelelő garanciát vállalunk, amely az első felhasználó általi vásárlás napjától érvényes. A normál kopásból, túlterhelésből vagy szakszerűtlen kezeléssel eredő károk nem tartoznak a garancia hatálya alá. Reklamáció esetén kérjük, küldje el a gépet teljesen összeszerelve a kereskedőhöz vagy a hivatalos szervizközponthoz.

LIETUVIŲ K.

BENDRIEJI SAUGOS ĮSPĖJIMAI

Prieš naudodami šį įrenginį perskaitykite ir supraskite šį savininko vadovą. Galite padėti išvengti nelaimingų atsitikimų susipažinę su savo gaminio valdikiiais ir laikydami saugaus naudojimo procedūrų bei saugos ženklų. Saugokite įrenginį nuo per didelės drėgmės, dulkių, purvo ar korozinių garų. Niekada nebandykite modifikuoti gaminio. Visada vadovaukitės sveiku protu, kad išvengtumėte visų situacijų, kurios viršija jūsų galimybes. Nenaudokite įrenginio, kai esate pavargę arba apsaugę nuo narkotikų, alkoholio ar kitų vaistų. Dirbdami saugokite vaikus ir pašalinius asmenis. Niekada neleiskite vaikams ar žmonėms, kurie nėra susipažinę su šiomis instrukcijomis, naudotis mašina. Vietiniai įstatymai gali apriboti minimalų operatoriaus amžių. Turėkite omenyje, kad operatorius arba naudotojas yra atsakingas už nelaimingus atsitikimus ar netikėtus įvykius, įvykius kitiems žmonėms ar jų turtui. Kreipkitės į savo įgaliotąjį platintoją dėl išmontavimo ir techninės priežiūros, kurių šiame vadove nenurodyta.

ANGLIES MONOKSIDO PAVOJAI

Eksploatuoti tik lauke. Niekada nenaudokite variklio patapoje, nes jis išskiria nuodingą anglies monoksidą – bekvapias ir bespalves dujas. Įkvėpus anglies monoksido gali atsirasti pykinimas, alpimas arba mirtis.

GAISRO IR NUDEGIMO PAVOJUS

Nenaudokite vietose, kuriose yra didelis gaisro pavojus. Išmetimo sistema pakankamai įkaista, kad užsidegtų degios medžiagos.

Kai kurios įrenginio dalys eksploatacijos metu labai įkaista, todėl būkite atsargūs, kad jų neliestumėte, kad nenudegtumėte. Prieš laikydami leiskite jam atvėsti.

Niekada nerūkykite šalia įrenginio. Galimi ugnies ar kibirkšties šaltiniai turi būti laikomi atokiai. Pildydami degalus, atkreipkite dėmesį į gaisro pavojų. Kilus gaisrui, naudokite tinkamą gesintuvą, specialiai sukurtą naftos ir benzino gaisrui.

DEGALŲ IR ALYVOS PAVOJUS

Benzinas ir alyva yra toksiški ir degūs. Prieš naudodami vadovaukitės kiekvieno gamintojo pateiktomis instrukcijomis.

Įsitikinkite, kad tarp bet kurio atsarginio benzino bako ir įrenginio yra tam tikras atstumas, kad išvengtumėte nereikalingo pavojaus. Degalų pildymas tik lauke, gerai vėdinamoje vietoje, išjungus variklį. Nepildykite degalų eksploatacijos metu. Neperpildykite kuro bako. Niekada nerūkykite šalia benzino. Laikykite atokiai nuo ugnies ir kibirkščių šaltinių. Visada laikykite benziną patvirtintose talpyklose. Prieš užvesdami variklį įsitikinkite, kad visi išsilieję degalai ir alyva buvo nuvalyti.

Lėtai atidarykite degalų baką, kad slėgis viduje palaipsniui mažėtų.

APSAUGINĖ ĮRANGA

Dirbdami su įrenginiu visada dėvėkite tinkamas ir sertifikuotas apsaugines priemones. Naudodami mašiną

visada dėvėkite tinkamus drabužius, kurie netrukdytų judėti. Visada dėvėkite apsaugines pirštines, akinius, šalną ir atitinkamą įrangą, puskaukę respiratorių, akustinę apsauginę įrangą ir apsauginius batus, apsaugančius nuo šlyties, neslystančiais padais. Niekada nedėvėkite šalikų, marškinių, karolių ar bet kokių kabančių ar besiplečiančių priedų, kurie gali įstrigti mašinoje. Suriškite plaukus, jei jie ilgi. Kai yra dulkių pavojus, reikia naudoti kvėpavimo kaukę.

KATEGORIJOS SAUGOS ĮSPĖJIMAI

SAUGI EKSPLOATACIJA

Stabdžių ir sankabos svirtys turi judėti laisvai, jų neturi būti spaudžiamos, jos turi automatiškai ir greitai grįžti į neutralią padėtį. Variklio išjungimo jungiklis, droselio ir greičio svirtys (jei reikia) turi lengvai judėti iš vienos padėties į kitą. Elektros laidai, ypač uždegimo žvakės laidas, turi būti neprikieštingos būklės, kad nesudarytų kibirkštys, o dangtelis turi būti tinkamai uždėtas ant uždegimo žvakės. Mašinos rankenos ir apsaugos įtaisai turi būti švarūs ir sausi bei gerai pritvirtinti prie mašinos.

Ant mašinos nemontuokite įrangos ar priedų, kurių nenumatė arba nepatvirtino gamintojas. Neleistini pakeitimai ir (arba) priedai gali sukelti rimtų kūno sužalojimų arba operatoriaus ar kitų asmenų mirtį.

Įsitikinkite, kad išjungėte variklį:

- ▶ Montuojant arba nuimant priedus.
- ▶ Kai paliekatė mašiną be priežiūros.
- ▶ Degalų papildymo metu.
- ▶ Ištuštinant žolės maišą.
- ▶ Judant tarp darbo zonų arba virš asfaltuotų zonų ir žemės klūčių.

ĮSPĖJIMAS: Besisukančios dalys gali rimtai susižaloti, venkite liestis su besisukančiomis dalimis, kai jos vis dar sukasi. Niekada nedėkite rankų ar kojų po vejamąją važiuoklę, kai veikia variklis, ir visada eikite už vejamąją.

ĮSPĖJIMAS: jei kas nors sulūžtų arba įvyktų nelaimingas atsitikimas dirbant, nedelsdami išjunkite variklį ir patraukite mašiną toliau, kad išvengtumėte tolesnių pažeidimų. Jei į mašiną pateko svetimkūnis, nedelsdami sustabdykite mašiną, patikrinkite, ar nepažeista, ir prieš vėl paleisdami ją pataisykite.

Šioje instrukcijoje nurodyti triukšmo ir vibracijos lygiai yra didžiausi mašinos naudojimo lygiai. Nepakankama priežiūra turi didelę įtaką vibracijos ir triukšmo emisijai. Vadinasi, būtina imtis prevencinių priemonių, kad būtų pašalinta galima žala dėl didelio triukšmo ir vibracijos įtempimo. Tinkamai prižiūrėkite mašiną, dėvėkite ausų apsaugos priemones ir dirbdami darykite pertraukas. Naudojant mašiną stabiliu greičiu ir tinkama jėga tvirtai suėmus už rankenų, gali sumažėti vibracijos lygis. Darbo dienos metu darykite dažnas ir pakankamas pertraukas, kad išvengtumėte vibracijos ir ausų pažeidimų. Ilgalais vibracijos poveikis gali sukelti traumų ir neurovaskulinį sutrikimą (taip pat vadinamą „Raynaud sindromu“ arba „balta ranka“), ypač žmonėms, kenčiantiems nuo kraujotakos sutrikimų. Simptomai gali būti susiję su plaštakos, riešais ir pirštais, pasireiškiantys dėl įtrautimo paradimio, niežėjimo, skausmo ir spalvos pasikeitimo arba struktūrinių odos pokyčių. Šį poveikį gali sustiprinti žema aplinkos temperatūra ir (arba) per stipriai suėmus rankenas. Atsiradus simptomams, reikia sutrumpinti mašinos naudojimo laiką ir kreiptis į gydytoją.

PAVOJUS DARBO ZONOJE

Krupoščiai apžiūrėkite visą darbo vietą ir naudokite grėblį arba kiemo šepetį, kad rankiniu būdu atlaisvintumėte šiukšles ir pašalintumėte viską, kas gali būti išsklidusi iš mašinos, būti pavojingu šaltiniu (akmenys, šakos, geležinė viela, kaulai ir kt.) arba pažeisti įrenginį, mašinos, jei jos bus partrenktos. Patikrinkite, ar bent 15 metrų atstumu nuo mašinos veikimo diapazone nėra pašalinių asmenų ar gyvūnų.

Nenukreipkite dulslintuvo, taigi ir išmetamųjų dujų į degias medžiagas.

Prieš pradėdami dirbti, visada patikrinkite, ar nėra objektų, kurie gali užblokuoti oro įleidimo ekraną. Užsikimšusi oro įsiurbimo anga sumažina mašinos našumą ir padidina variklio darbinę temperatūrą, todėl variklis gali sugesti.

Nenaudokite mašinos uždaroje erdvėje, kur gali susidaryti pavojingi anglies monoksido garai. Nenaudokite mašinos šalia atvirų langų.

Dirbkite tik dienos šviesoje arba esant geram dirbtiniam apšvietimui, esant geram matomumui.

Stenkitės nesukelti jokių trikdžių. Naudokite šį įrenginį tik protingu paros metu (ne anksti ryte ar vėlai vakare, kai triukšmas gali sukelti trikdžių).

Užimkite tvirtą ir gerai subalansuotą poziciją. Jei įmanoma, nedirbkite ant šlapios, slidžios žemės arba bet koku atveju nelygioje ar stačioje vietoje, kuri ne-

garantuoja operatoriui stabilumo. Apsaugokite savo kojas, nebėgdami, kai naudojate vejapjovę. Pjaukite skersai šlaito (ne aukštyn ir žemyn) ir venkite mulčiuoti stačiuose šlaituose.

PRODUKTO SPECIFIKACIJOS**PASKIRTIS**

Ši mašina buvo sukurta ir pagaminta žolei pjauti pjau- nant, pvz., vejoje.

Bet koks kitas naudojimas, kuris skiriasi nuo pirmiau minėtų, gali būti pavojingas, pakenkti žmonėms ir (arba) sugadinti daiktus ir mašiną.

NETINKAMAS NAUDOJIMAS

Mašina negalima pjauti pavojingų medžiagų, pvz., susikaupusių degių ar sprogųjų produktų, karštų žarijų ar degančių medžiagų be liepsnos, degtų cigarečių, stiklo, aštrių daiktų, metalinių daiktų, akmenų ir kitų objektų, kurie gali būti pavojingi mašina, taip pat operatorius ir kiti.

Netinkamo naudojimo pavyzdžiai gali būti, bet tuo neapsiribojant:

- ▶ Mašinos naudojimas be priedų, kuriuos gamintojas specialiai tiekia konkrečioms tikslams, arba priedų naudojimas šioje instrukcijoje nenumatytu būdu;
- ▶ Mašiną naudoja daugiau nei vienas asmuo.

TECHNINIAI DUOMENYS				
Straipsnio Numeris		46 270	46 271	46 272
Modelis		GLM 46/201 SP PRO	GLM 53/201 SP VS PRO	GLM 53/201 SP PRO
Pjovimo plotis	cm	46	53	53
Varomoji sistema		Savaeigė / Vieno greičio	Savaeigė / Kintamo greičio	Savaeigė / Vieno greičio
Pjovimo aukščio diapazonas	mm	25-75 (7 pozicijos)	30-80 (7 pozicijos)	30-80 (7 pozicijos)
Mulčiavimo kamštis		Taip	Taip	Taip
Šoninis iškrovimas		Nr	Taip	Nr
Variklio modelis		RV 200-2	RV 200-2	RV 200-2
Variklio darbinis tūris	cc	201	201	201
Variklio vardinė galia	kw / hp	4,25 / 5,6	4,25 / 5,6	4,25 / 5,6
Įvertintas greitis	rpm	2.900	2.900	2.900
Kuro bako talpa	L	1,3	1,3	1,3
Variklio alyvos talpa	L	0,5	0,5	0,5
Priekinio rato skersmuo	mm	200	200	200
Galinio rato skersmuo	mm	250	300	300
Žolės maišo talpa	L	60	70	70
Grynas svoris	kg	34	41	40
Garso galios lygis	dB	96	98	98

IDENTIFIKAVIMAS

1. Sankabos svirtis
 2. Stabdžių svirtis
 3. Operacinė rankena
 4. Galinė iškrovimo apsauga
 5. Variklis
 6. Oro filtro mazgas
 7. Priekinė nešiojimo rankena
 8. Alyvos pildymo dangtelis
 9. Šoninė iškrovimo apsauga (GLM 53/201 VS PRO)
 10. Šoninis išleidimo latakas (GLM 53/201 VS PRO)
 11. Aukščio reguliavimo svirtis
 12. Žolės maišas
 13. Atatranks paleidimo rankena
 14. Greiti rankenos reguliavimo spausdukai
 15. Stabdžių trosas
 16. Sankabos trosas
 17. Žolės maišo rėmas
 18. Žolės maišo plastikinis segtukas
 19. Mulčiavimo kamštis
 20. Grunto lemputė
 21. Alyvos viršutinis lygis
 22. Žemesnis alyvos lygis
 23. Viršutinis kuro lygis
 24. Kuro bako dangtelis
 25. Ašmenų poveržlė
 26. Ašmenų varžtas
 27. Ašmenys
 28. Ašmenų adapteris
 29. Oro filtro elementas
 30. Oro filtro dangtelis
 31. Uždegimo žvakė
 32. Uždegimo žvakės dangtelis
 33. Greičio svirtis (GLM 53/201 VS PRO)
- PASTABA: ne visi aukščiau išvardyti elementai bus prieinami visuose modeliuose.

OPERACIJA

IRENGINIO PARUOŠIMAS

Išpakavimas ir surinkimas turi būti atliekamas ant lygaus ir stabilaus paviršiaus, turint pakankamai vietos mašinai ir jos pakuotėms perkelti, visada naudojant tinkamą įrangą.

1. Pasukite rankenos greito atleidimo svirtis (2.14 pav.) abiejose pusėse, kad atlaisvintumėte rankeną (1.3 pav.). Pasukite rankeną ir įstatykite kaištį į vejaplovės laikiklį, pasirinkdami vieną iš trijų kampų padėčių. Užfiksuokite rankeną vietoje uždarydami greito atleidimo svirtis.
2. Uždėkite atatranks starterį (1.13 pav.) rankenos dešinėje, įkiškite rankeną ant jo atraminės kreipiamosios virvės ir pritvirtinkite lyną plastikine apykakle.
3. Stabdžių ir sankabos trosus įstatykite į vietą (3 pav.).
4. Surinkite žolės maišą, įstumdami rėmą į žolės maišą ir pritvirtindami spausdukus (4 pav.).
5. Pakelkite galinį išmetimo gaubtą, ištraukite mulčiavimo kaištį (jei yra) (6 pav.) ir įstatykite žolės maišą į vietą (5 pav.).

Mulčiavimo kamštis

Mulčiavimo kamštis turi būti naudojamas mulčiuojant ir niekada kartu su maišų surinkimu. Naudojami mulčiavimo kaištį, nuimkite žolės maišą. Norėdami

sumontuoti mulčiavimo kaištį, pakelkite galinį išmetimą ir pastumkite į vietą (6 pav.).

Šoninis išmetimo latakas

Kai taikoma, naudojant šoninį išmetimą (1.10 pav.), nupjauta veja bus nukreipta iš vejaplovės šono. Pakelkite šoninę išmetimo apsaugą (1.9 pav.), kad sumontuotumėte lataką.

PASTABA: mulčiuodami nuimkite šoninį išmetimo lataką.

PASTABA: Naudodami šoninį išmetimą laikykite mulčiavimo kaištį savo vietoje.

Pjovimo aukščio nustatymas

ISPĖJIMAS: Prieš reguliuodami pjovimo aukštį, išjunkite variklį ir palaukite, kol vejaplovės peilis visiškai sustos.

Patraukite svirtį (1.11 pav.) pirmyn arba atgal, kad nustatytumėte norimą pjovimo aukštį. Visada įsitinkite, kad svirtis užsifiksavo atgal į padėtį.

Prieš pradėdami dirbti prašome:

1. Patikrinkite, ar visi mašinos varžtai yra tvirtai pritvirtinti.
2. Patikrinkite, ar oro filtras yra švarus.
3. Paruoškite priedus ir įsitinkite, kad jie tinkamai sumontuoti.
4. Įpilkite alyvos ir degalų, kaip nurodyta toliau.

DEGALŲ PILDYMAS IR TĖPIMAS

ISPĖJIMAS: Pildami degalus niekada nerūkykite ir laikykite kurą toliau nuo visų ugnies ar kibirkščių šaltinių. Venkite įkvėpti benzino garų ir visada pildykite degalus lauke ir gerai vėdinamose vietose.

ISPĖJIMAS: Vejaplovė pristatoma be alyvos ir degalų. Vejaplovėje yra 4 taktų variklis, tai reiškia, kad degalų bako turi būti naudojamas benzinas, o variklio korpusas turi būti užpildytas 4 taktų variklio alyva.

Kuro specifikacijos: Bešvinis benzinas

Alyvos specifikacijos: Naudokite tik SF arba aukštesnės API aptarnavimo klasės reikalavimus atitinkančią alyvą. Bendram naudojimui (5°C – 38°C) rekomenduojama alyva SAE 15W-30. Variklio alyvos talpa: 0,5L

Degalams laikyti visada naudokite švarų indą ir nenaudokite kuro, laikomo ilgiau nei mėnesį.

Norėdami išvengti degalų ar alyvos išsiliejimo, naudokite piltuvą. Nėperpildykite.

Norėdami užpildyti variklį degalų:

1. Nuimkite degalų bako dangtelį (9.24 pav.).
2. **ISPĖJIMAS:** Atsargiai atidarykite bako dangtelį, nes viduje galėjo susidaryti slėgis.
3. Įpilkite kuro į viršutinį kuro bako lygį (9.23 pav.). Palikite mažiausiai 5 mm tarpą tarp degalų viršaus ir bako vidinio krašto, kad galėtų išsiplėsti. Vėl uždėkite degalų bako dangtelį ir tinkamai priveržkite.

1. Norėdami užpildyti variklį alyva:

2. Nuimkite alyvos dangtelį (1.8 pav.). Apatinė jo dalis yra alyvos lygio indikatorius (alyvos matuoklis).
3. Įpilkite tiek alyvos, kad alyvos lygis būtų tarp viršutinės (8.21 pav.) ir apatinės (8.22 pav.) ribos ant alyvos lygio matuoklio. Matuoti reikia, kai matuoklis yra įdėtas, bet neįsuktas į užpildymo kamelį. Vėl uždėkite alyvos dangtelį ir tinkamai priveržkite.

ISPĖJIMAS: prieš paleisdami variklį nuvalykite išsiliejusius degalus ir alyvą.

IRENGINIO PALEIDIMAS

ISPĖJIMAS: Prieš užvesdami variklį įsitinkinkite, kad mašina ir jūs esate ant stabilios žemės.

PASTABA: šalto užvedimo atveju būtina naudoti grunto lemputę (kur yra) (7.20 pav.), paspaudus ją nuo vieno iki keturių kartų, pumpuojant degalus tiesiai iš karbiuratoriaus į cilindrą.

1. Patraukite stabdžių svirtį atgal ir laikykite ją prie rankenos (10 pav.)
2. Sankabos svirtį visada laikykite atleistą. Tai neleidžia vejamajai pajudėti į priekį, kai valdysite starterį (11 pav.).
3. Laikydami starterio rankeną į atramą, dešine ranka lėtai traukite starterio rankeną (1.13 pav.), kol pradėsite jausti pasipriešinimą. Tada energingai traukite. Variklis turėtų užsivesti daugiausia po dviejų ar penkių patraukimų.

ISPĖJIMAS: Kad nenutrūktų starterio virvė, netaurkite jos per visą ilgį ir neleiskite jai slysti kabelio kreipiklio angos kraštu. Palaipsniui atleiskite starterį, kad neleistumėte jam nevaldomai skristi atgal.

PASTABA: sušilęs variklis turi užsivesti pirmą kartą patraukus.

Norėdami užtikrinti maksimalų našumą ir patikimumą, prieš naudodami leiskite varikliui sušilti. Paleiskite variklį dvi ar tris minutes tuščiąja eiga.

IRENGINIO VALDYMAS

Peilis pradės veikti, kai tik bus užvestas variklis. Kol mašina veikia, stabdžių rankenėlę laikykite darbinėje padėtyje (10 pav.). Variklis sustos, kai tik atleisite stabdžių rankenėlę.

SANKABOS SVIRTIS

Pastumkite sankabos lygį (1.1 pav.) į priekį ir laikykite jį prie vairo, kad vejamajai pastūmėtų į priekį. Atleiskite sankabą, kad sustabdytumėte vejamąjės judėjimą į priekį.

ISPĖJIMAS: Visada atleiskite sankabos svirtį, kai bandote užvesti variklį (11 pav.). Jei sankaba įjungta, vejamąjį judesį į priekį.

Greitu ir visišku judesiu naudokite sankabos svirtį, kad sankaba būtų visiškai įjungta arba visiškai atleista. Tai padės prailginti sankabos mechanizmo tarnavimo laiką.

Greičio svirtis

Vejamajėje yra greičio svirtis (16.33 pav.), skirta savaimiškai reguliuoti (taikoma tik kintamo greičio modeliu). Važiavimo greitį galima keisti pastatius greičio svirtį į priekį ir atgal į galimas tarpines padėtis.

IRENGINIO SUSTABDYMAS

1. Atleiskite sankabos svirtį.
2. Leiskite varikliui atvėsti, kelias sekundes dirbdami tuščiąja eiga.
3. Atleiskite stabdžių lygį nuo rankenos, kad sustabdytumėte variklį.

PRIEŽIŪRA IR VALYMAS

ISPĖJIMAS: Niekada neatlikite priežiūros ar valymo, kai įrenginys veikia. Visada dirbkite su vėsiu įrenginiu.

ISPĖJIMAS: Prieš valydami arba atlikdami priežiūros darbus, atjunkite uždegimo žvakės dangtelį ir perskaitykite atitinkamas instrukcijas.

Visada dėvėkite tinkamus drabužius ir dėvėkite apsaugines pirštines, kai kyla pavojus jūsų rankoms.

Bet kokius šiame vadove neaprašytus reguliavimus ar techninės priežiūros darbus turi atlikti pardavėjas arba specializuotas techninės priežiūros centras, turintis reikiamų žinių ir įrangos, kad būtų užtikrinta, jog darbas būtų atliktas teisingai, išlaikant pradinį mašinos saugos lygį. Bet kokios operacijos, atliekamos neįgaliojuose centruose arba neįkvalifikuotų asmenų, visiškai panaikins garantiją ir visus gamintojo įsipareigojimus bei atsakomybę.

Priveržkite visas varžes ir varžtus, kad įsitikintumėte, jog mašina visada yra saugios darbinės būklės. Įprasta priežiūra yra būtina siekiant užtikrinti saugumą ir išlaikyti aukštą našumo lygį.

ISPĖJIMAS: Niekada nenaudokite mašinos su susidėvėjusiomis ar pažeistomis dalimis. Sugedusios arba susidėvėjusios dalys visada turi būti pakeistos, o ne taisomos. Naudokite tik originalias atsargines dalis.

PRIEŽIŪROS GRAFIKAS

Daiktai		Dažnis				
		Prieš kiekvieną naudojimą	Po 1 mėnesio arba 5 valandų operacijos	Kas 3 mėnesius arba 25 darbo valandas	Kas 12 mėnesių arba 100 darbo valandų	Kas 24 mėnesius arba 250 darbo valandų
Pilnas vienetas	Vizualinė apžiūra	✓				
Valdymo rankenos	Patikrinti	✓				
Pjovimo peilis	Patikrinti	✓*				
Variklio alyva	Patikrinkite – užpildykite	✓				
	Pakeiskite		✓	✓		
Oro filtro elementas	Patikrinkite – išvalykite	✓				
	Pakeiskite		✓	✓		
Uždegimo žvakė	Patikrinti-reguliuoti		✓		✓	
	Pakeiskite					✓
Kuro filtras	Švarus		✓	✓		
Kuro vamzdis	Patikrinti		✓		✓*	
Vožtuvo tarpas	Patikrinti-reguliuoti				✓**	

* Jei reikia, šiuos elementus reikia pakeisti.
**Šiuos elementus turėtų prižiūrėti ir taisyti tik įgaliotasis atstovas, turintis tinkamus įrankius ir reikiamus mechaninius įgūdžius.

AŠMENYS

Norėdami patikrinti ašmenis:

1. Pakreipkite vejąplovę į dešinę (12 pav.), kad oro filtro pusė būtų į viršų. Tai padės išvengti degalų nuotėkio ir sunkumų užvedant variklį, kai procedūra bus baigta.
 2. Patikrinkite, ar ašmenys (12.27 pav.) nepažeisti, įtrūkė ir ar nėra per daug rūdžių ar korozijos.
 3. Nuobodus peiliukas gali būti pagალstas, tačiau per daug susidėvėjusį, sulinkusį, įtrūkusį ar kitaip pažeistą geležtę reikia pakeisti. Jei reikia nuimti ašmenis galandimui ar keitimui:
 - i. Nuimkite varžtą (12.26 pav.) su lizdiniu veržliarakčiu. Norėdami nuimti varžtą, naudokite medinį bloką, kad ašmenys nesisuktų.
 - ii. Nuimkite poveržlę (12.25 pav.).
 - iii. Nuimkite ašmenis.
- Norėdami pakeisti pagალstų arba naujų ašmenų padėtį:
- i. Įstatykite peilį į vietą.
 - ii. Įstatykite poveržlę į vietą.
 - iii. Įstatykite varžtą į vietą ir priveržkite varžtą degiklio veržliarakčiu.

PASTABA: priklausomai nuo vejąplovės modelio, gali būti peilių adapteris (12.28 pav.). Įsitinkite, kad nepamiršote jį įstatyti į vietą.

Atlikę aukščiau aprašytą procedūrą, nuimkite medinį bloką, kuris neleidžia ašmenims pasisukti.

ŽOLĖS KREPSELIS

Norėdami išvalyti žolės maišą, išimkite jį iš vejąplovės ir nuplaukite vandeniu. Prieš grąžindami atgal, leiskite jam visiškai išdžiūti.

PASTABA: šlapias maišas greitai užsikims.

VARIKLIO ALYVA

ĮSPĖJIMAS: Lygio tikrinimas ir alyvos keitimas turi būti atliekami tvirtoje ir lygioje vietoje. Variklis visada turi būti sustabdytas. Jei variklis būtų dirbęs, jis bus karštas, todėl procedūrą reikia atlikti atsargiai, kad išvengtumėte nudegimų.

Norėdami patikrinti alyvos lygį:

1. Nuimkite alyvos pildymo angos dangtelį.
2. Švariai nuvalykite alyvos lygio matuoklį.
3. Įkiškite alyvos lygio matuoklį į alyvos įpylimo kaktelį, jo neužsukdami.
4. Ištraukite alyvos lygio matuoklį ir patikrinkite ant jo nurodytą alyvos lygį. Jei reikia, įpilkite alyvos iki viršutinio lygio.
5. Įdėkite alyvos lygio matuoklį į vietą ir tinkamai priveržkite.

Norėdami pakeisti alyvą:

PASTABA: išleiskite panaudotą alyvą, kol variklis šiltas. Šiltas aliejus greitai ir visiškai nuteka.

ĮSPĖJIMAS: Imkitės būtinų apsaugos priemonių nuo karštos alyvos, kad išvengtumėte nudegimų.

1. Nuimkite alyvos pildymo angos dangtelį.
2. Šalia vejąplovės pastatykite tinkamą indą panaudotai alyvai surinkti.
3. Pakreipkite vejąplovę į dešinę pusę. Panaudota alyva nutekės per užpildymo kaktelį. Leiskite aliejui visiškai nutekėti.

PASTABA: panaudotą variklinę alyvą atpalpyk išmeskite taip, kad jos būtų suderina-mos aplinka. Rekomenduojame nugabenti

jį sandariame konteineryje į vietinį perdirbimo centrą arba degalinę, kad būtų galima sutvarkyti. Neišmeskite jo į šiukšliadėžę, nepilkite ant žemės ir neišpilkite į kanalizaciją.

1. Perstatykite žoliąplovę į lygią padėtį.
2. Užpildykite variklį rekomenduojamos alyvos.
3. Palaukite kelias akimirkas, kol alyva nusės variklyje, tada išmatuokite alyvos lygį alyvos matuokliu. Kartokite 5 ir 6 veiksmus, kol alyvos lygis bus tinkamas.
4. Įdėkite alyvos lygio matuoklį į vietą ir tinkamai priveržkite.

ĮSPĖJIMAS: Varikliui dirbant sumažėjus alyvos lygiui, variklis bus sugadintas.

PASTABA: Jei variklis dažnai dirba labai dulkėtomis ar kitomis sunkiomis aplinkybėmis, pakeiskite variklio alyvą kas 10 valandų.

ORO FILTRAS

ĮSPĖJIMAS: Jei variklis veikia be oro filtro arba su pažeistu oro valytuvu, į variklį pateks nešvarumų, dėl kurių variklis greitai nusidėvės.

1. Nuimkite oro filtro dangtelį (13.30 pav.).
2. Įsitinkite, kad oro filtras yra švarus ir geros būklės.
3. Jei popierinis oro filtras yra nešvarus (13.29), išimkite ir išvalykite. Jei reikia, pakeiskite jį nauju.
4. Išvalykite oro filtro korpuso vidų ir uždenkite nešvarumus minkšta šluoste.
5. Vėl įdėkite oro filtrą ir atlikite atvirkštinę procedūrą, kad vėl uždėkite oro filtro dangtelį.

PASTABA: Jei variklis dažnai dirba dulkėtomis ar kitomis sunkiomis aplinkybėmis, valykite oro filtro elementą kas 10 valandų. Jei reikia, keiskite oro filtro elementą kas 25 valandas.

UŽDEGIMO ŽVAKĖ

1. Ištraukite uždegimo žvakės laidą (14.32 pav.), kad pasiektumėte uždegimo žvakę (14.31 pav.).
2. Naudokite tinkamą uždegimo žvakės įrankį, kad atsargiai ištrauktumėte uždegimo žvakę.
3. Patikrinkite uždegimo žvakės ir jos elektrodo būklę.
4. Ji turi būti švari ir nedėvėta.
5. Patikrinkite, ar tarpas tarp uždegimo žvakės yra nuo 0,7 iki 0,8 mm (15 pav.). Jei reikia, pakeiskite uždegimo žvakę naują.
6. Ranka atsargiai įkiškite uždegimo žvakę į variklį.
7. Įsriegę, naudokite atitinkamą uždegimo žvakės įrankį, kad tvirtai priveržtumėte uždegimo žvakę.
8. Vėl prijunkite uždegimo žvakės laidą.

ĮSPĖJIMAS: Niekada neleiskite nešvarumams ar šiukšlėms patekti į cilindro angą. Prieš išimdami uždegimo žvakę, kruopščiai nuvalykite uždegimo žvakę ir cilindro galvutės sritį.

KURO FILTRAS

Priklausomai nuo vejąplovės modelio degalų bako gali būti įrengtas filtras, esantis prie degalų vamzdžio arba degalų bako dangtelio. Kuro filtrą

galima išimti ir jį reikia periodiškai tikrinti. Jei filtras nešvarus, pakeiskite jį nauju. Jei degalų bako vidus yra nešvarus, jį galima išvalyti išskalaujant kuro baką švari benzinu.

VALYMAS

Nedidelį minkštą šepetėlį valykite įrenginio išorę. Nenaudokite stiprių ploviklių. Būtiniai valikliai, kurių sudėtyje yra aromatinių aliejų, pvz., pušų ir citrinų, ir tirpiklių, tokių kaip žibalas, gali pažeisti plastikinį korpusą arba rankeną. Drėgmę nuvalykite minkšta šluoste.

SANDĖLIAVIMAS

ĮSPĖJIMAS: Niekada nelaikykite įrenginio su degalų bake ir visada leiskite įrenginiui atvėsti prieš padėdami.

ĮSPĖJIMAS: įrenginį laikykite tik sausose ir gerai vėdinamose patalpose.

Jei įrenginys bus saugomas ilgesnį laiką, naudokite šią saugojimo procedūrą:



1. Iš kuro bako išleiskite visus degalus.
2. Užveskite variklį ir leiskite jam veikti, kol užges. Tai užtikrina, kad iš karbiuratoriaus buvo išleisti visi degalai.
3. Leiskite varikliui atvėsti.
4. Ištraukite uždegimo žvakę ir į cilindrą įpilkite 30 ml aukštos kokybės variklio alyvos. Lėtai traukite starterio virvę, kad pasiskirstytų alyva.
5. Vėl įstatykite uždegimo žvakę.
6. Kruopščiai išvalykite įrenginį ir patikrinkite, ar nėra palaidų ar pažeistų dalių. Pataisykite arba pakeiskite pažeistas dalis ir priveržkite atsilaisvintus varžtus, veržles arba varžtus.

APLINKOS APSAUGA

Perdirbkite žaliavas, o ne išmeskite kaip atliekas. Mašina, priedai ir pakuotės turi būti rūšiuojamos, kad būtų galima perdirbti aplinkai nekenksmingą. Plastikiniai komponentai yra paženklinti, kad juos būtų galima perdirbti.

GARANTIJA

Šiam gaminiui suteikiama garantija pagal teisinius / konkrečios šalies reglamentus, kurie galioja nuo pirmojo naudotojo įsigijimo datos. Garantija netaikoma žalai, atsiradusioms dėl normalaus nusidėvėjimo, perkrovos ar netinkamo naudojimo. Jei turite pretenzijų, visiškai surinktą mašiną nusiųskite pardavėjui arba oficialiam aptarnavimo centrui.

EN	EU DECLARATION OF CONFORMITY		We declare under our sole responsibility that the listed products comply with all applicable provisions of the below directives and are also in conformity with the following standards. Production year and serial number are on the product. The relative technical file is at the below address.	
	PETROL LAWN MOWER			
	MODEL	Article number		
FR	DÉCLARATION CE DE CONFORMITÉ		Nous déclarons sous notre propre responsabilité que les produits décrits sont conformes à toutes les dispositions applicables des directives ci-dessous et sont également conformes aux normes suivantes. L'année de production et le numéro de série figurent sur le produit. Le dossier technique correspondant est à l'adresse ci-dessous.	
	TONDEUSE À ESSENCE			
	MODÈLE	Numéro de l'article		
IT	DICHIARAZIONE CE DI CONFORMITÀ		Dichiariamo sotto la nostra piena responsabilità che i prodotti indicati sono conformi a tutte le disposizioni applicabili delle seguenti direttive e sono inoltre conformi alle seguenti norme. Anno di produzione e numero di serie sono sul prodotto. La relativa scheda tecnica è al seguente indirizzo.	
	TAGLIAERBA A BENZINA			
	MODELLO	Codice prodotto		
EL	ΔΗΛΩΣΗ ΣΥΜΜΟΡΦΩΣΗΣ EK		Δηλώνουμε με αποκλειστική μας ευθύνη, ότι τα αναφερόμενα προϊόντα συμμορφώνονται με όλες τις σχετικές διατάξεις των κάτωθι οδηγιών και είναι επίσης σύμφωνα με τα ακόλουθα πρότυπα. Το έτος παραγωγής και ο σειριακός αριθμός αναγράφονται στο προϊόν. Ο τεχνικός φάκελος είναι στην παρακάτω διεύθυνση.	
	ΧΛΟΟΚΟΠΤΙΚΗ ΜΗΧΑΝΗ BENZINHΣ			
	ΜΟΝΤΕΛΟ	Κωδικός προϊόντος		
SR	CE IZJAVA O USAGLAŠENOSTI		Na sopstvenu odgovornost izjavljujemo, da navedeni proizvodi poštjuju sve važeće odredbe dole navedenih direktiva i da su takođe u skladu sa sledećim standardima. Proizvodna godina i serijski broj su na proizvodu. Relativna tehnološka datoteka je na donje adrese.	
	BENZINSKA KOSILICA ZA TRAVU			
	MODEL	Broj predmeta		
HR	EU IZJAVA O SUKLADNOSTI		Pod punom odgovornošću izjavljujemo da navedeni proizvodi u skladu sa svim primjenjivim odredbama dolje navedenih direktiva, a također su u skladu sa sljedećim standardima. Godina proizvodnje i serijski broj su na proizvodu. Relativna tehnička datoteka nalazi se na donjoj adresi.	
	BENZINSKA KOSILICA			
	MODEL	Broj artikla		
RO	DECLARAȚIE DE CONFORMITATE UE		Declarăm pe proprie răspundere că produsele menționate respectă toate prevederile aplicabile din directivele de mai jos și sunt, de asemenea, conforme cu următoarele standarde. Anul de producție și numărul de serie sunt pe produs. Fișierul tehnic relativ se află la adresa de mai jos.	
	MAȘINĂ DE TUNS IARBA PE BENZINA			
	MODEL	Număr articol		
HU	EU MEGFELELŐSÉGI NYILATKOZAT		Kijelentjük kizárólagos felelősségünkre, hogy a felsorolt termékek megfelelnek az alábbi irányelvek összes vonatkozó rendelkezésének, és megfelelnek a következő szabványoknak is. A gyártási év és a sorozatszám a terméken található. A relatív műszaki fájll az alábbi címen található.	
	BENZINES FŰNYÍRÓ			
	MODELL	Cikk szám		
LT	ES ATITIKTIES DEKLARACIJA		Mes, prisiimdami visą atsakomybę, pareiškiame, kad išvardyti produktai atitinka visas taikomas toliau nurodytų direktyvų nuostatas ir taip pat atitinka šiuos standartus. Gamybos metai ir serijos numeris yra ant gaminio. Santykinis technologinis failas yra žemiau nurodytu adresu.	
	BENZININĖ ŽOLIAPJOVĖ			
	MODELIS	Straipsnis Numeris		
	GLM 46/201 SP PRO GLM 53/201 SP VS PRO GLM 53/201 SP PRO	46 270 46 271 46 272	2006/42/EC 2014/30/EU 2000/14/EC 2005/88/EC (EU) 2016/1628	EN ISO 5395-1:2013+A1:2018 EN ISO 5395-2:2013+A1:2016+A2:2017 EN ISO 14982:2009 EN ISO 3744:2010
Aimilios G. Theodorou Electrical Engineer, Safety Officer  17/10/2022 FF GROUP TOOL INDUSTRIES, 19300 Aspropyrgos-Greece.		FF GROUP TOOL INDUSTRIES 9,5km Attiki Odos, Aspropyrgos 19300, Athens, Greece Tel. +30 210 55 98 400		



FF GROUP TOOL INDUSTRIES



9,5 Km Attiki Odos, Aspropyrgos

19300, Athens, Greece



+30 210 55 98 400



info@ffgroup-toolindustries.com



www.ffgroup-tools.com