

# **FFGROUP<sup>®</sup>**



**GLM 48/174 SP PLUS  
GLM 53/174 SP PLUS**

**EN**

**ORIGINAL INSTRUCTIONS**

**FR**

**NOTICE ORIGINALE**

**IT**

**ISTRUZIONI ORIGINALI**

**EL**

**ΠΡΩΤΟΤΥΠΟ ΟΔΗΓΙΩΝ ΧΡΗΣΗΣ**

**SR**

**ORIGINALNO UPUTSTVO ZA RAD**

**HR**

**ORIGINALNE UPUTE ZA RAD**

**RO**

**INSTRUCȚIUNI DE FOLOSIRE ORIGINALE**

**HU**

**EREDETI UTASÍTÁSOK**

**LT**

**ORIGINALIOS INSTRUKCIJOS**



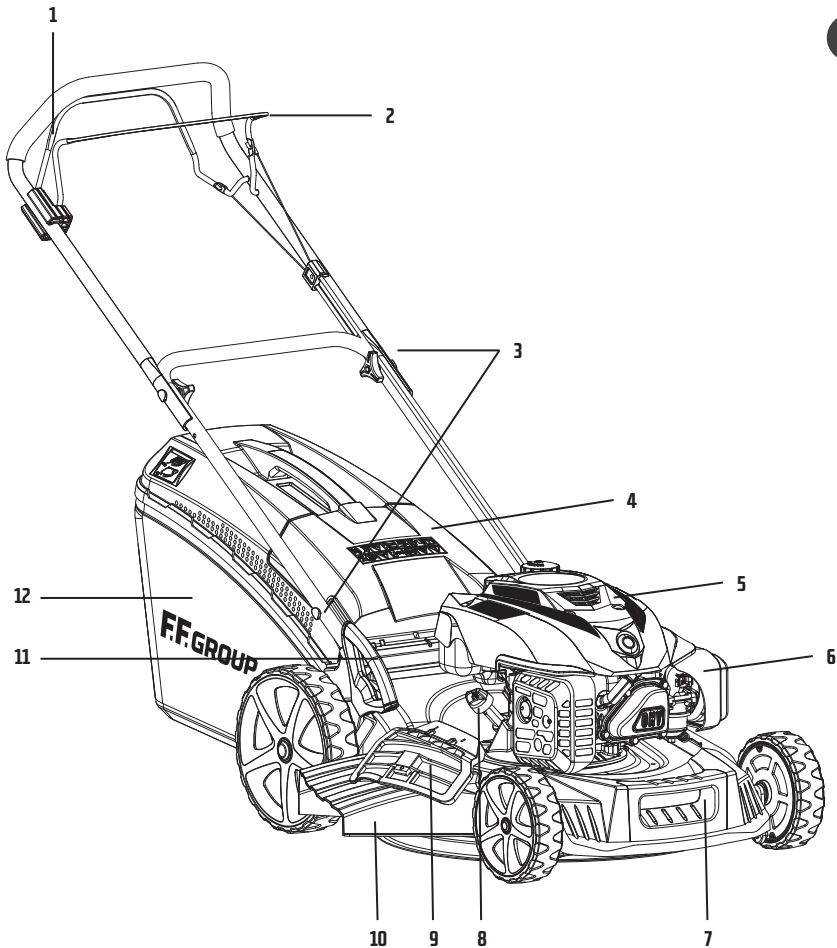

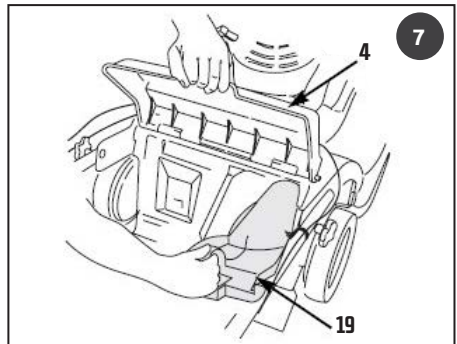
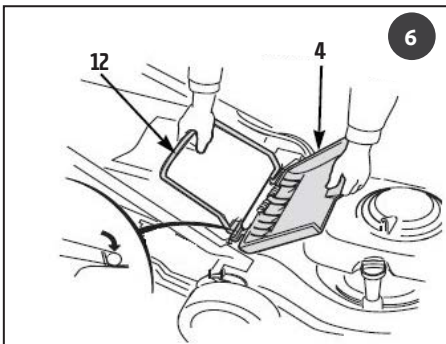
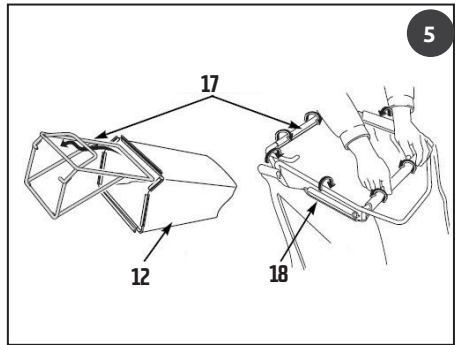
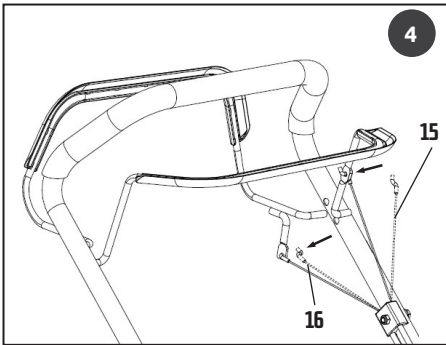
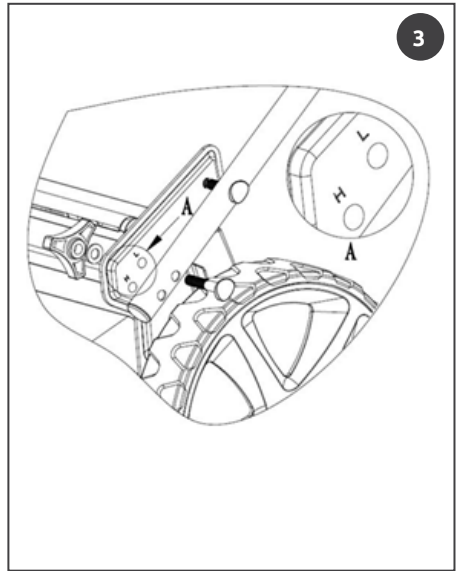
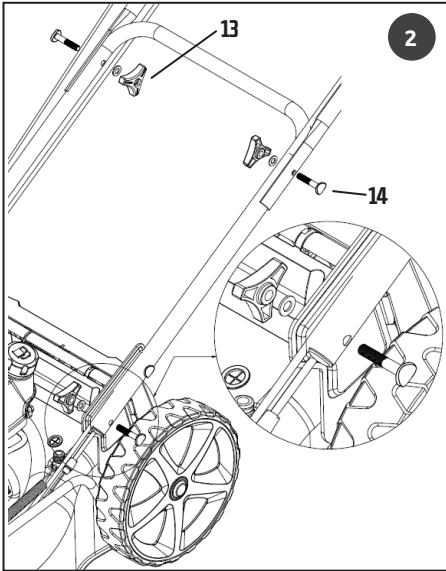

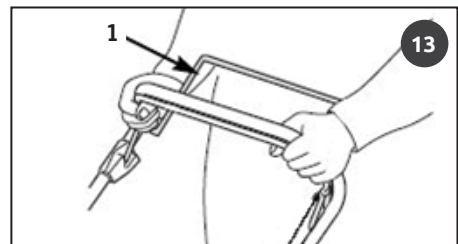
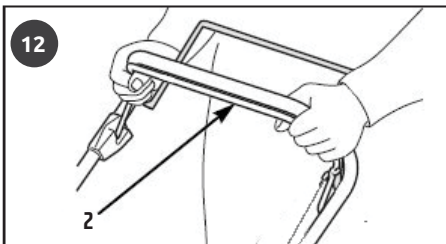
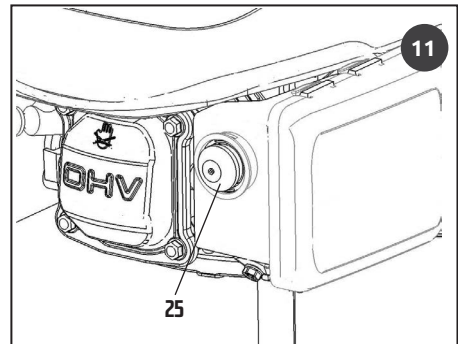
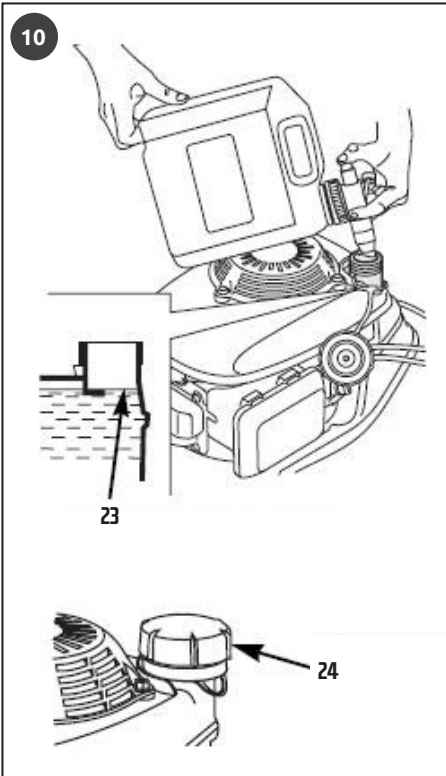
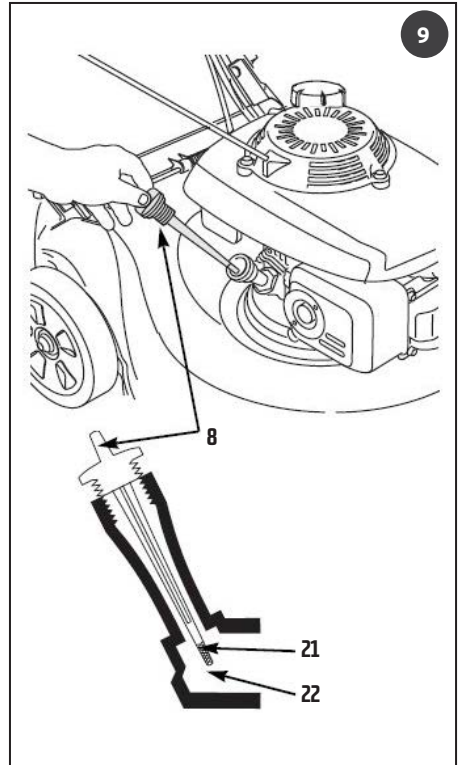
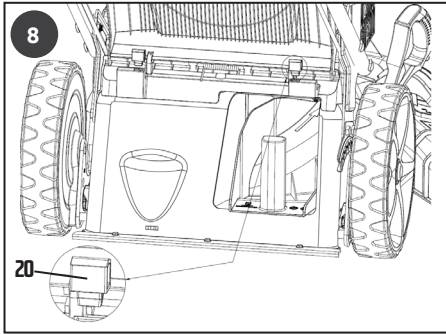

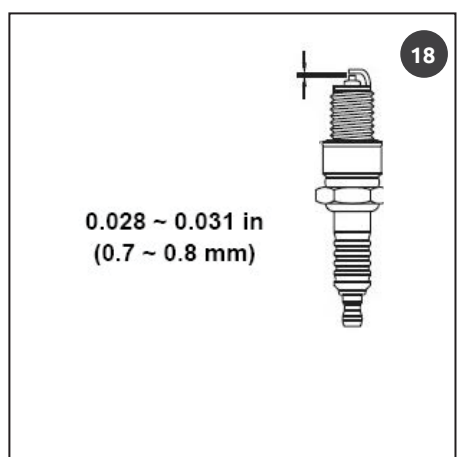
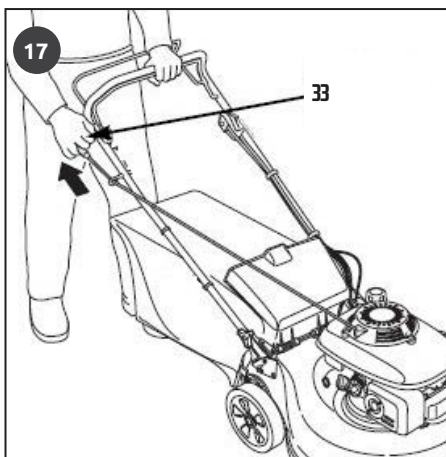
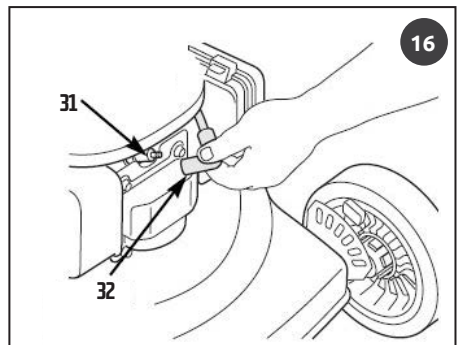
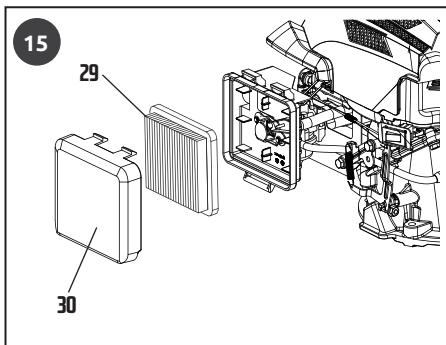
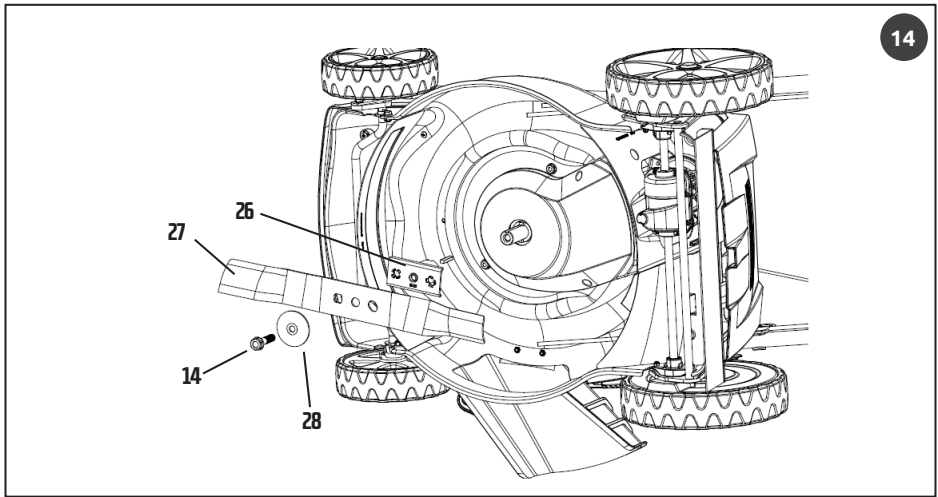

| <b>EXPLANATION OF SYMBOLS /</b><br>EXPLICATION DES SYMBOLES / SPIEGAZIONE DEI SIMBOLI / ΕΠΕΞΗΓΗΣΗ ΣΥΜΒΟΛΩΝ / OBJAŠNJENJE<br>NJE SIMBOLA / OBJAŠNJENJE SIMBOLA / EXPLICAREA SIMBOLURILOR / SZIMBÓLUMOK JELENTÉSE /<br>SIMBOLIŲ PAAIŠKINIMAS |                                 | 6  |
|--|---------------------------------|----|
| <b>EN</b>  | PETROL LAWN MOWER               | 8  |
| <b>FR</b>  | TONDEUSE À ESSENCE              | 13 |
| <b>IT</b>  | TAGLIAERBA A BENZINA            | 20 |
| <b>EL</b>  | ΧΛΟΟΚΟΠΤΙΚΗ ΜΗΧΑΝΗ BENZINΗΣ     | 26 |
| <b>SR</b>  | BENZINSKA KOSILICA ZA TRAVU     | 33 |
| <b>HR</b>  | BENZINSKA KOSILICA              | 39 |
| <b>RO</b>  | MAŠINĂ DE TUNS IARBA PE BENZINA | 44 |
| <b>HU</b>  | BENZINES FŰNYÍRÓ                | 50 |
| <b>LT</b>  | BENZININĖ VEJAPJOVĖ             | 56 |
| <b>CE</b>  |                                 | 63 |









|  | ENGLISH   | FRANÇAIS  | ITALIANO  | ΕΛΛΗΝΙΚΑ  |
|--|---|---|---|---|
|  | EXPLANATION OF SYMBOLS  | EXPLICATION DES SYMBOLES  | SPIEGAZIONE DEI SIMBOLI   | ΕΠΕΞΗΓΗΣΗ ΣΥΜΒΟΛΩΝ  |
|    | Always read and understand the instructions before operating                            | Toujours lire et comprendre les instructions avant d'opérer                             | Leggere e comprendere sempre le istruzioni prima di operare                           | Διαβάστε και κατανοήστε τις οδηγίες χρήσης πάντα πριν από τη λειτουργία                   |
|    | Always wear appropriate eye and hearing protection when operating                       | Portez toujours une protection oculaire et auditive appropriée lors de l'utilisation    | Indossare sempre protezioni adeguate per gli occhi e l'udito durante il funzionamento | Να χρησιμοποιείτε πάντα κατάλληλη προστασία ματιών και ακοής κατά τη λειτουργία           |
|    | Always wear appropriate hand protection when operating                                  | Portez toujours une protection appropriée pour les mains lors de l'exploitation         | Indossare sempre la protezione della mano appropriata quando si opera                 | Να χρησιμοποιείτε πάντα κατάλληλη προστασία χεριών κατά τη λειτουργία                     |
|    | Always wear appropriate foot protection when operating                                  | Portez toujours une protection appropriée des pieds lors de l'exploitation              | Indossare sempre la protezione appropriata dei piedi quando si opera                  | Να χρησιμοποιείτε πάντα κατάλληλη προστασία ποδιών κατά τη λειτουργία                     |
|    | Keep hands and feet clear   | Gardez les mains et les pieds dégagés   | Tieni mani e piedi liberi   | Κρατήστε τα χέρια και τα πόδια σας μακριά   |
|    | Important, danger, warning, or caution  | Important, danger ou avertissement  | Importante, pericolo o avviso   | Σημαντικό, κίνδυνος ή προειδοποίηση   |
|    | Risk of fire  | Risque de feu   | Rischio di incendio   | Κίνδυνος φωτιάς   |
|   | Risk of poisoning, due to toxic gases   | Risque d'empoisonnement, dû aux gaz toxiques  | Rischio di avvelenamento, a causa di gas tossici                                      | Κίνδυνος δηλητηρίασης, λόγω τοξικών αερίων  |
|  | Risk of burn injury or fire, due to hot surface   | Risque de brûlure   | Rischio di ustioni  | Κίνδυνος εγκαύματος ή φωτιάς, λόγω καυτής επιφάνειας                                      |
|  | Risk of hand injury, due to sharp parts   | Risque de blessures aux mains en raison de pièces coupantes                             | Rischio di lesioni alle mani, a causa di parti taglienti                              | Κίνδυνος τραυματισμού άνω άκρων, λόγω κοφτερών μερών                                      |
|  | Must be recycled and should always be disposed in accordance with applicable directives | Doit être recyclé et doit toujours être éliminé conformément aux directives applicables | Deve essere riciclato e deve essere sempre smaltito secondo le direttive applicabili  | Πρέπει να ανακυκλώνεται και πρέπει πάντα να απορρίπτεται σύμφωνα με τις ισχύουσες οδηγίες |
|  | Complies with applicable safety directives and relative standards                       | Conforme aux directives de sécurité applicables et aux normes relatives                 | Conforme alle direttive di sicurezza applicabili e alle relative norme                | Συμμορφώνεται με τις ισχύουσες οδηγίες ασφαλείας και τα σχετικά πρότυπα                   |

| SRPSKI  | HRVATSKI   | ROMÂNĂ   | MAGYAR   | LIETUVIŪ K.  |
|---|--|--|--|--|
| OBJAŠNJENJE SIMBOLA   | OBJAŠNJENJE SIMBOLA  | EXPLICAREA SIMBOLURILOR  | SZIMBÓLUMOK JELENTÉSE  | SIMBOLIŪ PAAIŠKINIMAS  |
| Uvek pročitajte i razumejte uputstva pre rada                                   | Uvijek pročitajte i shvatite upute prije operacije                       | Citiți și înțelegeți întotdeauna instrucțiunile înainte de a utiliza                       | Használat előtt mindig olvassa el és értse meg az utasításokat                               | Prieš pradėdami dirbti, visada perskaitykite ir supraskite instrukcijas      |
| Uvek nosite odgovarajuću zaštitu za oči i sluh prilikom rada                    | Tijekom rada uvijek nosite odgovarajuću zaštitu za oči i sluh            | Purtați întotdeauna protecție adecvată pentru ochi și auz atunci când operați              | Munka közben mindig viseljen megfelelő szem-és hallásvédőt                                   | Dirbdami visada dėvėkite tinkamas akių ir klausos apsaugos priemonės         |
| Uvek nosite odgovarajuću zaštitu ruku kada radila                               | Prilikom rada uvijek nosite odgovarajuću zaštitu ruku                    | Purtați întotdeauna o protecție adecvată a mâinii în timpul funcționării                   | Munka közben mindig viseljen megfelelő kézvédőt  | Dirbdami visada dėvėkite tinkamą rankų apsaugą                               |
| Uvek nosite odgovarajuću zaštitu stopala kada radila                            | Uvijek nosite odgovarajuću zaštitu stopala prilikom rada                 | Purtați întotdeauna protecție adecvată pentru picioare atunci când                         | Munka közben mindig viseljen megfelelő lábvédőt  | Dirbdami visada dėvėkite tinkamą pėdų apsaugą                                |
| Drži ruke i noge čistim   | Držite ruke i noge čistima   | Păstrați mâinile și picioarele libere  | Tartsa tisztán a kezét és a lábát  | Laikykite rankas ir kojas švarias  |
| Važno, opasnost ili upozorenje  | Važno, opasnost ili upozorenje   | Important, pericol sau avertisment   | Fontos, veszély, figyelmeztetés vagy óvatosság   | Svarbu, pavojus, įspėjimas ar atsargumas                                     |
| Rizik od požara   | Opasnost od požara   | Risc de incendiu   | Tűzveszély   | Gaisro pavojus   |
| Rizik od trovanja, zbog otrovnih gasova   | Opasnost od trovanja, zbog otrovnih plinova                              | Risc de otrăvire, din cauza gazelor toxice   | Mérgezésveszély a mérgező gázok miatt  | Apsinuodijimo rizika dėl toksiškų dujų                                       |
| Rizik od opekotina  | Rizik od opeklina  | Risc de arsură   | Égési sérülés vagy tűz veszélye a forró felület miatt  | Nudegimo sužalojimo ar gaisro rizika dėl karšto paviršiaus                   |
| Rizik od povrede ruke, zbog oštarih delova                                      | Opasnost od ozljeda ruke zbog oštarih dijelova                           | Risc de rănire a mâinii, din cauza pieselor ascuțite                                       | Kéz sérülés veszélye az éles részek miatt  | Rankų sužalojimo rizika dėl aštrių dalių                                     |
| Mora se reciklirati i uvek ga treba raspolagati u skladu sa važećim direktivama | Mora se reciklirati i uvijek zbrinuti u skladu s važećim direktivama     | Trebuie reciclat și trebuie întotdeauna eliminat în conformitate cu directivele aplicabile | Újrahasznosítani kell, és mindig a vonatkozó irányelveknek megfelelően kell ártalmatlanítani | Turi būti perdirbtas ir visada turi būti šalinamas pagal taikomas direktyvas |
| U skladu sa važećim bezbednosnim direktivama i relativnim standardima           | U skladu s primjenjivim sigurnosnim direktivama i relativnim standardima | Respectă directivele de siguranță aplicabile și standardele aferente                       | Megfelel a vonatkozó biztonsági irányelveknek és a vonatkozó szabványoknak                   | Atitinka taikomas saugos direktyvas ir santykinius standartus                |

## ENGLISH

### GENERAL SAFETY WARNINGS

Read and understand this owner's manual before operating this unit. You can help prevent accidents by being familiar with your product's controls and by observing safe operating procedures and safety signs. Do not expose the unit to excessive moisture, dust, dirt or corrosive vapors. Never attempt to modify the product. Always use your common sense to avoid all situations considered beyond your capability. Do not use the unit while you are tired or under the influence of drugs, alcohol or any other medication. Keep children and bystanders away while operating. Never allow children or people unfamiliar with these instructions to use the machine. Local laws can restrict the minimum age of the operator. Bear in mind that the operator or user is responsible for accidents or unexpected events occurring to other people or their property. Consult your authorized dealer for disassembly and service, not covered in this manual.

### CARBON MONOXIDE HAZARDS

Operate the generator only outdoors. Never run the engine indoors as it exhausts poisonous carbon monoxide, an odorless and colorless gas. Inhaling carbon monoxide will cause nausea, fainting or death.

### FIRE AND BURN HAZARDS

Do not use in areas with high risk of fire. The exhaust system gets hot enough to ignite flammable materials.

Some parts of the unit become very hot during operation and you should pay attention not to touch them in order to avoid getting burned. Let it cool before storing it.

Never smoke near the unit. Potential sources of fire or spark should be kept away. Pay attention to fire hazards when refueling the unit. If a fire occurs, use an appropriate fire extinguisher especially designed for oil and gasoline fire.

### FUEL AND OIL HAZARDS

Gasoline and oil are toxic and flammable. Follow the instructions provided by each manufacturer before use.

Make sure that there is some distance between any spare gasoline tank and the unit, to prevent unnecessary danger. Refuel only outdoors in a well-ventilated area with the engine off. Do not refuel during operation. Do not overfill the fuel tank. Never smoke near gasoline. Keep sources of fire and spark away. Always store gasoline in approved containers. Make sure that any and all spilled fuel and oil has been wiped off before starting the engine.

Slowly open the fuel tank to allow the pressure inside to decrease gradually.

### PROTECTIVE EQUIPMENT

Always wear appropriate and certified protective equipment when operating the unit. Always wear

adequate clothing which does not hamper movements when using the machine. Always wear protective gloves, goggles, helmet and relative equipment, half-mask respirator, acoustic protection equipment and anti-shear safety boots with non-slip soles. Never wear scarves, shirts, necklaces or any hanging or flapping accessory that could catch in the machine. Tie up your hair if it is long. A breathing mask should be used when there is a risk of dust.

### CATEGORY SAFETY WARNINGS

#### SAFE OPERATION

The brake and clutch levers must move freely, they must not need forcing and should return automatically and rapidly back to the neutral position. The engine stop switch, choke and speed levers (where applicable) must easily move from one position to the other. The electric cables and in particular the spark plug cable must be in perfect condition to avoid the generation of any sparks, and the cap must be correctly fitted on the spark plug. The machine handgrips and protection devices must be clean and dry and well fastened to the machine.

Do not mount equipment or accessories on the machine not foreseen or approved by the manufacturer. Non-authorized modifications and/or accessories can result in serious personal injury or the death of the operator or others.

Make sure that you stop the engine:

- ▶ When mounting or removing accessories.
- ▶ Whenever you leave the machine unattended.
- ▶ During refueling.
- ▶ When emptying the grass bag.
- ▶ When moving between work areas or above paved areas and ground obstacles.

**WARNING:** Rotating parts can cause serious injury, avoid contacting the rotating parts when they are still in rotation. Never put your hands or feet underneath the chassis of the lawn mower while the engine is running and always walk behind the lawnmower.

**WARNING:** If something breaks or an accident occurs while working, turn off the engine immediately and move the machine away to prevent further damage. In case foreign body has entered the machine, stop the machine immediately, inspect for any damage and make repairs before starting it again.

The noise and vibration levels shown in these instructions are the maximum levels for use of the machine. Insufficient maintenance has a significant impact on vibration and noise emissions. Consequently, it is necessary to take preventive steps to eliminate possible damage due to high levels of noise and stress from vibration. Maintain the machine well, wear ear protection devices and take breaks while working. Operating the machine with a stable speed and gripping the handles firmly with suitable force can decrease the vibration level. During a working day, you shall take frequent and adequate breaks to prevent damage from vibration and damage to the ears. Prolonged exposure to vibrations can cause injuries and neurovascular disorders (also called "Raynaud's



syndrome" or "white hand"), especially to people suffering from circulation disorders. The symptoms can regard the hands, wrists and fingers and are shown through loss of sensitivity, torpor, itching, pain and discoloring of or structural changes to the skin. These effects can be worsened by low ambient temperatures and/or by gripping the handgrips excessively tightly. If the symptoms occur, the length of time the machine is used must be reduced and a doctor consulted.

### WORKING AREA HAZARDS

Thoroughly inspect the whole work area and use a rake or yard brush to manually loosen debris and remove anything that could be projected by the machine, be a hazardous source (stones, branches, iron wire, bones etc.), or cause damage to the machines if run over. Check that there are no bystanders or pets within at least 15 meters of the machine's range of action.

Do not direct the silencer and therefore the exhaust fumes towards flammable materials.

Always check for any objects that may block the air intake screen before beginning to work. A clogged air intake reduces the machine's performance and increases the engine's working temperature, which can result in engine failure.

Do not operate the machine in a confined space where dangerous carbon monoxide fumes can develop. Don't operate the machine near open windows.

Work only in daylight, or with good artificial light in good visibility conditions.

Try not to cause any disturbance. Use this machine at reasonable times of the day only (not early morning or late evening when the noise could cause disturbance).

Take on a firm and well-balanced position. Where possible, avoid working on wet, slippery ground or in any case on uneven or steep ground that does not guarantee stability for the operator. Protect your feet by avoiding running when operating the lawn mower. Mow across the faces of a slope (not up and down) and avoid mulching on steep slopes.

### PRODUCT SPECIFICATIONS

#### INTENDED USE

This machine was designed and manufactured for cutting grass by mowing e.g. in lawns.

Any other use differing from the above-mentioned ones could be hazardous, harm people and/or damage things and the machine.

#### IMPROPER USE

The machine must not be used for mowing hazardous materials, e.g. accumulation of inflammable or explosive products, hot embers or combustion material without a flame, lit cigarettes, glass, sharp objects, metal objects, stones and any other object that could be dangerous to the machine as well as the operator and others.

Examples of improper use may include, but are not limited to:

- Using the machine without the accessories speci-

fically supplied by the manufacturer for specific uses, or use of accessories in a way not intended in these instructions;

- Use of the machine by more than one person.

### TECHNICAL DATA

| Article Number       |         | 46 200                        | 46 201                        |
|----------------------|---------|-------------------------------|-------------------------------|
| Model                |         | GLM 48/174 SP PLUS            | GLM 53/174 SP PLUS            |
| Cutting width        | cm      | 48                            | 52,5                          |
| Propulsion system    |         | Self-propelled / Single speed | Self-propelled / Single speed |
| Cutting height range | mm      | 25-75                         | 25-75                         |
| Mulching plug        |         | Yes                           | Yes                           |
| Side discharge       |         | No                            | Yes                           |
| Engine model         |         | RV175                         | RV175                         |
| Engine displacement  | cc      | 174                           | 174                           |
| Engine rated power   | kW / hp | 3,2 / 4,3                     | 3,2 / 4,3                     |
| Rated speed          | rpm     | 2.800                         | 2.800                         |
| Fuel tank capacity   | L       | 1,5                           | 1,5                           |
| Engine oil capacity  | L       | 0,5                           | 0,5                           |
| Front wheel diameter | mm      | 177,8                         | 203,2                         |
| Rear wheel diameter  | mm      | 254,0                         | 279,4                         |
| Grass bag capacity   | L       | 65                            | 65                            |
| Weight               | kg      | 31,1                          | 31,7                          |
| Sound power level    | dB      | 96                            | 98                            |

#### IDENTIFICATION

1. Clutch lever
2. Brake lever
3. Handle assembly and adjustment point
4. Rear discharge guard
5. Engine
6. Air filter assembly
7. Front carrying handle
8. Oil filler cap
9. Side discharge guard
10. Side discharge chute
11. Height adjustment lever

12. Grass bag
13. Knob
14. Bolt
15. Brake cable
16. Clutch cable
17. Grass bag frame
18. Grass bag plastic clip
19. Mulching plug
20. Rear discharge guard support
21. Oil upper level
22. Oil lower level
23. Fuel upper level
24. Fuel tank cap
25. Primer bulb
26. Blade adaptor
27. Blade
28. Washer
29. Air filter element
30. Air filter cover
31. Spark plug
32. Spark plug cap
33. Recoil start grip

**NOTE:** Not all of the above items will be available for all models.

## OPERATION

### PREPARING THE UNIT

Unpacking and completing the assembly should be done on a flat and stable surface, with enough space for moving the machine and its packaging, always making use of suitable equipment.

1. Assemble the handle with the bolts (Fig. 2.14) and knobs (Fig. 2.13). If you need to adjust the height of the handle you can do so by choosing the "L" or "H" hole, for low or high position respectively, in the left and right bottom assemble positions (Fig. 3).
2. Put the recoil starter on the right of the handle, introducing the grip on its support guide rope and fixing the rope with the plastic collar (Fig. 17).
3. Place the brake and clutch cables in position (Fig. 4).
4. Assemble the grass bag by sliding the frame into the grass bag and attaching the clips (Fig. 5).
5. Lift the rear discharge guard, remove the mulching plug (where applicable) (Fig. 7) and install the grass bag in position (Fig. 6).

### Mulching plug

The mulching plug is to be used when mulching and never in combination with bag collection. Remove the grass bag when using the mulching plug. To install the mulching plug, lift the rear discharge and slide in position (Fig. 7).

### Rear discharge guard supports

When applicable, two rear discharge guard supports (Fig. 8.20) will be in the lawn mower carton. Install those supports as shown (Fig. 8) to hold the rear discharge guard in open position if needed to make the grass push out of the lawn mower cutting deck more efficiently.

### Side discharge chute

When applicable, using side discharge (Fig. 1.10) will guide the cut lawn out of the side of the lawn mower deck. Lift the side discharge guard (Fig. 1.9) to install the chute.

**NOTE:** When mulching remove side discharge chute.

**NOTE:** When using side discharge keep the mulching plug in position.

### Setting the cutting height

**WARNING:** Before adjusting the cutting height, stop the engine and wait for the mower blade to come to a complete stop.

Pull the lever (Fig. 1.11) forward or backwards to adjust the desired cutting height. Always make sure that the lever is locked back into position.

### Before starting work please:

1. Check that all the screws on the machine are tightly fastened.
2. Check that the air filter is clean.
3. Prepare accessories and make sure they are correctly mounted.
4. Fill with oil and fuel as indicated below.

### FUELING AND LUBRICATION

**WARNING:** Never smoke whilst refueling and keep fuel away from all sources of fire or spark. Avoid inhaling the petrol fumes and always refuel in outside and well ventilated areas.

**WARNING:** Lawn mower is delivered without oil and fuel.

The lawn mower is equipped with a 4-stroke engine meaning gasoline should be used in fuel tank and the engine case should be filled with 4-stroke engine oil. Fuel specifications: Unleaded gasoline

Oil specifications: Only use oil that meet the requirements of API service class SF or higher. For general use (5°C - 38°C) the recommended oil is SAE 15W-40. Engine oil capacity: 0,5L

Always use clean container for storing fuel and do not use fuel stored for more than a month. Use a funnel in order to avoid spilling fuel or oil. Do not overflow.

To fill the engine with fuel:

1. Remove the fuel tank cap (Fig. 10.24).  
**WARNING:** Carefully open the tank top as pressure could have formed inside.
2. Add fuel to the upper level of the fuel tank (Fig. 10.23). Leave a minimum 5 mm of space between the top of the fuel and the inside edge of the tank to allow for expansion.
3. Reposition the fuel tank cap and tighten appropriately.

To fill the engine with oil:

1. Remove the oil cap (Fig. 1.8). The bottom part of it is the oil level indicator (oil dipstick).
2. Add enough oil to bring the oil level between the upper (Fig. 9.21) and lower (Fig. 9.22) limit on the oil dipstick. Measuring should be done with the dipstick positioned, but not screwed, in the filler neck.
3. Reposition the oil cap and tighten appropriately.

**WARNING:** Wipe off any spilled fuel and oil before starting the engine.

### STARTING THE UNIT

**WARNING:** Before starting the engine, make sure both the machine and you are on stable ground.

**NOTE:** In case of cold start it is necessary to use the primer bulb (where applicable) (Fig. 11.25) by pressing it one to four times, pumping the fuel directly from the carburetor to the cylinder.

1. Pull the brake lever back and hold it against the handle (Fig. 12)
2. Keep the clutch lever released at all times. This will prevent the mower from moving forward when you operate the starter (Fig. 13).
3. With the starter handle in its support, pull the starter grip (Fig. 17.33) slowly with your right hand until you start to feel resistance. Then pull energetically. The engine should start after two to five pulls at most.

**WARNING:** To avoid breaking the starter rope, do not pull the whole length of it or let it slide along the edge of the cable guide hole. Release the starter gradually, to avoid letting it fly back uncontrollably.

**NOTE:** Once warm, the engine should start on the first pull.

For maximum performance and reliability, allow the engine to warm up before operating. Run the engine for two to three minutes at idle speed.

### OPERATING THE UNIT

Blade will be in action as soon as the engine is started. While the machine is working maintain the brake handle in working position (Fig.12). The engine will stop as soon as you release the brake handle.

### Clutch lever

Push the clutch level (Fig. 1.1) forward and hold it against the handlebar to propel the lawn mower forward. Release the clutch to stop the mower's forward movement.

**WARNING:** Always release the clutch lever when attempting to start the engine (Fig. 13). If the clutch is engaged, the mower will move forward.

Operate the clutch lever with a quick and complete motion, so that the clutch is either fully engaged or fully released. This will help to extend the service life of the clutch mechanism.

### STOPPING THE UNIT

1. Release the clutch lever.
2. Allow the engine to cool down by running in idle for a few seconds.
3. Release the brake level from your grip to stop the engine.

### MAINTENANCE AND CLEANING

**WARNING:** Never do maintenance or cleaning with the unit running. Always work on a cool unit.

**WARNING:** Before cleaning or doing maintenance work, disconnect the spark plug cap and read the relevant instructions.

Always wear proper clothing and protective gloves

whenever your hands are at risk.

Any adjustments or maintenance operations not described in this manual must be carried out by your Dealer or a specialized Service Centre with the necessary knowledge and equipment to ensure that the work is done correctly maintaining the machine's original safety level. Any operations performed in unauthorized centers or by unqualified persons will totally invalidate the Warranty and all obligations and responsibilities of the Manufacturer.

Keep all nuts and screws tight to be sure the machine is always in safe working condition. Routine maintenance is essential for safety and for maintaining a high-performance level.

**WARNING:** Never use the machine with worn or damaged parts. Faulty or worn-out parts must always be replaced and not repaired. Only use original spare parts.

### MAINTENANCE SCHEDULE

| Items           |                   | Frequency       |                                      |                                      |  |  |
|-----------------|-------------------|-----------------|--------------------------------------|--------------------------------------|--|--|
|                 |                   | Before each use | After 1st month or 5hrs of operation | Every 3 months or 25hrs of operation | Every 12 months or 100hrs of operation | Every 24 months or 250hrs of operation |
| Complete unit   | Visual Inspection | √               |                                      |                                      |  |  |
| Control handles | Check             | √               |                                      |                                      |  |  |
| Cutting blade   | Check             | √*              |                                      |                                      |  |  |
| Engine oil      | Check-Refill      | √               |                                      |                                      |  |  |
|                 | Replace           |                 | √                                    | √                                    |  |  |
| Air filter      | Check-Clean       | √               |                                      |                                      |  |  |
|                 | Replace           |                 | √                                    | √                                    |  |  |
| Spark plug      | Check-Adjust      |                 | √                                    |                                      | √                                      |  |
|                 | Replace           |                 |                                      |                                      |  | √                                      |
| Fuel filter     | Clean             |                 | √                                    | √                                    |  |  |
| Fuel tube       | Check             |                 | √                                    |                                      | √*                                     |  |
| Valve clearance | Check-Adjust      |                 |                                      |                                      | √**                                    |  |

\*These items should be replaced if needed.

\*\*These items should be maintained and repaired only by authorised dealer, that have the appropriate tools and the required mechanical proficiency.

### BLADE

To inspect the blade:

1. Tilt the mower to the right (Fig. 14), so that the air cleaner side is up. This will help to prevent fuel leakage and difficulty in starting the engine, once procedure is finished.

2. Inspect the blade (Fig. 14.27) for damage, cracks and excessive rust or corrosion.
  3. A dull blade can be sharpened, but a blade that is excessively worn, bent, cracked, or otherwise damaged must be replaced. If you need to remove the blade for sharpening or change:
    - i. Remove the bolt (Fig. 14.14) with a socket wrench. Use a wooden block to prevent the blade from turning while attempting to remove the bolt.
    - ii. Remove the washer (Fig. 14.28).
    - iii. Remove the blade.  
To reposition the sharpened or new blade:
      - i. Install the blade in position.
      - ii. Install the washer in position.
      - iii. Install the bolt in position and tighten the bolt with a torch wrench.
- NOTE:** A blade adaptor (Fig. 14.26) may be present, depending on the lawn mower model. Make sure that you remember to fit it in position. After the above procedure, remove the wooden block that was keeping the blade from turning.

### GRASS BAG

To clean the grass bag remove it from the lawn mower and wash it with water. Allow it to fully dry before putting it back in position.

**NOTE:** A wet bag will clog quickly.

### ENGINE OIL

**WARNING:** Checking the level and changing the oil should be done in solid and level ground. The engine has to be stopped at all times. If the engine had been running, it will be hot and the procedure should be done with care in order to avoid burn danger.

To check the oil level:

1. Remove the oil filler cap.
2. Wipe the oil dipstick clean.
3. Insert the oil dipstick into the oil filler neck, without screwing it.
4. Remove the oil dipstick and check the oil level shown on it. If required, fill with oil to the upper level.
5. Place the oil dipstick in position and tighten appropriately.

To change the oil:

**NOTE:** Drain the used oil while the engine is warm. Warm oil drains quickly and completely.

**WARNING:** Take necessary protective measures against hot oil to avoid any danger of burn.

1. Remove the oil filler cap.
2. Place a suitable container next to the mower to catch the used oil.
3. Tilt the mower on its right side. The used oil will drain through the filler neck. Allow the oil to drain completely.

**NOTE:** Dispose used motor oil and the containers in a manner that is compatible with the environment. We suggest you take it in a sealed container to your local recycling center or service station for reclamation. Do not throw it in the trash, pour it on the ground, or pour it down a drain.

4. Reposition the mower on a level position.
5. Fill the engine with the recommended oil.

6. Allow a couple of moments for the oil to settle in the engine and then measure the oil level using the oil dipstick. Repeat steps number 5 and 6 until the oil level is correct.

7. Place the oil dipstick in position and tighten appropriately.

**WARNING:** Running the engine will low oil level will cause engine damage.

**NOTE:** If the engine frequently works under extremely dusty or other severe circumstances, change the engine oil every 10 hours.

### AIR FILTER

**WARNING:** Operating the engine without an air cleaner, or with a damaged air cleaner, will allow dirt to enter the engine, causing rapid engine wear.

1. Remove the air filter cover (Fig. 15.30).
2. Make sure that the air filter is free from dirt and in a good condition.
3. If the paper air filter is dirty (Fig. 15.29), remove and clean it. If required, replace it with a new one.

**WARNING:** Never clean the air filter with gasoline or low flash-point detergents to avoid the risk of a fire or explosion.

4. Clear the inside of the air filter case and cover from dirt with a soft cloth.

5. Reinstall the air filter and follow the reverse procedure to put back again the air filter cover.

**NOTE:** If the engine frequently works under dusty or other severe circumstances, clean the air filter element every 10 hours. If necessary, change the air filter element every 25 hours.

### SPARK PLUG

1. Remove the spark plug cable (Fig. 16.32) to access the spark plug (Fig. 16.31).
2. Use an appropriate spark plug tool to carefully remove the spark plug.
3. Inspect the condition of the spark plug and its electrode.
4. It must be clean and not worn.
5. Check that the spark plug gap is between 0,7 and 0,8mm (Fig. 18). Replace the spark plug with a new one if needed.
6. Carefully thread the spark plug into the engine by hand.
7. Once threaded, use the appropriate spark plug tool to firmly tighten the spark plug.
8. Re-attach the spark plug wire.

**WARNING:** Never allow dirt or debris to enter the cylinder bore. Before removing the spark plug, thoroughly clean the spark plug and cylinder head area.

### FUEL FILTER

The fuel tank may be fitted with a filter, depending on lawn mower model, situated at the fuel pipe or the fuel tank cap. The fuel filter can be picked out and should be checked periodically. If the filter is dirty, replace it with a new one. In case the inside of the fuel tank is dirty, it can be cleaned by rinsing the fuel tank with clean petrol.

**CLEANING**

Use a small soft brush to clean the outside of the unit. Do not use strong detergents. Household cleaners that contain aromatic oils such as pine and lemon and solvents such as kerosene can damage plastic housing or handle. Wipe off any moisture with a soft cloth.

**STORAGE**

**WARNING:** Never store the unit with fuel in the tank and always allow the unit to cool before storing.

**WARNING:** Store the unit only in dry and well ventilated areas.

In case the unit will be stored for an extended time, use the following storage procedure:

1. Drain all fuel from the fuel tank.
2. Start the engine and allow it to run until it stalls. This ensures that all the fuel has been drained from the carburetor.
3. Allow the engine to cool.
4. Remove the spark plug and put 30 ml of high quality motor oil into the cylinder. Pull the starter rope slowly to distribute the oil.
5. Reinstall the spark plug.
6. Thoroughly clean the unit and inspect for any loose or damaged parts. Repair or replace damaged parts and tighten loose screws, nuts or bolts.

**ENVIRONMENTAL PROTECTION**

Recycle raw materials instead of disposing as waste. Machine, accessories and packaging should be sorted for environment friendly recycling. The plastic components are labeled for categorized recycling.

**WARRANTY**

This product is warranted in accordance with the legal/country specific regulations, effective from the date of purchase by the first user. Damage attributable to normal wear and tear, overload or improper handling will be excluded from the warranty. In case of a claim, please send the machine, completely assembled, to your dealer or the official service center.

**FRANÇAIS****AVERTISSEMENTS GÉNÉRAUX DE SÉCURITÉ**

Lisez et comprenez ce manuel de l'utilisateur avant d'utiliser cet appareil. Vous pouvez aider à prévenir les accidents en vous familiarisant avec les commandes de votre produit et en respectant les procédures d'utilisation et les panneaux de sécurité. N'exposez pas l'appareil à une humidité excessive, à la poussière, à la saleté ou aux vapeurs corrosives. N'essayez jamais de modifier le produit. Utilisez toujours votre bon sens pour éviter toutes les situations considérées au-delà de vos capacités. N'utilisez pas l'appareil si vous êtes fatigué ou sous l'influence de drogues, d'alcool ou de tout autre médicament. Tenez les enfants et les spectateurs éloignés pendant le fonctionnement. Ne laissez jamais des enfants ou des personnes non familiarisées avec ces instructions utiliser la machine. Les lois locales peuvent restreindre l'âge minimum de l'opérateur. Gardez à l'esprit que l'opérateur ou l'utilisateur est responsable des accidents ou des événements imprévus survenant à d'autres personnes ou à leurs biens. Consultez votre revendeur agréé pour le démontage et l'entretien, non couverts dans ce manuel.

**DANGERS LIÉS AU MONOXYDE DE CARBONE**

Faites fonctionner le générateur uniquement à l'extérieur. Ne faites jamais fonctionner le moteur à l'intérieur car il évacue du monoxyde de carbone toxique, un gaz inodore et incolore. L'inhalation de monoxyde de carbone provoquera des nausées, des évanouissements ou la mort.

**RISQUES D'INCENDIE ET DE BRÛLURE**

Ne pas utiliser dans des zones à haut risque d'incendie. Le système d'échappement devient suffisamment chaud pour enflammer des matériaux inflammables.

Certaines parties de l'appareil deviennent très chaudes pendant le fonctionnement et vous devez faire attention à ne pas les toucher afin d'éviter de vous brûler. Laissez-le refroidir avant de le ranger.

Ne fumez jamais à proximité de l'appareil. Les sources potentielles d'incendie ou d'étincelles doivent être tenues à l'écart. Faites attention aux risques d'incendie lors du ravitaillement de l'unité. En cas d'incendie, utilisez un extincteur approprié spécialement conçu pour les incendies d'huile et d'essence.

**RISQUES LIÉS AU CARBURANT ET À L'HUILE**

L'essence et l'huile sont toxiques et inflammables. Suivez les instructions fournies par chaque fabricant avant utilisation.

Assurez-vous qu'il y a une certaine distance entre tout réservoir d'essence de rechange et l'unité, pour éviter tout danger inutile. Faire le plein uniquement à l'extérieur dans un endroit bien ventilé avec le moteur éteint. Ne faites pas le plein pendant le fonctionnement. Ne remplissez pas trop le réservoir de carburant. Ne fumez jamais à proximité d'essence. Éloignez les sources d'in-

cendie et d'étincelles. Stockez toujours l'essence dans des contenants approuvés. Assurez-vous que tout le carburant et l'huile répandus ont été essuyés avant de démarrer le moteur. Ouvrez lentement le réservoir de carburant pour permettre à la pression à l'intérieur de diminuer progressivement.

### ÉQUIPEMENT PROTECTEUR

Portez toujours un équipement de protection approprié et certifié lors de l'utilisation de l'unité. Portez toujours des vêtements adéquats qui ne gênent pas les mouvements lors de l'utilisation de la machine. Toujours porter des gants de protection, des lunettes de protection, un casque et l'équipement connexe, un demi-masque respiratoire, un équipement de protection acoustique et des bottes de sécurité anti-cisaillage à semelles antidérapantes. Ne portez jamais de foulards, chemises, colliers ou tout autre accessoire suspendu ou battant qui pourrait se coincer dans la machine. Attachez vos cheveux s'ils sont longs. Un masque respiratoire doit être utilisé en cas de risque de poussière.

### AVERTISSEMENTS DE SÉCURITÉ DE CATÉGORIE

#### FONCTIONNEMENT SÛR

Les leviers de frein et d'embrayage doivent bouger librement, ils ne doivent pas être forcés et doivent revenir automatiquement et rapidement en position neutre. L'interrupteur d'arrêt du moteur, le starter et les leviers de vitesse (le cas échéant) doivent se déplacer facilement d'une position à l'autre. Les câbles électriques et en particulier le câble de la bougie doivent être en parfait état pour éviter la génération d'étincelles et le capuchon doit être correctement monté sur la bougie. Les poignées de la machine et les dispositifs de protection doivent être propres et secs et bien fixés à la machine.

Ne montez pas d'équipement ou d'accessoires sur la machine non prévus ou approuvés par le fabricant. Les modifications et / ou accessoires non autorisés peuvent entraîner des blessures graves ou la mort de l'opérateur ou d'autres personnes. Assurez-vous d'arrêter le moteur:

- ▶ Lors du montage ou du retrait d'accessoires.
- ▶ Chaque fois que vous laissez la machine sans surveillance.
- ▶ Pendant le ravitaillement.
- ▶ Lors de la vidange du sac à herbe.
- ▶ Lors du déplacement entre les zones de travail ou au-dessus des zones pavées et des obstacles au sol.

**AVERTISSEMENT:** les pièces en rotation peuvent causer des blessures graves, évitez tout contact avec les pièces en rotation lorsqu'elles sont encore en rotation. Ne placez jamais vos mains ou vos pieds sous le châssis de la tondeuse à gazon lorsque le moteur tourne et marchez toujours derrière la tondeuse à gazon.

**AVERTISSEMENT:** Si quelque chose se casse ou si un accident se produit pendant le travail, coupez

immédiatement le moteur et éloignez la machine pour éviter d'autres dommages. Au cas où un corps étranger aurait pénétré dans la machine, arrêtez immédiatement la machine, vérifiez s'il y a des dommages et effectuez les réparations avant de la redémarrer.

Les niveaux de bruit et de vibration indiqués dans ces instructions sont les niveaux maximums d'utilisation de la machine. Un entretien insuffisant a un impact significatif sur les vibrations et les émissions sonores. Par conséquent, il est nécessaire de prendre des mesures préventives pour éliminer les dommages éventuels dus aux niveaux élevés de bruit et de stress dû aux vibrations. Entretenez bien la machine, portez des protections auditives et faites des pauses pendant le travail. Faire fonctionner la machine à une vitesse stable et saisir fermement les poignées avec une force appropriée peut réduire le niveau de vibration. Pendant une journée de travail, vous devez prendre des pauses fréquentes et adéquates pour éviter les dommages dus aux vibrations et aux oreilles. Une exposition prolongée aux vibrations peut provoquer des blessures et des troubles neurovasculaires (également appelés «syndrome de Raynaud» ou «main blanche»), en particulier chez les personnes souffrant de troubles de la circulation. Les symptômes peuvent concerner les mains, les poignets et les doigts et se manifester par une perte de sensibilité, une torpeur, des démangeaisons, des douleurs et une décoloration ou des changements structurels de la peau. Ces effets peuvent être aggravés par de basses températures ambiantes et / ou en serrant excessivement les poignées. Si les symptômes apparaissent, la durée d'utilisation de la machine doit être réduite et un médecin doit être consulté.

#### DANGERS DE LA ZONE DE TRAVAIL

Inspectez soigneusement toute la zone de travail et utilisez un râteau ou une brosse de jardin pour décoller manuellement les débris et retirer tout ce qui pourrait être projeté par la machine, être une source dangereuse (pierres, branches, fil de fer, os, etc.) machines si écrasées. Vérifiez qu'aucun spectateur ou animal domestique ne se trouve à moins de 15 mètres du rayon d'action de la machine.

Ne dirigez pas le silencieux et donc les gaz d'échappement vers des matériaux inflammables. Vérifiez toujours s'il y a des objets susceptibles de bloquer l'écran d'admission d'air avant de commencer à travailler. Une prise d'air obstruée réduit les performances de la machine et augmente la température de fonctionnement du moteur, ce qui peut entraîner une panne du moteur.

N'utilisez pas la machine dans un espace confiné où des vapeurs de monoxyde de carbone dangereuses peuvent se développer. N'utilisez pas la machine à proximité de fenêtres ouvertes.

Travaillez uniquement à la lumière du jour ou avec une bonne lumière artificielle dans de bonnes conditions de visibilité.

Essayez de ne causer aucune perturbation. Utilisez cette machine uniquement à des heures raisonnables de la journée (pas tôt le matin ou tard

le soir lorsque le bruit pourrait causer des perturbations).

Adoptez une position ferme et équilibrée. Dans la mesure du possible, évitez de travailler sur un sol mouillé, glissant ou dans tous les cas sur un sol accidenté ou escarpé qui ne garantit pas la stabilité de l'opérateur. Protégez vos pieds en évitant de courir lorsque vous utilisez la tondeuse à gazon. Tondez sur les faces d'une pente (pas de haut en bas) et évitez le paillage sur les pentes raides.

## SPÉCIFICATIONS DU PRODUIT

### UTILISATION PRÉVUE

Cette machine a été conçue et fabriquée pour couper l'herbe par tonte par ex. dans les pelouses. Toute autre utilisation différente de celles mentionnées ci-dessus peut être dangereuse, blesser des personnes et / ou endommager les choses et la machine.

### UTILISATION INCORRECTE

La machine ne doit pas être utilisée pour tondre des matières dangereuses, par ex. accumulation de produits inflammables ou explosifs, de braises chaudes ou de matériaux de combustion sans flamme, de cigarettes allumées, de verre, d'objets tranchants, d'objets métalliques, de pierres et de tout autre objet pouvant être dangereux pour la machine ainsi que pour l'opérateur et autres. Les exemples d'utilisation inappropriée peuvent inclure, mais sans s'y limiter:

- ▶ Utilisation de la machine sans les accessoires spécifiquement fournis par le fabricant pour des utilisations spécifiques, ou utilisation d'accessoires d'une manière non prévue dans ces instructions;
- ▶ Utilisation de la machine par plusieurs personnes.

| DONNÉES TECHNIQUES        |    |                              |                              |
|---------------------------|----|------------------------------|------------------------------|
| Numéro de l'article       |    | 46 200                       | 46 201                       |
| Modèle                    |    | GLM 48/174 SP PLUS           | GLM 53/174 SP PLUS           |
| Largeur de coupe          | cm | 48                           | 52,5                         |
| Système de propulsion     |    | Automotrice / vitesse unique | Automotrice / vitesse unique |
| Plage de hauteur de coupe | mm | 25-75                        | 25-75                        |
| Bouchon de paillage       |    | Oui                          | Oui                          |
| Éjection latérale         |    | Non                          | Oui                          |
| Modèle de moteur          |    | RV175                        | RV175                        |

| DONNÉES TECHNIQUES                 |         |                    |                    |
|------------------------------------|---------|--------------------|--------------------|
| Numéro de l'article                |         | 46 200             | 46 201             |
| Modèle                             |         | GLM 48/174 SP PLUS | GLM 53/174 SP PLUS |
| Cylindrée du moteur                | cc      | 174                | 174                |
| Puissance nominale du moteur       | kW / hp | 3,2 / 4,3          | 3,2 / 4,3          |
| Vitesse nominale                   | rpm     | 2.800              | 2.800              |
| Capacité du réservoir de carburant | L       | 1,5                | 1,5                |
| Capacité d'huile moteur            | L       | 0,5                | 0,5                |
| Diamètre des roues avant           | mm      | 177,8              | 203,2              |
| Diamètre des roues arrière         | mm      | 254,0              | 279,4              |
| Capacité du sac à herbe            | L       | 65                 | 65                 |
| Poids                              | kg      | 31,1               | 31,7               |
| Niveau de puissance sonore         | dB      | 96                 | 98                 |

### IDENTIFICATION

1. Levier d'embrayage
2. Frein à main
3. Assemblage de la poignée et point de réglage
4. Protection de décharge arrière
5. Moteur
6. Ensemble de filtre à air
7. Poignée de transport avant
8. Bouchon de remplissage d'huile
9. Garde d'éjection latérale
10. Goulotte d'éjection latérale
11. Levier de réglage de la hauteur
12. Sac à herbe
13. Bouton
14. Boulon
15. Câble de frein
16. Câble d'embrayage
17. Cadre de sac à herbe
18. Clip en plastique pour sac à herbe
19. Bouchon de paillage
20. Support de protection de décharge arrière
21. Niveau supérieur d'huile
22. Niveau inférieur d'huile
23. Niveau supérieur de carburant

24. Bouchon du réservoir de carburant
25. Ampoule d'amorce
26. Adaptateur de lame
27. Lame
28. Machine à laver
29. Élément de filtre à air
30. Couverture du filtre à air
31. Bougie d'allumage
32. Capuchon de bougie
33. Poignée de démarrage de recul

**REMARQUE:** tous les éléments ci-dessus ne seront pas disponibles pour tous les modèles.

## OPÉRATION

### PRÉPARATION DE L'UNITÉ

Le déballage et l'achèvement de l'assemblage doivent être effectués sur une surface plane et stable, avec suffisamment d'espace pour déplacer la machine et son emballage, en utilisant toujours un équipement approprié.

1. Assemblez la poignée avec les boulons (Fig. 2.14) et les boutons (Fig. 2.13). Si vous avez besoin d'ajuster la hauteur de la poignée, vous pouvez le faire en choisissant le trou «L» ou «H», respectivement pour la position basse ou haute, dans les positions d'assemblage inférieures gauche et droite (Fig. 3).
2. Placez le lanceur à rappel à droite de la poignée, en introduisant la poignée sur sa corde de guidage de support et en fixant la corde avec le collier en plastique (Fig. 17).
3. Mettez en place les câbles de frein et d'embrayage (Fig. 4).
4. Assemblez le sac à herbe en glissant le cadre dans le sac à herbe et en fixant les clips (Fig. 5).
5. Soulevez la protection d'éjection arrière, retirez le bouchon mulching (le cas échéant) (Fig. 7) et installez le sac à herbe en position (Fig. 6).

### Bouchon de paillage

Le bouchon mulching doit être utilisé lors du paillage et jamais en combinaison avec la collecte des sacs. Retirez le sac à herbe lorsque vous utilisez le bouchon mulching, soulevez l'éjection arrière et faites-la glisser en position (Fig. 7).

### Supports de protection de décharge arrière

Le cas échéant, deux supports de garde d'éjection arrière (Fig. 8.20) seront dans le carton de la tondeuse à gazon. Installez ces supports comme indiqué (Fig. 8) pour maintenir la protection d'éjection arrière en position ouverte si nécessaire pour faire pousser l'herbe hors du plateau de coupe de la tondeuse à gazon plus efficacement.

### Goulotte d'éjection latérale

Le cas échéant, l'utilisation de l'éjection latérale (Fig. 1.10) guidera la pelouse coupée hors du côté du carter de tondeuse à gazon. Soulevez la protection d'éjection latérale (Fig. 1.9) pour installer la goulotte.

**REMARQUE:** Lors du paillage, retirez la goulotte d'éjection latérale.

**REMARQUE:** Lors de l'utilisation de l'éjection latérale, maintenez le bouchon mulching en position.

### Réglage de la hauteur de coupe

**AVERTISSEMENT:** avant de régler la hauteur de coupe, arrêtez le moteur et attendez que la lame de la tondeuse s'arrête complètement.

Tirez le levier (Fig. 1.11) vers l'avant ou vers l'arrière pour régler la hauteur de coupe souhaitée. Assurez-vous toujours que le levier est verrouillé en position.

### Avant de commencer le travail, veuillez:

1. Vérifiez que toutes les vis de la machine sont bien serrées.
2. Vérifiez que le filtre à air est propre.
3. Préparez les accessoires et assurez-vous qu'ils sont correctement montés.
4. Faites le plein d'huile et de carburant comme indiqué ci-dessous..

### CARBURANT ET LUBRIFICATION

**WARNING:** Never smoke whilst refueling and keep fuel away from all sources of fire or spark. Avoid inhaling the petrol fumes and always refuel in outside and well ventilated areas.

**AVERTISSEMENT:** Ne fumez jamais pendant le ravitaillement et gardez le carburant à l'écart de toute source d'incendie ou d'étincelle. Évitez d'inhaler les vapeurs d'essence et faites toujours le plein dans des zones extérieures et bien ventilées.

**AVERTISSEMENT:** la tondeuse à gazon est livrée sans huile ni carburant.

La tondeuse à gazon est équipée d'un moteur 4 temps, ce qui signifie que l'essence doit être utilisée dans le réservoir de carburant et que le carter du moteur doit être rempli d'huile moteur 4 temps.

Spécifications du carburant: essence sans plomb  
Spécifications de l'huile: utilisez uniquement de l'huile qui répond aux exigences de la classe de service API SF ou supérieure. Pour une utilisation générale (5 ° C - 38 ° C), l'huile recommandée est SAE 15W-40. Capacité d'huile moteur: 0,5L

Utilisez toujours un contenant propre pour stocker le carburant et n'utilisez pas de carburant stocké pendant plus d'un mois.

Utilisez un entonnoir pour éviter de renverser du carburant ou de l'huile. Ne pas trop remplir.

Pour remplir le moteur de carburant:

1. Retirez le bouchon du réservoir de carburant (Fig. 10.24).

**AVERTISSEMENT:** ouvrez soigneusement le haut du réservoir car une pression pourrait s'être formée à l'intérieur.

2. Ajoutez du carburant jusqu'au niveau supérieur du réservoir de carburant (Fig. 10.23). Laissez un espace minimum de 5 mm entre le haut du carburant et le bord intérieur du réservoir pour permettre l'expansion.
3. Repositionnez le bouchon du réservoir de carburant et serrez-le correctement.

Pour remplir le moteur d'huile:



1. Retirez le bouchon d'huile (Fig. 1.8). La partie inférieure de celui-ci est l'indicateur de niveau d'huile (jauge d'huile).
2. Ajouter suffisamment d'huile pour amener le niveau d'huile entre la limite supérieure (Fig. 9.21) et inférieure (Fig. 9.22) sur la jauge d'huile. La mesure doit être effectuée avec la jauge positionnée, mais non vissée, dans le goulot de remplissage.
3. Repositionnez le bouchon d'huile et serrez-le correctement..

**AVERTISSEMENT:** essayez tout carburant et huile renversés avant de démarrer le moteur.

### DÉMARRAGE DE L'UNITÉ

**AVERTISSEMENT:** avant de démarrer le moteur, assurez-vous que la machine et vous êtes sur un sol stable.

**REMARQUE:** En cas de démarrage à froid, il est nécessaire d'utiliser la poire d'amorçage (le cas échéant) (Fig. 11.25) en appuyant dessus une à quatre fois, en pompant le carburant directement du carburateur vers le cylindre.

1. Tirez le levier de frein vers l'arrière et maintenez-le contre la poignée (Fig.12)
2. Gardez le levier d'embrayage relâché à tout moment. Cela empêchera la tondeuse d'avancer lorsque vous actionnez le démarreur (Fig. 13).
3. Avec la poignée de démarrage dans son support, tirez lentement la poignée de démarrage (Fig. 17.33) avec votre main droite jusqu'à ce que vous ressentiez une résistance. Puis tirez énergiquement. Le moteur doit démarrer après deux à cinq tentatives au maximum.

**AVERTISSEMENT:** pour éviter de casser le câble du démarreur, ne le tirez pas sur toute sa longueur et ne le laissez pas glisser le long du bord du trou du guide-câble. Relâchez le démarreur progressivement, pour éviter de le laisser revenir de manière incontrôlable.

**REMARQUE:** Une fois chaud, le moteur doit démarrer dès la première traction.

Pour des performances et une fiabilité maximales, laissez le moteur se réchauffer avant de le faire fonctionner. Faites tourner le moteur pendant deux à trois minutes au ralenti.

### UTILISATION DE L'UNITÉ

La lame sera en action dès le démarrage du moteur. Pendant que la machine fonctionne, maintenez la poignée de frein en position de travail (Fig.12). Le moteur s'arrête dès que vous relâchez la poignée de frein.

### Levier d'embrayage

Poussez le niveau d'embrayage (Fig. 1.1) vers l'avant et maintenez-le contre le guidon pour propulser la tondeuse à gazon vers l'avant. Relâchez l'embrayage pour arrêter le mouvement vers l'avant de la tondeuse.

**AVERTISSEMENT:** Relâchez toujours le levier d'embrayage lorsque vous essayez de démarrer le moteur (Fig. 13). Si l'embrayage est engagé, la tondeuse avancera.

Actionnez le levier d'embrayage d'un mouvement

rapide et complet, de sorte que l'embrayage soit complètement engagé ou complètement libéré. Cela aidera à prolonger la durée de vie du mécanisme d'embrayage.

### ARRÊT DE L'UNITÉ

1. Relâchez le levier d'embrayage.
2. Laisser refroidir le moteur en tournant au ralenti pendant quelques secondes.
3. Relâchez le niveau de frein de votre poignée pour arrêter le moteur.

### MAINTENANCE ET NETTOYAGE

**AVERTISSEMENT:** N'effectuez jamais de maintenance ou de nettoyage lorsque l'appareil est en marche. Travaillez toujours sur une unité froide.

**AVERTISSEMENT:** avant de nettoyer ou d'effectuer des travaux d'entretien, débranchez le capuchon de la bougie et lisez les instructions correspondantes.

Portez toujours des vêtements et des gants de protection appropriés lorsque vos mains sont en danger.

Tous les réglages ou opérations de maintenance non décrits dans ce manuel doivent être effectués par votre revendeur ou un centre de service spécialisé disposant des connaissances et de l'équipement nécessaires pour garantir que le travail est effectué correctement en maintenant le niveau de sécurité d'origine de la machine. Toute opération effectuée dans des centres non autorisés ou par des personnes non qualifiées invalidera totalement la garantie et toutes les obligations et responsabilités du fabricant.

Gardez tous les écrous et vis bien serrés pour vous assurer que la machine est toujours en bon état de fonctionnement. La maintenance de routine est essentielle pour la sécurité et pour maintenir un niveau de performance élevé.

**AVERTISSEMENT:** N'utilisez jamais la machine avec des pièces usées ou endommagées. Les pièces défectueuses ou usées doivent toujours être remplacées et non réparées. N'utilisez que des pièces de rechange d'origine.

### CALENDRIER DE MAINTENANCE

| Articles             |                     | La fréquence             |   |  |  |  |
|----------------------|---------------------|--------------------------|---|--|--|--|
|                      |                     | Avant chaque utilisation | Après le 1er mois ou 5h de fonctionnement | Tous les 3 mois ou 25 heures de fonctionnement | Tous les 12 mois ou 100 heures de fonctionnement | Tous les 24 mois ou 250 heures de fonctionnement |
| Unité complète       | Inspection visuelle | √                        |   |  |  |  |
| Poignées de contrôle | Vérifier            | √                        |   |  |  |  |
| Lame coupante        | Vérifier            | √*                       |   |  |  |  |

| Articles            |                   | La fréquence             |   |  |  |  |
|---------------------|-------------------|--------------------------|---|--|--|--|
|                     |                   | Avant chaque utilisation | Après le 1er mois ou 5h de fonctionnement | Tous les 3 mois ou 25 heures de fonctionnement | Tous les 12 mois ou 100 heures de fonctionnement | Tous les 24 mois ou 250 heures de fonctionnement |
| Huile moteur        | Chèque-Recharge   | ✓                        |   |  |  |  |
|                     | Remplacer         |                          | ✓   | ✓  |  |  |
| Filtre à air        | Vérifier-nettoyer | ✓                        |   |  |  |  |
|                     | Remplacer         |                          | ✓   | ✓  |  |  |
| Bougie d'allumage   | Vérifier-ajuster  |                          | ✓   |  | ✓  |  |
|                     | Remplacer         |                          |   |  |  | ✓  |
| Filtre à carburant  | Nettoyer          |                          | ✓   | ✓  |  |  |
| Tube de carburant   | Vérifier          |                          | ✓   |  | ✓*   |  |
| Le jeu des soupapes | Vérifier-ajuster  |                          |   |  | ✓**  |  |

\* Ces éléments doivent être remplacés si nécessaire.

\*\* Ces éléments doivent être entretenus et réparés uniquement par un revendeur agréé, qui dispose des outils appropriés et des compétences mécaniques requises.

## LAME

Pour inspecter la lame:

- Inclinez la tondeuse vers la droite (Fig. 14), de sorte que le côté du filtre à air soit vers le haut. Cela aidera à éviter les fuites de carburant et les difficultés à démarrer le moteur, une fois la procédure terminée.
- Inspectez la lame (Fig. 14.27) à la recherche de dommages, de fissures et de rouille excessive ou de corrosion.
- Une lame émoussée peut être affûtée, mais une lame excessivement usée, pliée, fissurée ou autrement endommagée doit être remplacée. Si vous devez retirer la lame pour l'affûter ou la changer:
  - Retirez le boulon (Fig. 14.14) à l'aide d'une clé à douille. Utilisez un bloc de bois pour empêcher la lame de tourner tout en essayant de retirer le boulon.
  - Retirez la rondelle (Fig. 14.28).
  - Retirez la lame.

Pour repositionner la lame affûtée ou neuve:

  - Installez la lame en position.
  - Installez la rondelle en place.
  - Installez le boulon en position et serrez le boulon avec une clé torche.

**REMARQUE:** un adaptateur de lame (Fig. 14.26) peut être présent, selon le modèle de tondeuse à gazon. Assurez-vous de ne pas oublier de le mettre en place.

Après la procédure ci-dessus, retirez le bloc de bois qui empêchait la lame de tourner.

## SAC HERBE

Pour nettoyer le sac à herbe, retirez-le de la tondeuse à gazon et lavez-le à l'eau. Laissez-le sécher complètement avant de le remettre en place.

**REMARQUE:** Un sac humide se bouchera rapidement.

## HUILE MOTEUR

**AVERTISSEMENT:** La vérification du niveau et la vidange de l'huile doivent être effectuées sur un sol solide et plat. Le moteur doit être arrêté à tout moment. Si le moteur était en marche, il sera chaud et la procédure doit être effectuée avec soin afin d'éviter tout risque de brûlure.

Pour vérifier le niveau d'huile:

- Retirez le bouchon de remplissage d'huile.
- Essuyez la jauge d'huile.
- Insérez la jauge d'huile dans le goulot de remplissage d'huile, sans la visser.
- Retirez la jauge d'huile et vérifiez le niveau d'huile indiqué dessus. Si nécessaire, remplissez d'huile jusqu'au niveau supérieur.
- Mettez la jauge d'huile en place et serrez-la correctement.

Pour changer l'huile:

**REMARQUE:** vidangez l'huile usagée pendant que le moteur est chaud. L'huile chaude s'écoule rapidement et complètement.

**AVERTISSEMENT:** Prenez les mesures de protection nécessaires contre l'huile chaude pour éviter tout risque de brûlure.

- Retirez le bouchon de remplissage d'huile.
- Placez un récipient approprié à côté de la tondeuse pour récupérer l'huile usée.
- Inclinez la tondeuse sur son côté droit. L'huile usée s'écoulera par le goulot de remplissage. Laissez l'huile s'écouler complètement.

**REMARQUE:** Éliminez l'huile moteur usagée et les contenants d'une manière compatible avec l'environnement. Nous vous suggérons de l'apporter dans un contenant scellé à votre centre de recyclage local ou à votre station-service pour récupération. Ne le jetez pas à la poubelle, ne le versez pas par terre et ne le jetez pas dans un égout.

- Repositionnez la tondeuse sur une position horizontale.
- Remplissez le moteur avec l'huile recommandée.
- Attendez quelques instants pour que l'huile se stabilise dans le moteur, puis mesurez le niveau d'huile à l'aide de la jauge d'huile. Répétez les étapes 5 et 6 jusqu'à ce que le niveau d'huile soit correct.
- Mettez la jauge d'huile en place et serrez-la correctement.

**AVERTISSEMENT:** le fonctionnement du moteur entraînera un bas niveau d'huile endommagera le moteur.

**REMARQUE:** Si le moteur fonctionne fréquemment dans des conditions extrêmement poussiéreuses ou dans d'autres circonstances graves, changez l'huile moteur toutes les 10 heures.

**FILTRE À AIR**

**AVERTISSEMENT:** Faire fonctionner le moteur sans filtre à air ou avec un filtre à air endommagé permettra à la saleté de pénétrer dans le moteur, provoquant une usure rapide du moteur.

1. Retirez le couvercle du filtre à air (Fig. 15.30).
2. Assurez-vous que le filtre à air est exempt de saleté et en bon état.
3. Si le filtre à air en papier est sale (Fig. 15.29), retirez-le et nettoyez-le. Si nécessaire, remplacez-le par un neuf.

**AVERTISSEMENT:** ne nettoyez jamais le filtre à air avec de l'essence ou des détergents à faible point d'éclair pour éviter tout risque d'incendie ou d'explosion.

4. Nettoyez l'intérieur du boîtier du filtre à air et couvrez-le de la saleté avec un chiffon doux.
5. Réinstaller le filtre à air et suivre la procédure inverse pour remettre le couvercle du filtre à air.

**REMARQUE:** Si le moteur fonctionne fréquemment dans des conditions poussiéreuses ou dans d'autres circonstances graves, nettoyez l'élément du filtre à air toutes les 10 heures. Si nécessaire, changez l'élément du filtre à air toutes les 25 heures.

**BOUGIE D'ALLUMAGE**

1. Retirez le câble de la bougie (Fig. 16.32) pour accéder à la bougie (Fig. 16.31).
2. Utilisez un outil de bougie approprié pour retirer soigneusement la bougie.
3. Inspectez l'état de la bougie d'allumage et de son électrode.
4. Il doit être propre et non porté.
5. Vérifiez que l'écartement des bougies est compris entre 0,7 et 0,8 mm (Fig. 18). Remplacez la bougie d'allumage par une neuve si nécessaire.
6. Enfilez soigneusement la bougie d'allumage dans le moteur à la main.
7. Une fois filetée, utilisez l'outil de bougie approprié pour serrer fermement la bougie.
8. Rebranchez le fil de la bougie.

**AVERTISSEMENT:** ne laissez jamais la saleté ou les débris pénétrer dans l'alésage du cylindre. Avant de retirer la bougie, nettoyez soigneusement la bougie et la culasse.

**FILTRE À CARBURANT**

Le réservoir de carburant peut être équipé d'un filtre, selon le modèle de tondeuse à gazon, situé au niveau du tuyau de carburant ou du bouchon du réservoir de carburant. Le filtre à carburant peut être choisi et doit être vérifié périodiquement. Si le filtre est sale, remplacez-le par un neuf. Si l'intérieur du réservoir de carburant est sale, il peut être nettoyé en rinçant le réservoir de carburant avec de l'essence propre.

**NETTOYAGE**

Utilisez une petite brosse douce pour nettoyer l'extérieur de l'unité. N'utilisez pas de détergents puissants. Les nettoyants ménagers contenant des huiles aromatiques telles que le pin et le citron et

des solvants tels que le kérosène peuvent endommager le boîtier ou la poignée en plastique. Esuyez toute trace d'humidité avec un chiffon doux.

**ESPACE DE RANGEMENT**

**AVERTISSEMENT:** Ne stockez jamais l'unité avec du carburant dans le réservoir et laissez toujours l'unité refroidir avant de la ranger.

**AVERTISSEMENT:** ne stockez l'appareil que dans des zones sèches et bien ventilées.

Au cas où l'appareil serait stocké pendant une période prolongée, utilisez la procédure de stockage suivante:

1. Videz tout le carburant du réservoir de carburant.
2. Démarrez le moteur et laissez-le tourner jusqu'à ce qu'il cale. Cela garantit que tout le carburant a été vidangé du carburateur.
3. Laissez refroidir le moteur.
4. Retirez la bougie et mettez 30 ml d'huile moteur de haute qualité dans le cylindre. Tirez lentement sur la corde de démarrage pour répartir l'huile.
5. Réinstaller la bougie d'allumage.
6. Nettoyez soigneusement l'unité et inspectez les pièces détachées ou endommagées. Réparez ou remplacez les pièces endommagées et serrez les vis, écrous ou boulons desserrés.

**PROTECTION ENVIRONNEMENTALE**

Recyclez les matières premières au lieu de les éliminer comme déchets. La machine, les accessoires et l'emballage doivent être triés pour un recyclage respectueux de l'environnement. Les composants en plastique sont étiquetés pour un recyclage catégorisé.

**GARANTIE**

Ce produit est garanti conformément aux réglementations légales / nationales, en vigueur à compter de la date d'achat par le premier utilisateur. Les dommages attribuables à l'usure normale, à la surcharge ou à une mauvaise manipulation seront exclus de la garantie. En cas de réclamation, veuillez envoyer la machine, complètement assemblée, à votre revendeur ou au centre de service officiel.

## ITALIANO

### AVVERTENZE GENERALI DI SICUREZZA

Leggere e comprendere il manuale di questo proprietario prima di 700 l'unità. Puoi aiutare a prevenire gli incidenti conoscendo i controlli del tuo prodotto e osservando procedure operative sicure e segnali di sicurezza. Non esporre l'unità a umidità eccessiva, polvere, sporco o vapori corrosivi. Non tentare mai di modificare il prodotto. Usa sempre il tuo buon senso per evitare tutte le situazioni considerate al di là delle tue capacità. Non usare l'unità mentre sei stanco o sotto l'influenza di droghe, alcol o qualsiasi altro farmaco. Tenere lontani bambini e passanti durante il funzionamento. Non consentire mai ai bambini o alle persone che non hanno familiarità con queste istruzioni di utilizzare la macchina. Le leggi locali possono limitare l'età minima dell'operatore. Tieni presente che l'operatore o l'utente è responsabile di incidenti o eventi imprevisti che si verificano ad altre persone o alla loro proprietà. Consultare il rivenditore autorizzato per lo smontaggio e l'assistenza, non contemplato nel presente manuale.

### RISCHI DI MONOSSIDO DI CARBONIO

Azionare il generatore solo all'aperto. Non eseguire mai il motore all'interno in quanto esaurisce il monossido di carbonio velenoso, un gas inodore e incolore. L'inalazione di monossido di carbonio causerà nausea, svenimento o morte.

### RISCHI DI INCENDIO E USTIONI

Non utilizzare in aree ad alto rischio di incendio. Il sistema di scarico diventa abbastanza caldo da accendere materiali infiammabili. Alcune parti dell'unità diventano molto calde durante il funzionamento e dovresti prestare attenzione a non toccarle per evitare di essere bruciate. Lasciare raffreddare prima di conservarlo. Non fumare mai vicino all'unità. Le potenziali fonti di fuoco o scintilla dovrebbero essere tenute lontane. Prestare attenzione ai rischi di incendio durante il rifornimento dell'unità. Se si verifica un incendio, utilizzare un estintore appropriato appositamente progettato per il fuoco di olio e benzina.

### RISCHI PER IL CARBURANTE E L'OLIO

Benzina e olio sono tossici e infiammabili. Seguire le istruzioni fornite da ciascun produttore prima dell'uso. Assicurarsi che vi sia una certa distanza tra qualsiasi serbatoio di benzina di ricambio e l'unità, per evitare inutili pericoli. Fai rifornimento solo all'aperto in un'area ben ventilata con il motore spento. Non fare rifornimento durante il funzionamento. Non riempire troppo il serbatoio del carburante. Non fumare mai vicino alla benzina. Tenere lontane le fonti di fuoco e scintille. Conservare sempre la benzina in contenitori approvati. Assicurarsi che tutto il carburante e l'olio versati siano stati cancellati prima di avviare il motore. Aprire lentamente il serbatoio del carburante per consentire alla pressione all'interno di diminuire

gradualmente.

### DISPOSITIVI DI PROTEZIONE

Indossare sempre dispositivi di protezione appropriati e certificati durante il funzionamento dell'unità. Indossare sempre indumenti adeguati che non ostacolano i movimenti quando si utilizza la macchina. Indossare sempre guanti protettivi, occhiali, casco e relative attrezzature, respiratore a mezza maschera, dispositivi di protezione acustica e stivali di sicurezza anti-taglio con soles antiscivolo. Non indossare mai scarpe, camicie, collane o accessori appesi o svolazzanti che potrebbero catturare nella macchina. Legare i capelli se è lungo. Una maschera respiratoria deve essere utilizzata quando c'è il rischio di polvere.

### CATEGORIA AVVERTENZE DI SICUREZZA

#### FUNZIONAMENTO SICURO

Le leve del freno e della frizione devono muoversi liberamente, non devono aver bisogno di forzature e devono tornare automaticamente e rapidamente in posizione neutra. L'interruttore di arresto del motore, lo strozzatore e le leve di velocità (se del caso) devono spostarsi facilmente da una posizione all'altra. I cavi elettrici e in particolare il cavo a candela devono essere in perfette condizioni per evitare la generazione di scintille e il tappo deve essere montato correttamente sulla candela. I volantini e i dispositivi di protezione della macchina devono essere puliti e asciutti e ben fissati alla macchina.

Non montare attrezzature o accessori sulla macchina non previsti o approvati dal produttore. Modifiche e/o accessori non autorizzati possono comportare lesioni personali gravi o la morte dell'operatore o di altri.

Assicurarsi di arrestare il motore:

- ▶ Durante il montaggio o la rimozione di accessori.
- ▶ Ogni volta che si lascia la macchina incustodita.
- ▶ Durante il rifornimento.
- ▶ Quando si svuota il sacchetto d'erba.
- ▶ Quando ci si sposta tra le aree di lavoro o sopra le aree pavimentate e gli ostacoli al suolo.

**ATTENZIONE:** Le parti rotanti possono causare gravi lesioni, evitare di contattare le parti rotanti quando sono ancora in rotazione. Non mettere mai le mani o i piedi sotto il telaio della tosaerba mentre il motore è in funzione e camminare sempre dietro il tosaerba.

**ATTENZIONE:** Se si verifica qualcosa che si rompe o si verifica un incidente durante il lavoro, spegnere immediatamente il motore e allontanare la macchina per evitare ulteriori danni. Nel caso in cui il corpo estraneo sia entrato nella macchina, arrestare immediatamente la macchina, ispezionare eventuali danni ed effettuare riparazioni prima di rilancio.

I livelli di rumore e vibrazione indicati in queste istruzioni sono i livelli massimi per l'uso della macchina. Una manutenzione insufficiente ha un impatto significativo sulle vibrazioni e sulle emissioni sonore. Di conseguenza, è necessario adottare misure preventive per eliminare possibili danni dovuti ad alti livelli di rumore e stress da vibrazioni. Mantenere

bene la macchina, indossare dispositivi di protezione dell'orecchio e fare pause durante il lavoro. Il funzionamento della macchina con una velocità stabile e l'aderenza salda delle maniglie con forza adeguata possono ridurre il livello di vibrazione. Durante una giornata lavorativa, è necessario fare pause frequenti e adeguate per evitare danni da vibrazioni e danni alle orecchie. L'esposizione prolungata alle vibrazioni può causare lesioni e disturbi neurovascolari (chiamati anche "sindrome di Raynaud" o "mano bianca"), specialmente alle persone che soffrono di disturbi della circolazione. I sintomi possono riguardare le mani, i polsi e le dita e sono mostrati attraverso la perdita di sensibilità, torpore, prurito, dolore e scolorimento o cambiamenti strutturali alla pelle. Questi effetti possono essere peggiorati dalle basse temperature ambientali e/o afferrando eccessivamente saldamente le impugnature. Se si verificano i sintomi, il periodo di tempo in cui viene utilizzata la macchina deve essere ridotto e un medico consultato.

### RISCHI DELL'AREA DI LAVORO

Ispezionare accuratamente l'intera area di lavoro e utilizzare un rastrello o una spazzola da cortile per allentare manualmente i detriti e rimuovere tutto ciò che potrebbe essere proiettato dalla macchina, essere una fonte pericolosa (pietre, rami, filo di ferro, ossa, ecc.) o causare danni alle macchine in caso di insospeso. Verificare che non vi siano passanti o animali domestici entro almeno 15 metri dalla portata d'azione della macchina.

Non dirigere il silenziatore e quindi i fumi di scarico verso materiali infiammabili.

Controllare sempre la presenza di oggetti che potrebbero bloccare la schermata di presa d'aria prima di iniziare a funzionare. Una presa d'aria intasata riduce le prestazioni della macchina e aumenta la temperatura di lavoro del motore, il che può causare guasti al motore.

Non utilizzare la macchina in uno spazio ristretto in cui possono svilupparsi pericolosi fumi di monossido di carbonio. Non azionare la macchina vicino a finestre aperte.

Lavorare solo alla luce del giorno o con una buona luce artificiale in buone condizioni di visibilità.

Cerca di non causare alcun disturbo. Utilizzare questa macchina solo in momenti ragionevoli della giornata (non la mattina presto o la sera tardi quando il rumore potrebbe causare disturbo).

Assumere una posizione ferma ed equilibrata. Ove possibile, evitare di lavorare su terreni bagnati, scivolosi o comunque su terreni irregolari o ripidi che non garantiscono stabilità all'operatore. Proteggi i piedi evitando di correre quando si fa il tosaerba. Falciaie attraverso le facce di un pendio (non su e giù) ed evitare il pacciamatura su pendii ripidi.

### SPECIFICHE DEL PRODOTTO

#### DESTINAZIONE D'USO

Questa macchina è stata progettata e prodotta per tagliare l'erba falciando ad esempio nei prati. Qualsiasi altro uso diverso da quelli sopra menzionati potrebbe essere pericoloso, danneggiare le persone e / o danneggiare le cose e la macchina.

#### USO IMPROPRIO

La macchina non deve essere utilizzata per falciare materiali pericolosi, ad esempio accumulo di prodotti infiammabili o esplosivi, braci calde o materiale di combustione senza fiamma, sigarette accese, vetro, oggetti appuntiti, oggetti metallici, pietre e qualsiasi altro oggetto che possa essere pericoloso per la macchina, nonché per l'operatore e altri. Esempi di uso improprio possono includere, ma non sono limitati a:

- Utilizzare la macchina senza gli accessori specificamente forniti dal produttore per usi specifici, o l'uso di accessori in un modo non previsto in queste istruzioni;
- Uso della macchina da parte di più di una persona.

| DATI TECNICI                          |         |                              |                              |
|---------------------------------------|---------|------------------------------|------------------------------|
| Numero articolo                       |         | 46 200                       | 46 201                       |
| Modello                               |         | GLM 48/174 SP PLUS           | GLM 53/174 SP PLUS           |
| Larghezza di taglio                   | cm      | 48                           | 52,5                         |
| Sistema di propulsione                |         | Semovente / Velocità singola | Semovente / Velocità singola |
| Gamma di altezza di taglio            | mm      | 25-75                        | 25-75                        |
| Tappo di pacciamatura                 |         | Si                           | Si                           |
| Scarico laterale                      |         | No                           | Si                           |
| Modello di motore                     |         | RV175                        | RV175                        |
| Cilindrata                            | cc      | 174                          | 174                          |
| Potenza nominale del motore           | kW / hp | 3,2 / 4,3                    | 3,2 / 4,3                    |
| Velocità nominale                     | rpm     | 2.800                        | 2.800                        |
| Capacità del serbatoio del carburante | L       | 1,5                          | 1,5                          |
| Capacità dell'olio motore             | L       | 0,5                          | 0,5                          |
| Diametro ruote anteriori              | mm      | 177,8                        | 203,2                        |
| Diametro ruote posteriori             | mm      | 254,0                        | 279,4                        |

| DATI TECNICI                  |    |                    |                    |
|-------------------------------|----|--------------------|--------------------|
| Numero articolo               |    | 46 200             | 46 201             |
| Modello                       |    | GLM 48/174 SP PLUS | GLM 53/174 SP PLUS |
| Capacità del sacchetto d'erba | L  | 65                 | 65                 |
| Peso                          | kg | 31,1               | 31,7               |
| Livello di potenza sonora     | dB | 96                 | 98                 |

## IDENTIFICAZIONE

1. Leva del freno
2. Gestire l'assemblaggio e il punto di regolazione
3. Para scarico posteriore
4. Motore
5. Assemblaggio del filtro dell'aria
6. Maniglia di trasporto anteriore
7. Tappo di riempimento dell'olio
8. Protezione di scarico laterale
9. Scivolo di scarico laterale
10. Leva di regolazione dell'altezza
11. Sacchetto d'erba
12. Manopola
13. Bullone
14. Cavo freno
15. Cavo frizione
16. Telaio borsa in erba
17. Clip di plastica per sacchetti d'erba
18. Tappo di pacciatura
19. Supporto della protezione contro lo scarico posteriore
20. Livello superiore dell'olio
21. Livello inferiore dell'olio
22. Livello superiore del carburante
23. Tappo del serbatoio del carburante
24. Lampadina primer
25. Adattatore per lama
26. Lama
27. Rondella
28. Elemento filtro aria
29. Coperchio filtro aria
30. Candela
31. Tappo a candela
32. Presa di partenza rinculo

**NOTA:** Non tutti gli articoli di cui sopra saranno disponibili per tutti i modelli.

## OPERAZIONE

### PREPARAZIONE DELL'UNITÀ

Il disimballaggio e il completamento dell'assemblaggio devono essere eseguiti su una superficie piana e stabile, con spazio sufficiente per spostare la macchina e il suo imballaggio, facendo sempre uso di attrezzature adeguate.

1. Assemblare la maniglia con i bulloni (Fig. 2.14)

e le manopole (Fig. 2.13). Se è necessario regolare l'altezza della maniglia, è possibile farlo scegliendo il foro "L" o "H", rispettivamente in posizione bassa o alta, nelle posizioni di assemblaggio inferiore sinistro e destro (Fig. 3).

2. Mettere l'antipasto di rinculo sulla destra della maniglia, introducendo l'impugnatura sulla corda guida di supporto e fissando la corda con il colletto di plastica (Fig. 17).
3. Posizionare i cavi del freno e della frizione in posizione (Fig. 4).
4. Assemblare il sacchetto d'erba facendo scorrere il telaio nel sacchetto d'erba e attaccando le clip (Fig. 5).
5. Sollevare la protezione di scarico posteriore, rimuovere il tappo di pacciatura (se del caso) (Fig. 7) e installare il sacchetto d'erba in posizione (Fig. 6).

### Tappo di pacciatura

Il tappo di pacciatura deve essere utilizzato durante la pacciatura e mai in combinazione con la raccolta delle borse. Rimuovere il sacchetto d'erba quando si utilizza il tappo di pacciatura. Per installare il tappo di pacciatura, sollevare lo scarico posteriore e scivolare in posizione (Fig. 7).

### Supporti di protezione contro lo scarico posteriore

Se del caso, due supporti di protezione contro lo scarico posteriore (Fig. 8.20) saranno nel cartone del tosaerba. Installare tali supporti come mostrato (Fig. 8) per tenere la protezione di scarico posteriore in posizione aperta se necessario per rendere l'erba spinta fuori dal ponte di taglio della tosaerba in modo più efficiente.

### Scivolo di scarico laterale

Se applicabile, l'uso dello scarico laterale (Fig. 1.10) guiderà il prato tagliato fuori dal lato del ponte della tosaerba. Sollevare la protezione di scarico laterale (Fig. 1.9) per installare lo scivolo.

**NOTA:** Durante la pacciatura rimuovere lo scivolo di scarico laterale.

**NOTA:** Quando si utilizza lo scarico laterale mantenere la spina di pacciatura in posizione.

### Impostazione dell'altezza di taglio

**ATTENZIONE:** Prima di regolare l'altezza di taglio, arrestare il motore e attendere che la lama della tosaerba si fermi completamente.

Tirare la leva (Fig. 1.11) in avanti o all'indietro per regolare l'altezza di taglio desiderata. Assicurarsi sempre che la leva sia bloccata di nuovo in posizione.

### Prima di iniziare il lavoro, rivolgersi a:

1. Verificare che tutte le viti sulla macchina siano ben fissate.
2. Verificare che il filtro dell'aria sia pulito.
3. Preparare gli accessori e assicurarsi che siano montati correttamente.
4. Riempire con olio e carburante come indicato di seguito.

### RIFORNIMENTO E LUBRIFICAZIONE

**ATTENZIONE:** Non fumare mai durante il rifornimen-

to e tenere il carburante lontano da tutte le fonti di fuoco o scintilla. Evitare di inalare i fumi di benzina e fare sempre rifornimento all'esterno e in aree ben ventilate.

**ATTENZIONE:** La tosaerba viene consegnata senza olio e carburante.

La tosaerba è dotata di un motore a 4 tempi, il che significa che la benzina dovrebbe essere utilizzata nel serbatoio del carburante e la custodia del motore deve essere riempita con olio motore a 4 tempi.

Specifiche del carburante: benzina senza piombo  
Specifiche dell'olio: utilizzare solo olio che soddisfi i requisiti della classe di servizio API SF o superiore. Per uso generale (5°C - 38°C) l'olio consigliato è SAE 15W-40. Potenza dell'olio motore: 0,5L

Utilizzare sempre un contenitore pulito per lo stoccaggio del carburante e non utilizzare il carburante immagazzinato per più di un mese.

Utilizzare un imbuto per evitare di versare carburante o olio. Non riempire troppo.

Per riempire il motore di carburante:

1. Rimuovere il tappo del serbatoio del carburante (Fig. 10.24).

**ATTENZIONE:** Aprire con cura la canottiera in quanto la pressione potrebbe essere formata all'interno.

2. Aggiungere carburante al livello superiore del serbatoio del carburante (Fig. 10.23). Lasciare un minimo di 5 mm di spazio tra la parte superiore del carburante e il bordo interno del serbatoio per consentire l'espansione.
3. Riposizionare il tappo del serbatoio del carburante e stringere in modo appropriato.

Per riempire il motore di olio:

1. Rimuovere il tappo dell'olio (Fig. 1.8). La parte inferiore di esso è l'indicatore del livello dell'olio (calo dell'olio).
2. Aggiungere abbastanza olio per portare il livello dell'olio tra il limite superiore (Fig. 9.21) e inferiore (Fig. 9.22) sullo scemo dell'olio. La misurazione deve essere eseguita con l'asta posizionata, ma non avvitata, nel collo di riempimento.
3. Riposizionare il tappo dell'olio e stringere in modo appropriato.

**ATTENZIONE:** Pulire il carburante e l'olio fuoriusciti prima di avviare il motore.

## AVVIO DELL'UNITÀ

**ATTENZIONE:** Prima di avviare il motore, assicurarsi che sia la macchina che si sia su un terreno stabile.

**NOTA:** In caso di avvio a freddo è necessario utilizzare la lampadina del primer (se applicabile) (Fig. 11.25) premendola una o quattro volte, pompando il carburante direttamente dal carburatore al cilindro.

1. Tirare indietro la leva del freno e tenerla contro la maniglia (Fig. 12)
2. Mantenere la leva della frizione sempre liberata. Ciò impedirà al tosaerba di andare avanti quando si aziona l'avviamento (Fig. 13).
3. Con la maniglia di avviamento nel suo supporto, tirare lentamente l'impugnatura di avviamento (Fig. 17.33) con la mano destra fino a quando non si inizia a sentire resistenza. Poi tirare energicamente. Il motore dovrebbe avviarsi dopo

due o cinque tiri al massimo.

**ATTENZIONE:** Per evitare di rompere la corda di avviamento, non tirare l'intera lunghezza di essa o lasciarla scivolare lungo il bordo del foro di guida del cavo. Rilasciare gradualmente l'antipasto, per evitare di lasciarlo volare indietro in modo incontrollabile.

**NOTA:** Una volta caldo, il motore dovrebbe avviarsi alla prima trazione.

Per le massime prestazioni e affidabilità, consentire al motore di riscaldarsi prima di funzionare. Far funzionare il motore per due o tre minuti a velocità di inattività.

## FUNZIONAMENTO DELL'UNITÀ

Blade sarà in azione non appena il motore sarà avviato. Mentre la macchina funziona, mantenere la maniglia del freno in posizione di lavoro (Fig.12). Il motore si fermerà non appena si rilascia la maniglia del freno.

### Leva frizione

Spingere il livello della frizione (Fig. 1.1) in avanti e tenerlo contro il manubrio per spingere in avanti la tosaerba. Rilasciare la frizione per fermare il movimento in avanti della tosaerba.

**ATTENZIONE:** rilasciare sempre la leva della frizione quando si tenta di avviare il motore (Fig. 13). Se la frizione è innesata, la tosaerba si muoverà in avanti. Azionare la leva della frizione con un movimento rapido e completo, in modo che la frizione sia completamente in erta o completamente rilasciata. Ciò contribuirà a prolungare la durata del meccanismo della frizione.

### ARRESTO DELL'UNITÀ

4. Rilasciare la leva della frizione.
5. Lasciare raffreddare il motore inattivo per alcuni secondi.
6. Rilasciare il livello del freno dall'impugnatura per arrestare il motore.

## MANUTENZIONE E PULIZIA

**ATTENZIONE:** Non eseguire mai la manutenzione o la pulizia con l'unità in funzione. Lavorare sempre su un'unità fresca.

**ATTENZIONE:** Prima di pulire o fare lavori di manutenzione, scollegare il tappo della candela e leggere le istruzioni pertinenti.

Indossare sempre indumenti adeguati e guanti protettivi ogni volta che le mani sono a rischio.

Eventuali regolazioni o operazioni di manutenzione non descritte nel presente manuale devono essere effettuate dal rivenditore o da un centro di assistenza specializzato con le conoscenze e le attrezzature necessarie per garantire che il lavoro venga eseguito correttamente mantenendo il livello di sicurezza originale della macchina. Qualsiasi operazione eseguita in centri non autorizzati o da persone non qualificate invaliderà totalmente la Garanzia e tutti gli obblighi e le responsabilità del Produttore.

Tenere tutti i dadi e le viti stretti per essere sicuri che la macchina sia sempre in condizioni di lavoro sicure. La manutenzione ordinaria è essenziale per la sicurezza e

per mantenere un livello di prestazioni elevate.

**ATTENZIONE:** Non utilizzare mai la macchina con parti usurate o danneggiate. Le parti difettose o usurate devono sempre essere sostituite e non riparate. Utilizzare solo pezzi di ricambio originali.

## PROGRAMMA DI MANUTENZIONE

| Elementi              |                           | Frequenza       |                                      |                                      |  |  |  |
|-----------------------|---------------------------|-----------------|--------------------------------------|--------------------------------------|--|--|--|
|                       |                           | Before each use | After 1st month or 5hrs of operation | Every 3 months or 25hrs of operation | Every 12 months or 100hrs of operation | Every 24 months or 250hrs of operation |  |
| Unità completa        | Ispezione visiva          | ✓               |                                      |                                      |  |  |  |
| Maniglie di controllo | Verifica                  | ✓               |                                      |                                      |  |  |  |
| Lama da taglio        | Verifica                  | ✓*              |                                      |                                      |  |  |  |
| Olio di engina        | Check-Refill              | ✓               |                                      |                                      |  |  |  |
|                       | Sostituire                |                 | ✓                                    | ✓                                    |  |  |  |
| Filtro dell'aria      | Pulizia assegno           | ✓               |                                      |                                      |  |  |  |
|                       | Sostituire                |                 | ✓                                    | ✓                                    |  |  |  |
| Candela               | Regolazione del controllo |                 | ✓                                    |                                      | ✓                                      |  |  |
|                       | Sostituire                |                 |                                      |                                      |  | ✓                                      |  |
| Filtro carburante     | Pulito                    |                 | ✓                                    | ✓                                    |  |  |  |
| Tubo del combustibile | Verifica                  |                 | ✓                                    |                                      | ✓*                                     |  |  |
| Gioco della valvola   | Regolazione del controllo |                 |                                      |                                      |  | ✓**                                    |  |

\*Questi elementi devono essere sostituiti, se necessario.  
 \*\*Questi articoli devono essere mantenuti e riparati solo da un rivenditore autorizzato, che abbia gli strumenti appropriati e la competenza meccanica richiesta.

## LAMA

Per ispezionare la lama:

- Inclinare la tosaerba a destra (Fig. 14), in modo che il lato più pulito dell'aria sia in alto. Ciò contribuirà a prevenire perdite di carburante e difficoltà nell'avvio del motore, una volta terminata la procedura.
- Ispezionare la lama (Fig. 14.27) per eventuali danni, crepe e eccessiva ruggine o corrosione.
- Una lama opaca può essere affilata, ma una lama eccessivamente usurata, piegata, incrinata o altrimenti danneggiata deve essere sostituita. Se è necessario rimuovere la lama per affilare o modificare:
  - Rimuovere il bullone (Fig. 14.14) con una chiave inglese. Utilizzare un blocco di legno per evitare che la lama torni mentre si tenta di rimuovere il bullone.

ii. Rimuovere la rondella (Fig. 14.28).

iii. Rimuovere la lama.

Per riposizionare la lama affilata o nuova:

- Installare la lama in posizione.
- Installare la rondella in posizione.
- Installare il bullone in posizione e stringere il bullone con una chiave a torcia.

**NOTA:** Può essere presente un adattatore per la lama (Fig. 14.26), a seconda del modello di tosaerba. Assicurati di ricordarti di adattarlo in posizione. Dopo la procedura di cui sopra, rimuovere il blocco di legno che stava mantenendo la lama dalla rotazione.

## SACCHETTO D'ERBA

Per pulire il sacchetto d'erba rimuoverlo dalla tosaerba e lavarlo con acqua. Lasciare asciugare completamente prima di rimetterlo in posizione.

**NOTA:** Una borsa bagnata si ostruirà rapidamente.

## OLIO MOTORE

**ATTENZIONE:** Controllare il livello e cambiare l'olio deve essere fatto in terreno solido e livellato. Il motore deve essere fermato in ogni momento. Se il motore era in funzione, sarà caldo e la procedura dovrebbe essere eseguita con cura al fine di evitare il pericolo di ustione.

Per controllare il livello dell'olio:

- Rimuovere il tappo di riempimento dell'olio.
- Pulire l'affondo dell'olio.
- Inserire l'apstick dell'olio nel collo del riempitivo dell'olio, senza avvitarlo.
- Rimuovere l'apstick dell'olio e controllare il livello dell'olio mostrato su di esso. Se necessario, riempire con olio al livello superiore.
- Posizionare l'apstick dell'olio in posizione e stringere in modo appropriato.

Per cambiare l'olio:

**NOTA:** Scolare l'olio usato mentre il motore è caldo. L'olio caldo si scarica rapidamente e completamente.

**AVVERTENZA:** Adottare le misure di protezione necessarie contro l'olio caldo per evitare qualsiasi pericolo di ustione.

- Rimuovere il tappo di riempimento dell'olio.
- Posizionare un contenitore adatto accanto alla tosaerba per catturare l'olio usato.
- Inclinare la tosaerba sul lato destro. L'olio usato scaricherà attraverso il collo di riempimento. Lasciare che l'olio scarichi completamente.

**NOTA:** Smettere l'olio motore usato e i contenitori in modo compatibile con l'ambiente. Ti consigliamo di prenderlo in un contenitore sigillato al tuo centro di riciclaggio locale o alla stazione di servizio per la bonifica. Non gettarlo nella spazzatura, versarlo a terra o versarlo in uno scarico.

- Riposizionare la tosaerba in posizione livellata.
- Riempire il motore con l'olio consigliato.
- Lasciare un paio di momenti per l'olio per depositarsi nel motore e quindi misurare il livello dell'olio utilizzando l'apstick dell'olio. Ripetere i passaggi 5 e 6 fino a quando il livello dell'olio non è corretto.
- Posizionare l'apstick dell'olio in posizione e



stringere in modo appropriato.

**ATTENZIONE:** l'esecuzione del motore basso livello dell'olio causerà danni al motore.

**NOTA:** Se il motore funziona frequentemente in circostanze estremamente polverose o altre gravi, cambiare l'olio motore ogni 10 ore.

#### FILTRO DELL'ARIA

**ATTENZIONE:** Il funzionamento del motore senza un pulitore d'aria, o con un pulitore d'aria danneggiato, consentirà allo sporco di entrare nel motore, causando una rapida usura del motore.

1. Rimuovere il coperchio del filtro dell'aria (Fig. 15.30).
2. Assicurarsi che il filtro dell'aria sia privo di sporco e in buone condizioni.
3. Se il filtro dell'aria della carta è sporco (Fig. 15.29), rimuoverlo e pulirlo. Se necessario, sostituirlo con uno nuovo.

**ATTENZIONE:** Non pulire mai il filtro dell'aria con benzina o detersivi a basso punto flash per evitare il rischio di incendio o esplosione.

4. Sgombrate l'interno della custodia del filtro dell'aria e coprite dallo sporco con un panno morbido.
5. Reinstallare il filtro dell'aria e seguire la procedura inversa per rimettere il coperchio del filtro dell'aria.

**NOTA:** Se il motore funziona frequentemente in circostanze polverose o altre circostanze gravi, pulire l'elemento filtro dell'aria ogni 10 ore. Se necessario, cambiare l'elemento filtro dell'aria ogni 25 ore.

#### CANDELA

1. Rimuovere il cavo della candela (Fig. 16.32) per accedere alla candela (Fig. 16.31).
2. Utilizzare uno strumento candela appropriato per rimuovere con attenzione la candela.
3. Ispezionare le condizioni della candela e del suo elettrodo.
4. Deve essere pulito e non indossato.
5. Verificare che lo spinterometro sia compreso tra 0,7 e 0,8 mm (Fig. 18). Sostituire la candela con una nuova, se necessario.
6. Infilare con cura la candela nel motore a mano.
7. Una volta filettato, utilizzare lo strumento candela appropriato per stringere saldamente la candela.
8. Ri-collegare il filo della candela.

**ATTENZIONE:** Non lasciare mai che lo sporco o i detriti entrino nel foro del cilindro. Prima di rimuovere la candela, pulire accuratamente la candela e l'area della testa del cilindro.

#### FILTRO CARBURANTE

Il serbatoio del carburante può essere dotato di un filtro, a seconda del modello di tosaerba, situato sul tubo del carburante o sul tappo del serbatoio del carburante. Il filtro del carburante può essere prelevato e deve essere controllato periodicamente. Se il filtro è sporco, sostituirlo con uno nuovo. Nel caso in cui l'interno del serbatoio del carburante sia sporco, può essere pulito risciacquando il serbatoio del carburante con benzina pulita.

#### PULIZIA

Utilizzare un piccolo pennello morbido per pulire l'esterno dell'unità. Non utilizzare detersivi forti. I detersivi per la casa che contengono oli aromatici come pino e limone e solventi come il cherosene possono danneggiare l'alloggiamento o la maniglia in plastica. Pulire l'umidità con un panno morbido.

#### ARCHIVIAZIONE

**ATTENZIONE:** Non conservare mai l'unità con carburante nel serbatoio e lasciare sempre raffreddare l'unità prima dello stoccaggio.

**ATTENZIONE:** Conservare l'unità solo in aree asciutte e ben ventilate.

1. Nel caso in cui l'unità venga conservata per un periodo di tempo prolungato, utilizzare la seguente procedura di archiviazione:
2. Scaricare tutto il carburante dal serbatoio del carburante.
3. Avviare il motore e consentirgli di funzionare fino a quando non si blocca. Ciò garantisce che tutto il carburante sia stato scaricato dal carburatore.
4. Lasciare raffreddare il motore.
5. Rimuovere la candela e mettere 30 ml di olio motore di alta qualità nel cilindro. Tirare lentamente la corda di avviamento per distribuire l'olio.
6. Reinstallare la candela.
7. Pulire accuratamente l'unità e ispezionare eventuali parti allentate o danneggiate. Riparare o sostituire le parti danneggiate e stringere viti, dadi o bulloni sciolti.

#### PROTEZIONE DELL'AMBIENTE

Riciclare le materie prime invece di smaltire come rifiuti. La macchina, gli accessori e l'imballaggio devono essere ordinati per un riciclaggio rispettoso dell'ambiente. I componenti in plastica sono etichettati per il riciclaggio classificato.

#### GARANZIA

Questo prodotto è garantito in conformità con le normative legali / nazionali specifiche, a partire dalla data di acquisto da parte del primo utente. I danni attribuibili alla normale usura, sovraccarico o manipolazione impropria saranno esclusi dalla garanzia. In caso di reclamo, si prega di inviare la macchina, completamente assemblata, al proprio rivenditore o al centro di assistenza ufficiale.

## ΕΛΛΗΝΙΚΑ

### ΓΕΝΙΚΕΣ ΠΡΟΕΙΔΟΠΟΙΗΣΕΙΣ ΑΣΦΑΛΕΙΑΣ

Διαβάστε και κατανοήστε αυτό το εγχειρίδιο κατόχου προτού θέσετε σε λειτουργία το παρόν μηχανήμα. Μπορείτε να αποφύγετε ατυχήματα αν είστε εξοικειωμένοι με τα χειριστήρια του προϊόντος και τηρώντας τις ασφαλείς διαδικασίες λειτουργίας. Μην εκθέτετε το προϊόν σε υπερβολική υγρασία, σκηνή, βρωμιά ή διαβρωτικούς ατμούς. Ποτέ μην επιχειρήσετε να τροποποιήσετε το προϊόν. Χρησιμοποιείτε πάντα κοινή λογική σκέψη ώστε να αποφύγετε να βρεθείτε σε κατάσταση πέρα των δυνατοτήτων σας. Μην χρησιμοποιείτε το προϊόν όταν είστε κουρασμένοι ή υπό την επήρεια ναρκωτικών, αλκοόλ ή άλλων φαρμακευτικών σκευασμάτων. Κρατείστε παιδιά και τυχόν παρευρισκόμενους μακριά κατά τη λειτουργία του μηχανήματος. Μην επιτρέπετε σε παιδιά ή όσους δεν είναι εξοικειωμένοι με τις οδηγίες χρήσης να χρησιμοποιήσουν το μηχανήμα. Η τοπική νομοθεσία είναι πιθανόν να ορίζει κατώτατη ηλικία χρήστη. Πάντα να θυμάστε πως ο χειριστής ή χρήστης είναι υπεύθυνος για ατυχήματα ή απρόσμενα γεγονότα που τυχόν προκληθούν κατά τη λειτουργία σε άλλους ανθρώπους ή την περιουσία τους. Συμβουλευτείτε τον συμβεβλημένο συνεργάτη σας για εργασίες αποσυναρμολόγησης και συντήρησης, που δεν καλύπτονται από αυτό το εγχειρίδιο.

#### ΚΙΝΔΥΝΟΙ ΜΟΝΟΞΕΙΔΙΟΥ ΤΟΥ ΑΝΘΡΑΚΑ

Λειτουργήστε μόνο σε εξωτερικούς χώρους. Ποτέ μην λειτουργείτε τον κινητήρα σε εσωτερικούς χώρους καθώς παράγει δηλητηριώδες μονοξείδιο του άνθρακα, ένα άοσμο και άχρωμο αέριο. Η εισπνοή μονοξειδίου του άνθρακα θα προκαλέσει ναυτία, λιποθυμία ή θάνατο.

#### ΚΙΝΔΥΝΟΙ ΠΡΟΚΛΗΣΗΣ ΠΥΡΚΑΓΙΑΣ

Μην χρησιμοποιείτε σε σημεία με υψηλό κίνδυνο πυρκαγιάς. Η εξάτμιση ζεσταίνεται αρκετά και ενδέχεται να προκληθεί φωτιά σε εύφλεκτα υλικά. Ορισμένα μέρη του μηχανήματος ζεσταίνονται πολύ κατά τη λειτουργία του και θα πρέπει να προσέχετε να μην τα αγγίζετε για να μην καίτε. Αφήστε το μηχανήμα να κρυώσει προτού το αποθηκεύσετε. Μην καννίζετε κοντά στο μηχανήμα. Πιθανές ηγίες φωτιάς ή σπινθήρες πρέπει να διατηρούνται μακριά. Δώστε προσοχή στους κινδύνους πρόκλησης φωτιάς κατά τον ανεφοδιασμό του μηχανήματος. Σε περίπτωση φωτιάς, χρησιμοποιήστε τον κατάλληλο πυροσβεστήρα, ειδικά σχεδιασμένο για φωτιά λαδιού και βενζίνης.

#### ΚΙΝΔΥΝΟΙ ΚΑΥΣΙΜΟΥ ΚΑΙ ΛΑΔΙΟΥ

Η βενζίνη και το λάδι είναι τοξικά και εύφλεκτα υλικά. Ακολουθήστε τις οδηγίες που παρέχονται από κάθε κατασκευαστή πριν από τη χρήση. Σιγουρευτείτε ότι υπάρχει απόσταση μεταξύ τυχόν δοχείου αποθήκευσης καυσίμου και του μηχανήματος, για την αποφυγή περιττού κινδύνου. Να ανεφοδιάζετε μόνο σε εξωτερικούς και καλά αεριζόμενους χώρους και με τον κινητήρα σβηστό. Μην ανεφοδιάζετε κατά τη διάρκεια

λειτουργίας. Μην γεμίζετε υπερβολικά το δοχείο καυσίμου. Μην καννίζετε κοντά σε βενζίνη. Διατηρείτε ηγίες φωτιάς και σπινθήρες μακριά. Αποθηκεύετε την βενζίνη μόνο σε εγκεκριμένα δοχεία για καύσιμο. Βεβαιωθείτε ότι έχετε καθαρίσει τυχόν βενζίνη ή λάδι που μπορεί να έχουν κυθεί πριν ξεκινήσετε τον κινητήρα.

Να ανοίγετε την τάπα καυσίμου με προσοχή, ώστε να επιτρέπετε σε τυχόν εσωτερική πίεση να μειωθεί σταδιακά.

#### ΠΡΟΣΤΑΤΕΥΤΙΚΟΣ ΕΞΟΠΛΙΣΜΟΣ

Να χρησιμοποιείτε πάντα σχετικό και εγκεκριμένο προστατευτικό εξοπλισμό όταν χρησιμοποιείτε το μηχανήμα.

Να φοράτε πάντα επαρκή ρουχισμό που δεν περιορίζει τις κινήσεις σας όταν χρησιμοποιείται το μηχανήμα. Να φοράτε πάντα γάντια προστασίας από δονήσεις, προστατευτικά γυαλιά, κράνος, μάσκα αναπνοής, προστατευτικό εξοπλισμό ακοής και μπότες προστασίας με σόλες υψηλής πρόσφυσης. Να μην φοράτε κασκόλ, φαρδιές μπλούζες, κολιέ ή οποιαδήποτε αξεσουάρ που κρέμεται ή περισσεύει και θα μπορούσε να παγιδευτεί στο μηχανήμα. Μαζέψτε τα μαλλιά σας αν είναι μακριά. Μάσκα αναπνοής κατά της σκόνης πρέπει να χρησιμοποιείται όπου υπάρχει σχετικό ρίσκο.

#### ΠΡΟΕΙΔΟΠΟΙΗΣΕΙΣ ΑΣΦΑΛΕΙΑΣ ΚΑΤΗΓΟΡΙΑΣ

##### ΑΣΦΑΛΗΣ ΛΕΙΤΟΥΡΓΙΑ

Οι μοχλοί του φρένου και του γκαζιού πρέπει να κινούνται ελεύθερα, δεν πρέπει να απαιτούν ιδιαίτερη προσπάθεια και πρέπει να επιστρέφουν αυτόματα και γρήγορα σε ουδέτερη θέση. Ο δικόπτης λειτουργίας του κινητήρα, το τσοκ και τα χειριστήρια ελέγχου ταχύτητας (όπου είναι διαθέσιμα) πρέπει να μετακινούνται εύκολα μεταξύ των θέσεων τους. Τα ηλεκτρικά καλώδια και ειδικά το καλώδιο του μπουζί πρέπει να είναι σε άριστη κατάσταση για αποφυγή σπινθήρων και η πίπα του μπουζί πρέπει να είναι σωστά τοποθετημένη στο μπουζί. Οι χειρολαβές και οι προστασίες του μηχανήματος πρέπει να είναι καθαρές, στεγνές και επαρκώς σφιγμένες στις θέσεις τους στο μηχανήμα. Μην προσαρμόζετε στο μηχανήμα εξοπλισμό ή αξεσουάρ που δεν προβλέπονται ή δεν είναι εγκεκριμένα από τον κατασκευαστή. Μην εξουσιοδοτημένες παρεμβάσεις ή αξεσουάρ μπορούν να προκαλέσουν σοβαρό τραυματισμό ή και θάνατο του χειριστή ή άλλων. Σιγουρευτείτε πως έχετε σταματήσει τον κινητήρα:

- ▶ Όταν προσαρμόζετε ή αφαιρείτε αξεσουάρ.
- ▶ Όποτε αφήνετε το μηχανήμα χωρίς επίβλεψη.
- ▶ Κατά τον ανεφοδιασμό.
- ▶ Όταν αδειάζετε τον κάδο συλλογής.
- ▶ Όταν μετακινείστε μεταξύ θέσεων εργασίας ή πάνω από διαδρόμους και εμπόδια στο έδαφος.

**ΠΡΟΣΟΧΗ:** Τα περιστρεφόμενα μέρη μπορούν να προκαλέσουν σοβαρό τραυματισμό και πρέπει να αποφεύγετε να έρχεστε σε επαφή με αυτά όταν βρίσκονται σε περιστροφή. Μη βάζετε τα χέρια ή τα πόδια σας κάτω από το πλαίσιο κοπής του

χλοοκοπτικού όταν ο κινητήρας είναι σε λειτουργία και να περνάτε πάντα πίσω από το χλοοκοπτικό.

**ΠΡΟΣΟΧΗ:** Εάν κάποιο μέρος σπάσει ή γίνει κάποιο ατύχημα κατά την εργασία, σβήστε τον κινητήρα αμέσως και μετακινήστε το μηχάνημα μακριά για να αποφευχθεί επιπλέον ζημιά. Σε περίπτωση που κάποιο ξένο σώμα έχει εισέλθει στο μηχάνημα, σταματήστε τη λειτουργία, ελέγξτε το μηχάνημα για τυχόν βλάβη και κάντε τις απαραίτητες επισκευές προτού το θέσετε εκ νέου σε λειτουργία.

Τα επίπεδα θορύβου και δονήσεων που αναφέρονται στις οδηγίες χρήσης είναι τα μέγιστα για τη χρήση του μηχανήματος. Μη επαρκής συντήρηση έχει σημαντικό αντίκτυπο στις εκπεμπόμενες δονήσεις και στο θόρυβο. Επομένως, είναι απαραίτητο να λαμβάνετε προληπτικά μέτρα για να εξαλείψετε πιθανό κίνδυνο λόγω υψηλού επιπέδου δονήσεων ή θορύβου. Να διατηρείται το μηχάνημα σε καλή κατάσταση, να φοράτε προστασία ακοής και να κάνετε διαλείμματα κατά την εργασία. Το να λειτουργείτε το μηχάνημα σε σταθερή ταχύτητα και να κρατάτε τα χειριστήρια με καλή και επαρκούς δύναμης λαβή μπορεί να ελαττώσει το επίπεδο δονήσεων. Κατά τη διάρκεια μιας μέρας εργασίας, θα πρέπει να κάνετε συχνά και επαρκή διαλείμματα για να αποφύγετε τυχόν ζημιά λόγω δονήσεων ή βλάβη ακοής. Παρατεταμένη έκθεση σε δονήσεις μπορεί να προκαλέσει τραυματισμούς και νεύρο-αγγειακές διαταραχές (ονομάζεται επίσης σύνδρομο "Raynaud's" ή σύνδρομο του "λευκού χεριού"), ειδικά σε άτομα που πάσχουν από διαταραχές του κυκλοφοριακού. Τα συμπτώματα μπορεί να αφορούν τα χέρια, τους καρπούς και τα δάχτυλα και εμφανίζονται μέσω απώλειας ευαισθησίας, νέκρωσης αίσθησης, κνησμό, πόνο και αποχρωματισμό ή δομικές αλλαγές του δέρματος. Τα παραπάνω μπορεί να επιδεινωθούν υπό χαμηλές περιβαλλοντολογικές συνθήκες ή όταν πιάνετε τις χειρολαβές υπερβολικά σφικτά. Εάν εμφανιστούν τα συμπτώματα, ο χρόνος που χρησιμοποιείται το μηχάνημα πρέπει να μειωθεί και να συμβουλευτείτε έναν γιατρό.

#### ΚΙΝΔΥΝΟΙ ΣΧΕΤΙΚΟΙ ΜΕ ΤΗΝ ΠΕΡΙΟΧΗ ΕΡΓΑΣΙΑΣ

Επιθεωρήστε διεξοδικά ολόκληρο το χώρο εργασίας και χρησιμοποιήστε μια τσουγκράνα ή σκούπα για να χαλαρώσετε τυχόν υπολείμματα και να αφαιρέσετε οτιδήποτε μπορεί να εξοστρακιστεί από το μηχάνημα, να αποτελέσει πηγή κινδύνου (πέτρες, κλαδιά, σύρμα, οστά κ.λπ.) ή να προκαλέσει βλάβη στο μηχάνημα. Ελέγξτε ότι δεν υπάρχουν παρευρισκόμενοι ή κατοικίδια ζώα σε απόσταση τουλάχιστον 15 μέτρων του εύρους δράσης του μηχανήματος.

Μην κατευθύνετε τον καυστήρα της εξάτμισης και συνεπώς τα καυσαέρια προς εύφλεκτα υλικά. Ελέγχετε πάντα για τυχόν αντικείμενα που ενδέχεται να μπλοκάρουν το σύστημα εισαγωγής αέρα πριν αρχίσετε να εργάζεστε. Μια φραγμένη εισαγωγή αέρα μειώνει την απόδοση του μηχανήματος και αυξάνει τη θερμοκρασία λειτουργίας του κινητήρα, γεγονός που μπορεί να οδηγήσει σε ανεπανόρθωτη βλάβη του κινητήρα.

Μην λειτουργείτε τον κινητήρα σε περιορισμένους χώρους όπου επικίνδυνα καυσαέρια μονο-

ξειδίου του άνθρακα μπορεί να αναπτυχθούν. Μην χρησιμοποιείτε το μηχάνημα κοντά σε ανοιχτά παράθυρα.

Εργαστείτε μόνο κατά τη διάρκεια της ημέρας ή με καλό τεχνητό φως σε καλές συνθήκες ορατότητας.

Προσπαθήστε να μην προκαλείτε αναταραχή. Χρησιμοποιείτε το παρόν μηχάνημα μόνο σε λογικές ώρες της ημέρας (όχι ωρίς το πρωί ή αργά το βράδυ, όταν ο θόρυβος θα μπορούσε να προκαλέσει αναταραχή).

Διατηρείτε γερή και καλής ισορροπίας θέση εργασίας. Όπου είναι δυνατόν, αποφύγετε να εργάζεστε σε υγρό, ολισθηρό έδαφος ή σε κάθε περίπτωση σε ανώμαλο ή απότομο έδαφος που δεν εγγυάται σταθερότητα για τον χειριστή. Εργαστείτε κόβοντας το γραζόν μιας πλαγιάς οριζόντια (όχι πάνω – κάτω) και αποφύγετε τη χορτολίπανση σε απότομες πλαγιές.

## ΠΡΟΔΙΑΓΡΑΦΕΣ ΠΡΟΪΟΝΤΟΣ

### ΠΡΟΒΛΕΠΟΜΕΝΗ ΧΡΗΣΗ

Το παρόν μηχάνημα έχει σχεδιαστεί και κατασκευαστεί για κοπή χλοοτάπητα, για παράδειγμα σε εκτάσεις γκαζόν.

Κάθε διαφορετική χρήση από τις παραπάνω αναφερόμενες θα μπορούσε να είναι επικίνδυνη, να προκαλέσει βλάβη σε ανθρώπους ή/ και ζημιά σε υλικά και το μηχάνημα.

### ΜΗ ΠΡΟΒΛΕΠΟΜΕΝΗ ΧΡΗΣΗ

Το μηχάνημα δεν πρέπει να χρησιμοποιηθεί για να κόψετε επικίνδυνα υλικά όπως εύφλεκτα ή εκρηκτικά είδη, καυτές χόβολες ή υλικά καύσης χωρίς φλόγα, αναμμένα τσιγάρα, κομμάτια γυαλιού, μεταλλικά αντικείμενα, πέτρες και τυχόν άλλα αντικείμενα που θα μπορούσαν να είναι επικίνδυνα για το μηχάνημα καθώς και για τον χειριστή και άλλους.

Παραδείγματα μη προβλεπόμενης χρήσης μπορεί να περιλαμβάνουν, αλλά δεν περιορίζονται σε

- Να χρησιμοποιείτε το μηχάνημα χωρίς εξαρτήματα που παρέχονται αποκλειστικά από τον κατασκευαστή για ειδικές χρήσεις, ή να χρησιμοποιείτε με τσουκάλι με τρόπο που δεν είναι σύμφωνος με τις παρούσες οδηγίες χρήσης.
- Να χρησιμοποιείται το μηχάνημα από περισσότερα από ένα άτομα.

## ΤΕΧΝΙΚΑ ΧΑΡΑΚΤΗΡΙΣΤΙΚΑ

| Κωδικός είδους    |    | 46 200                    | 46 201                    |
|-------------------|----|---------------------------|---------------------------|
| <b>Μοντέλο</b>    |    | <b>GLM 48/174 SP PLUS</b> | <b>GLM 53/174 SP PLUS</b> |
| Πλάτος κοπής      | cm | 48                        | 52,5                      |
| Τύπος προώθησης   |    | Αυτοπροώθηση / 1 ταχύτητα | Αυτοπροώθηση / 1 ταχύτητα |
| Έυρος ύψους κοπής | mm | 25-75                     | 25-75                     |

| ΤΕΧΝΙΚΑ ΧΑΡΑΚΤΗΡΙΣΤΙΚΑ        |         |                    |                    |
|-------------------------------|---------|--------------------|--------------------|
| Κωδικός είδους                |         | 46 200             | 46 201             |
| Μοντέλο                       |         | GLM 48/174 SP PLUS | GLM 53/174 SP PLUS |
| Τάπα χορτολίπανσης            |         | Ναι                | Ναι                |
| Πλαϊνή εκτόξευση              |         | Όχι                | Ναι                |
| Μοντέλο κινητήρα              |         | RV175              | RV175              |
| Κυβισμός κινητήρα             | cc      | 174                | 174                |
| Ονομαστική ισχύς κινητήρα     | kW / hp | 3,2 / 4,3          | 3,2 / 4,3          |
| Ονομαστική ταχύτητα           | rpm     | 2.800              | 2.800              |
| Χωρητικότητα δοχείου καυσίμου | L       | 1,5                | 1,5                |
| Χωρητικότητα κινητήρα σε λάδι | L       | 0,5                | 0,5                |
| Διάμετρος εμπρόσθιων τροχών   | mm      | 177,8              | 203,2              |
| Διάμετρος οπίσθιων τροχών     | mm      | 254,0              | 279,4              |
| Χωρητικότητα κάδου συλλογής   | L       | 65                 | 65                 |
| Καθαρό βάρος                  | kg      | 31,1               | 31,7               |
| Επίπεδο θορύβου               | dB      | 96                 | 98                 |

## ΤΑΥΤΟΠΟΙΗΣΗ ΜΕΡΩΝ

- Μοχλός συμπλέκτη
- Μοχλός φρένου
- Λαβή χειρισμού και σημεία συναρμολόγησης
- Προστατευτικό οπίσθιας εκτόξευσης
- Κινητήρας
- Φίλτρο αέρος
- Εμπρόσθια λαβή μεταφοράς
- Τάπα λαδιού
- Προστατευτικό πλευρικής εκτόξευσης
- Εξάρτημα πλευρικής εκτόξευσης
- Μοχλός ρύθμισης ύψους κοπής
- Κάδος συλλογής
- Κοχλίας
- Βίδα
- Συρματόσχοινο φρένου
- Συρματόσχοινο συμπλέκτη
- Πλαίσιο κάδου συλλογής

- Πλαστικοί σύνδεσμοι κάδου συλλογής
- Τάπα χορτολίπανσης
- Στηρίγματα προστατευτικού οπίσθιας εκτόξευσης
- Ανω στάθμη λαδιού
- Κάτω στάθμη λαδιού
- Ανω στάθμη καυσίμου
- Τάπα δοχείου καυσίμου
- Φοόσκα προ-πλήρωσης καυσίμου
- Αποστάτης λεπίδας κοπής
- Λεπίδα κοπής
- Ροδέλα λεπίδας κοπής
- Στοιχείο φίλτρου αέρος
- Καπάκι φίλτρου αέρος
- Μπουζί
- Πίπα μπουζί
- Λαβή χειρόμυζας

**ΣΗΜΕΙΩΣΗ:** Not all of the above items will be available for all models.

## ΛΕΙΤΟΥΡΓΙΑ

### ΠΡΟΕΤΙΜΑΖΟΝΤΑΣ ΤΟ ΜΗΧΑΝΗΜΑ

Η αποσυσκευασία και η συναρμολόγηση πρέπει να γίνονται σε επίπεδη και σταθερή επιφάνεια, με επαρκή χώρο για τη μετακίνηση του μηχανήματος και της συσκευασίας του και με τη χρήση κατάλληλου εξοπλισμού.

- Συναρμολογήστε τη λαβή χειρισμού με τις βίδες (Εικ. 2.14) και τους κοχλίες (Εικ. 2.13). Αν χρειάζεται να προσαρμόσετε το ύψος της λαβής μπορείτε να το κάνετε διαλύγοντας μια από τις θέσεις "L" ή "H", για χαμηλή και υψηλή θέση αντίστοιχα, στις κάτω αριστερά και δεξιά θέσεις συναρμολόγησης (Εικ. 3)
- Τοποθετήστε τη χειρόμυζα στα δεξιά της λαβής χειρισμού, εισάγοντας τη λαβή της στο σκονί οδηγού και στερεώνοντας το σκονί με το πλαστικό κολάρο (Εικ. 17).
- Τοποθετήστε τα συρματόσχοινα του φρένου και του συμπλέκτη στη θέση τους (Εικ. 4).
- Συναρμολογήστε τον κάδο συλλογής σύροντας το πλαίσιο στη σακούλα γρασιδιού και συνδέοντας τους συνδέσμους (Εικ. 5).
- Σηκώστε το προστατευτικό οπίσθιας εκτόξευσης, αφαιρέστε τη τάπα χορτολίπανσης (όπου είναι διαθέσιμο) (Εικ. 7) και τοποθετήστε τον κάδο συλλογής στη θέση του (Εικ. 6).

### Τάπα χορτολίπανσης

Η τάπα χορτολίπανσης πρέπει να χρησιμοποιείται κατά την εργασία της χορτολίπανσης και ποτέ σε συνδυασμό με τον κάδο συλλογής. Αφαιρέστε τον κάδο συλλογής όταν χρησιμοποιείτε την τάπα χορτολίπανσης. Για να εγκαταστήσετε την τάπα χορτολίπανσης, ανασηκώστε το προστατευτικό οπίσθιας εκτόξευσης και σύρετέ τη στη θέση της (Εικ. 7).

### Στηρίγματα προστατευτικού οπίσθιας εκτόξευσης

Όπου είναι διαθέσιμο, δύο πίσω στηρίγματα του προστατευτικού οπίσθιας εκτόξευσης (Εικ. 8.20) θα βρίσκονται στο κομμάτι της χλοοκοπτικής. Εγκαταστήστε αυτά τα στηρίγματα όπως φαίνεται (Εικ. 8) για να κρατήσετε το προστατευτικό οπί-

σθιας εκτόξευσης σε ανοιχτή θέση, εάν χρειάζεται να κάνετε το γρασίδι να εκτοξεύεται πιο αποτελεσματικά μέσω της οπίσθιας εξόδου.

### Εξάρτημα πλευρικής εκτόξευσης

Όπου είναι διαθέσιμο, η χρήση πλευρικής εκτόξευσης (Εικ. 1.10) οδηγεί το κομμένο γρασίδι σε έξοδο από τα πλάγια του πλαισίου κοπής του χλοοκοπτικού. Σηκώστε το προστατευτικό πλευρικής εκτόξευσης (Εικ. 1.9) για να εγκαταστήσετε το εξάρτημα.

**ΣΗΜΕΙΩΣΗ:** Κατά τη χορτολίπανση, αφαιρέστε το εξάρτημα πλευρικής εκτόξευσης.

**ΣΗΜΕΙΩΣΗ:** Κατά τη χρήση της πλευρικής εκτόξευσης, διατηρήστε την τάπα χορτολίπανσης στη θέση της.

### Ρύθμιση του ύψους κοπής

**ΠΡΟΕΙΔΟΠΟΙΗΣΗ:** Πριν ρυθμίσετε το ύψος κοπής, σταματήστε τον κινητήρα και περιμένετε να σταματήσει εντελώς η λεπίδα του χλοοκοπτικού. Μετακινήστε το μοχλό (Εικ. 1.11) προς τα εμπρός ή προς τα πίσω για να προσαρμόσετε στο επιθυμητό ύψος κοπής. Σιγουρευτείτε ότι μια επιστρέψετε τον μοχλό στη θέση κλειδώματός του.

### Πριν ξεκινήσετε την εργασία παρακαλείστε να:

1. Βεβαιωθείτε ότι όλες οι βίδες του μηχανήματος είναι σφικτά στερεωμένες.
2. Βεβαιωθείτε ότι το φίλτρο αέρα είναι καθαρό.
3. Προετοιμάστε τα αξεσουάρ και βεβαιωθείτε ότι έχουν τοποθετηθεί σωστά.
4. Γεμίστε με λάδι και καύσιμο όπως υποδεικνύεται παρακάτω.

### ΚΑΥΣΙΜΟ ΚΑΙ ΛΙΠΑΝΣΗ

**ΠΡΟΣΟΧΗ:** Μην κανίζετε όταν ανεφοδιάζετε με καύσιμο και διατηρείστε το καύσιμο μακριά από όλες τις πιθανές πηγές φωτιάς ή σπινθήρων. Αποφύγετε να εισπνέετε τις αναθυμιάσεις καυσίμου και ανεφοδιάστε πάντα σε εξωτερικό και καλά αεριζόμενο χώρο.

**ΠΡΟΣΟΧΗ:** Η χλοοκοπτική μηχανή είναι εξοπλισμένη με 4-χρονο κινητήρα που σημαίνει πως πρέπει πάντα να χρησιμοποιείτε βενζίνη ως καύσιμο και πως ο κινητήρας πρέπει να περιέχει λάδι 4-χρονου κινητήρα.

Προδιαγραφές καυσίμου: Αμόλυβδη βενζίνη  
Προδιαγραφές λαδιού: Να χρησιμοποιείται μόνο λάδι κινητήρα που πληρεί τις απαιτήσεις API service κατηγορίας SF ή υψηλότερης. Για γενική χρήση (5°C - 38°C) συνιστάται να χρησιμοποιείτε λάδι SAE 15W-40. Χωρητικότητα κινητήρα σε λάδι: 0,5L

Να χρησιμοποιείτε πάντοτε καθαρό δοχείο για την αποθήκευση επιπλέον καυσίμου και να μη χρησιμοποιείτε καύσιμο που έχει αποθηκευτεί για περισσότερο του ενός μηνός.

Να χρησιμοποιείτε χωνί για να αποφύγετε να κυθεί το καύσιμο ή το λάδι. Μην γεμίζετε με επιπλέον της απαιτούμενης ποσότητας.

Για να γεμίσετε τον κινητήρα με καύσιμο:

1. Αφαιρέστε την τάπα του δοχείου καυσίμου (Εικ. 10.24)

**ΠΡΟΣΟΧΗ:** Ανοίξτε προσεκτικά την τάπα

καυσίμου, καθώς πίεση μπορεί να έχει αναπτυχθεί στο εσωτερικό του δοχείου.

2. Προσθέστε καύσιμο έως το άνω όριο του δοχείου καυσίμου (Εικ. 10.23). Αφήστε τουλάχιστον 5mm χώρο μεταξύ της κορυφής του καυσίμου και της εσωτερικής άκρης του δοχείου καυσίμου για να επιτρέψετε τυχόν διαστολή του περιεχομένου.

3. Τοποθετήστε την τάπα πίσω στη θέση της και σφίξτε επαρκώς.

Για να γεμίσετε τον κινητήρα με λάδι:

4. Αφαιρέστε την τάπα λαδιού (Εικ. 1.8). Το κάτω μέρος της είναι ο δείκτης στάθμης λαδιού

5. Προσθέστε αρκετό λάδι ώστε η στάθμη λαδιού να είναι μεταξύ του άνω (Εικ. 9.21) και του κάτω (Εικ. 9.22) επιπέδου στο δείκτη. Η μέτρηση πρέπει να γίνεται με το δείκτη στάθμης λαδιού τοποθετημένο, αλλά όχι βιδωμένο, στη θέση του.

6. Επανατοποθετήστε την τάπα λαδιού και σφίξτε επαρκώς.

**ΠΡΟΕΙΔΟΠΟΙΗΣΗ:** Σκουπίστε τυχόν καύσιμο και λάδι που έχει κυθεί πριν ξεκινήσετε τον κινητήρα.

### ΕΚΚΙΝΩΝΤΑΣ ΤΟ ΜΗΧΑΝΗΜΑ

**ΠΡΟΕΙΔΟΠΟΙΗΣΗ:** Πριν από την εκκίνηση του κινητήρα, βεβαιωθείτε ότι τόσο ο μηχανήμα όσο και εσείς είστε σε σταθερό έδαφος.

**ΣΗΜΕΙΩΣΗ:** Σε περίπτωση κρίσης εκκίνησης είναι απαραίτητο να χρησιμοποιήσετε τη φούσκα προ-πλήρωσης καυσίμου (όπου είναι διαθέσιμο) (Εικ. 11.25) πιέζοντάς την μία έως τέσσερις φορές, αντλώντας το καύσιμο απευθείας από τον καρμπυρατέρ στον κύλινδρο.

1. Τραβήξτε το μοχλό φρένου προς τα πίσω και κρατήστε το στη λαβή (Εικ. 12).

2. Διατηρήστε το μοχλό του συμπλέκτη ελεύθερο σε όλη τη διάρκεια της διαδικασίας εκκίνησης. Αυτό θα εμποδίσει το χλοοκοπτικό να κινηθεί προς τα εμπρός όταν χρησιμοποιείτε τη χειρόμυζα (Εικ. 13).

3. Με τη λαβή της χειρόμυζας στη θέση στήριξής της, τραβήξτε τη χειρόμυζα αργά (Εικ. 17.33) με το δεξί σας χέρι μέχρι να αρχίσετε να αισθάνεστε αντίσταση. Τότε τραβήξτε ενεργητικά. Ο κινητήρας πρέπει να ξεκινήσει μετά από δύο έως πέντε τραβήγματα το πολύ.

**ΠΡΟΕΙΔΟΠΟΙΗΣΗ:** Για να μην σπάσει το σχοινί της μίζας, μην χρησιμοποιείτε ολόκληρο το μήκος του ή το αφήνετε να γλιστρήσει κατά μήκος της άκρης της οπής οδηγού του. Απελευθερώστε σταδιακά τη χειρόμυζα, για να αποφύγετε να επιστρέψει στην θέση του ανεξέλεγκτα.

**ΣΗΜΕΙΩΣΗ:** Μόλις ζεσταθεί, ο κινητήρας πρέπει να εκκινεί με το πρώτο τράβηγμα.

Για μέγιστη απόδοση και αξιοπιστία, αφήστε τον κινητήρα να ζεσταθεί πριν από τη λειτουργία. Λειτουργήστε τον κινητήρα για δύο έως τρία λεπτά με ταχύτητα ρελαντί.

### ΛΕΙΤΟΥΡΓΩΝΤΑΣ ΤΟ ΜΗΧΑΝΗΜΑ

Η λεπίδα κοπής θα ξεκινήσει να περιστρέφεται με το που εκκινήσει ο κινητήρας. Όσο το μηχάνημα λειτουργεί, διατηρήστε τη λαβή φρένου σε θέση

εργασίας (Εικ. 12). Ο κινητήρας θα σταματήσει μόλις αφήσετε τη λαβή φρένου.

### Μοχλός συμπλέκτη

Σπρώξτε το μοχλό του συμπλέκτη (Εικ. 1.1) προς τα εμπρός και κρατήστε το στη λαβή χειρισμού για να προωθήσετε το χλοοκοπτικό προς τα εμπρός. Αφήστε το συμπλέκτη για να σταματήσετε την κίνηση του χλοοκοπτικού προς τα εμπρός.

**ΠΡΟΕΙΔΟΠΟΙΗΣΗ:** Απελευθερώνετε πάντα το μοχλό του συμπλέκτη όταν προσπαθείτε να θέσετε σε λειτουργία τον κινητήρα (Εικ. 13). Εάν ο συμπλέκτης είναι ενεργοποιημένος, το χλοοκοπτικό θα κινηθεί προς τα εμπρός.

Λειτουργείτε το μοχλό του συμπλέκτη με γρήγορες και πλήρεις κινήσεις, έτσι ώστε ο συμπλέκτης να είναι είτε πλήρως ενεργοποιημένος είτε πλήρως απελευθερωμένος. Αυτό θα βοηθήσει στην παράταση της διάρκειας ζωής του μηχανισμού του συμπλέκτη.

### ΣΤΑΜΑΤΩΝΤΑΣ ΤΟ ΜΗΧΑΝΗΜΑ

1. Ελευθερώστε το μοχλό του συμπλέκτη.
2. Αφήστε τον κινητήρα να ελαττώσει τη θερμοκρασία του λειτουργώντας στο ρελαντί για μερικά δευτερόλεπτα.
3. Ελευθερώστε το μοχλό του φρένου για να σβήσετε τον κινητήρα.

### ΣΥΝΤΗΡΗΣΗ ΚΑΙ ΚΑΘΑΡΙΣΜΟΣ

**ΠΡΟΣΟΧΗ:** Μην κάνετε ποτέ συντήρηση ή καθαρισμό με το μηχανήμα σε λειτουργία. Να εργάζεστε πάντα σε κρύο μηχανήμα.

**ΠΡΟΣΟΧΗ:** Πριν καθαρίσετε ή εκτελέσετε εργασίες συντήρησης, αποσυνδέστε το μπουζί και διαβάστε τις σχετικές οδηγίες.

Φοράτε κατάλληλα ρούχα και προστατευτικά γάντια όποτε κινδυνεύουν τα χέρια σας.

Τυχόν προσαρμογές ή εργασίες συντήρησης που δεν περιγράφονται σε αυτό το εγχειρίδιο πρέπει να εκτελούνται από τον αντιπρόσωπό σας ή ένα εξειδικευμένο κέντρο σέρβις με τις απαραίτητες γνώσεις και εξοπλισμό για να διασφαλιστεί ότι η εργασία γίνεται σωστά διατηρώντας το αρχικό επίπεδο ασφάλειας του μηχανήματος. Τυχόν εργασίες που εκτελούνται σε μη εξουσιοδοτημένα κέντρα ή από μη εξουσιοδοτημένα άτομα θα ακυρώσουν πλήρως την εγγύηση και όλες τις υποχρεώσεις και ευθύνες του κατασκευαστή.

Διατηρείτε όλα τα παζιμάδια και τις βίδες σφιχτά για να βεβαιωθείτε ότι το μηχανήμα είναι πάντα σε ασφαλή κατάσταση λειτουργίας. Η τακτική συντήρηση είναι απαραίτητη για την ασφάλεια και για τη διατήρηση υψηλού επιπέδου επιδόσεων.

**ΠΡΟΣΟΧΗ:** Μη χρησιμοποιείτε ποτέ το μηχανήμα με φθαρμένα ή κατεστραμμένα μέρη. Τα ελαττωματικά ή φθαρμένα εξαρτήματα πρέπει πάντοτε να αντικαθίστανται και να μην επισκευάζονται. Χρησιμοποιείτε μόνο γνήσια ανταλλακτικά.

### ΠΡΟΓΡΑΜΜΑ ΣΥΝΤΗΡΗΣΗΣ

| Συχνότητα<br>Εργασία   |                     | Πριν κάθε χρήση | Μετά τον 1ο μήνα ή τις πρώτες 5 ώρες χρήσης | Κάθε 3 μήνες ή 25 ώρες χρήσης | Κάθε 12 μήνες ή 100 ώρες χρήσης | Κάθε 24 μήνες ή 250 ώρες χρήσης |
|--|---------------------|-----------------|---|-------------------------------|---------------------------------|---------------------------------|
|  |                     |                 |   |                               |                                 |                                 |
| Χειριστήρια  | Ελέγξτε             | ✓               |   |                               |                                 |                                 |
| Μαχαίρι χορτοκοπής   | Ελέγξτε             | ✓*              |   |                               |                                 |                                 |
| Λάδι κινητήρα  | Ελέγξτε-Συμπληρώστε | ✓               |   |                               |                                 |                                 |
|  | Αντικαταστήστε      |                 | ✓   | ✓                             |                                 |                                 |
| Φίλτρο αέρα  | Ελέγξτε-Καθαρίστε   | ✓               |   |                               |                                 |                                 |
|  | Αντικαταστήστε      |                 | ✓   | ✓                             |                                 |                                 |
| Μπουζί   | Ελέγξτε-Προσαρμόστε |                 | ✓   |                               | ✓                               |                                 |
|  | Αντικαταστήστε      |                 |   |                               |                                 | ✓                               |
| Φίλτρο βενζίνης  | Καθαρίστε           |                 | ✓   | ✓                             |                                 |                                 |
| Σωλήνες βενζίνης   | Ελέγξτε             |                 | ✓   |                               | ✓*                              |                                 |
| Διάκενο βαλβίδων   | Ελέγξτε-Προσαρμόστε |                 |   |                               | ✓**                             |                                 |
| * Αυτά τα αντικείμενα πρέπει να αντικαθίστανται αν απαιτείται.   |                     |                 |   |                               |                                 |                                 |
| **Αυτές οι εργασίες πρέπει γίνονται μόνο από εξουσιοδοτημένους αντιπροσώπους που έχουν τα κατάλληλα εργαλεία και επάρκεια γνώσεων. |                     |                 |   |                               |                                 |                                 |

### ΛΕΠΙΔΑ ΚΟΠΗΣ

Για να ελέγξετε τη λεπίδα:

1. Γείρετε το χλοοκοπτικό προς τα δεξιά (Εικ. 14), έτσι ώστε η πλευρά του φίλτρου αέρα να είναι προς τα πάνω. Αυτό θα βοηθήσει στην αποφυγή διαρροής καυσίου και δυσκολίας στην εκκίνηση του κινητήρα, μόλις ολοκληρωθεί η διαδικασία.
2. Επιθεωρήστε τη λεπίδα (Εικ. 14.27) για ζημιές, ρωγμές και υπερβολική σκουριά ή διάβρωση.
3. Μια μη κοφτερή λεπίδα μπορεί να ακονιστεί, αλλά μια λεπίδα που είναι υπερβολικά φθαρμένη, λυγισμένη, ραγισμένη ή με άλλη βλάβη πρέπει να αντικατασταθεί.
4. Εάν πρέπει να αφαιρέσετε τη λεπίδα για ακόνισμα ή αλλαγή:
  - i. Αφαιρέστε τη βίδα (Εικ. 14.14) με ένα εργαλείο με καρυδάκι. Χρησιμοποιήστε ένα ξύλινο μπλοκ για να αποτρέψετε την περι-

στροφή της λεπίδας ενώ προσπαθείτε να αφαιρέσετε τη βίδα.

- ii. Αφαιρέστε τη ροδέλα (Εικ. 14.28).
- iii. Αφαιρέστε τη λεπίδα.

Για να επανατοποθετήσετε την ακονισμένη ή τη νέα λεπίδα:

- i. Τοποθετήστε τη λεπίδα στη θέση της.
- ii. Τοποθετήστε τη ροδέλα στη θέση της.
- iii. Τοποθετήστε τη βίδα στη θέση της και σφίξτε με δυναμόκλειδο.

**ΣΗΜΕΙΩΣΗ:** Ενδέχεται να υπάρχει αποσπασμένη λεπίδας (Εικ. 14.26), ανάλογα με το μοντέλο του χλοοκοπτικού. Βεβαιωθείτε ότι τον τοποθετήσατε πίσω στη θέση του.

Μετά την παραπάνω διαδικασία, αφαιρέστε το ξύλινο μπλοκ που εμποδίζει τη λεπίδα να περιστραφεί.

## ΚΑΔΟΣ ΣΥΛΛΟΓΗΣ

Για να καθαρίσετε τον κάδο συλλογής, αφαιρέστε τον από το χλοοκοπτικό και πλύνετε με νερό. Αφήστε τον να στεγνώσει πλήρως προτού τον επανατοποθετήσετε.

**ΣΗΜΕΙΩΣΗ:** Μια νωπή σακούλα θα φράζει γρήγορα.

## ΛΑΔΙ ΚΙΝΗΤΗΡΑ

**ΠΡΟΕΙΔΟΠΟΙΗΣΗ:** Ο έλεγχος της στάθμης και η αλλαγή λαδιού πρέπει να γίνονται σε στερεά και επίπεδη επιφάνεια. Ο κινητήρας πρέπει να είναι πάντα σταματημένος. Εάν ο κινητήρας ήταν σε λειτουργία, θα είναι ζεστός και η διαδικασία πρέπει να γίνεται με προσοχή για να αποφευχθεί ο κίνδυνος εγκαύματος.

Για να ελέγξετε τη στάθμη λαδιού:

1. Αφαιρέστε την τάπα λαδιού.
2. Σκουπίστε το δείκτη στάθμης λαδιού.
3. Τοποθετήστε το δείκτη στάθμης λαδιού στο λαϊμό πλήρωσης λαδιού, χωρίς να το βιδώσετε.
4. Αφαιρέστε το δείκτη στάθμης λαδιού και ελέγξτε την ένδειξη στάθμης που εμφανίζεται σε αυτόν. Εάν απαιτείται, γεμίστε με λάδι έως το άνω όριο.
5. Τοποθετήστε το δείκτη στάθμης λαδιού στη θέση του και σφίξτε επαρκώς.

Για να αλλάξετε το λάδι:

**ΣΗΜΕΙΩΣΗ:** Αποστραγγίστε το χρησιμοποιημένο λάδι ενώ ο κινητήρας είναι ζεστός. Το ζεστό λάδι αποστραγγίζεται γρήγορα και πλήρως.

**ΠΡΟΕΙΔΟΠΟΙΗΣΗ:** Λάβετε τα απαραίτητα προστατευτικά μέτρα κατά του ζεστού λαδιού για να αποφύγετε τυχόν κίνδυνο εγκαύματος.

1. Αφαιρέστε την τάπα λαδιού.
2. Τοποθετήστε ένα κατάλληλο δοχείο δίπλα στο χλοοκοπτικό για να ρίξετε το χρησιμοποιημένο λάδι.
3. Γείρετε το χλοοκοπτικό στη δεξιά πλευρά του. Το χρησιμοποιημένο λάδι θα στραγγίσει μέσω του λαϊμού πλήρωσης. Αφήστε το λάδι να στραγγίσει εντελώς.

**ΣΗΜΕΙΩΣΗ:** Απορρίψτε το χρησιμοποιημένο λάδι κινητήρα και τα δοχεία με τρόπο φιλικό προς το περιβάλλον. Σας προτείνουμε να το πάτε σε ένα σφραγισμένο δοχείο στο

τοπικό κέντρο ανακύκλωσης ή στο πρατήριο καυσίμων. Μην το πετάτε στα σκουπίδια και μην το ρίχνετε στο έδαφος ή στην αποχέτευση.

4. Επανατοποθετήστε το χλοοκοπτικό σε επίπεδη (οριζόντια) θέση.
5. Γεμίστε τον κινητήρα με το συνιστώμενο λάδι.
6. Αφήστε λίγα λεπτά ώστε το λάδι να καταλαγιάσει και μετά μετρήστε τη στάθμη του λαδιού χρησιμοποιώντας το δείκτη στάθμης λαδιού. Επαναλάβετε τα βήματα με αριθμό 5 και 6 έως ότου η στάθμη λαδιού είναι σωστή.
7. Τοποθετήστε το δείκτη στάθμης λαδιού στη θέση του και σφίξτε επαρκώς.

**ΠΡΟΕΙΔΟΠΟΙΗΣΗ:** Το να λειτουργείτε τον κινητήρα με χαμηλή στάθμη λαδιού θα προκαλέσει ζημιά σε αυτόν.

**ΣΗΜΕΙΩΣΗ:** Εάν ο κινητήρας λειτουργεί συχνά υπό συνθήκες αυξημένης σκόνης ή άλλες δυσμενείς συνθήκες, αλλάζετε το λάδι του κινητήρα κάθε 10 ώρες.

## ΦΙΛΤΡΟ ΑΕΡΑ

**ΠΡΟΕΙΔΟΠΟΙΗΣΗ:** Το να λειτουργείτε τον κινητήρα χωρίς φίλτρο αέρα ή με φίλτρο αέρα με βλάβη, θα επιτρέψει την είσοδο βρωμιάς στο εσωτερικό του, προκαλώντας ταχεία φθορά του κινητήρα.

1. Αφαιρέστε το κάλυμμα του φίλτρου αέρα (Εικ. 15.30).
  2. Βεβαιωθείτε ότι το φίλτρο αέρα είναι απαλλαγμένο από ακαθαρσίες και σε καλή κατάσταση.
  3. Εάν το στοιχείο του φίλτρου αέρα είναι βρώμικο (Εικ. 15.29), αφαιρέστε το και καθαρίστε το. Εάν απαιτείται, αντικαταστήστε το με ένα νέο.
- ΠΡΟΕΙΔΟΠΟΙΗΣΗ:** Μην καθαρίζετε ποτέ το φίλτρο αέρα με βενζίνη ή απορρυπαντικά χαμηλού σημείου ανάφλεξης για να αποφύγετε τον κίνδυνο πυρκαγιάς ή έκρηξης.
4. Καθαρίστε τυχόν βρωμιά στο εσωτερικό της θήκης του φίλτρου αέρα και στο καπάκι με ένα μαλακό πανί.
  5. Επανατοποθετήστε το στοιχείο του φίλτρου αέρα και ακολουθήστε την αντίστροφη διαδικασία για να τοποθετήσετε ξανά το κάλυμμα του φίλτρου αέρα.

**ΣΗΜΕΙΩΣΗ:** Εάν ο κινητήρας λειτουργεί συχνά υπό συνθήκες αυξημένης σκόνης ή άλλες δυσμενείς συνθήκες, καθαρίστε το στοιχείο φίλτρου αέρα κάθε 10 ώρες. Εάν είναι απαραίτητο, αλλάξτε το στοιχείο φίλτρου αέρα κάθε 25 ώρες.

## ΜΠΟΥΖΙ

1. Αφαιρέστε το καλώδιο μπουζί (Εικ. 16.32) για να έχετε πρόσβαση στο μπουζί (Εικ. 16.31).
2. Χρησιμοποιήστε ένα κατάλληλο εργαλείο μπουζί για να αφαιρέσετε προσεκτικά το μπουζί.
3. Επιθεωρήστε την κατάσταση του μπουζί και του ηλεκτροδίου του.
4. Πρέπει να είναι καθαρό και να μην είναι φθαρμένο.
5. Ελέγξτε ότι το διάκενο μπουζί κυμαίνεται μεταξύ 0,7 και 0,8 mm (Εικ. 18). Αν χρειάζεται, αντικαταστήστε το μπουζί με ένα νέο.
6. Περάστε προσεκτικά το μπουζί στον κινητήρα

με το χέρι.

7. Αφού βιδώσετε μερικές σπείρες, χρησιμοποιήστε το κατάλληλο εργαλείο μπουζί για να σφίξετε σταθερά το μπουζί.
8. Επανασυνδέστε το καλώδιο του μπουζί.

**ΠΡΟΣΟΧΗ:** Μην αφήνετε ποτέ βρωμιά ή υπολείμματα να εισέλθουν στον κύλινδρο. Πριν αφαιρέσετε το μπουζί, καθαρίστε προσεκτικά τόσο το μπουζί όσο και την περιοχή της κύλινδρο-κεφαλής.

#### ΦΙΛΤΡΟ ΒΕΝΖΙΝΗΣ

Το δοχείο καυσίμου ενδέχεται να είναι εφοδιασμένο με ένα φίλτρο, ανάλογα με το μοντέλο της κλοκοπτικής, που βρίσκεται στο σωλήνα καυσίμου ή στην τάπα του δοχείου καυσίμου. Το φίλτρο καυσίμου μπορεί να διαχωριστεί από τη σύνδεση και πρέπει να ελέγχεται περιοδικά. Εάν το φίλτρο είναι βρώμικο, αντικαταστήστε το με ένα νέο. Σε περίπτωση που το εσωτερικό του δοχείου καυσίμου είναι βρώμικο, μπορεί να καθαριστεί ξεπλένοντάς το με καθαρή βενζίνη.

#### ΚΑΘΑΡΙΣΜΟΣ

Χρησιμοποιήστε μια μικρή μαλακή βούρτσα για να καθαρίσετε το εξωτερικό του μηχανήματος. Μην χρησιμοποιείτε ισχυρά απορρυπαντικά. Τα οικιακά καθαριστικά που περιέχουν αρωματικά έλαια όπως πεύκο και λεμόνι και διαλύτες όπως κηροζίνη μπορούν να προκαλέσουν ζημιά στο πλαστικό περίβλημα ή στη λαβή. Σκουπίστε τυχόν υγρασίες με ένα μαλακό πανί.

#### ΑΠΟΘΗΚΕΥΣΗ

**ΠΡΟΣΟΧΗ:** Μην αποθηκεύετε ποτέ το μηχανήμα με καύσιμο στη δεξαμενή και αφήνετε πάντα να κρυσώσει πριν την αποθήκευση.

**ΠΡΟΣΟΧΗ:** Αποθηκεύστε το μηχανήμα μόνο σε ξηρούς και καλά αεριζόμενους χώρους. Σε περίπτωση που η μονάδα θα αποθηκευτεί για μεγάλο χρονικό διάστημα, χρησιμοποιήστε την ακόλουθη διαδικασία αποθήκευσης:

1. Αποστραγγίστε όλο το καύσιμο από το ρεζερβουάρ καυσίμου.
2. Εκκινήστε τον κινητήρα και αφήστε τον να λειτουργήσει μέχρι να σταματήσει μόνος του. Αυτό εξασφαλίζει ότι όλο το καύσιμο έχει αποστραγγιστεί από το καρμπυρατέρ.
3. Αφήστε τον κινητήρα να κρυσώσει.
4. Αφαιρέστε το μπουζί και βάλτε 30 ml λαδιού κινητήρα υψηλής ποιότητας ή λαδιού μίξης στον κύλινδρο. Τραβήξτε αργά το σχοινί της μίζας για να διανείμετε το λάδι.
5. Εγκαταστήστε εκ νέου το μπουζί.
6. Καθαρίστε σχολαστικά τη μονάδα και ελέγξτε για τυχόν χαλαρά ή κατεστραμμένα μέρη. Επισκευάστε ή αντικαταστήστε τα κατεστραμμένα μέρη και σφίξτε τις χαλαρές βίδες, παξιμάδια ή μπουλόνια.

#### ΠΡΟΣΤΑΣΙΑ ΤΟΥ ΠΕΡΙΒΑΛΛΟΝΤΟΣ

Ανακυκλώστε τις πρώτες ύλες αντί να τις απορρίψετε. Το μηχανήμα, τα αξεσουάρ και οι συσκευασίες πρέπει να ταξινομούνται για φιλική προς

το περιβάλλον ανακύκλωση. Τα πλαστικά εξαρτήματα επισμαίνονται για κατηγοριοποιημένη ανακύκλωση.

#### ΕΓΓΥΗΣΗ

Αυτό το προϊόν είναι εγγυημένο σύμφωνα με τους νόμους / ειδικούς κανονισμούς ανά χώρα, από την ημερομηνία αγοράς του από τον χρήστη. Ζημιές που οφείλονται σε φυσιολογική φθορά, υπερφόρτωση ή ακατάλληλο χειρισμό θα εξαιρεθούν από την εγγύηση. Σε περίπτωση αξίωσης, στείλτε το μηχανήμα, πλήρως συναρμολογημένο, στον αντιπρόσωπό σας ή στο επίσημο κέντρο σέρβις.



## SRPSKI

### OPŠTA BEZBEDNOSNA UPOZORENJA

Pročitajte i razumete uputstvo ovog vlasnika pre rada ove jedinice. Možete da sprečite nezgode tako što ćete biti upoznati sa kontrolama proizvoda i pridržavanjem bezbednih operativnih procedura i bezbednosnih znakova. Ne izlažite jedinicu prekomernoj vlazi, prašini, prljavštini ili korozivnim isparenjama. Nikada ne pokušavajte da izmenite proizvod. Uvek koristite zdrav razum da izbegnete sve situacije koje se smatraju izvan vaše mogućnosti. Nemojte koristiti jedinicu dok ste umorni ili pod uticajem droga, alkohola ili bilo kojih drugih lekova. Držite decu i prolaznike podalje dok operišu. Nikada ne dozvolite deci ili ljudima koji nisu upoznati sa ovim uputstvima da koriste mašinu. Lokalni zakoni mogu da ograniče minimalnu starost operatera. Imajte na umu da je operater ili korisnik odgovoran za nezgode ili neočekivane događaje koji se dešavaju drugim osobama ili njihovoj imovini. Posavetujte se sa ovlašćenim dilerom za rastav i uslugu, koja nije obuhvaćena ovim uputstvom.

#### OPASNOSTI OD UGLJEN-MONOKSIDA

Upravljaj generatorom samo na otvorenom. Nikada ne počinjajte motor u zatvorenom prostoru dok iscrpljuje otrovni ugljen-monoksid, bez mirisa i bezbojni gas. Udisanje ugljen-monoksida izazivače mučninu, nesvesticu ili smrt.

#### OPASNOSTI OD POŽARA I OPEKOTINA

Ne koristite u oblastima sa visokim rizikom od požara. Izduvni sistem postaje dovoljno vreo da zapali zapaljive materijale.

Neki delovi jedinice postaju veoma vrući tokom rada i trebalo bi da obratite pažnju da ih ne dodirujete kako biste izbegli da se opečete. Ostavite da se ohladi pre skladištenja.

Nikad ne pušite blizu jedinice. Potencijalne izvore vatre ili iskre treba držati podalje. Obratite pažnju na opasnosti od požara prilikom dopune goriva jedinici. Ako dođe do požara, koristite odgovarajući protivpožarni aparat posebno dizajniran za požar nafte i benzina.

#### OPASNOSTI OD GORIVA I NAFTE

Benzin i nafta su otrovni i zapaljivi. Sledite uputstva koja je obezbedio svaki proizvođač pre upotrebe.

Uverite se da postoji određeno rastojanje između bilo kog rezervnog rezervoara benzina i jedinice, kako bi se sprečila nepotrebna opasnost. Gorivo je samo napolju u dobro provetrenoj oblasti sa isključenim motorom. Nemojte puniti gorivo tokom operacije. Ne preteruj sa rezervoarom. Nikad ne pušite blizu benzina. Držite izvore vatre i varnice dalje. Uvek skladištite benzin u odobrenim kontejnerima. Pobrinite se da bilo koje i svo prosuto gorivo i ulje budu izbrisani pre nego što upalite motor.

Polako otvorite rezervoar za gorivo kako biste omogućili da se pritisak unutra smanjuje postepeno.

### ZAŠTITNA OPREMA

Uvek nosite odgovarajuću i sertifikovanu zaštitnu opremu prilikom rada jedinice. Uvek nosite adekvatnu odeću koja ne sputava pokrete prilikom korišćenja mašine. Uvek nosite zaštitne rukavice, zaštitne naočare, kacigu i relativnu opremu, respirator sa polu maskiranim maskama, opremu za akustičnu zaštitu i anti-shear sigurnosne čizme sa neklizajućim đonom. Nikada ne nosite maramu, košulje, ogrlice ili bilo kakav pribor za vešanje ili lepršanje koji bi mogao da se uhvati u mašini. Veći kosu ako je dugaika. Masku za disanje treba koristiti kada postoji rizik od prašine.

### KATEGORIJA BEZBEDNOSNA UPOZORENJA

#### BEZBEDAN RAD

Ručice kočnice i kvačila moraju slobodno da se kreću, ne sme im biti potrebno forsiranje i treba automatski i brzo da se vrate u neutralnu poziciju. Prekidač za zaustavljanje motora, gušenje i brzinske poluge (gde je primenljivo) mora lako da se kreće sa jedne pozicije na drugu. Električni kablovi i posebno kabl za svećice moraju biti u savršenom stanju da bi se izbegla generacija bilo kakvih varnica, a kapa mora biti pravilno uklopljena na svećice. Mašinski ručni uređaji i uređaji za zaštitu moraju biti čisti i suvi i dobro pričvršćeni za mašinu.

Nemojte montirati opremu ili pribor na mašinu koja nije predviđena ili odobrena od strane proizvođača. Neovlašćene izmene i/ili pribor mogu rezultirati ozbiljnim ličnim povredama ili smrću operatera ili drugih osoba.

Uverite se da ste zaustavili motor:

- Prilikom montaže ili uklanjanja dodatne opreme.
- Kad god ostavite mašinu bez nadzora.
- Tokom dopune goriva.
- Prilikom pražnjenja vreće za travu.
- Kada se krećete između radnih oblasti ili iznad popločanih oblasti i prizemnih prepreka.

**UPOZORENJE:** Rotirajući delovi mogu izazvati ozbiljne povrede, izbegavajte kontakt sa rotirajućim delovima dok su još u rotaciji. Nikada ne stavljajte ruke ili noge ispod šasije kosilice dok motor radi i uvek hodajte iza kosilice.

**UPOZORENJE:** Ako se nešto pokvari ili dođe do nezgode dok radite, odmah isključite motor i udaljite mašinu kako biste sprečili dalje oštećenje. U slučaju da je strano telo ušlo u mašinu, odmah zaustavite mašinu, proverite da li ima oštećenja i izvršite popravke pre nego što je ponovo pokrenete.

Nivoi buke i vibracija prikazani u ovim uputstvima su maksimalni nivoi za korišćenje mašine. Nedovoljno održavanje ima značajan uticaj na vibracije i emisiju buke. Shodno tome, neophodno je preduzeti preventivne korake kako bi se eliminisala moguća oštećenja usled visokog nivoa buke i stresa od vibracija. Dobro održavajte mašinu, nosite uređaje za zaštitu ušiju i napravite pauze dok radite. Upravljanje mašinom stabilnom brzinom i čvrsto prijanjanje ručki uz odgovarajuću silu može da smanji nivo vibracija. Tokom radnog dana pravićete česte i adekvatne pauze kako biste sprečili oštećenje vibracija i oštećenja ušiju. Prolužena izloženost vibracijama može da izazove povrede i neurovaskularne poremećaje (koji se nazi-

vaju i "Rejnaudov sindrom" ili "bela ruka"), posebno kod ljudi koji pate od poremećaja cirkulacije. Simptomi mogu da se odnose na ruke, zglobove i prste i pokazuju se kroz gubitak osetljivosti, torpora, svraba, bola i obeshralenosti ili strukturnih promena na koži. Ovi efekti se mogu pogoršati niskim ambijentalnim temperaturama i/ili prekomernim zatezanjem ručnih ruku. Ukoliko dođe do pojave simptoma, dužina trajanja upotrebe aparata mora biti smanjena i konsultovan je lekar.

### OPASNOSTI U RADNOJ OBLASTI

Temeljno pregledajte ceo radni prostor i koristite četkicu za grublje ili dvorište kako biste ručno olabavili ostatke i uklonili sve što bi mašina mogla da projektuje, da bude opasan izvor (kamenje, grane, gvozdene žice, kosti i sl.), ili da izazove oštećenja mašina ako se pregaže. Proverite da li u okviru najmanje 15 metara od dometa mašine nema prolaznika ili kućnih ljubimaca.

Ne usmeravajte prigušivač a samim tim i izduvna isparenja prema zapaljivim materijalima.

Uvek proverite da li postoje objekti koji mogu da blokiraju ekran za unos vazduha pre nego što počinju sa radom. Zapušeni unos vazduha smanjuje performanse mašine i povećava radnu temperaturu motora, što može rezultirati kvarom motora.

Ne upravljajte mašinom u zatvorenom prostoru gde mogu da se razviju opasna isparenja ugljen-monoksida. Ne upravljaj mašinom blizu otvorenih prozora.

Radite samo po dnevnom svetlu, ili sa dobrim veštačkim svetlom u dobrim uslovima vidljivosti. Pokušajte da ne izazovete nikakve smetnje. Koristite ovu mašinu samo u razumno doba dana (ne rano ujutru ili kasno uveče kada buka može da izazove smetnje).

Zauzmu čvrstu i dobro izbalansiranu poziciju. Gde je to moguće, izbegavajte rad na vlažnom, klizavom terenu ili u svakom slučaju na neravnomernom ili strmom terenu koji operateru ne garantuje stabilnost. Zaštite stopala tako što ćete izbegavati trčanje prilikom rada kosilice za travu. Pokosite preko lica nagiba (ne gore-dole) i izbegavajte mulching na strmim padinama.

### SPECIFIKACIJE PROIZVODA

#### NAMENJENA UPOTREBA

Ova mašina je dizajnirana i proizvedena za sečenje trave košenjem npr.

Svaka druga upotreba koja se razlikuje od gore navedenih može biti opasna, naneti štetu ljudima i/ili oštetiti stvari i mašinu.

#### NEPRAVILNA UPOTREBA

Mašina ne sme da se koristi za košenje opasnih materija, npr. akumulaciju zapaljivih ili eksplozivnih proizvoda, vrućeg embera ili materijala za sagorevanje bez plamena, upaljenih cigareta, stakla, oštih predmeta, metalnih predmeta, kamenja i bilo kog drugog objekta koji bi mogao da bude opasan po mašinu kao i operatera i druge.

Primeri nepravilne upotrebe mogu da uključuju,

ali nisu ograničeni na:

- ▶ Korišćenje mašine bez pribora koji je proizvođač posebno obezbedio za određenu upotrebu ili korišćenje pribora na način koji nije namenjen ovim uputstvima;
- ▶ Korišćenje mašine od strane više osoba.

| TEHNIČKI PODACI                |         |                            |                            |
|--------------------------------|---------|----------------------------|----------------------------|
| Broj članka                    |         | 46 200                     | 46 201                     |
| Model                          |         | GLM 48/174 SP PLUS         | GLM 53/174 SP PLUS         |
| Širina sečenja                 | cm      | 48                         | 52,5                       |
| Pogonski sistem                |         | Samohodno/<br>Jedna brzina | Samohodno/<br>Jedna brzina |
| Opseg visine sečenja           | mm      | 25-75                      | 25-75                      |
| Utikač za mač                  |         | Da                         | Da                         |
| Bočno pražnjenje               |         | Ne                         | da                         |
| Model motora                   |         | RV175                      | RV175                      |
| Premeštanje motora             | cc      | 174                        | 174                        |
| Snaga ocenjena sa motorom      | kW / hp | 3,2 / 4,3                  | 3,2 / 4,3                  |
| Brzina ocene                   | rpm     | 2.800                      | 2.800                      |
| Kapacitet rezervoara za gorivo | L       | 1,5                        | 1,5                        |
| Kapacitet motornog ulja        | L       | 0,5                        | 0,5                        |
| Prečnik prednjih točkova       | mm      | 177,8                      | 203,2                      |
| Prečnik zadnjih točkova        | mm      | 254,0                      | 279,4                      |
| Kapacitet travnatne kese       | L       | 65                         | 65                         |
| Težinu                         | kg      | 31,1                       | 31,7                       |
| Nivo napajanja zvuka           | dB      | 96                         | 98                         |

#### IDENTIFICATION

1. Ručica kvačila
2. Ručica kočnice

3. Regulator montaže i tačke prilagođavanja
4. Čuvar zadnjeg otpusta
5. Motor
6. Montaža filtera vazduha
7. Prednja rukohvata drška
8. Kapa za filer od ulja
9. Bočni čuvar za pražnjenje
10. Bočni padobran za pražnjenje
11. Poluga podešavanja visine
12. Travnata torba
13. Kugla
14. Grome
15. Kočioni kabl
16. Kabl za kvačilo
17. Ram za travnatu vreću
18. Plastični štikaljka za travnatu kesu
19. Utikač za malč
20. Podrška straže za zadnje pražnjenje
21. Gornji nivo ulja
22. Niži nivo ulja
23. Gornji nivo goriva
24. Kapa rezervoara za gorivo
25. Prajmer sijalica
26. Adaptor sečiva
27. Oštrica
28. Washer
29. Element filtera vazduha
30. Poklopac filtera vazduha
31. Svećica
32. Svećica
33. Trzaj prljanjanje

**NAPOMENA:** Neće sve navedene stavke biti dostupne za sve modele.

## OPERACIJA

### PRIPREMA JEDINICE

Raspakivanje i dovršavanje montaže treba uraditi na ravnoj i stabilnoj površini, sa dovoljno prostora za premeštanje mašine i njene ambalaže, uvek koristeći odgovarajuću opremu.

1. Sklopite dršku sa šrafovim (Sl. 2.14) i kvakama (Sl. 2.13). Ako je potrebno da podesite visinu drške, to možete učiniti tako što ćete odabrati rupu "L" ili "H", za nisku ili visoku poziciju, na pozicijama levog i desnog dna (Sl. 3).
2. Starter trzaj stavite sa desne strane drške, uvodeći prljanjanje na uže vodiča za podršku i popravljajući kanap plastičnom kragnom (Sl. 17).
3. Postavite kablove za kočnice i kvačilo na poziciju (Sl. 4).
4. Sklopite travnatu kesu tako što ćete ram ubaciti u travnatu kesu i pričvrstiti štikaljke (Sl. 5).
5. Podignite stražu za zadnje pražnjenje, uklonite utikač za malč (gde je primenljivo) (Sl. 7) i instalirajte travnatu kesu na poziciju (Sl. 6).

### Utikač za malč

Mulching utikač se koristi prilikom malčanja i nikada u kombinaciji sa kolekcijom torbi. Uklonite travnatu kesu kada koristite utikač za malč. Da biste instalirali utikač za malč, podignite zadnje pražnjenje i skliznite na poziciju (Sl. 7).

### Straza zadnjeg otpusta podržava

Kada bude primenljivo, dva zadnja čuvara za pražnjenje podržavaju (Sl. 8.20) biće u teju za kosilicu. Instalirajte te potkresnice kao što je prikazano (Sl. 8) da biste držali stražu za zadnje pražnjenje na otvorenom položaju ako je potrebno da trava bude efikasnije gurnuta iz kosilice za kosilicu.

### Bočni padobran za pražnjenje

Kada je primenljivo, korišćenjem bočnog pražnjenja (Sl. 1.10) će seći isečeni travnjak sa strane kosilice. Podignite bočni čuvar za pražnjenje (Sl. 1.9) da biste instalirali padobran.

**NAPOMENA:** Prilikom malčanja uklonite bočni padobran za pražnjenje.

**NAPOMENA:** Prilikom korišćenja bočnog pražnjenja držite utikač za malč u položaju.

### Podešavanje visine sečenja

**UPOZORENJE:** Pre podešavanja visine sečenja, zaustavite motor i sačekajte da se sečivo kosilice potpuno stane.

Povucite ručicu (Sl. 1.11) napred ili nazad da biste podesili željenu visinu sečenja. Uvek se pobrinite da poluga bude zaključana nazad na poziciju.

### Pre početka rada molimo vas da:

1. Proverite da li su svi šrafovi na mašini čvrsto pričvršćeni.
2. Proverite da li je filter vazduha čist.
3. Pripremite pribor i uverite se da su pravilno montirani.
4. Napunite uljem i gorivom kao što je dole naznačeno.

### GORIVO I PODMAZIVANJE

**UPOZORENJE:** Nikada ne pušite dok dopunjavate gorivo i držite gorivo podalje od svih izvora vatre ili varnica. Izbegavajte udisanje benzinskih isparenja i uvek dopunite gorivo spolja i dobro provetrenim područjima.

**UPOZORENJE:** Kosilica za travu se isporučuje bez nafte i goriva.

Kosilica za travu je opremljena motorom od 4 poteza što znači da benzin treba da se koristi u rezervoaru za gorivo i kućište motora treba da bude napunjeno uljem motora od 4 poteza.

Specifikacije goriva: Bezosećeni benzin

Specifikacije ulja: Koristite samo ulje koje zadovoljava zahteve SF klase API usluga ili više. Za opštu upotrebu (5°C - 38°C) preporučeno ulje je SAE 15W-40. Kapacitet motornog ulja: 0,5L

Uvek koristite čistu posudu za skladištenje goriva i nemojte koristiti gorivo uskladišteno duže od mesec dana.

Koristite levak kako biste izbegli prosipanje goriva ili ulja. Ne pre naglašavanje.

Da biste napunili motor gorivom:

1. Uklonite poklopac rezervoara za gorivo (Sl. 10.24).

**UPOZORENJE:** Pažljivo otvorite vrh rezervoara jer je unutra mogao da se formira pritisak.

2. Dodajte gorivo na gornji nivo rezervoara za gorivo (Sl. 10.23). Ostavite minimum 5 mm

prostora između vrha goriva i unutrašnje ivice rezervoara da biste omogućili proširenje.

3. Pomerite poklopac rezervoara za gorivo i zategnite na odgovarajući način.

Da biste napunili motor uljem:

1. Uklonite kapu ulja (Sl. 1.8). Donji deo je indikator nivoa ulja (ulje dipstik).
2. Dodajte dovoljno ulja da nivo ulja između gornjeg (sličicu 9.21) i donje (sličicu 9.22) ograničite na uljanu rupicu. Merenje treba uraditi sa pozicionim dipstikom, ali ne i zeznutim, u vratu filera.
3. Repozicionite naftnu kapu i zategnite na odgovarajući način.

**UPOZORENJE:** Obrisite svako prosuto gorivo i ulje pre nego što upalite motor.

### POKRETANJE JEDINICE

**UPOZORENJE:** Pre nego što upalite motor, uverite se da ste i mašina i vi na stabilnom terenu.

**NAPOMENA:** U slučaju hladnog početka neophodno je koristiti prajmer sijalicu (gde je primenljivo) (Sl. 11.25) pritiskom jedan do četiri puta, ispumpavanje goriva direktno od karburatora do cilindra.

1. Povucite ručicu kočnice nazad i držite je uz dršku (Sl. 12)
2. Držite ručicu kvačila puštenu sve vreme. To će sprečiti kosilicu da ide napred kada upravljate starterom (Sl. 13).
3. Uz početnu dršku u svojoj podršci, povucite starter stisak (Sl. 17.33) polako desnom rukom dok ne počnete da osećate otpor. Onda vuci energično. Motor bi trebalo da se upali posle najviše dve do pet povlačenja.

**UPOZORENJE:** Da biste izbegli razbijanje početnog konopca, nemojte ga povlačiti celom dužinom ili pustiti da klizi duž ivice rupe vodiča za kablovsku televiziju. Oslobodite startera postepeno, kako biste izbegli da nekontrolisano odleti nazad.

**NAPOMENA:** Kada se zagreje, motor treba da se upali prilikom prvog povlačenja.

Za maksimalne performanse i pouzdanost, dozvolite motoru da se zagreje pre rada. Pokreni motor dva do tri minuta u nusu.

### UPRAVLJANJE JEDINICOM

Blade će biti u akciji čim se motor upali. Dok mašina radi održava ručica kočnice na radnom mestu (Sl. 12). Motor će se zaustaviti čim oslobodite ručicu kočnice.

### Ručica kvačila

Pritisnite nivo kvačila (Sl. 1.1) napred i držite ga uz dršku da biste pokrenuli kosilicu za travu napred. Oslobodite kvačilo da biste zaustavili kretanje kosilice napred.

**UPOZORENJE:** Uvek oslobodite ručicu kvačila pri pokušaju da pokrenete motor (Sl. 13). Ako je kvačilo angažovano, kosilica će krenuti napred.

Upravljajte ručicom kvačila brzim i potpunim pokretom, tako da kvačilo bude ili potpuno angažovano ili potpuno oslobođeno. To će pomoći da se produži servisni vek mehanizma kvačila.

### ZAUSTAVLJANJE JEDINICE

1. Oslobodite ručicu kvačila.
2. Dozvolite motoru da se ohladi tako što ćete trčati u levkanju nekoliko sekundi.
3. Oslobodite nivo kočnice iz prijanjanja da biste zaustavili motor.

### ODRŽAVANJE I ČIŠĆENJE

**UPOZORENJE:** Nikada ne radite održavanje ili čišćenje sa pokrenutom jedinicom. Uvek radi na kul jedinici.

**UPOZORENJE:** Pre čišćenja ili obavljanja radova na održavanju, isključite zatvarač svećice i pročitajte relevantna uputstva.

Uvek nosite odgovarajuću odeću i zaštitne rukavice kad god su vam ruke u opasnosti.

Sve korekcije ili operacije održavanja koje nisu opisane u ovom uputstvu moraju da izvrše Vaš Diler ili specijalizovani servisni centar sa potrebnim znanjem i opremom kako bi se osiguralo pravilno održavanje prvobitnog nivoa bezbednosti mašine. Sve operacije koje se obavljaju u neovlašćenim centrima ili od strane neovlašćenih lica potpuno će poništiti garanciju i sve obaveze i odgovornosti Proizvođača. Držite sve orahе i šrafove čvrsto da biste bili sigurni da je mašina uvek u bezbednom radnom stanju. Rutinsko održavanje je od suštinskog značaja za bezbednost i održavanje visokog nivoa performansi.

**UPOZORENJE:** Nikada ne koristite mašinu sa istrošenim ili oštećenim delovima. Neispravni ili istrošeni delovi uvek moraju biti zamenjeni, a ne popravljeni. Koristite samo originalne rezervne delove.

### RASPORED ODRŽAVANJA

| Frekvenciju        |                        | Pre svake upotrebe | Nakon 1. meseca ili 5hr operacije | Svaka 3 meseca ili 25hr operacije | Svaki 12 meseci ili 100hr operacije | Svaki 24 meseci ili 250hr operacije |
|--------------------|------------------------|--------------------|-----------------------------------|-----------------------------------|-------------------------------------|-------------------------------------|
|                    |                        |                    |                                   |                                   |                                     |                                     |
| Kompletna jedinica | Vizuelna izpekcija     | √                  |                                   |                                   |                                     |                                     |
|                    | Regulatori kontrole    | √                  |                                   |                                   |                                     |                                     |
| Sečivo za sečenje  | Proverite              | √*                 |                                   |                                   |                                     |                                     |
| Engine ulje        | Dopuna čekova          | √                  |                                   |                                   |                                     |                                     |
|                    | Zameni                 |                    | √                                 | √                                 |                                     |                                     |
| Filter vazduha     | Provera-čišćenje       | √                  |                                   |                                   |                                     |                                     |
|                    | Zameni                 |                    | √                                 | √                                 |                                     |                                     |
| Svećica            | Prilagodavanje provere |                    | √                                 |                                   | √                                   |                                     |
|                    | Zameni                 |                    |                                   |                                   |                                     | √                                   |

| Frekvenciju  |                        | Pre svake upotrebe | Nakon 1. meseca ili 5hr operacije | Svaka 3 meseca ili 25hr operacije | Svaki 12 mjeseci ili 100hr operacije | Svaki 24 mjeseci ili 250hr operacije |
|--|------------------------|--------------------|-----------------------------------|-----------------------------------|--------------------------------------|--------------------------------------|
|  |                        |                    |                                   |                                   |                                      |                                      |
| Filter za gorivo   | Ist                    |                    | √                                 | √                                 |                                      |                                      |
| Cev za gorivo  | Proverite              |                    | √                                 |                                   | √*                                   |                                      |
| Čišćenje ventila   | Prilagođavanje provere |                    |                                   |                                   | √**                                  |                                      |
| *Ove stavke treba zameniti ako je potrebno.  |                        |                    |                                   |                                   |                                      |                                      |
| **Ove predmete treba održavati i popravljati samo ovlašćeni diler, koji imaju odgovarajuće alate i potrebnu mehaničku stručnost. |                        |                    |                                   |                                   |                                      |                                      |

## OLJTRICA

Da biste proverili sečivo:

- Nagni kosilicu udesno (Sl. 14), tako da je strana za čišćenje vazduha gore. To će pomoći da se spreči curenje goriva i poteškoće u pokretanju motora, kada se procedura završi.
- Pregledaj sečivo (Sl. 14.27) zbog oštećenja, pukotina i prekomerne rđe ili korozije.
- Tupim sečivom se može naoštрити, ali sečivo koje je prekomerno istrošeno, savijeno, ispućalo ili na drugi način oštećeno mora biti zamenjeno. Ako je potrebno da uklonite sečivo radi oštrenja ili promene:
  - Uklonite šraf (Sl. 14.14) ključem od utičnice. Koristite drveni blok da sprečite okretanje sečiva prilikom pokušaja uklanjanja šrafa.
  - Uklonite većer (Sl. 14.28).
  - Skloni sečivo.
  - Da biste promenili položaj naoštrene ili nove oljtrice:
    - Instalirajte sečivo na položaj.
    - Instalirajte veću na položaj.
    - Instalirajte šraf na položaj i zategnite šraf sa ključem od baklje.

**NAPOMENA:** Adaptor sečiva (Sl. 14.26) može biti prisutan, u zavisnosti od modela kosilice za travu. Potrudite se da se setite da ga uklopite u poziciju. Nakon navedene procedure, uklonite drveni blok koji je sprečavao okretanje sečiva.

## TRAVNATA TORBA

Da biste očistili travnatu kesu izvadite je iz kosilice za travu i operite vodom. Dozvolite mu da se potpuno osuši pre nego što ga vratite u poziciju.

**NAPOMENA:** Mokra vreća će se brzo zapuštiti.

## ULJE MOTORA

**UPOZORENJE:** Proveru nivoa i promenu ulja treba obaviti u čvrstom i nivou tla. Motor mora biti zaustavljen sve vreme. Da je motor radio, biće vruće i procedura bi trebalo da se obavi sa negom kako bi se izbegla opasnost od opekotina.

Da biste proverili nivo ulja:

- Uklonite kapu za filer ulja.
- Obriši ulje.
- Ubacite uljanu rupicu u vrat od ulja, bez jebanja.
- Uklonite uljanu rupicu i proverite nivo ulja koji je prikazan na njemu. Ako je potrebno, napunite uljem do gornjeg nivoa.
- Stavite uljanu rupicu na poziciju i zategnite na odgovarajući način.

Da biste promenili ulje:

**NAPOMENA:** Iscedite iskorišćeno ulje dok je motor topao. Toplo ulje se cedi brzo i u potpunosti.

**UPOZORENJE:** Preduzmite neophodne zaštitne mere protiv vrelog ulja kako biste izbegli bilo kakvu opasnost od opekotina.

- Uklonite kapu za filer ulja.
- Postavite odgovarajuću posudu pored kosilice da biste uhvatili polovno ulje.
- Nagni kosilicu na desnu stranu. Iskorišćeno ulje će se procediti kroz vrat filera. Dozvolite da se ulje potpuno ocedi.

**NAPOMENA:** Odložite polovno motorno ulje i kontejnere na način koji je kompatibilan sa okolinom. Predlažemo da ga odnesete u zapečaćenoj posudi u vaš lokalni reciklažni centar ili servisnu stanicu radi reklamacije. Nemojte ga bacati u smeće, sipati na zemlju ili sipati u odvod.

- Pomeri kosilicu na nivou.
- Napunite motor preporučenim uljem.
- Dozvolite nekoliko trenutaka da se ulje slegne u motoru, a zatim izmerite nivo ulja koristeći uljanu rupicu. Ponavljajte korake broj 5 i 6 dok nivo ulja ne bude ispravan.
- Stavite uljanu rupicu na poziciju i zategnite na odgovarajući način.

**UPOZORENJE:** Pokretanje motora će nizak nivo ulja izazvati oštećenje motora.

**NAPOMENA:** Ako motor često radi pod izuzetno prašnjavim ili drugim teškim okolnostima, menjajte ulje motora na svakih 10 sati.

## FILTER VAZDUHA

**UPOZORENJE:** Upravljanje motorom bez prečistača vazduha, ili sa oštećenim prečistačem vazduha, omogućuje prljavštini da uđe u motor, što će izazvati brzo habanje motora.

- Uklonite poklopac filtera vazduha (Sl. 15.30).
- Uverite se da je filter vazduha oslobođen prljavštine i da je u dobrom stanju.
- Ako je filter papirnog vazduha prljav (Sl. 15.29), uklonite ga i očistite. Ako je potrebno, zamenite ga novim.

**UPOZORENJE:** Nikada ne čistite filter vazduha benzinom ili niskim deterđentima za fleš tačke kako biste izbegli rizik od požara ili eksplozije.

- Očistite unutrašnjost omotača filtera vazduha i pokrijte prljavštinu mekom krpom.
- Ponovo instalirajte filter vazduha i sledite obrnutu proceduru da biste ponovo vratili poklopac filtera vazduha.

**NAPOMENA:** Ako motor često radi pod prašnjavim ili drugim teškim okolnostima, očistite element filtera vazduha na svakih 10 sati. Ako je potrebno, menjajte element filtera vazduha na svakih 25 sati.

## SVEĆICA

1. Uklonite kabl svećice (Sl. 16.32) da biste pristupili svećici (Sl. 16.31).
2. Koristite odgovarajuću alatku za svećice da biste pažljivo uklonili svećice.
3. Proverite stanje svećice i njene elektrode.
4. Mora biti isto, a ne poљeno.
5. Proverite da li je razmak između svećica između 0,7 i 0,8mm (Sl. 18). Zamenite svećice novim ako je potrebno.
6. Paљljivo prikljućite svećicu na motor rućno.
7. Kada se ošiša, koristite odgovarajući alat za svećice da biste ćvrsto zategli svećicu.
8. Ponovo prikaćite žicu za svećice.

**UPOZORENJE:** Nikada ne dozvolite prljavštini ili krhotinama da uđu u dosadu cilindra. Pre uklanjanja svećice temeljno oćistite svećicu i područje glave cilindra.

## FILTER ZA GORIVO

Spremnik goriva moļe biti opremljen filtrom, ovisno o modelu košilice, koji se nalazi na cijevi za gorivo ili ćepu spremnika za gorivo. Filtar za gorivo moļe se odabrati i treba ga povremeno proveravati. Ako je filtar prљav, zamijenite ga novim. U slućaju da je unutrašnjost spremnika za gorivo prљava, moļe se oćistiti ispiranjem spremnika goriva ćistim benzinom.

## ĆIŠĆENJE

Malom mekom ćetkom oćistite vanjsku stranu jedinice. Nemojte koristiti jake deterđente. Sredstva za ćišćenje kućanstva koja sadrļe aromatićna ulja poput bora i limuna te otapala poput kerozina mogu oštetiti plastićno kućište ili rućku. Obrišite vlagu mekom krpom.

## POHRANA

**UPOZORENJE:** Nikada ne skladištite jedinicu s gorivom u spremniku i uvijek dopustite jedinici da se ohladi prije skladištenja.

**UPOZORENJE:** Jedinicu ćuvajte samo u suhim i dobro prozraćenim prostorima..

U slućaju da će jedinica biti pohranjena dulje vrijeme, upotrijebite sljedeći postupak pohrane:

1. Ocijedite svo gorivo iz spremnika goriva.
2. Pokrenu motor i dopusti mu da radi dok ne zastane. To osigurava da je svo gorivo isušeno iz karburatora.
3. Pustite da se motor ohladi.
4. Uklonite svjećica i stavite 30 ml visokokvalitetnog motornog ulja u cilindar. Polako povucite poćetno uļe kako biste distribuirali ulje.
5. Ponovno instalirajte svjećica.
6. Temeljito oćistite jedinicu i pregledajte ima li labavih ili oštećenih dijelova. Popravite ili zamijenite oštećene dijelove i zategnite labave vijke, matice ili vijke.

## ZAŠTITA OKOLIŠA

Reciklirajte sirovine umjesto odlaganja kao otpad. Stroj, pribor i ambalaļa trebaju biti razvrstani za recikliranje pogodno za okoliš. Plastićne komponente oznaćene su za kategorizirano recikliranje.

## JAMSTVO

Ovaj proizvod je opravdan u skladu s pravnim / zemlja specifićnim propisima, koji stupaju na snagu od datuma kupnje od strane prvog korisnika. Šteta koja se moļe pripisati normalnom trošenju, preopterećenju ili nepravilnom rukovanju bit će iskljućena iz jamstva. U slućaju potraživanja, pošaljite stroj, potpuno sastavljen, vašem trgovcu ili sluļbenom servisnom centru.

## HRVATSKI

### OPĆA SIGURNOSNA UPOZORENJA

Pročitajte i razumijete priručnik ovog vlasnika prije nego što upravljate ovom jedinicom. Možete spriječiti nesreće tako što ćete biti upoznati s kontrolama proizvođača i promatranjem sigurnih operativnih postupaka i sigurnosnih znakova. Nemojte izlagati jedinicu prekomjernoj vlazi, prašini, prljavštini ili korozivnim parama. Nikada ne pokušavajte modificirati proizvod. Uvijek koristite zdrav razum kako biste izbjegli sve situacije koje se smatraju izvan vaših mogućnosti. Nemojte koristiti jedinicu dok ste umorni ili pod utjecajem droga, alkohola ili bilo kojeg drugog lijeka. Držite djecu i prolaznike podalje dok rade. Nikada ne dopustite djeci ili osobama koje nisu upoznate s ovim uputama da koriste stroj. Lokalni zakoni mogu ograničiti minimalnu dob operatera. Imajte na umu da je operater ili korisnik odgovoran za nesreće ili neočekivane događaje koji se događaju drugim osobama ili njihovoj imovini. Posavjetujte se s ovlaštenim trgovcem za raščlambu i servis, koji nije obuhvaćen ovim priručnikom.

### OPASNOSTI OD UGLJIČNOG MONOKSIDA

Upravljati generatorom samo na otvorenom. Nikada ne pomjerite motor u zatvorenom prostoru jer iscrpljuje otrovni ugljični monoksid, plin bez mirisa i bezbojnog plina. Udisanje ugljičnog monoksida uzrokovat će mučninu, nesvjesticu ili smrt.

### OPASNOST OD POŽARA I OPEKLINA

Nemojte se koristiti u područjima s visokim rizikom od požara. Ispušni sustav postaje dovoljno vruć da zapali zapaljive materijale.

Neki dijelovi jedinice postaju vrlo vrući tijekom rada i trebali biste obratiti pozornost da ih ne dodirujete kako biste izbjegli opeklina. Pustite da se ohladi prije skladištenja.

Nikad ne puši blizu jedinice. Potencijalne izvore vatre ili iskre treba držati podalje. Obratite pozornost na opasnost od požara prilikom točenja goriva u jedinicu. Ako dođe do požara, koristite odgovarajući aparat za gašenje požara posebno dizajniran za vatru ulja i benzina.

### OPASNOSTI OD GORIVA I ULJA

Benzin i ulje su otrovni i zapaljivi. Slijedite upute koje je dao svaki proizvođač prije uporabe.

Pobrinite se da postoji određena udaljenost između bilo kojeg rezervnog spremnika benzina i jedinice, kako biste spriječili nepotrebnu opasnost. Napunite gorivo samo na otvorenom u dobro prozračenoj površini bez motora. Nemojte točiti gorivo tijekom operacije. Nemojte prepuniti spremnik goriva. Nikad ne puši blizu benzina. Držite izvore vatre i iskre daleko. Benzin uvijek čuvajte u odobrenim spremnicima. Pobrinite se da sve proliveno gorivo i ulje bude izbrisano prije pokretanja motora.

Polako otvorite spremnik goriva kako bi se tlak iznutra postupno smanjivao.

### ZAŠTITNA OPREMA

Prilikom rada jedinice uvijek nosite odgovarajuću i certificiranu zaštitnu opremu. Uvijek nosite odgovarajuću odjeću koja ne ometa pokrete pri korištenju stroja. Uvijek nosite zaštitne rukavice, zaštitne naočale, kacigu i relativnu opremu, respirator s pola maske, opremu za akustičnu zaštitu i protu-silne sigurnosne čizme s neklizanjem potplata. Nikada ne nosite šalove, košulje, ogrlice ili bilo koji viseći ili lepršavi dodatak koji bi mogao uhvatiti u stroju. Zaveže kosu ako je duga. Masku za disanje treba koristiti kada postoji opasnost od prašine.

### SIGURNOSNA UPOZORENJA KATEGORIJE

#### SIGURAN RAD

Ručice kočnice i kvačila moraju se slobodno kretati, ne smiju trebati forsirati i trebale bi se automatski i brzo vratiti u neutralni položaj. Prekidač za zaustavljanje motora, prigušni i ručice brzine (ako je primjenjivo) moraju se lako kretati iz jednog položaja u drugi. Električni kabeli, a posebno kabel svjećice moraju biti u savršenom stanju kako bi se izbjegla generacija iskri, a kapa mora biti ispravno postavljena na svjećici. Strojni ručni materijali i uređaji za zaštitu moraju biti čisti i suhi i dobro pričvršteni na stroj.

Nemojte montirati opremu ili pribor na stroj koji proizvođač nije predvidio ili odobrio. Neodobrene izmjene i/ili pribor mogu rezultirati ozbiljnim tjelesnim ozljedama ili smrću operatera ili drugih. Provjerite jeste li zaustavili motor:

- ▶ Prilikom montaže ili uklanjanja pribora.
- ▶ Kad god ostaviš stroj bez nadzora.
- ▶ Tijekom točenja goriva.
- ▶ Prilikom prажnjenja travnate vrećice.
- ▶ Prilikom kretanja između radnih područja ili iznad popločanih područja i prepreka na tlu.

**UPOZORENJE:** Rotirajući dijelovi mogu uzrokovati ozbiljne ozljede, izbjegavajte kontaktiranje rotirajućih dijelova dok su još u rotaciji. Nikada ne stavljajte ruke ili noge ispod šasije kosilice dok motor radi i uvijek hodajte iz kosilice.

**UPOZORENJE:** Ako se nešto pokvari ili se dogodi nesreća tijekom rada, odmah isključite motor i pomaknite stroj kako biste spriječili daljnja oštećenja. U slučaju da je strano tijelo ušlo u stroj, odmah zaustavite stroj, pregledajte ima li oštećenja i napravite popravke prije ponovnog pokretanja.

Razine buke i vibracija prikazane u ovim uputama maksimalne su razine za korištenje stroja. Nedovoljno održavanje ima značajan utjecaj na vibracije i emisije buke. Slijedom toga, potrebno je poduzeti preventivne korake kako bi se uklonila moguća oštećenja zbog visoke razine buke i stresa od vibracija. Dobro održavajte stroj, nosite uređaje za zaštitu uha i radite pauze tijekom rada. Upravljanje strojem stabilnom brzinom i čvrsto prisanjanje ručki odgovarajućom silom može smanjiti razinu vibracija. Tijekom radnog dana napravite česte i adekvatne pauze kako biste spriječili oštećenje vibracija i oštećenja ušiju. Dugotrajna izloženost vibracijama može uzrokovati ozljede i neurovaskularne poremećaje (koji se nazivaju i "Raynaudov sindrom" ili "bijela ruka"), osobito osobama koje pate od poremećaja cirkulaci-

je. Simptomi mogu biti u vezi s rukama, zapešćima i prstima i prikazani su gubitkom osjetljivosti, torpora, svrbeža, boli i promjene boje kože ili strukturnim promjenama na koži. Ti se učinci mogu pogoršati niskim temperaturama okoline i/ili prekomjernim stezanjem ruku. Ako se simptomima pojave, potrebno je smanjiti trajanje trajanja stroja i konzultirati liječnika.

### OPASNOSTI RADNOG PODRUČJA

Temeljito pregledajte cijelo radno područje i oprijebite grablje ili dvorišni kist kako biste ručno olabavili krhotine i uklonili sve što bi stroj mogao projicirati, bili opasan izvor (kamenje, grane, željezna žica, kosti itd.) ili uzrokovali oštećenje strojeva ako se prekrene. Provjerite da nema prolaznika ili kućnih ljubimaca u krugu od najmanje 15 metara od raspona djelovanja stroja.

Ne usmjeravajte prigušivač, a time i ispušne plinove prema zapaljivim materijalima.

Uvijek provjerite ima li objekata koji mogu blokirati zaslon za usis zraka prije početka rada. Začepljeni usis zraka smanjuje performanse stroja i povećava radnu temperaturu motora, što može rezultirati kvarom motora.

Nemojte upravljati strojem u skučenom prostoru gdje se mogu razviti opasne pare ugljičnog monoksida. Ne upravljajte strojem blizu otvorenih prozora.

Radite samo na dnevnom svjetlu, ili s dobrim umjetnim svjetlom u uvjetima dobre vidljivosti.

Pokušajte ne uzrokovati nikakve smetnje. Koristite ovaj stroj samo u razumno doba dana (ne rano ujutro ili kasno navečer kada buka može uzrokovati poremećaj).

Zauzmi čvrst i uravnotežen položaj. Ako je to moguće, izbjegavajte rad na mokrom, skliskom tlu ili u svakom slučaju na neravnom ili strmom tlu koje operateru ne jamči stabilnost. Zaštitite stopala izbjegavanjem trčanja prilikom rada kosilice. Kosite preko lica nagiba (ne gore i dolje) i izbjegavajte malčiranje na strmim padinama.

### SPECIFIKACIJE PROIZVODA

#### NAMJENA

Ovaj stroj je dizajniran i proizveden za rezanje trave košnjom npr.

Svaka druga uporaba koja se razlikuje od gore navedenih može biti opasna, naštetiti ljudima i/ili oštetiti stvari i stroj.

#### NEPRAVILNA UPORABA

Stroj se ne smije koristiti za košnju opasnih materijala, npr.

Primjeri nepravilne uporabe mogu uključivati, ali nisu ograničeni na:

- ▶ Korištenje stroja bez dodatne opreme koju proizvođač posebno isporučuje za posebne namjene ili korištenje dodatne opreme na način koji nije predviđen ovim uputama;
- ▶ Korištenje stroja od strane više od jedne osobe.

| TEHNIČKI PODACI            |         |                                |                                |
|----------------------------|---------|--------------------------------|--------------------------------|
| Broj artikla               |         | 46 200                         | 46 201                         |
| Model                      |         | GLM 48/174 SP PLUS             | GLM 53/174 SP PLUS             |
| Širina rezanja             | cm      | 48                             | 52,5                           |
| Pogonski sustav            |         | Samohodni / Jednostruka brzina | Samohodni / Jednostruka brzina |
| Raspon visine rezanja      | mm      | 25-75                          | 25-75                          |
| Čep za malčiranje          |         | Da                             | Da                             |
| Bočno pražnjenje           |         | Ne                             | Da                             |
| Model motora               |         | RV175                          | RV175                          |
| Pomak motora               | cc      | 174                            | 174                            |
| Snaga ocijenjena motorom   | kW / hp | 3,2 / 4,3                      | 3,2 / 4,3                      |
| Ocijenjena brzina          | rpm     | 2.800                          | 2.800                          |
| Kapacitet spremnika goriva | L       | 1,5                            | 1,5                            |
| Kapacitet motornog ulja    | L       | 0,5                            | 0,5                            |
| Promjer prednjih kotača    | mm      | 177,8                          | 203,2                          |
| Promjer stražnjih kotača   | mm      | 254,0                          | 279,4                          |
| Kapacitet travnate vrećice | L       | 65                             | 65                             |
| Težina                     | kg      | 31,1                           | 31,7                           |
| Razina snage zvuka         | dB      | 96                             | 98                             |

#### IDENTIFIKACIJA

1. Ručica kvačila
2. Ručica kočnice
3. Obrađuju montazu i točku podešavanja
4. Stražnji čuvar pražnjenja
5. Motor
6. Sklop filtra zraka
7. Prednja ručka za nošenje
8. Čep za punjenje ulja



9. Bočni čuvar za pražnjenje
10. Bočni padobran za pražnjenje
11. Poluga za podešavanje visine
12. Vrećica za travu
13. Kvaka
14. Vijak
15. Kočioni kabel
16. Kabel kvačila
17. Okvir vrećice za travu
18. Plastična kopča za travnatu vrećicu
19. Čep za malčiranje
20. Podrška za čuvanje stražnjeg iscjedka
21. Gornja razina ulja
22. Nafta niža razina
23. Gornja razina goriva
24. Čep spremnika goriva
25. Primer žarulja
26. Adapter oštrice
27. Oštrica
28. Perilica
29. Element filtra zraka
30. Poklopac filtra zraka
31. Svjećica
32. Kapa svjećice
33. Trzaj startni stisak

**NOTE:** Neće sve gore navedene stavke biti dostupne za sve modele.

## OPERACIJA

### PRIPREMA JEDINICE

Raspakiranje i dovršavanje sklopa treba obaviti na ravnoj i stabilnoj površini, s dovoljno prostora za pomicanje stroja i njegove ambalaže, uvijek koristeći odgovarajuću opremu.

1. Sastavite ručku vijcima (Sl. 2.14) i gumbima (Sl. 2.13). Ako trebate podesiti visinu ručke, to možete učiniti odabirom ruže "L" ili "H", za nisku ili visoku poziciju, u položajima lijevog i desnog dna sklopa (Sl. 3).
2. Stavite starter trzaja s desne strane ručke, uvećajući prljanje na uže za potporne vodiče i pričvršćivanje užeta plastičnim ovratnikom (Sl. 17).
3. Postavite kabele kočnice i spojke u položaj (Sl. 4).
4. Sastavite vrećicu za travu klizanjem okvira u vrećicu za travu i pričvršćivanjem iscjedaka (Sl. 5).
5. Podignite stražnji otpusni gard, uklonite čep za malčiranje (ako je primjenjivo) (Sl. 7) i postavite vrećicu za travu u položaj (Sl. 6).

### Čep za malčiranje

Čep za malčiranje treba koristiti prilikom malčiranja i nikada u kombinaciji s kolekcijom vrećica. Uklonite vrećicu s travom prilikom korištenja čepa za malčiranje. Da biste instalirali priključak za malčiranje, podignite stražnje pražnjenje i kliznite u položaju (Sl. 7).

### Stražnji potporni potpornici za pražnjenje

Kada je primjenjivo, dva stražnja zaštitna znaka za pražnjenje (Sl. 8.20) bit će u kartonu kosilice. Insta-

lirajte te potpore kao što je prikazano (Sl. 8) kako biste držali stražnji čuvar pražnjenja u otvorenom položaju ako je potrebno kako bi trava učinkovitije izgurala kosilicu.

### Bočni padobran za pražnjenje

Kada je primjenjivo, korištenjem bočnog pražnjenja (Sl. 1.10) vodit će izrezani travnjak sa strane pa-lube kosilice. Podignite bočni čuvar za pražnjenje (Sl. 1.9) kako biste instalirali padobran.

**NOTE:** Prilikom malčinga uklonite bočni padobran za pražnjenje.

**NOTE:** Prilikom korištenja bočnog pražnjenja držite priključak za malčiranje u položaju.

### Postavljanje visine rezanja

**UPOZORENJE:** Prije podešavanja visine rezanja postavite motor i pričekajte da se oštrica kosilice potpuno zaustavi.

Povucite polugu (Sl. 1.11) prema naprijed ili natrag kako biste prilagodili željenu visinu rezanja. Uvijek provjerite je li poluga zaključana natrag u položaj.

### Prije početka rada molimo:

1. Provjerite jesu li svi vijci na stroju čvrsto pričvršćeni.
2. Provjerite je li filter zraka čist.
3. Pripremite pribor i provjerite jesu li ispravno montirani.
4. Napunite uljem i gorivom kao što je navedeno u nastavku..

### PODMAZIVANJE I PODMAZIVANJE

**UPOZORENJE:** Nikada ne pušite dok točite gorivo i držite gorivo podalje od svih izvora vatre ili iskre. Izbjegavajte udisanje benzinskih para i uvijek napunite gorivo izvana i dobro prozračenim prostorima.

**UPOZORENJE:** Kosilica se isporučuje bez ulja i goriva.

Kosilica je opremljena 4-moždanim motorom što znači da benzin treba koristiti u spremniku goriva, a stroj motora treba napuniti 4-moždanim motornim uljem.

Specifikacije goriva: Bezolazan benzin  
Specifikacije ulja: Koristite samo ulje koje zadovoljava zahtjeve API servisne klase SF ili više. Za opću uporabu (5°C - 38°C) preporučeno ulje je SAE 15W-40. Kapacitet motornog ulja: 0,5L  
Uvijek koristite čisti spremnik za skladištenje goriva i ne koristite gorivo pohranjeno više od mjesec dana. Koristite lijekav kako biste izbjegli prolijevanje goriva ili ulja. Nemojte se previše puniti.

Za punjenje motora gorivom:

1. Uklonite čep spremnika za gorivo (Sl. 10.24).  
**UPOZORENJE:** Pažljivo otvorite vrh spremnika jer se unutra mogao formirati pritisak.
2. Dodajte gorivo u gornju razinu spremnika za gorivo (Sl. 10.23). Ostavite minimalno 5 mm prostora između vrha goriva i unutarnjeg ruba spremnika kako biste omogućili širenje.
3. Repozicioniranje čepa spremnika goriva i zatezanje na odgovarajući način.

Za punjenje motora uljem:

1. Uklonite kapicu ulja (Sl. 1.8). Donji dio je indikator razine ulja (uljna dipstick).

2. Dodajte dovoljno ulja da dovedete razinu ulja između gornje (Sl. 9.21) i niže (Sl. 9.22) granice na uljni dipstick. Mjerenje treba obaviti s postavljenim dipstickom, ali ne i pričvršćenim, u vratu punila.
3. Repozicionirajte kapicu ulja i zategnite na odgovarajući način.

**UPOZORENJE:** Prije pokretanja motora obrišite proliveno gorivo i ulje.

### POKRETANJE JEDINICE

**UPOZORENJE:** Prije pokretanja motora provjerite jeste li i stroj i vi na stabilnom tlu.

**NAPOMENA:** U slučaju hladnog starta potrebno je koristiti žarulju primera (gdje je primjenljivo) (Sl. 11.25) pritiskom na njega jedan do četiri puta, pumajući gorivo izravno iz karburatora u cilindar.

1. Povucite ručicu kočnice natrag i držite je uz ručku (Sl. 12).
2. Držite ručicu kvačila u svakom trenutku. To će spriječiti da kosilica krene naprijed kada upravljate starterom (Sl. 13).
3. Sa startne ručke u svom podršku, povucite starter stisak (Fig. 17.33) polako desnom rukom dok ne počnete osjećati otpor. Onda povuci energično. Motor bi trebao početi najviše nakon dva do pet povlačenja.

**UPOZORENJE:** Da biste izbjegli razbijanje starter užeta, nemojte povlačiti cijelu duljinu ili ga pustite da klizi po rubu otvora kabelskog vodiča. Otpustite starter postupno, kako biste izbjegli dopuštanje da nekontrolirano leti natrag.

**NOTE:** Nakon što je toplo, motor bi trebao početi na prvom povlačenju.

Za maksimalne performanse i pouzdanost, dopustite motoru da se zagrije prije rada. Motorom pomičimo dvije do tri minute u 20-oj brzini.

### UPRAVLJANJE JEDINICOM

Blade će biti u akciji čim se motor pokrene. Dok stroj radi održava ručku kočnice u radnom položaju (Sl. 12). Motor će se zaustaviti čim otpustite ručku kočnice.

### Ručica kvačila

Gurni razinu kvačila (Sl. 1.1) prema naprijed i držite je uz upravljač kako biste pogurali kosilicu prema naprijed. Otpustite kvačilo kako biste zaustavili kretanje kosilice prema naprijed.

**UPOZORENJE:** Uvijek otpustite ručicu kvačila prilikom pokušaja pokretanja motora (Sl. 13). Ako je spojka uključena, kosilica će se kretati naprijed.

Upravljate ručicom kvačila brzim i potpunim pokretom, tako da je spojka potpuno angažirana ili potpuno puštena. To će vam pomoći da produžite vijek trajanja mehanizma kvačila.

### ZAUSTAVLJANJE JEDINICE

1. Otpustite ručicu kvačila.
2. Pustite da se motor ohladi tako da nekoliko sekundi radi u sekundi u sekundi.
3. Otpustite razinu kočnice iz prijanjanja kako biste zaustavili motor.

## ODRŽAVANJE I ČIŠĆENJE

**UPOZORENJE:** Nikada ne radite održavanje ili čišćenje s jedinicom koja radi. Uvijek radi na cool jedinici.

**UPOZORENJE:** Prije čišćenja ili obavljanja radova na održavanju odspojite čep svjećice i pročitajte relevantne upute.

Sva podešavanja ili operacije održavanja koje nisu opisane u ovom priručniku mora provesti vaš dealer ili specijalizirani servisni centar s potrebnim znanjem i opremom kako bi se osiguralo da se posao obavlja ispravno održavajući izvornu razinu sigurnosti stroja. Sve operacije koje se obavljaju u neovlaštenim centrima ili od strane nekvalificiranih osoba u potpunosti će poništiti Jamstvo i sve obveze i odgovornosti Proizvođača.

Držite sve matice i vijke čvrsto kako biste bili sigurni da je stroj uvijek u sigurnom radnom stanju. Rutinsko održavanje ključno je za sigurnost i održavanje visoke razine performansi.

**UPOZORENJE:** Nikada ne koristite stroj s istrošenim ili oštećenim dijelovima. Neispravni ili dotrajali dijelovi uvijek se moraju zamijeniti i ne popravljati. Koristite samo originalne rezervne dijelove.

### RASPORED ODRŽAVANJA

| Stavke             |                            | Frekvencija            |  |                                       |                                     |                                    |
|--------------------|----------------------------|------------------------|--|---------------------------------------|-------------------------------------|------------------------------------|
|                    |                            | Prima di ogni utilizzo | Dopo 1 * mese o 5 ore di funzionamento | Ogni 3 mesi o 25 ora di funzionamento | Svakih 12 mjeseci ili 100 sati rada | Svaka 24 mjeseca ili 250 sati rada |
| Kompletna jedinica | Vizualna inspekcija        | ✓                      |  |                                       |                                     |                                    |
| Upravljačke ručke  | Provjerite                 | ✓                      |  |                                       |                                     |                                    |
| Oštrica za rezanje | Provjerite                 | ✓*                     |  |                                       |                                     |                                    |
|                    | Provjera-povnovno punjenje | ✓                      |  |                                       |                                     |                                    |
| Engine ulje        | Zamijeniti                 |                        | ✓                                      | ✓                                     |                                     |                                    |
|                    | Provjera-čišćenje          | ✓                      |  |                                       |                                     |                                    |
| Filter zraka       | Zamijeniti                 |                        | ✓                                      | ✓                                     |                                     |                                    |
|                    | Podešavanje provjere       |                        | ✓                                      |                                       | ✓                                   |                                    |
| Svjećica           | Zamijeniti                 |                        |  |                                       |                                     | ✓                                  |
|                    | Čist                       |                        | ✓                                      | ✓                                     |                                     |                                    |
| Cijev za gorivo    | Provjerite                 |                        | ✓                                      |                                       | ✓*                                  |                                    |
| Razmak ventila     | Podešavanje provjere       |                        |  |                                       | ✓**                                 |                                    |

\*Te stavke treba zamijeniti ako je potrebno.

|   |                        |                                       |                                       |                                     |                                     |
|---|------------------------|---------------------------------------|---------------------------------------|-------------------------------------|-------------------------------------|
| Frekvencija   |                        |                                       |                                       |                                     |                                     |
| Stavke  | Prima di ogni utilizzo | Dopo 1° mese o 5 ore di funzionamento | Ogni 3 mesi o 25 ore di funzionamento | Svakih 12 mjeseci ili 100 sati rada | Svakia 24 mjeseca ili 250 sati rada |
| **Te predmete treba održavati i popravljati samo ovlaštenu trgovac, koji imaju odgovarajuće alate i potrebnu mehaničku stručnost. |                        |                                       |                                       |                                     |                                     |

## OŠTRICA

Da biste pregledali oštricu:

- Nagnite kosilicu udesno (Sl. 14), tako da je strana čistača zraka gore. To će pomoći u sprječavanju istjecanja goriva i poteškoća u pokretanju motora, nakon završetka postupka.
- Pregledajte oštricu (Sl. 14.27) zbog oštećenja, pukotina i prekomjerne hrđe ili korozije.
- Tupu oštricu možete izoštriti, ali oštrica koja se pretjerano nosi, savija, napukne ili na drugi način ošteti mora biti zamijenjena. Ako trebate ukloniti oštricu za oštrenje ili promjenu:
  - Uklonite vijak (Sl. 14.14) ključem utičnice. Drvenim blokom spriječite okretanje oštrice dok pokušavate ukloniti vijak.
  - Uklonite perlicu (Sl. 14.28).
  - Uklonite oštricu.

Za repozicionaciju naoštrene ili nove oštrice:

- Ugradite oštricu u položaj.
- Instalirajte perlicu u položaju.
- Ugradite vijak u položaj i zategni vijak s ključem od baklje.

**IMAJTE NA POČETKU:** Adapter za oštrice (Sl. 14.26) može biti prisutan, ovisno o modelu kosilice. Pobrinite se da se sjetite da ga stane u poziciju. Nakon gore navedenog postupka uklonite drveni blok koji je čuvao oštricu od okretanja.

## VREĆA ZA TRAVU

Za čišćenje travnate vrećice izvadite je iz kosilice i operite vodom. Pustite da se potpuno osuši prije nego što ga vratite u položaj.

**IMAJTE NAOČIGLED:** Mokra vrećica brzo će se začeptiti.

## MOTORNO ULJE

**UPOZORENJE:** Proverju razine i promjenu ulja treba obaviti u čvrstom i izravnom tlu. Motor mora biti zaustavljen cijelo vrijeme. Ako je motor radio, bit će vruće i postupak treba obaviti s napasno kako bi se izbjegla opasnost od opeklina.

Da biste provjerili razinu ulja:

- Uklonite kapicu za punjenje ulja.
- Obrišite uljni dipstick čistim.
- Umetnite uljni dipstick u vrat punila ulja, bez da ga.
- Uklonite dipstick ulja i provjerite razinu ulja prikazanu na njemu. Ako je potrebno, napunite uljem do gornje razine.
- Stavite dipstick ulja u položaj i zategnite na odgovarajući način.

Za promjenu ulja:

**NOTE:** Ocijedite korišteno ulje dok je motor topao. Toplo ulje se brzo i potpuno cijedi.

**UPOZORENJE:** Poduzmite potrebne zaštitne mjere protiv vrućeg ulja kako biste izbjegli bilo kakvu opasnost od opeklina.

- Uklonite kapicu za punjenje ulja.
- Postavite odgovarajuću posudu pored kosilice kako biste uhvatili korišteno ulje.
- Nagnite kosilicu na desnoj strani. Korišteno ulje će se isprazniti kroz vrat punila. Pustite da se ulje potpuno ocijedi.

**IMAJTE NAOOSTOJITE:** Odložajte rabljeno motorno ulje i spremnike na način koji je kompatibilan s okolišem. Predlažemo da ga odnesete u zapečaćenom spremniku u svoj lokalni reciklažni centar ili servisna stanica za obnovu. Nemojte ga bacati u smeće, sipati na tlo ili sipati u odvod.

- Repozicionij kosilicu na razini položaja.
- Napunite motor preporučeni uljem.
- Dopustite nekoliko trenutaka da se ulje smjesti u motoru, a zatim izmjerite razinu ulja pomoću uljne dipstick. Ponavljajte korake broj 5 i 6 dok razina ulja ne bude točna.
- Stavite dipstick ulja u položaj i zategnite na odgovarajući način.

**UPOZORENJE:** Pokretanje motora će niskoj razini ulja uzrokovati oštećenje motora.

**IMAJTE NA ZAMCI:** Ako motor često radi u iznimno prašnjavim ili drugim teškim okolnostima, promijenite motorno ulje svakih 10 sati.

## FILTAR ZRAKA

**UPOZORENJE:** Upravljanje motorom bez sredstva za čišćenje zraka ili oštećenim sredstvom za čišćenje zraka omogućit će ulazak prljavštine u motor, što će uzrokovati brzo trošenje motora.

- Uklonite poklopac filtra zraka (Sl. 15.30).
- Provjerite je li filter zraka bez prljavštine i u dobrom stanju.
- Ako je papirnat filter zraka prljav (Sl. 15.29), uklonite ga i očistite. Ako je potrebno, zamijenite ga novim.

**UPOZORENJE:** Nikada ne čistite filter zraka benzinom ili deterdžentima niske bljeskalice kako biste izbjegli rizik od požara ili eksplozije.

- Očistite unutrašnjost filtra za zrak i pokrijte od prljavštine mekom krpom.
- Ponovno instalirajte filter zraka i slijedite obrnuti postupak kako biste ponovno vratili poklopac filtra zraka.

**IMAJTE NAOADA:** Ako motor često radi u prašnjavim ili drugim teškim okolnostima, očistite element filtra zraka svakih 10 sati. Ako je potrebno, promijenite element filtra zraka svakih 25 sati.

## SVJEĆICA

- Uklonite kabel svjećice (Sl. 16.32) za pristup svjećici (Sl. 16.31).
- Upotrijebite odgovarajući alat za svjećice za pažljivo uklanjanje svjećice.
- Pregledajte stanje svjećice i njezine elektrode.
- Mora biti čista i ne nosi se.
- Provjerite je li razmak svjećice između 0,7 i 0,8 mm (Sl. 18). Po potrebi zamijenite svjećica novom.

- Pažljivo ručno navucite svječica u motor.
- Nakon navoja upotrijebite odgovarajući alat za svječice kako biste čvrsto zategnuli svječice.
- Ponovno pričvrstite žicu svječice.

**UPOZORENJE:** Nikada ne dopustite da prljavština ili krhotine uđu u cilindar. Prije uklanjanja svječice temeljito očistite svječica i područje glave cilindra.

### FILTAR GORIVA

Spremnik goriva može biti opremljen filtrom, ovisno o modelu kosilice, koji se nalazi na cijevi za gorivo ili čepu spremnika za gorivo. Filtar za gorivo može se odabrati i treba ga povremeno provjeravati. Ako je filtar prljav, zamijenite ga novim. U slučaju da je unutrašnjost spremnika za gorivo prljava, može se očistiti ispiranjem spremnika goriva čistim benzinom.

### ČIŠĆENJE

Malom mekom četkom očistite vanjsku stranu jedinice. Nemojte koristiti jake deterdžente. Sredstva za čišćenje kućanstva koja sadrže aromatična ulja poput bora i limuna te otapala poput kerozina mogu oštetiti plastično kućište ili ručku. Obrisite vlagu mekom krpom.

### POHRANA

**UPOZORENJE:** Nikada ne skladištite jedinicu s gorivom u spremniku i uvijek dopustite jedinici da se ohladi prije skladištenja.

**UPOZORENJE:** Jedinicu čuvajte samo u suhim i dobro prozračenim prostorima.

U slučaju da će jedinica biti pohranjena dulje vrijeme, upotrijebite sljedeći postupak pohrane:

- Ocijedite svo gorivo iz spremnika goriva.
- Pokrenu motor i dopusti mu da radi dok ne zaustane. To osigurava da je svo gorivo isušeno iz karburatora.
- Pustite da se motor ohladi.
- Uklonite svječica i stavite 30 ml visokokvalitetnog motornog ulja u cilindar. Polako povucite početno uže kako biste distribuirali ulje.
- Ponovno instalirajte svječica.
- Temeljito očistite jedinicu i pregledajte ima li labavih ili oštećenih dijelova. Popravite ili zamijenite oštećene dijelove i zategnite labave vijke, matice ili vijke.

### ZAŠTITA OKOLIŠA

Reciklirajte sirovine umjesto odlaganja kao otpad. Stroj, pribor i ambalaža trebaju biti razvrstani za recikliranje pogodno za okoliš. Plastične komponente označene su za kategorizirano recikliranje.

### JAMSTVO

Ovaj proizvod je opravdan u skladu s pravnim / zemlja specifičnim propisima, koji stupaju na snagu od datuma kupnje od strane prvog korisnika. Šteta koja se može pripisati normalnom trošenju, preopterećenju ili nepravilnom rukovanju bit će isključena iz jamstva. U slučaju potraživanja, pošaljite stroj, potpuno sastavljen, vašem trgovcu ili službenom servisnom centru.

## ROMÂNĂ

### AVERTISMENTE GENERALE DE SIGURANȚĂ

Citiți și înțelegeți acest manual al proprietarului înainte de a opera această unitate. Puteți ajuta la prevenirea accidentelor prin familiarizarea cu comenzile produsului dumneavoastră și prin respectarea procedurilor de operare sigure și a semnelor de siguranță. Nu expuneți aparatul la umiditate excesivă, praf, murdărie sau vapori corozivi. Nu încercați niciodată să modificați produsul. Folosiți-vă întotdeauna bunul simț pentru a evita toate situațiile considerate dincolo de capacitatea dumneavoastră. Nu utilizați aparatul în timp ce sunteți obosit sau sub influența drogurilor, alcoolului sau a oricărui alt medicament. Țineți copii și trecătorii la distanță în timpul funcționării. Nu permiteți niciodată copiilor sau persoanelor care nu sunt familiarizate cu aceste instrucțiuni să utilizeze aparatul. Legile locale pot limita vârsta minimă a operatorului. Rețineți că operatorul sau utilizatorul este responsabil pentru accidente sau evenimente neașteptate care au loc altor persoane sau proprietății acestora. Consultați distribuitorul autorizat pentru demontare și service, care nu sunt acoperite în acest manual.

### PERICOLE DE MONOXID DE CARBON

Acționați generatorul numai în aer liber. Nu rulați niciodată motorul în interior, deoarece epuizează monoxidul de carbon otrăvitor, un gaz inodor și incolor. Inhalarea monoxidului de carbon va provoca greață, leșin sau deces.

### PERICOL DE INCENDIU ȘI ARDERE

A nu se utiliza în zonele cu risc ridicat de incendiu. Sistemul de evacuare devine suficient de fierbinte pentru a aprinde materiale inflamabile. Unele părți ale unității devin foarte calde în timpul funcționării și ar trebui să acordați atenție să nu le atingeți pentru a evita arderea. Lăsați-l să se răcească înainte de a-l depozita.

Nu fumați niciodată în apropierea unității. Sursele potențiale de foc sau scânteele trebuie ținute la distanță. Fiți atenți la riscurile de incendiu la realimentarea unității. În cazul producerii unui incendiu, utilizați un extingtor adecvat, special conceput pentru incendii de ulei și benzină.

### PERICOLE PENTRU COMBUSTIBIL ȘI PETROL

Benzina și uleiul sunt toxice și inflamabile. Urmați instrucțiunile furnizate de fiecare producător înainte de utilizare.

Asigurați-vă că există o anumită distanță între orice rezervor de benzină de rezervă și unitatea, pentru a preveni pericolul inutil. Realimentați numai în aer liber într-o zonă bine ventilată, cu motorul oprit. Nu realimentați în timpul funcționării. Nu umpleți rezervorul de combustibil. Nu fuma niciodată lângă benzină. Păstrați sursele de foc și scânteele departe. Păstrați întotdeauna benzina în recipiente aprobate. Asigurați-vă că orice și toate vărsat de combustibil și ulei a fost șters înainte de a porni motorul.

Deschideți încet rezervorul de combustibil pentru a permite ca presiunea din interior să scadă treptat.

## ECHIPAMENT DE PROTECȚIE

Purtați întotdeauna echipament de protecție adecvat și certificat în timpul funcționării unității. Purtați întotdeauna îmbrăcăminte adecvată, care să nu împiedice mișcările atunci când utilizați aparatul. Purtați întotdeauna mănuși de protecție, ochelari de protecție, cască și echipament relativ, aparat respirator cu semimasca, echipament de protecție acustică și cizme de protecție antiderapante cu talpă antiderapantă. Nu purtați niciodată eșarfe, cămăși, coliere sau orice accesoriu agățat sau flapping care ar putea prinde în mașină. Leagă-ți părul dacă e lung. O mască de respirație trebuie utilizată atunci când există un risc de praf.

## AVERTISMENTE PRIVIND SIGURANȚA CATEGORIILOR

### FUNCȚIONARE ÎN CONDIȚII DE SIGURANȚĂ

Manetele de frână și ambreiaj trebuie să se deplaseze liber, nu trebuie să fie forțate și trebuie să revină automat și rapid înapoi în poziția neutră. Comutatorul de oprire a motorului, manetele de sufocare și de viteză (dacă este cazul) trebuie să se deplaseze cu ușurință dintr-o poziție în alta. Cablurile electrice și, în special, cablul bujiei trebuie să fie în stare perfectă pentru a evita generarea de scântei, iar capacul trebuie să fie montat corect pe bujie. Mănerile mașinii și dispozitivele de protecție trebuie să fie curate, uscate și bine fixate pe aparat.

Nu montați echipamente sau accesorii pe aparatul care nu sunt prevăzute sau aprobate de producător. Modificările și/sau accesorii neautorizate pot duce la vătămări corporale grave sau la decesul operatorului sau al altor persoane.

Asigurați-vă că opriiți motorul:

- ▶ La montarea sau îndepărtarea accesoriilor.
- ▶ Ori de câte ori lăsați aparatul nesupravegheat.
- ▶ În timpul realimentării.
- ▶ Când goliți punga de iarbă.
- ▶ Atunci când se deplasează între zonele de lucru sau deasupra zonelor pavate și obstacolele de la sol.

**AVERTISMENT:** Piesele rotative pot provoca vătămări grave, evitați contactul pieselor rotative atunci când acestea sunt încă în rotație. Nu puneți niciodată mâinile sau picioarele sub șasiul mașinii de tuns iarba în timp ce motorul funcționează și mergeți întotdeauna în spatele mașinii de tuns iarba.

**AVERTISMENT:** Dacă se rupe ceva sau se produce un accident în timpul lucrului, opriiți imediat motorul și îndepărtați aparatul pentru a preveni deteriorarea ulterioară. În cazul în care corpul străin a intrat în aparat, opriiți imediat aparatul, verificați dacă există deteriorări și efectuați reparații înainte de a-l porni din nou.

Nivelurile de zgomot și vibrații indicate în aceste instrucțiuni sunt nivelurile maxime de utilizare a mașinii. Întreținerea insuficientă are un impact semnificativ asupra emisilor de vibrații și zgomot. Prin urmare, este necesar să se ia măsuri preventive pentru a elimina posibilele daune cauzate de nivelurile ridicate de zgomot și stres de vibrații. Mențineți bine aparatul, purtați dispozitive de protecție a urechii și luați

pauze în timpul lucrului. Funcționarea mașinii cu o viteză stabilă și prinderea mănelor ferm cu o forță adecvată poate reduce nivelul de vibrație. În timpul unei zile de lucru, trebuie să luați pauze frecvente și adecvate pentru a preveni deteriorarea vibrațiilor și deteriorarea urechilor. Expunerea prelungită la vibrații poate provoca leziuni și tulburări neurovasculare (de asemenea, numit "sindromul Raynaud" sau "mâna albă"), în special la persoanele care suferă de tulburări de circulație. Simptomele pot privi mâinile, încheieturile și degetele și sunt prezentate prin pierderea sensibilității, tortor, mâncărime, dureri și decolorarea sau modificări structurale ale pielii. Aceste efecte pot fi agravate de temperaturile ambientale scăzute și/sau prin prinderea excesivă a mănelor. Dacă apar simptomele, durata de utilizare a aparatului trebuie redusă și un medic consultat.

### PERICOLE PENTRU ZONA DE LUCRU

Inspectați cu atenție întreaga zonă de lucru și utilizați o greblă sau o perie de curte pentru a slăbi manual resturile și pentru a îndepărta orice ar putea fi proiectat de mașină, să fie o sursă periculoasă (pietre, ramuri, sârmă de fier, oase etc.) sau să provoace deteriorarea mașinilor dacă este călcată. Verificați dacă nu există trecători sau animale de companie în termen de cel puțin 15 metri de gama de acțiune a mașinii.

Nu îndreptați amortizorul de zgomot și, prin urmare, gazele de eșapament către materiale inflamabile.

Verificați întotdeauna dacă există obiecte care pot bloca ecranul de admisie a aerului înainte de a începe lucrul. Un aport de aer înfundat reduce performanța mașinii și crește temperatura de lucru a motorului, ceea ce poate duce la defectarea motorului.

Nu folosiți aparatul într-un spațiu închis unde se pot dezvolta vapori periculoși de monoxid de carbon. Nu folosiți aparatul lângă ferestrele deschise.

Lucrați numai în timpul zilei sau cu lumină artificială bună în condiții bune de vizibilitate.

Încearcă să nu provoci tulburări. Utilizați acest aparat numai la ore rezonabile ale zilei (nu dimineața devreme sau seara târziu, când zgomotul ar putea provoca perturbări).

la pe o poziție fermă și bine echilibrată. Dacă este posibil, evitați lucrul pe teren umed, alunecos sau, în orice caz, pe un teren accidentat sau abrupt, care nu garantează stabilitatea operatorului. Protejați-vă picioarele evitând să acționați atunci când folosiți mașina de tuns iarba. Tundeți pe fețele unei pante (nu în sus și în jos) și evitați mulcierea pe pante abrupte.

## SPECIFICAȚIILE PRODUSULUI

### UTILIZAREA PREVĂZUTĂ

Această mașină a fost proiectată și fabricată pentru tăierea ierbiilor prin cosirea, de exemplu, în peluze.

Orice altă utilizare diferită de cele menționate mai sus ar putea fi periculoasă, poate dăuna oamenilor și/sau deteriora lucrurile și mașina.

## UTILIZARE NECORESPUNZĂTOARE

Aparatul nu trebuie utilizat pentru cosirea materialelor periculoase, de exemplu acumularea de produse inflamabile sau explozive, jarul fierbinte sau materialele de ardere fără flacără, țigări aprinse, sticlă, obiecte ascuțite, obiecte metalice, pietre și orice alt obiect care ar putea fi periculos pentru mașină, precum și pentru operator și altele.

Exemplele de utilizare necorespunzătoare pot include, dar nu se limitează la:

- ▶ Utilizarea mașinii fără accesoriile furnizate în mod specific de producător pentru utilizări specifice sau utilizarea accesoriilor într-un mod care nu este prevăzut în aceste instrucțiuni;
- ▶ Utilizarea aparatului de către mai multe persoane.

| DATE TEHNICE                            |         |                              |                              |
|---|---------|------------------------------|------------------------------|
| Număr articol                           |         | 46 200                       | 46 201                       |
| Model                                   |         | GLM 48/174 SP PLUS           | GLM 53/174 SP PLUS           |
| Lățime de tăiere                        | cm      | 48                           | 52,5                         |
| Sistem de propulsie                     |         | Autopropulsat / Viteză unică | Autopropulsat / Viteză unică |
| Interval de înălțime de tăiere          | mm      | 25-75                        | 25-75                        |
| Mufă de mulcire                         |         | Yes                          | Yes                          |
| Descărcare laterală                     |         | No                           | Yes                          |
| Modelul motorului                       |         | RV175                        | RV175                        |
| Deplasarea motorului                    | cc      | 174                          | 174                          |
| Puterea nominală a motorului            | kW / hp | 3,2 / 4,3                    | 3,2 / 4,3                    |
| Turația nominală                        | rpm     | 2.800                        | 2.800                        |
| Capacitatea rezervorului de combustibil | L       | 1,5                          | 1,5                          |
| Capacitatea uleiului de motor           | L       | 0,5                          | 0,5                          |
| Diametrul roților din față              | mm      | 177,8                        | 203,2                        |

| DATE TEHNICE                 |    |                    |                    |
|------------------------------|----|--------------------|--------------------|
| Număr articol                |    | 46 200             | 46 201             |
| Model                        |    | GLM 48/174 SP PLUS | GLM 53/174 SP PLUS |
| Diametrul roților din spate  | mm | 254,0              | 279,4              |
| Capacitatea sacului de iarbă | L  | 65                 | 65                 |
| Greutate                     | kg | 31,1               | 31,7               |
| Nivelul de putere acustică   | dB | 96                 | 98                 |

## IDENTIFICARE

1. Maneta ambreiajului
2. Maneta de frână
3. Manie de asamblare și punct de ajustare
4. Apărătoare de descărcare spate
5. Motor
6. Ansamblu filtru de aer
7. Mâner de transport frontal
8. Capac de umplere cu ulei
9. Apărătoare laterală de descărcare de gestiune
10. Jgheab de descărcare laterală
11. Maneta de reglare a înălțimii
12. Sac de iarbă
13. Buton
14. Bolt
15. Cablu de frână
16. Cablu ambreiaj
17. Cadru sac de iarbă
18. Clemă de plastic pentru pungi de iarbă
19. Mufă de mulcire
20. Suport pentru apărătoarea de evacuare spate
21. Nivelul superior al uleiului
22. Nivelul inferior al uleiului
23. Nivelul superior al combustibilului
24. Capacul rezervorului de combustibil
25. Bec de grund
26. Adaptor lamă
27. Lama
28. Spălare
29. Element filtru de aer
30. Capacul filtrului de aer
31. Bujie
32. Capac bujie
33. Prindere de pornire a reculului

**NOTĂ:** Nu toate elementele de mai sus vor fi disponibile pentru toate modelele.

## OPERAȚIUNEA

### PREGĂTIREA UNITĂȚII

Unpacking and completing the assembly should Despachetarea și finalizarea asamblării trebuie să se facă pe o suprafață plană și stabilă, cu suficient

spațiu pentru mutarea mașinii și a ambalajului acesteia, făcând întotdeauna uz de echipamente adecvate.

1. Montați mânerul cu șuruburile (Fig. 2.14) și butoanele (Fig. 2.13). Dacă trebuie să reglați înălțimea mânerului, puteți face acest lucru alegând gaura "L" sau "H", pentru poziția joasă sau înaltă, respectiv, în pozițiile de asamblare stânga și dreapta jos (Fig. 3).
2. Puneți demarorul de recul în partea dreaptă a mânerului, introducând mânerul pe frânghia de ghidare a suportului și fixând frânghia cu gulerul din plastic (Fig. 17).
3. Așezați cablurile de frână și ambreiaj în poziție (Fig. 4).
4. Asamblați punga de iarbă glisând cadrul în punga de iarbă și atașând clemele (Fig. 5).
5. Ridicați apărătoarea de descărcare din spate, scoateți dopul de muls (dacă este cazul) (Fig. 7) și instalați punga de iarbă în poziție (Fig. 6).

### Mulfă de mulcire

Dopul de muls trebuie utilizat atunci când mulciți și niciodată în combinație cu colecția de pungi. Scoateți punga de iarbă atunci când utilizați dopul de muls. Pentru a instala dopul de muls, ridicați descărcarea din spate și glisați în poziție (Fig. 7).

### Suporturi pentru apărătoare de evacuare spate

Dacă este cazul, două suporturi de protecție pentru descărcarea din spate (Fig. 8.20) vor fi în cutia de tuns iarba. Instalați suporturile așa se arată (Fig. 8) pentru a menține apărătoarea de descărcare spate în poziție deschisă, dacă este necesar, pentru a face iarba să scoată mai eficient de pe puntea de tăiere a mașinii de tuns iarba.

### Jgheab de descărcare laterală

Dacă este cazul, utilizarea descărcării laterale (Fig. 1.10) va ghida gazonul tăiat din partea laterală a punții mașinii de tuns iarba. Ridicați apărătoarea laterală de descărcare (Fig. 1.9) pentru a instala parașuta.

**NOTĂ:** Când mulciți îndepărtați jgheabul lateral de descărcare.

**NOTĂ:** Când utilizați descărcarea laterală, mențineți ștecherul în poziție.

### Setarea înălțimii de tăiere

**AVERTISMENT:** Înainte de a regla înălțimea de tăiere, opriți motorul și așteptați ca pânza mașinii de tuns iarba să se oprească complet.

Trageți de manetă (Fig. 1.11) înainte sau înapoi pentru a regla înălțimea de tăiere dorită. Asigurați-vă întotdeauna că maneta este blocată din nou în poziție.

### Înainte de a începe lucrul, vă rugăm:

1. Verificați dacă toate șuruburile de pe mașină sunt bine fixate.
2. Verificați dacă filtrul de aer este curat.
3. Pregătiți accesoriile și asigurați-vă că sunt montate corect.
4. Se umple cu ulei și combustibil, așa este indicat mai jos.

### ALIMENTARE ȘI LUBRIFIERE

**AVERTISMENT:** Nu fumați niciodată în timpul realimentării și țineți combustibilul departe de toate sursele de foc sau scântee. Evitați inhalarea vaporilor de benzină și alimentați întotdeauna în zonele exterioare și bine ventilate.

**AVERTISMENT:** Mașina de tuns iarba este livrată fără ulei și combustibil.

Mașina de tuns iarba este echipată cu un motor în 4 timpi, ceea ce înseamnă că benzina trebuie folosită în rezervorul de combustibil, iar carcasa motorului trebuie umplută cu ulei de motor în 4 timpi.

Specificați combustibil: Benzină fără plumb

Specificații de ulei: Utilizați numai ulei care îndeplinește cerințele clasei de servicii API SF sau mai mare. Pentru uz general (5°C - 38°C) uleiul recomandat este SAE 15W-40. Capacitate ulei de motor: 0,5L

Utilizați întotdeauna recipient curat pentru depozitarea combustibilului și nu folosiți combustibilul depozitat mai mult de o lună.

Utilizați o pălnie pentru a evita deversarea combustibilului sau a uleiului. Nu umpleți prea mult.

Pentru a umple motorul cu combustibil:

1. Scoateți capacul rezervorului de combustibil (Fig. 10.24).

**AVERTISMENT:** Deschideți cu grijă partea superioară a rezervorului, deoarece presiunea s-ar fi putut forma în interior.

2. Se adaugă combustibil la nivelul superior al rezervorului de combustibil (Fig. 10.23). Lăsați un spațiu de minim 5 mm între partea superioară a combustibilului și marginea interioară a rezervorului pentru a permite expansiunea.
3. Repoziționați capacul rezervorului de combustibil și strângeți corespunzător.

Pentru a umple motorul cu ulei:

1. Scoateți capacul de ulei (Fig. 1.8). Partea de jos a acesteia este indicatorul nivelului de ulei (dipstick de ulei).
2. Se adaugă suficient ulei pentru a aduce nivelul de ulei între limita superioară (Fig. 9.21) și inferioară (Fig. 9.22) pe dipstick-ul de ulei. Măsurarea trebuie făcută cu dipstick-ul poziționat, dar nu înșurubat, în gâtul de umplere.
3. Repoziționați capacul de ulei și strângeți corespunzător.

**AVERTISMENT:** Ștergeți orice combustibil și ulei vărsat înainte de pornirea motorului.

### PORNIREA UNITĂȚII

**AVERTISMENT:** Înainte de pornirea motorului, asigurați-vă că atât aparatul, cât și dacă sunteți pe un teren stabil.

**NOTĂ:** În caz de pornire la rece, este necesar să se utilizeze becul de grund (dacă este cazul) (Fig. 11.25) apăsându-l de una până la patru ori, pompând combustibilul direct de la carburator la cilindru.

1. Trageți maneta de frână înapoi și țineți-o de mâner (Fig. 12)
2. Mențineți maneta de ambreiaj eliberată în orice moment. Acest lucru va împiedica mașina de tuns iarba să avanseze atunci când utilizați demarorul (Fig. 13).
3. Cu mânerul de pornire în suport, trageți încet mânerul de pornire (Fig. 17.33) cu mâna dreaptă.

tă până când începeți să simțiți rezistență. Atunci trage energic. Motorul ar trebui să pornească după două-cinci trage cel mult.

**AVERTISMENT:** Pentru a evita ruperea frânghiei de pornire, nu trageți întreaga lungime a acesteia și nu o lăsați să alunece de-a lungul marginii orificiului de ghidare a cablului. Eliberați starterul treptat, pentru a evita să-l lăsați să zboare înapoi incontrollabil.

**NOTĂ:** Odată încălzit, motorul trebuie să pornească la prima tragere.

Pentru performanță și fiabilitate maximă, lăsați motorul să se încălzească înainte de a funcționa. Rulați motorul timp de două-trei minute la viteză de ralanti.

### FUNCȚIONAREA UNITĂȚII

Blade va fi în acțiune imediat ce motorul este pornit. În timp ce aparatul funcționează mențineți mânerul frânei în poziția de lucru (Fig.12). Motorul se va opri imediat ce eliberați mânerul frânei.

### Maneta ambreiajului

Împingeți nivelul ambreiajului (Fig. 1.1) înainte și țineți-l de ghidon pentru a propulsa mașina de tuns iarba înainte. Eliberați ambreiajul pentru a opri mișcarea mașinii de tuns iarba înainte.

**AVERTISMENT:** Eliberați întotdeauna maneta de ambreiaj atunci când încercați să porniți motorul (Fig. 13). Dacă ambreiajul este pornit, mașina de tuns iarba va merge mai departe.

Acționați maneta de ambreiaj cu o mișcare rapidă și completă, astfel încât ambreiajul să fie complet angajat sau eliberat complet. Acest lucru va ajuta la prelungirea duratei de viață a mecanismului de ambreiaj.

### OPRIREA UNITĂȚII

1. Eliberați maneta de ambreiaj.
2. Se lasă motorul să se răcească rulând în gol timp de câteva secunde.
3. Eliberați nivelul frânei din aderență pentru a opri motorul.

### ÎNȚREȚINERE ȘI CURĂȚARE

**AVERTISMENT:** Nu efectuați întreținerea sau curățarea cu aparatul în funcțiune. Lucrați întotdeauna la o unitate rece.

**AVERTISMENT:** Înainte de curățare sau de întreținere, deconectați capacul bujiei și citiți instrucțiunile relevante.

Purtați întotdeauna îmbrăcăminte adecvată și mănuși de protecție ori de câte ori mâinile sunt în pericol.

Orice reglaje sau operațiuni de întreținere care nu sunt descrise în acest manual trebuie efectuate de către dealer sau de către un centru de service specializat, cu cunoștințele și echipamentele necesare pentru a se asigura că lucrarea este efectuată corect menținând nivelul de siguranță inițial al mașinii. Orice operații efectuate în centre neautorizate sau de persoane necalificate vor anula total Garanția și toate obligațiile și responsabilitățile Producătorului. Păstrați toate piulițele și șuruburile strânse pentru

a vă asigura că mașina este întotdeauna în stare de funcționare sigură. Întreținerea de rutină este esențială pentru siguranță și pentru menținerea unui nivel de înaltă performanță.

**AVERTISMENT:** Nu folosiți niciodată aparatul cu piese uzate sau deteriorate. Piese defecte sau uzate trebuie întotdeauna înlocuite și nu reparate. Utilizați numai piese de schimb originale.

### PROGRAMUL DE ÎNȚREȚINERE

| Elemente              |                      | Înainte de fiecare utilizare |  |  |  |   |
|-----------------------|----------------------|------------------------------|--|--|--|---|
|                       |                      | Înainte de fiecare utilizare | După prima lună sau 5 ore de funcționare | La fiecare 3 luni sau 25 de ore de funcționare | La fiecare 12 luni sau 100 de ore de funcționare | La fiecare 24 de luni sau 250 de ore de funcționare |
| Unitate completă      | Inspecție vizuală    | ✓                            |  |  |  |   |
| Ghidaje de control    | Verificați           | ✓                            |  |  |  |   |
| Lama de tăiere        | Verificați           | ✓*                           |  |  |  |   |
| Ulei de engină        | Verificare-reumplere | ✓                            |  |  |  |   |
|                       | Înlocui              |                              | ✓  | ✓  |  |   |
| Filtru de aer         | Verificare-curățare  | ✓                            |  |  |  |   |
|                       | Înlocui              |                              | ✓  | ✓  |  |   |
| Bujie                 | Verificare-reglare   |                              | ✓  |  | ✓  |   |
|                       | Înlocui              |                              |  |  |  | ✓   |
| Filtru de combustibil | Curat                |                              | ✓  | ✓  |  |   |
| Tub de combustibil    | Verificați           |                              | ✓  |  | ✓*   |   |
| Clearance-ul supapei  | Verificare-reglare   |                              |  |  | ✓**  |   |

\*Te stavke treba zamijeniti ako je potrebno.

\*\*Acesta articole trebuie întreținute și reparate numai de către un dealer autorizat, care dispune de instrumentele corespunzătoare și de competența mecanică necesară.

### LAMA

Pentru a inspecta pâzna:

1. Înclinați mașina de tuns iarba spre dreapta (Fig. 14), astfel încât partea de curățare a aerului să fie în sus. Acest lucru va ajuta la prevenirea scurgerilor de combustibil și a dificultăților de pornire a motorului, odată ce procedura este terminată.
2. Inspectați pâzna (Fig. 14.27) pentru deteriorări, fisuri și rugină excesivă sau coroziune.
3. O lamă plictisitoare poate fi ascuțită, dar o lamă care este excesiv de uzată, îndoită, crăpată sau



deteriorată în alt mod trebuie înlocuită. Dacă trebuie să scoateți pâza pentru ascuțire sau schimbare:

i. Scoateți șurubul (Fig. 14.14) cu o cheie de priză. Utilizați un bloc de lemn pentru a preveni rotirea lamei în timp ce încercați să scoateți șurubul.

ii. Scoateți mașina de spălat (Fig. 14.28).

iii. Scoateți lama.

Pentru a re poziționa lama ascuțită sau nouă:

i. Instalați pâza în poziție.

ii. Instalați mașina de spălat în poziție.

iii. Instalați șurubul în poziție și strângeți șurubul cu o cheie de torță.

**NOTĂ:** În funcție de modelul mașinii de tuns iarba, poate fi prezent un adaptor lamă (Fig. 14.26). Asigurați-vă că vă amintiți să se potrivească în poziție. După procedura de mai sus, scoateți blocul de lemn care a fost păstrarea lama de la cotitură.

### SAC DE IARBĂ

Pentru a curăța punga de iarbă scoateți-l de la mașina de tuns iarba și spălați-l cu apă. Lăsați-l să se usuce complet înainte de a-l pune înapoi în poziție.

**NOTĂ:** O pungă umedă se va bloca rapid.

### ULEI DE MOTOR

**AVERTISMENT:** Verificarea nivelului și schimbarea uleiului trebuie să se facă în sol solid și nivel. Motorul trebuie oprit tot timpul. În cazul în care motorul a fost difuzate, acesta va fi cald și procedura ar trebui să fie făcut cu grijă, în scopul de a evita pericol arde.

Pentru a verifica nivelul de ulei:

1. Scoateți capacul de umplere cu ulei.
2. Ștergeți dipstick de ulei curat.
3. Introduceți dipstick de ulei în gât de umplere ulei, fără înșurubare-l.
4. Scoateți dipstick de ulei și verificați nivelul de ulei indicat pe ea. Dacă este necesar, se umple cu ulei la nivelul superior.
5. Așezați dipstick-ul de ulei în poziție și strângeți corespunzător.

Pentru a schimba uleiul:

**NOTĂ:** Se scurge uleiul folosit în timp ce motorul este cald. Uleiul cald se scurge rapid și complet.

**AVERTISMENT:** Luați măsurile de protecție necesare împotriva uleiului fierbinte pentru a evita orice pericol de arsură.

1. Scoateți capacul de umplere cu ulei.
2. Așezați un recipient adecvat lângă mașina de tuns iarba pentru a prinde uleiul uzat.
3. Înclinați mașina de tuns iarba pe partea dreaptă. Uleiul folosit se va scurge prin gâtul de umplere. Se lasă uleiul să se scurgă complet.

**NOTĂ:** Eliminați uleiul de motor uzat și recipientele într-un mod compatibil cu mediul. Vă sugerăm să-l luați într-un container sigilat la centrul local de reciclare sau la stația de service pentru recuperare. Nu-l aruncați la gunoi, turnați-l pe pământ sau turnați-l într-un canal de scurgere.

4. Repoziționați mașina de tuns iarba într-o poziție plană.

5. Umpleți motorul cu uleiul recomandat.

6. Se lasă câteva momente pentru ulei să se stabilizească în motor și apoi măsura nivelul de ulei folosind dipstick de ulei. Repetați pașii numărul 5 și 6 până când nivelul uleiului este corect.

7. Așezați dipstick-ul de ulei în poziție și strângeți corespunzător.

**AVERTISMENT:** Rularea motorului va nivel scăzut de ulei va provoca deteriorarea motorului.

**NOTĂ:** Dacă motorul funcționează frecvent în condiții extrem de prăfuite sau în alte circumstanțe severe, schimbați uleiul motorului la fiecare 10 ore.

### FILTRU DE AER

**AVERTISMENT:** Funcționarea motorului fără un aspirator de aer sau cu un aspirator de aer deteriorat va permite murdăriei să intre în motor, provocând uzura rapidă a motorului.

1. Scoateți capacul filtrului de aer (Fig. 15.30).
2. Asigurați-vă că filtrul de aer este lipsit de murdărie și într-o stare bună.
3. Dacă filtrul de aer din hârtie este murdar (Fig. 15.29), scoateți-l și curățați-l. Dacă este necesar, înlocuiți-l cu unul nou.

**AVERTISMENT:** Nu curățați niciodată filtrul de aer cu benzină sau cu detergenți cu punct de aprindere scăzut pentru a evita riscul unui incendiu sau al unei explozii.

4. Curățați interiorul carcasei filtrului de aer și acoperiți-l de murdărie cu o cârpă moale.
5. Reinstalați filtrul de aer și urmați procedura inversă pentru a pune din nou capacul filtrului de aer.

**NOTĂ:** Dacă motorul funcționează frecvent în condiții de praf sau alte circumstanțe severe, curățați elementul filtrului de aer la fiecare 10 ore. Dacă este necesar, schimbați elementul filtrului de aer la fiecare 25 de ore.

### BUIJE

1. Scoateți cablul bujiei (Fig. 16.32) pentru a accesa bujiile (Fig. 16.31).
2. Utilizați un instrument adecvat pentru bujii pentru a îndepărta cu atenție bujiile.
3. Inspectați starea bujiei și a electrodului acesteia.
4. Trebuie să fie curată și să nu fie purtată.
5. Verificați dacă diferența dintre bujii este între 0,7 și 0,8 mm (Fig. 18). Înlocuiți bujiile cu una nouă, dacă este necesar.
6. Introduceți cu atenție bujia în motor cu mâna.
7. După filetare, utilizați mașina corespunzătoare pentru a strânge ferm bujiile.
8. Reașezați firul bujiei.

**AVERTISMENT:** Nu lăsați niciodată murdăria sau resturile să intre în butelie. Înainte de a scoate bujiile, curățați bine bujiile și zona capului cilindrului.

### FILTRU DE COMBUSTIBIL

Rezervorul de combustibil poate fi prevăzut cu un filtru, în funcție de modelul mașinii de tuns iarba, situat la conducta de combustibil sau la capacul rezervorului de combustibil. Filtrul de combustibil poate fi ales și trebuie verificat periodic. Dacă filtrul este murdar, înlocuiți-l cu unul nou. În cazul în care interiorul rezervorului de combustibil este

murdar, acesta poate fi curățat prin clătirea rezervorului de combustibil cu benzină curată.

### CURĂȚARE

Utilizați o perie mică moale pentru a curăța exteriorul unității. Nu folosiți detergenți puternici. Detergenții de uz casnic care conțin uleiuri aromatice, ar fi pinul și lămâia și solvenții, ar fi kerose-nul, pot deteriora carcasa sau mânerul din plastic. Ștergeți orice umiditate cu o cârpă moale.

### STOCARE

**AVERTISMENT:** Nu depozitați niciodată aparatul cu combustibil în rezervor și lăsați întotdeauna aparatul să se răcească înainte de depozitare.

**AVERTISMENT:** Depozitați aparatul numai în zone uscate și bine ventilate.

În cazul în care unitatea va fi depozitată pentru o perioadă lungă de timp, utilizați următoarea procedură de stocare:

1. Se scurge tot combustibilul din rezervorul de combustibil.
2. Porniți motorul și lăsați-l să ruleze până când se blochează. Acest lucru asigură că tot combustibilul a fost scurs din carburator.
3. Lăsați motorul să se răcească.
4. Scoateți bujiile și puneți 30 ml de ulei de motor de înaltă calitate în cilindru. Trageți încet frânga de pornire pentru a distribui uleiul.
5. Reinstalați bujiile.
6. Curățați bine aparatul și inspectați dacă piesele slăbite sau deteriorate sunt deteriorate. Reparați sau înlocuiți piesele deteriorate și strângeți șuruburile, piulițele sau șuruburile slăbite.

### PROTECȚIA MEDIULUI

Reciclați materiile prime în loc să aruncați ca deșeurii. Mașinile, accesoriile și ambalajele trebuie sortate pentru reciclare ecologică. Componentele din plastic sunt etichetate pentru reciclare clasificate.

### GARANȚIE

Acest produs este justificat în conformitate cu reglementările legale / specifice țării, cu efect de la data cumpărării de către primul utilizator. Daunele care pot fi atribuite uzurii normale, supraîncălzirii sau manipulării necorespunzătoare vor fi excluse din garanție. În cazul unei cereri, vă rugăm să trimiteti mașina, complet asamblată, dealerului sau centrului oficial de service.

## MAGYAR

### ÁLTALÁNOS BIZTONSÁGI FIGYELMEZTETÉSEK

A készülék használata előtt olvassa el és értse meg ezt a használati útmutatót. Segíthet megelőzni a baleseteket, ha ismeri terméke kezelőszerveit, és betartja a biztonságos üzemeltetési eljárásokat és a biztonsági jelzéseket. Ne tegye ki a készüléket túlzott nedvességnek, pornak, szennyeződésnek vagy korrózív gőznek. Soha ne kísérelje meg módosítani a terméket. Mindig használja a józan eszét, hogy elkerüljön minden olyan helyzetet, amely meghaladja képességeit. Ne használja a készüléket, ha fáradt vagy kábítószert, alkoholt vagy bármilyen más gyógyszer hatása alatt áll. Működés közben tartsa távol a gyerekeket és a közelben lévőket. Soha ne engedje, hogy gyermekek vagy olyan személyek használják a gépet, akik nem ismerik ezeket az utasításokat. A helyi törvények korlátozhatják az üzemeltető alsó korhatárát. Ne feledje, hogy az üzemeltető vagy a felhasználó felelős a más emberek vagy tulajdonuk érintéséért balesetekért vagy váratlan eseményekért. A jelen kézikönyvben nem szereplő szétzereléssel és szervizeléssel kapcsolatban forduljon hivatalos forgalmazójához.

### SZÉN-MONOXID VESZÉLYEK

generátort csak a szabadban üzemeltesse. Soha ne járassa a motort beltérben, mert az mérgező szén-monoxidot, egy szagtalan és színtelen gázt bocsát ki. A szén-monoxid belélegzése hányingert, ájúlást vagy halált okozhat.

### TŰZ- ÉS ÉGÉSI VESZÉLYEK

Ne használja magas tűzveszélyes területeken. A kipufogórendszer eléggé felforrósodik ahhoz, hogy meggyulladjon a gyúlékony anyagok.

Az egység egyes részei működés közben nagyon felforrósodnak, ezért ügyeljen arra, hogy ne érintse meg őket, hogy elkerülje az égési sérüléseket. Tárolás előtt hagyjuk kihűlni.

Soha ne dohányozzon a készülék közelében. Az esetleges tűz- vagy szikraforrásokat távol kell tartani. Az egység tankolásakor ügyeljen a tűzveszélyre. Tűz esetén használjon megfelelő tűzoltó készüléket, amelyet kifejezetten olaj- és benzintűzre terveztek.

### ÜZEMANYAG ÉS OLAJ VESZÉLYEI

A benzin és az olaj mérgező és gyúlékony. Használat előtt kövesse az egyes gyártók utasításait.

Győződjön meg arról, hogy a tartalék benzintartály és az egység között van némi távolság, hogy elkerülje a szükségtelen veszélyeket. Csak a szabadban tankoljon, jól szellőző helyen, kikapcsolt motor mellett. Üzem közben ne tankoljon. Ne töltsen túl az üzemanyagtartályt. Soha ne dohányozzon benzin közelében. Tartsa távol a tűz- és szikraforrásokat. A benzint mindig jóváhagyott tartályokban tárolja. A motor beindítása előtt győződjön meg arról, hogy minden kiömlött

üzemanyagot és olajat letörölt.  
Lassan nyissa ki az üzemanyagtartályt, hogy a belső nyomás fokozatosan csökkenjen.

## VÉDŐ FELSZERELÉS

Mindig viseljen megfelelő és minősített védőfelszerelést, amikor a készüléket használja. Mindig viseljen megfelelő ruházatot, amely nem akadályozza a mozgást a gép használata közben. Mindig viseljen védőkesztyűt, védőszemüveget, sisakot és hozzátartozó felszerelést, féllárcos légzőkészüléket, aluszitikus védőfelszerelést és csúszásmentes talpú, nyírásgátló biztonsági csizmát. Soha ne viseljen sálát, inget, nyakláncot vagy bármilyen lógó vagy csapadék tartozékot, amely beakadhat a gépbe. Kösse fel a haját, ha hosszú. Légzőmaszkot kell használni, ha fennáll a por veszélye.

## KATEGÓRIA BIZTONSÁGI FIGYELMEZTETÉSEK

### BIZTONSÁGOS MŰKÖDÉS

Fék- és tengelykapcsoló karoknak szabadon kell mozogniuk, nem kell őket erőltetni, és automatikusan és gyorsan vissza kell térniük üres állásba. A motorleállító kapcsolónak, a szivató- és a fordulatszám-karoknak (ha van) könnyen mozgathatók egyik helyzetből a másikba. Az elektromos kábeleknek és különösen a gyújtógyertya kábelének kifogástalan állapotban kell lenniük, hogy elkerüljék a szikraképződést, és a kupakot megfelelően kell szerelni a gyújtógyertyára. A gép fogantyúinak és védőeszközeinek tisztának és száraznak kell lenniük, és jól rögzítve kell lenniük a géphez.

Ne szereljen a gépre olyan berendezéseket vagy tartozékokat, amelyeket a gyártó nem tervezett vagy nem hagyott jóvá. A nem engedélyezett módosítások és/vagy tartozékok súlyos személyi sérülést vagy a kezelő vagy mások halálát okozhatják.

Ügyeljen arra, hogy leállítsa a motort:

- ▶ Tartozékok felszerelésekor vagy eltávolításakor.
- ▶ Amikor felügyelet nélkül hagyja a gépet.
- ▶ Tankolás közben.
- ▶ A fűzák kiürítésekor.
- ▶ Munkaterületek közötti vagy burkolt területek és talajakadályok feletti mozgáskor.

**FIGYELMEZTETÉS:** A forgó részek súlyos sérüléseket okozhatnak. Kerülje el a forgó részekkel való érintkezést, amikor még forognak. Soha ne tegye a kezét vagy lábát a fűnyíró alváza alá, miközben a motor jár, és mindig menjen a fűnyíró mögé.

**FIGYELMEZTETÉS:** Ha munka közben valami eltörik vagy baleset történik, azonnal állítsa le a motort, és vigye el a gépet, hogy elkerülje a további károsodást. Ha idegen test került a gépbe, azonnal állítsa le a gépet, ellenőrizze, hogy nem sérült-e meg, és végezze el a javítást, mielőtt újraindítaná.

Az ebben az útmutatóban feltüntetett zaj- és rezgésszintek a gép használatának maximális szintjei. A nem megfelelő karbantartás jelentős hatással van a rezgés- és zajkibocsátásra. Következésképpen megelőző lépéseket kell tenni a magas zajszint és a vibrációból eredő terhelés miatti esetleges károk

kiküszöbölésére. Gondosan karbantartsa a gépet, viseljen fülvédőt, és tartson szüneteket munka közben. A gép stabil sebességgel történő működtetése és a fogantyúk megfelelő erővel történő erős megfogása csökkentheti a rezgésszintet. Munkanapokon gyakori és megfelelő szüneteket kell tartania, hogy elkerülje a vibráció okozta károsodást és a fülkárosodást. A hosszan tartó vibrációnak való kitettség sérüléseket és idegrendszeri rendellenességeket (más néven „Raynaud-szindrómát” vagy „fehér kéz”) okozhat, különösen a keringési zavarokban szenvedőknél. A tünetek a kézre, a csuklóra és az ujjakra vonatkozhatnak, és az érzékenység elvesztésével, toporral, viszketéssel, fájdalommal és a bőr elszíneződésével vagy szerkezeti változásaival nyilvánulnak meg. Ezeket a hatásokat ronthatja az alacsony környezeti hőmérséklet és/vagy a fogantyúk túlzott megfogása. Ha a tünetek jelentkeznek, csökkenteni kell a gép használati idejét, és orvoshoz kell fordulni.

### MUNKATERÜLET VESZÉLYEI

Alaposan vizsgálja meg az egész munkaterületet, és használjon gereblyét vagy kerti feketét a törmelék kézi fellazításához, és távolítson el mindent, ami a gépből kiszóródhat, veszélyes forrás lehet (kövek, ágak, vashuzal, csontok stb.), vagy kárt okozhat a gépben. Gépeket, ha elgázolják. Ellenőrizze, hogy a gép működési hatósugarától legalább 15 méteren belül nincsenek-e szemlélődők vagy háziállatok.

Ne irányítsa a hangtompítót és így a kipufogógázt gyúlékony anyagok felé.

A munka megkezdése előtt mindig ellenőrizze, hogy nincsenek-e olyan tárgyak, amelyek elzárhatják a levegőbemeneti szűrőt. Az eltömődött légbemlő csökkenti a gép teljesítményét és növeli a motor üzemi hőmérsékletét, ami a motor meghibásodásához vezethet.

Ne működtesse a gépet zárt térben, ahol veszélyes szén-monoxid gőzök keletkezhetnek. Ne működtesse a gépet nyitott ablakok közelében.

Csak nappali fényben, vagy jó mesterséges megvilágítás mellett, jó látási viszonyok között dolgozzon.

Lehetőleg ne okozzon zavart. Ezt a gépet csak ésszerű napszakokban használja (nem kora reggel vagy késő este, amikor a zaj zavarhatna).

Vegyen fel szilárd és kiegyensúlyozott pozíciót. Lehetőség szerint kerülje a nedves, csúszós talajon végzett munkát, vagy minden esetben egyenletlen vagy meredek talajon, amely nem garantálja a stabilitást a kezelő számára. Védje lábát úgy, hogy a fűnyíró használatában közben kerülje a futást. Nyírón keresztben a lejtőn (nem felfelé és lefelé), és kerülje a talajtakarást a meredek lejtőkön.

## TERMÉKLÉÍRÁS

### RENDELTESSZERŰ HASZNÁLAT

Ezt a gépet fűnyírásra tervezték és gyártották pl. pázsitban.

A fent említettektől eltérő bármely más használat veszélyes lehet, embereket és/vagy tárgyakat és a gépet károsíthatja.

**HELYTELEN HASZNÁLAT**

gépet tilos veszélyes anyagok kaszálására használni, pl. gyúlékony vagy robbanásveszélyes termékek felgyülemzése, forró parázs vagy láng nélkül égő anyag, égő cigaretta, üveg, éles tárgyak, fémtárgyak, kövek és minden olyan tárgy, amely veszélyes lehet a gépre, gép, valamint a kezelő és mások.

A helytelen használat példái többek között, de nem kizárólagosan:

- ▶ Ha a gépet a gyártó által kifejezetten meghatározott célokra szállított tartozékok nélkül használja, vagy a tartozékokat a jelen útmutatóban nem szereplő módon használja;
- ▶ A gépet több személy használja.

| <b>MŰSZAKI ADATOK</b>          |         |                               |                               |
|--------------------------------|---------|-------------------------------|-------------------------------|
| <b>Cikkszám</b>                |         | <b>46 200</b>                 | <b>46 201</b>                 |
| <b>Modell</b>                  |         | <b>GLM 48/174 SP PLUS</b>     | <b>GLM 53/174 SP PLUS</b>     |
| Vágási szélesség               | cm      | 48                            | 52,5                          |
| Propulziós rendszer            |         | Maga-hajtott / Egyse-bességes | Maga-hajtott / Egyse-bességes |
| Vágási magasság tartomány      | mm      | 25-75                         | 25-75                         |
| Mulcsozó dugó                  |         | Igen                          | Igen                          |
| Oldalsó kisülés                |         | Nem                           | Igen                          |
| Motor modell                   |         | RV175                         | RV175                         |
| Motor lökettérfogat            | cc      | 174                           | 174                           |
| A motor névleges teljesítménye | kw / hp | 3,2 / 4,3                     | 3,2 / 4,3                     |
| Névleges sebesség              | rpm     | 2.800                         | 2.800                         |
| Üzemanyagtartály kapacitás     | L       | 1,5                           | 1,5                           |
| Motorolaj kapacitás            | L       | 0,5                           | 0,5                           |
| Első kerék átmérője            | mm      | 177,8                         | 203,2                         |
| Hátsó kerék átmérője           | mm      | 254,0                         | 279,4                         |
| Fűzsák kapacitása              | L       | 65                            | 65                            |
| Súly                           | kg      | 31,1                          | 31,7                          |
| Hangteljesítmény szintje       | dB      | 96                            | 98                            |

**AZONOSÍTÁS**

1. Kuplung kar
  2. Fékkar
  3. Fogantyú összeszerelési és beállítási pont
  4. Hátsó üritésvédő
  5. Motor
  6. Légszűrő szerelvény
  7. Elülső hordozó fogantyú
  8. Olajbetöltő kupak
  9. Oldalsó üritésvédő
  10. Oldalsó üritő csúszda
  11. Magasságállító kar
  12. Fűzsák
  13. Gomb
  14. Csavar
  15. Fékábel
  16. Tengelykapcsoló kábel
  17. Fűzsák keret
  18. Fűzsák műanyag klipsz
  19. Mulcsozó dugó
  20. Hátsó üritésvédő támaszték
  21. Olaj felső szintje
  22. Alacsonyabb olajszint
  23. Üzemanyag felső szint
  24. Üzemanyagtartály sapka
  25. Alapozó izzó
  26. Penge adapter
  27. Penge
  28. Mosó
  29. Levegőszűrő elem
  30. Levegőszűrő fedele
  31. Gyújtógyertya
  32. Gyújtógyertya sapka
  33. Visszapattanó indító markolat
- MEGJEGYZÉS: A fenti elemek nem mindegyike érhető el minden modellelhez.

**MŰVELET****AZ EGYSÉG ELŐKÉSZÍTÉSE**

A kicsomagolást és az összeszerelést sík és stabil felületen kell végezni, elegendő hely legyen a gép és a csomagolás mozgatásához, mindig megfelelő felszerelést használva.

1. Szerelje össze a fogantyút a csavarokkal (2.14. ábra) és a gombokkal (2.13. ábra). Ha módosítani kell a fogantyú magasságát, ezt az „L” vagy „H” lyuk kiválasztásával teheti meg, alsó vagy magas pozícióhoz, a bal és a jobb alsó összeszerelési pozícióban (3. ábra).
2. Helyezze a visszalökés-indítót a fogantyú jobb oldalára, helyezze el a fogantyút a vezetőkötélre, és rögzítse a kötelet a műanyag gallérral (17. ábra).
3. Helyezze a fék- és tengelykapcsoló-kábeleket a helyére (4. ábra).
4. Szerelje össze a fűzsákot úgy, hogy a keretet a fűzsákba csúsztatja, és rögzítse a kapcsokat (5. ábra).
5. Emelje fel a hátsó üritésvédőt, távolítsa el a talajtakaró dugót (ha van) (7. ábra), és helyezze be a fűgyűjtőzsákot (6. ábra).

**Mulcsozó dugó**

A mulcsozó dugót talajtakaróskor kell használni.

ni, és soha nem kombinálható zsákos gyűjtéssel. Távolítsa el a fűzsákot a mulcsozódugó használatakor. A talajtakaró dugó beszereléséhez emelje fel a hátsó leeresztőt, és csúsztassa a helyére (7. ábra).

### Hátsó üritésvédő támasztékok

Adott esetben két hátsó üritésvédő támasz (8.20. ábra) található a fűnyíró dobozában. Szerelje fel ezeket a támasztékokat az ábra szerint (8. ábra), hogy a hátsó üritésvédőt nyitott helyzetben tartsa, ha szükséges, hogy a fű hatékonyabban kiszoruljon a fűnyíró vágóasztalból.

### Oldalsó üritő csúszda

Adott esetben az oldalsó kiürítés (1.10. ábra) használatával kivetheti a levágtott gyeplet a fűnyíróasztal oldaláról. Emelje fel az oldalsó üritésvédőt (1.9. ábra) a csúszda felszereléséhez.

**MEGJEGYZÉS:** Mulcsozáskor távolítsa el az oldalsó üritőcsatornát.

**MEGJEGYZÉS:** Oldalsó ürités használatakor tartsa a talajtakaró dugót a helyén.

### Vágási magasság beállítása

**FIGYELMEZTETÉS:** A vágási magasság beállítását előtt állítsa le a motort, és várja meg, amíg a fűnyírókés teljesen leáll.

Húzza a kart (1.11. ábra) előre vagy hátra a kívánt vágási magasság beállításához. Mindig győződjön meg arról, hogy a kar vissza van zárva a helyére.

### A munka megkezdése előtt kérjük:

1. Ellenőrizze, hogy a gépen lévő összes csavar szorosan meg van-e húzva.
2. Ellenőrizze, hogy a légszűrő tiszta-e.
3. Készítse elő a tartozékokat, és ellenőrizze, hogy megfelelően vannak-e felszerelve.
4. Töltse fel olajjal és üzemanyaggal az alábbiak szerint.

### TANÍTÁS ÉS KENÉS

**FIGYELMEZTETÉS:** Soha ne dohányozzon tankolás közben, és tartsa távol az üzemanyagot minden tűzvagy szikraforrástól. Kerülje a benzingőz belelegzését, és mindig szabadon és jól szellőző helyen tankoljon.

**FIGYELMEZTETÉS:** A fűnyíró olaj és üzemanyag nélkül szállítjuk.

A fűnyíró 4 ütemű motorral van felszerelve, ami azt jelenti, hogy az üzemanyagtartályban benzint kell használni, és a motorházat meg kell tölteni 4 ütemű motorolajjal.

Üzemanyag jellemzők: Ólommentes benzín

**OLAJSPECIFIKÁCIÓK:** Csak olyan olajat használjon, amely megfelel az API SF vagy magasabb szolgáltatási osztály követelményeinek. Általános használatra (5°C - 38°C) az ajánlott olaj a SAE 15W-40. Motorolaj irtartalom: 0,5L

Az üzemanyag tárolására mindig tiszta edényt használjon, és ne használjon egy hónapnál tovább tárolt üzemanyagot.

Használjon tölséret, hogy elkerülje az üzemanyag vagy az olaj kiömlését. Ne töltse túl.

A motor üzemanyaggal való feltöltése:

1. Távolítsa el az üzemanyagtartály sapkáját (10.24. ábra).

**FIGYELMEZTETÉS:** Óvatosan nyissa ki a tartály tetejét, mert nyomás keletkezhetett benne.

2. Töltsön üzemanyagot az üzemanyagtartály felső szintjéhez (10.23. ábra). Hagyjon legalább 5 mm helyet az üzemanyag teteje és a tartály belső széle között, hogy lehetővé tegye a tágulást.

3. Helyezze vissza az üzemanyagtartály sapkáját és húzza meg megfelelően.

A motor olajjal való feltöltése:

1. Távolítsa el az olajsapkát (1.8. ábra). Az alsó része az olajsint-jelző (olajsintjelző pálca).

2. Töltsön be annyi olajat, hogy az olajsint az olajsintmérő pálca felső (9.21. ábra) és alsó (9.22. ábra) határa közé kerüljön. A mérés úgy kell elvégezni, hogy a nívópalcát a betöltősonkba kell helyezni, de nincs csavarva.

3. Helyezze vissza az olajsapkát és húzza meg megfelelően.

**FIGYELMEZTETÉS:** A motor beindítása előtt törölje le a kiömlött üzemanyagot és olajat.

### AZ EGYSÉG INDÍTÁSA

**FIGYELMEZTETÉS:** A motor beindítása előtt győződjön meg arról, hogy a gép és Ön is stabil talajon áll.

**MEGJEGYZÉS:** Hidegindítás esetén a primer izzót (ahol van) (11.25. ábra) kell használni, egyszerűen egyszerűen megnyomva az üzemanyagot közvetlenül a karburátorból a hengerbe pumpálva.

1. Húzza vissza a fékkart és tartsa a fogantyúhoz (12. ábra)
2. A tengelykapcsoló kart mindig tartsa kiengedve. Ez megakadályozza, hogy a fűnyíró előremozduljon, amikor az önindító működtei (13. ábra).

3. Az indítófogantyúval a támasztékában lassan húzza meg az indítófogantyút (17.33. ábra) a jobb kezével, amíg ellenállást nem érez. Ezután energikusan húzza meg. A motornak legfeljebb két-öt húzás után kell elindulnia.

**FIGYELMEZTETÉS:** Az indítókötél elszakadásának elkerülése érdekében ne húzza teljes hosszában, és ne hagyja, hogy a kábelvezető furat széle mentén elcsússzon. Fokozatosan engedje el az önindítót, nehogy ellenőrizhetetlenül visszarepüljön.

**MEGJEGYZÉS:** Ha felmelegedett, a motornak be kell indulnia az első húzásra.

A maximális teljesítmény és megbízhatóság érdekében üzembe helyezés előtt hagyja felmelegedni a motort. Járássa a motort két-három percig alaplajáraton.

### AZ EGYSÉG MŰKÖDTETÉSE

A pengé működésbe lép, amint a motor beindul. Amíg a gép működik, tartsa a fékkart munkahelyzetben (12. ábra). A motor leáll, amint elengedi a fékkart.

### Kuplung kar

Tolja előre a tengelykapcsoló szintet (1.1. ábra), és tartsa a kormányt a fűnyíró előremozdításához.

Engedje el a tengelykapcsolót, hogy megállítsa a fűnyíró előrehaladását.

**FIGYELMEZTETÉS:** Mindig engedje el a tengelykapcsoló kart, amikor megpróbálja beindítani a motort (13. ábra). Ha a tengelykapcsoló be van kapcsolva, a fűnyíró előre mozog.

Működtesse a tengelykapcsoló kart gyors és teljes mozdulattal úgy, hogy a tengelykapcsoló vagy teljesen be legyen kapcsolva, vagy teljesen ki legyen engedve. Ez segít megcsoszabítani a tengelykapcsoló mechanizmus élettartamát.

## AZ EGYSÉG LEÁLLÍTÁSA

- Engedje el a tengelykapcsoló kart.
- Hagyja lehűlni a motort úgy, hogy néhány másodpercig üresjáratban jár.
- Engedje el a fékszintet a markolatából a motor leállításához.

## KARBANTARTÁS ÉS TISZTÍTÁS

**FIGYELMEZTETÉS:** Soha ne végezzen karbantartást vagy tisztítást működő egység mellett. Mindig hűvös egységen dolgozzon.

**FIGYELMEZTETÉS:** Tisztítás vagy karbantartási munkák elvégzése előtt válassza le a gyújtógyertya sapkáját, és olvassa el a vonatkozó utasításokat.

Mindig viseljen megfelelő ruházatot és védőkesztyűt, ha kezei veszélyben vannak.

Az ebben a kézikönyvben le nem írt beállításokat vagy karbantartási műveleteket a márkakereskedőnek vagy a szükséges ismeretekkel és felszereléssel rendelkező szakszerviznek kell elvégeznie annak biztosítására, hogy a munka megfelelően, a gép eredeti biztonsági szintjének megőrzése mellett történjen. A nem felhatalmazott központokban vagy szakképzetlen személyek által végzett bármely művelet teljes mértékben érvényteleníti a garanciát, valamint a gyártó minden kötelezettségét és felelősségét.

Minden anyát és csavart tartson szorosan, hogy a gép mindig biztonságos üzemi állapotban legyen. A rendszeres karbantartás elengedhetetlen a biztonság és a magas teljesítményszint fenntartásához.

**FIGYELMEZTETÉS:** Soha ne használja a gépet kopott vagy sérült alkatrészekkel. A hibás vagy elhasznált alkatrészeket mindig ki kell cserélni és nem javítani. Csak eredeti alkatrészeket használjon.

## KARBANTARTÁSI ÜTEMTERV

| Frekvencia        |                 | Minden használat előtt | 1. hónap vagy 5 óra működés után | havonta vagy 25 óránként | 12 havonta vagy 100 üzemóránként | 24 havonta vagy 250 üzemóránként |
|-------------------|-----------------|------------------------|----------------------------------|--------------------------|----------------------------------|----------------------------------|
| Tételek           |                 |                        |                                  |                          |                                  |                                  |
| Komplett egység   | Vizuális szemle | ✓                      |                                  |                          |                                  |                                  |
| Vezérlő fogantyúk | Jelölje be      | ✓                      |                                  |                          |                                  |                                  |

| Frekvencia    |                                    | Minden használat előtt | 1. hónap vagy 5 óra működés után | havonta vagy 25 óránként | 12 havonta vagy 100 üzemóránként | 24 havonta vagy 250 üzemóránként |
|---------------|------------------------------------|------------------------|----------------------------------|--------------------------|----------------------------------|----------------------------------|
| Tételek       |                                    |                        |                                  |                          |                                  |                                  |
| Vágó penge    | Jelölje be                         | ✓*                     |                                  |                          |                                  |                                  |
| E motorolaj   | Ellenőrizze az utántöltést         | ✓                      |                                  |                          |                                  |                                  |
|               | Cserélje ki                        |                        | ✓                                | ✓                        |                                  |                                  |
| Légszűrő      | Ellenőrizze a Tisztítást           | ✓                      |                                  |                          |                                  |                                  |
|               | Cserélje ki                        |                        | ✓                                | ✓                        |                                  |                                  |
| Gyújtógyertya | Jelölje be a Beállítás lehetőségét |                        | ✓                                |                          | ✓                                |                                  |
|               | Cserélje ki                        |                        |                                  |                          |                                  | ✓                                |
| Üzemyagyszűrő | Tiszta                             |                        | ✓                                | ✓                        |                                  |                                  |
| Üzemyagcső    | Jelölje be                         |                        | ✓                                |                          | ✓*                               |                                  |
| Szelephézag   | Jelölje be a Beállítás lehetőségét |                        |                                  |                          | ✓**                              |                                  |

\* Ezeket az elemeket szükség esetén ki kell cserélni.

\*\*Ezeket az elemeket csak olyan hivatalos kereskedő karbantarthatja és javíthatja, aki rendelkezik a megfelelő szerszámokkal és a szükséges mechanikai jártassággal.

## PENGE

A penge ellenőrzéséhez:

- Döntse jobbra a fűnyíró (14. ábra), hogy a légszűrő oldala felfelé legyen. Ez segít megelőzni az üzemyag szivárgását és a motor indítási nehézségeit az eljárás befejezése után.
- Vizsgálja meg a pengét (14.27. ábra) repedések, repedések és túlzott rozsdas vagy korrózió szempontjából.
- tompá pengét meg lehet élezni, de a túlzottan elhasználódott, meghajlott, repedt vagy más módon sérült pengét ki kell cserélni. Ha el kell távolítani a pengét élezéshez vagy cseréhez:
  - Távolítsa el a csavart (14.14. ábra) dugókulccsal. Használjon fahasábot, hogy megakadályozza a penge elfordulását, miközben megpróbálja eltávolítani a csavart.
  - Távolítsa el az alátétet (14.28. ábra).
  - Távolítsa el a pengét.

Az élezett vagy új penge áthelyezése:

- Szerelje be a pengét a helyére.
- Szerelje be az alátétet a helyére.
- Szerelje be a csavart a helyére, és húzza meg a csavart pisztolykulccsal.

**MEGJEGYZÉS:** A fűnyíró modellől függően pengeadapter (14.26. ábra) lehet jelen. Ügyeljen arra, hogy ne felejtse el a helyére illeszteni.

A fenti eljárás után távolítsa el a fahasábot, amely megakadályozta a penge elfordulását.

## FÜZSÁK

A fűzsák tisztításához vegye ki a fűnyíróból, és mossa le vízzel. Hagyja teljesen megszáradni, mielőtt visszahelyezi a helyére.

**MEGJEGYZÉS:** A nedves zsák gyorsan eltömődik.

## MOTOROLAJ

**FIGYELMEZTETÉS:** A szint ellenőrzését és az olajcserét szilárd és vízszintes talajon kell végezni. A motort mindig ki kell állítani. Ha a motor járt volna, akkor forró lesz, és az eljárást óvatosan kell elvégezni az égési sérülések elkerülése érdekében.

Az olajsint ellenőrzéséhez:

1. Távolítsa el az olajbetöltő sapkát.
2. Törölje tisztára az olajpalcát.
3. Illessze be az olajpalcát az olajbetöltő nyakba anélkül, hogy csavarná.
4. Távolítsa el az olajpalcát, és ellenőrizze a rajta jelzett olajsintet. Ha szükséges, töltsön fel olajat a felső szintig.
5. Helyezze a helyére az olajsintmérő palcát, és húzza meg megfelelően.

Az olajcsere:

**MEGJEGYZÉS:** Engedje le a használt olajat, amíg a motor meleg. A meleg olaj gyorsan és teljesen kiürül.

**FIGYELMEZTETÉS:** Tegye meg a szükséges óvintézkedéseket a forró olaj ellen, hogy elkerülje az égési sérüléseket.

1. Távolítsa el az olajbetöltő sapkát.
2. Helyezzen egy megfelelő edényt a fűnyíró mellé, hogy felfogja a használt olajat.
3. Döntse meg a fűnyírót a jobb oldalára. A használt olaj a betöltőcszonkon keresztül lefolyik. Hagyja teljesen kifolyni az olajat.

**MEGJEGYZÉS:** A használt motorolajat és a tartályokat a környezettel kompatibilis módon ártalmatlanítsa. Javasoljuk, hogy zárt edényben vigye vissza a helyi újrahasznosító központba vagy szervizbe. Ne dobja a szemetesbe, ne öntse a földre, és ne öntse le a lefolyóba.

4. Helyezze vissza a fűnyírót vízszintes helyzetbe.
5. Töltsé fel a motort az ajánlott olajjal.
6. Hagyjon néhány pillanatot, hogy az olaj leülepedjen a motorban, majd mérje meg az olajsintet az olajsintmérő palcával. Ismétlje meg az 5. és 6. lépést, amíg az olajsint megfelelő lesz.
7. Helyezze a helyére az olajsintmérő palcát, és húzza meg megfelelően.

**FIGYELMEZTETÉS:** Ha a motort járhatja, az alacsony olajsint a motor károsodását okozza.

**MEGJEGYZÉS:** Ha a motor gyakran működik rendkívül poros vagy más súlyos körülmények között, cserélje ki a motorolajat 10 óránként.

## LÉGSZŰRŐ

**FIGYELMEZTETÉS:** Ha a motort légszűrő nélkül vagy sérült légszűrővel üzemelteti, szennyeződés kerülhet a motorba, ami gyors motorkopást okoz.

1. Távolítsa el a légszűrő fedelét (15.30. ábra).
2. Győződjön meg arról, hogy a légszűrő szennyeződésmentes és jó állapotban van.
3. Ha a papír levegőszűrő szennyezett (15.29. ábra), vegye ki és tisztítsa meg. Ha szükséges, cserélje ki egy újra.

**FIGYELMEZTETÉS:** Soha ne tisztítsa a légszűrőt benzinnel vagy alacsony lobbánáspontú tisztítószerekkel, hogy elkerülje a tűz- vagy robbanásveszélyt.

4. Tisztítsa meg a levegőszűrő házának belsejét, és fedje le a szennyeződéstől egy puha ruhával.
5. Helyezze vissza a légszűrőt, és a fordított eljárás szerint tegye vissza a levegőszűrő fedelét.

**MEGJEGYZÉS:** Ha a motor gyakran működik poros vagy más súlyos körülmények között, 10 óránként tisztítsa meg a levegőszűrő elemet. Szükség esetén cserélje ki a légszűrő elemet 25 óránként.

## GYÚJTÓGYERTYA

1. Távolítsa el a gyújtógyertya kábelét (16.32. ábra), hogy hozzáférjen a gyújtógyertyához (16.31. ábra).
2. Használjon megfelelő gyújtógyertya-szerszámot a gyújtógyertya óvatos eltávolításához.
3. Ellenőrizze a gyújtógyertya és az elektródája állapotát.
4. Tisztának és nem kopottnak kell lennie.
5. Ellenőrizze, hogy a gyújtógyertya távolsága 0,7 és 0,8 mm között van-e (18. ábra). Cserélje ki a gyújtógyertyát egy újra, ha szükséges.
6. Kézvel óvatosan csavarja be a gyújtógyertyát a motorba.
7. A menet után a megfelelő gyújtógyertya-szerszámmal szorosan húzza meg a gyújtógyertyát.
8. Csatlakoztassa újra a gyújtógyertya vezetékét.

**FIGYELMEZTETÉS:** Soha ne engedje, hogy szennyeződés vagy törmelék kerüljön a henger furatába. A gyújtógyertya eltávolítása előtt alaposan tisztítsa meg a gyújtógyertyát és a hengerfej területét.

## ÜZEMANYAGSZŰRŐ

A fűnyíró modelltől függően az üzemanyag-tartály felszerelhető szűrővel, amely az üzemanyagcsőnél vagy a tanksapkánál található. Az üzemanyagszűrő kivehető, és rendszeresen ellenőrizni kell. Ha a szűrő szennyezett, cserélje ki egy újra. Ha az üzemanyagtartály belseje szennyezett, akkor az üzemanyagtartály tiszta benzinnel történő öblítésével tisztítható.

## TISZTÍTÁS

Használjon kis puha keféet a készülék külsejének tisztításához. Ne használjon erős tisztítószereket. Az aromás olajokat, például fenyő- és citromolajat és oldószereket, például keozint tartalmazó háztartási tisztítószerek károsíthatják a műanyag házat vagy a fogantyút. Puha ruhával törölje le a nedvességet.

## TÁROLÁS

**FIGYELMEZTETÉS:** Soha ne tárolja az egységet üzemanyaggal a tartályban, és mindig hagyja ki-hűlni, mielőtt elrakná.

**FIGYELMEZTETÉS:** A készüléket csak száraz és jól szellőző helyen tárolja.

Ha a készüléket hosszabb ideig tárolja, kövesse az alábbi tárolási eljárást:

1. Engedje le az összes üzemanyagot az üzemanyagtartályból.
2. Indítsa be a motort, és hagyja járni, amíg le nem áll. Ez biztosítja, hogy az összes üzemanyag kiürüljön a karburátorból.
3. Hagyja lehűlni a motort.
4. Távolítsa el a gyújtógyertyát, és öntsön 30 ml kiváló minőségű motorolajat a hengerbe. Az olaj elosztatásához lassan húzza meg az indítókotelet.
5. Helyezze vissza a gyújtógyertyát.
6. Alapozan tisztítsa meg az egységet, és ellenőrizze, hogy nincsenek-e laza vagy sérült részek. Javítsa meg vagy cserélje ki a sérült alkatrészeket, és húzza meg a meglazult csavarokat, anyákat vagy csavarokat.

## KÖRNYEZETVÉDELEM

Hasznosítsa újra a nyersanyagokat ahelyett, hogy hulladékként dobná el. A gépet, a tartozékokat és a csomagolást szét kell válogatni a környezetbarát újrahasznosítás érdekében. A műanyag alkatrészeket kategorizált újrahasznosítás céljából vannak felcímkézve.

## GARANCIA

Erre a termékre a törvényi/országspecifikus előírásoknak megfelelő garanciát vállalunk, amely az első felhasználó általi vásárlás napjától érvényes. A normál kopásból, túlterhelésből vagy szakszerűtlen kezeléssel eredő károk nem tartoznak a garancia hatálya alá. Reklamáció esetén kérjük, küldje el a gépet teljesen összeszerelve a kereskedőhöz vagy a hivatalos szervizközponthoz.

## LIETUVIŪ K.

## BENDRIEJI SAUGOS ĮSPĖJIMAI

Prieš naudodami šį įrenginį perskaitykite ir supraskite šį savininko vadovą. Galite padėti išvengti nelaimingų atsitikimų susipažinę su savo gaminio valdikliais ir laikydamiis saugaus naudojimo procedūras bei saugos ženklų. Saugokite įrenginį nuo per didelės drėgmės, dulkių, purvo ar korozinių garų. Niekada nebandykite modifikuoti gaminio. Visada vadovaukitės sveiku protu, kad išvengtumėte visų situacijų, kurios viršija jūsų galimybes. Nenaudokite įrenginio, kai esate pavargę arba apsvaigę nuo narkotikų, alkoholio ar kitų vaistų. Dirbdami saugokite vaikus ir pašalinius asmenis. Niekada neleiskite vaikams ar žmonėms, kurie nėra susipažinę su šiomis instrukcijomis, naudotis mašina. Vietiniai įstatymai gali apriboti minimalų operatoriaus amžių. Turėkite omenyje, kad operatorius arba naudotojas yra atsakingas už nelaimingų atsitikimų ar netikėtų įvykių, įvykius kitiems žmonėms ar jų turtui. Kreipkitės į savo įgaliotąjį platintoją dėl išmontavimo ir techninės priežiūros, kurių šiame vadove nenurodyta.

## ANGLIES MONOKSIDO PAVOJAI

Generatorių naudokite tik lauke. Niekada nenaudokite variklio patalpoje, nes jis išskiria nuodingą anglies monoksido – bekvapį ir bespalvį dujas. Įkvėpus anglies monoksido gali atsirasti pykinimas, alpimas arba mirtis.

## GAISRO IR NUDEGIMO PAVOJUS

Nenaudokite vietose, kuriose yra didelis gaisro pavojus. Išmetimo sistema pakankamai įkaista, kad užsidegtų degios medžiagos.

Kai kurios įrenginio dalys eksploatacijos metu labai įkaista, todėl būkite atsargūs, kad jų neliestumėte, kad nenudegtumėte. Prieš laikydami leiskite jam atvėsti.

Niekada nerūkykite šalia įrenginio. Galimi ugnies ar kibirkšties šaltiniai turi būti laikomi atokiai. Pildydami degalus, atkreipkite dėmesį į gaisro pavojų. Kilus gaisrui, naudokite tinkamą gesintuvą, specialiai sukurtą naftos ir benzino gaisrui.

## DEGALŲ IR ALYVOS PAVOJUS

Benzinas ir alyva yra toksiški ir degūs. Prieš naudodami vadovaukitės kiekvieno gamintojo pateiktomis instrukcijomis.

Įsitikinkite, kad tarp bet kurio atsarginio benzino bako ir įrenginio yra tam tikras atstumas, kad išvengtumėte nereikalingo pavojaus. Degalų pildymas tik lauke, gerai vėdinamoje vietoje, išjungus variklį. Nepildykite degalų eksploatacijos metu. Neperpildykite kuro bako. Niekada nerūkykite šalia benzino. Laikykite atokiai nuo ugnies ir kibirkščių šaltinių. Visada laikykite benziną patvirtintose talpyklose. Prieš užvesdami variklį įsitikinkite, kad visi išsilieję degalai ir alyva buvo nuvalyti.

Lėtai atidarykite degalų baką, kad slėgis viduje palaipsniui mažėtų.

## APSAUGINĖ ĮRANGA

Dirbdami su įrenginiu visada dėvėkite tinkamas ir sertifikuotas apsaugines priemones. Naudodami mašiną



visada dėvėkite tinkamus drabužius, kurie netrukdytų judėti. Visada dėvėkite apsaugines pirštines, akinius, šalną ir atitinkamą įrangą, puskaukę respiratorių, akustinę apsauginę įrangą ir apsauginius batus, apsauginčius nuo šlyties, neslystančiais padais. Niekada nedėvėkite šaliku, marškinių, karolių ar bet kokių kabančių ar besiplečiančių priedų, kurie gali įstrigti mašinoje. Suriškite plaukus, jei jie ilgi. Kai yra dulkių pavojus, reikia naudoti kvėpavimo kaukę.

## KATEGORIJS SAUGOS ĮSPĖJIMAI

### SAUGI EKSPLOATACIJA

Stabdžių ir sankabos svirtys turi judėti laisvai, jų neturi būti spaudžiamos, jos turi automatiškai ir greitai grįžti į neutralią padėtį. Variklio išjungimo jungiklis, droselio ir greičio svirtys (jei reikia) turi lengvai judėti iš vienos padėties į kitą. Elektros laidai, ypač uždegimo žvakės laidas, turi būti nepriekaištingos būklės, kad nesusidarytų kibirkštys, o dangtelis turi būti tinkamai uždėtas ant uždegimo žvakės. Mašinos rankenos ir apsaugos įtaisai turi būti švarūs ir sausi bei gerai pritvirtinti prie mašinos.

Ant mašinos nemontuokite įrangos ar priedų, kurių nenumatė arba nepatvirtino gamintojas. Neleistini pakeitimai ir (arba) priedai gali sukelti rimtų kūno sužalojimų arba operatoriaus ir kitų asmenų mirtį.

Įsitikinkite, kad išjungėte variklį:

- ▶ Montuojant arba nuimant priedus.
- ▶ Kai paliekate mašiną be priežiūros.
- ▶ Degalų papildymo metu.
- ▶ Ištuštinant žolės maišą.
- ▶ Judant tarp darbo zonų arba virš asfaltuotų zonų ir žemės kliūčių.

**ĮSPĖJIMAS:** Besisukančios dalys gali rimtai susižaloti, venkite liestis su besisukančiomis dalimis, kai jos vis dar sukasi. Niekada nedėkite rankų ar kojų po vejaplovės važiuokle, kai veikia variklis, ir visada eikite už vejaplovės.

**ĮSPĖJIMAS:** jei kas nors sulūžytų arba įvyktų nelaimingas atsitikimas dirbant, nedelsdami išjunkite variklį ir patraukite mašiną toliau, kad išvengtumėte tolesnių pažeidimų. Jei į mašiną pateko svetimkūnis, nedelsdami sustabdykite mašiną, patikrinkite, ar nepažeista, ir prieš vėl paleisdami ją pataisykite.

Šioje instrukcijoje nurodyti triukšmo ir vibracijos lygiai yra didžiausi mašinos naudojimo lygiai. Nepakankama priežiūra turi didelę įtaką vibracijos ir triukšmo emisijai. Vadinasi, būtina imtis prevencinių priemonių, kad būtų pašalinta galima žala dėl didelio triukšmo ir vibracijos įtampimo. Tinkamai prižiūrėkite mašiną, dėvėkite ausų apsaugos priemones ir dirbdami darykite pertraukas. Naudojant mašiną stabilium greičiu ir tinkama jėga tvirtai suėmus už rankenų, gali sumažėti vibracijos lygis. Darbo dienos metu darykite dažnas ir pakankamas pertraukas, kad išvengtumėte vibracijos ir ausų pažeidimų. Ilgalais vibracijos poveikis gali sukelti traumų ir neurovaskulinių sutrikimų (taip pat vadinamų „Raynaud sindromu“ arba „balta ranka“), ypač žmonėms, kenčiantiems nuo kraujotakos sutrikimų. Simptomai gali būti susiję

su plauštakos, riešais ir pirštais, pasireiškiantys dėl jautrumo praradimo, niežėjimo, skausmo ir spalvos pasikeitimo arba struktūrinių odos pokyčių. Šį poveikį gali sustiprinti žema aplinkos temperatūra ir (arba) per stipriai suėmus rankenas. Atsiradus simptomams, reikia sutrumpinti mašinos naudojimo laiką ir kreiptis į gydytoją.

### PAVOJAI DARBO ZONOJE

Krupščiai apžiūrėkite visą darbo vietą ir naudokite grėblį arba kiemo šepetį, kad rankiniu būdu atlaisvintumėte šiukšles ir pašalintumėte viską, kas gali būti išsklidusi iš mašinos, būti pavojingu šaltiniu (akmenys, šakos, geležinė viela, kaulai ir kt.) arba pažeisti įrenginį. Mašinos, jei jos bus partręktos. Patikrinkite, ar bent 15 metrų atstumu nuo mašinos veikimo diapazono nėra pašalinių asmenų ar gyvūnų. Nenukreipkite duslintuvo, taigi ir išmetamųjų dujų į degias medžiagas.

Prieš pradėdami dirbti, visada patikrinkite, ar nėra objektų, kurie gali užblokuoti oro įleidimo ekraną. Užsikimšusi oro įsiurbimo anga sumažina mašinos našumą ir padidina variklio darbinę temperatūrą, todėl variklis gali sugesti.

Nenaudokite mašinos uždaroje erdvėje, kur gali susidaryti pavojingi anglies monoksido garai. Nenaudokite mašinos šalia atvirų langų.

Dirbkite tik dienos šviesoje arba esant geram dirbtiniam apšvietimui, esant geram matomumui.

Stenkitės nesukelti jokių trikdžių. Naudokite šį įrenginį tik protingu paros metu (ne anksti ryte ar vėlai vakare, kai triukšmas gali sukelti trikdžių).

Užimkite tvirtą ir gerai subalansuotą poziciją. Jei įmanoma, nedirbkite ant šlapios, slidžios žemės arba bet koku atveju nelygioje ar stačioje vietoje, kuri negarantuoja operatoriui stabilumo. Apsaugokite savo kojas, nebėgdami, kai naudojate vejaplovę. Pjaukite skersai šlaito (ne aukščiau ir žemyn) ir venkite mulčiuoti stačiuose šlaituose.

## PRODUKTO SPECIFIKACIJOS

### PASKIRTIS

Ši mašina buvo sukurta ir pagaminta žolei pjauti pjaunant, pvz., vejoje.

Bet koks kitas naudojimas, kuris skiriasi nuo pirmiau minėtų, gali būti pavojingas, pakenkti žmonėms ir (arba) sugadinti daiktus ir mašiną.

### NETINKAMAS NAUDOJIMAS

Mašina negalima pjauti pavojingų medžiagų, pvz., susikaupusių degių ar sprogių produktų, karštų žarijų ar degančių medžiagų be liepsnos, degtų cigarečių, stiklo, aštrių daiktų, metalinių daiktų, akmenų ir kitų objektų, kurie gali būti pavojingi mašina, taip pat operatorius ir kiti.

Netinkamo naudojimo pavyzdžiai gali būti, bet tuo neapsiribojant:

- ▶ Mašinos naudojimas be priedų, kuriuos gamintojas specialiai tiekia konkrečioms tikslams, arba priedų naudojimas šioje instrukcijoje nenumatytu būdu;
- ▶ Mašiną naudoja daugiau nei vienas asmuo.

| TECHNINIAI DUOMENYS        |         |  |  |
|----------------------------|---------|--|--|
| Straipsnio numeris         |         | 46 200                                 | 46 201                                 |
| Modelis                    |         | GLM 48/174 SP PLUS                     | GLM 53/174 SP PLUS                     |
| Pjovimo plotis             | cm      | 48                                     | 52,5                                   |
| Varomoji sistema           |         | Savarankiškaivaromas/<br>Vieno greičio | Savarankiškaivaromas/<br>Vieno greičio |
| Pjovimo aukščio diapazonas | mm      | 25-75                                  | 25-75                                  |
| Mulčiavimo kamštis         |         | Taip                                   | Taip                                   |
| Šoninis iškrovimas         |         | Nr                                     | Taip                                   |
| Variklio modelis           |         | RV175                                  | RV175                                  |
| Variklio darbinis tūris    | cc      | 174                                    | 174                                    |
| Variklio vardinė galia     | kW / hp | 3,2 / 4,3                              | 3,2 / 4,3                              |
| Įvertintas greitis         | rpm     | 2.800                                  | 2.800                                  |
| Kuro bako talpa            | L       | 1,5                                    | 1,5                                    |
| Variklio alyvos talpa      | L       | 0,5                                    | 0,5                                    |
| Priekinio rato skersmuo    | mm      | 177,8                                  | 203,2                                  |
| Galinio rato skersmuo      | mm      | 254,0                                  | 279,4                                  |
| Žolės maišo talpa          | L       | 65                                     | 65                                     |
| Svoris                     | kg      | 31,1                                   | 31,7                                   |
| Garso galios lygis         | dB      | 96                                     | 98                                     |

#### IDENTIFIKAVIMAS

1. Sankabos svirtis
2. Stabdžių svirtis
3. Rankenos surinkimo ir reguliavimo taškas
4. Galinė iškrovimo apsauga
5. Variklis
6. Oro filtro mazgas
7. Priekinė nešiojimo rankena
8. Alyvos pildymo dangtelis
9. Šoninė iškrovimo apsauga
10. Šoninis išmetimo latakas
11. Aukščio reguliavimo svirtis
12. Žolės maišas
13. Rankenėlė

14. Varžtas
  15. Stabdžių trosas
  16. Sankabos trosas
  17. Žolės maišo rėmas
  18. Žolės maišo plastikinis segtukas
  19. Mulčiavimo kamštis
  20. Galinės išmetimo apsaugos atrama
  21. Alyvos viršutinis lygis
  22. Žemesnis alyvos lygis
  23. Viršutinis kuro lygis
  24. Kuro bako dangtelis
  25. Grunto lemputė
  26. Ašmenų adapteris
  27. Ašmenys
  28. Skalbyklė
  29. Oro filtro elementas
  30. Oro filtro dangtelis
  31. Uždegimo žvakė
  32. Uždegimo žvakės dangtelis
  33. Atatranks paleidimo rankena
- PASTABA: ne visi aukščiau išvardyti elementai bus prieinami visuose modeliuose.

#### OPERACIJA

##### ĮRENGINIO PARUOŠIMAS

Išpakavimas ir surinkimas turi būti atliekamas ant lygaus ir stabilaus paviršiaus, turint pakankamai vietos mašinai ir jos pakuotėms perkelti, visada naudojant tinkamą įrangą.

1. Sumontuokite rankenėlę su varžtais (2.14 pav.) ir rankenėlėmis (2.13 pav.). Jei reikia reguliuoti rankenos aukštį, tai galite padaryti pasirinkę „L“ arba „H“ angą, atitinkamai žemai arba aukštai, kairėje ir dešinėje apatinėje surinkimo padėtyse (3 pav.).
2. Uždėkite atatranks starterį rankenos dešinėje, įkiškite rankeną ant jo atraminės kreipiamosios virvės ir pritvirtinkite lyną plastikine apykakle (17 pav.).
3. Stabdžių ir sankabos trosus pastatykite į vietą (4 pav.).
4. Surinkite žolės maišą įstumdami rėmą į žolės maišą ir pritvirtindami segtukus (5 pav.).
5. Pakelkite galinį išmetimo gaubtą, nuimkite mulčiavimo kaištį (jei yra) (7 pav.) ir įstatykite žolės maišą į vietą (6 pav.).

##### Mulčiavimo kamštis

Mulčiavimo kaištis turi būti naudojamas mulčiuojant ir niekada kartu su maišų surinkimu. Naudodami mulčiavimo kaištį, nuimkite žolės maišą. Norėdami sumontuoti mulčiavimo kaištį, pakelkite galinį išmetimą ir pastumkite į vietą (7 pav.).

##### Galinės išmetimo apsaugos atramos

Kai taikoma, vejapjovės dėžutėje bus dvi galinės išmetimo apsaugos atramos (8.20 pav.). Sumontuokite šias atramas, kaip parodyta (8 pav.), kad galinį išmetimo gaubtą išlaikytumėte atviroje padėtyje, jei reikia, kad žolė išstumtų iš vejapjovės pjovimo agregato efektyviau.

##### Šoninis išmetimo latakas

Kai taikoma, naudojant šoninį išmetimą (1.10 pav.), nupjauta veja bus nukreipta iš vejapjovės šono. Pa-

kelkite šoninę išmetimo apsaugą (1.9 pav.), kad sumontuotumėte lataką.

**PASTABA:** mulčiuodami nuimkite šoninį išmetimo lataką.

**PASTABA:** Naudodami šoninį išmetimą laikykite mulčiavimo kaištį savo vietoje.

### Pjovimo aukščio nustatymas

**ĮSPĖJIMAS:** Prieš reguliuodami pjovimo aukštį, išjunkite variklį ir palaukite, kol vejapjovės peilis visiškai sustos.

Norėdami nustatyti norimą pjovimo aukštį, patraukite svirtį (1.11 pav.) į priekį arba atgal. Visada įsitinkinkite, kad svirtis užsifiksavo atgal į padėtį.

### Prieš pradėdami dirbti prašome:

1. Patikrinkite, ar visi mašinos varžtai yra tvirtai pritvirtinti.
2. Patikrinkite, ar oro filtras yra švarus.
3. Paruoškite priedus ir įsitinkinkite, kad jie tinkamai sumontuoti.
4. Įpilkite alyvos ir degalų, kaip nurodyta toliau.

### DEGALŲ PILDYMAS IR TĖPIMAS

**ĮSPĖJIMAS:** Pildami degalus niekada nerūkykite ir laikykite kurą toliau nuo visų ugnies ar kibirkščių šaltinių. Venkite įkvėpti benzino garų ir visada pildykite degalus lauke ir gerai vėdinamose vietose.

**ĮSPĖJIMAS:** Vejapjovė pristatoma be alyvos ir degalų. Vejapjovėje yra 4 taktų variklis, tai reiškia, kad degalų bake turi būti naudojamas benzinai, o variklio korpusas turi būti užpildytas 4 taktų variklio alyva.

Kuro specifikacijos: Bežvinis benzinai

Alyvos specifikacijos: Naudokite tik SF arba aukštesnės API aptarnavimo klasės reikalavimus atitinkančią alyvą. Bendram naudojimui (5°C – 38°C) rekomenduojama alyva SAE 15W-40. Variklio alyvos talpa: 0,5L

Degalus laikyti visada naudokite švarų indą ir nenaudokite kuro, laikomo ilgiau nei mėnesį.

Norėdami išvengti degalų ar alyvos išsiliejimo, naudokite piltuvą. Neperpildykite.

Norėdami užpildyti variklį degalų:

1. Nuimkite degalų bako dangtelį (10.24 pav.).
- ĮSPĖJIMAS:** Atsargiai atidarykite bako dangtelį, nes viduje galėjo susidaryti slėgis.
2. Įpilkite degalų į viršutinį kuro bako lygį (10.23 pav.). Palikite mažiausiai 5 mm tarpą tarp degalų viršaus ir bako vidinio krašto, kad garai išsiplėstų.
3. Vėl uždėkite degalų bako dangtelį ir tinkamai priveržkite.

Norėdami užpildyti variklį alyva:

1. Nuimkite alyvos dangtelį (1.8 pav.). Apatinė jo dalis yra alyvos lygio indikatorius (alyvos matuoklis).
2. Įpilkite tiek alyvos, kad alyvos lygis būtų tarp viršutinės (9.21 pav.) ir apatinės (9.22 pav.) ribos ant alyvos lygio matuoklio. Matavimas turi būti atliktas, kai matuoklis yra įdėtas, bet neįsuktas į užpildymo kaklelį.
3. Vėl uždėkite alyvos dangtelį ir tinkamai priveržkite.

**ĮSPĖJIMAS:** prieš paleisdami variklį nuvalykite išsiliejusius degalus ir alyvą.

### ĮRENGINIO PALEIDIMAS

**ĮSPĖJIMAS:** Prieš užvesdami variklį įsitinkinkite, kad mašina ir jūs esate ant stabilios žemės.

**PASTABA:** šalto užvedimo atveju būtina naudoti grunto lempuotę (kur yra) (11.25 pav.), paspaudus ją nuo vieno iki keturių kartų, pumpuojant degalus tiesiai iš karbiuratoriaus į cilindrą.

1. Patraukite stabdžių svirtį atgal ir laikykite ją prie rankenos (12 pav.)
2. Sankabos svirtį visada laikykite atleistą. Tai neleis vejapjovėi pajudėti į priekį, kai valdysite starterį (13 pav.)
3. Laikydami starterio rankenėlę į atramą, dešine ranka lėtai traukite starterio rankeną (17.33 pav.), kol pradėsite jausti pasipriešinimą. Tada energingai traukite. Variklis turėtų užsivesti daugiausia po dviejų ar penkių patraukimų.

**ĮSPĖJIMAS:** Kad nenutrūktų starterio virvė, netaurkite jos per visą ilgį ir neleiskite jai slajsti kabelio kreipiklio angos kraštu. Palaipsniui atleiskite starterį, kad neleistumėte jam nevaldomai kristi atgal.

**PASTABA:** sušilęs variklis turi užsivesti pirmą kartą patraukus.

Norėdami užtikrinti maksimalų našumą ir patikimumą, prieš naudodami leiskite varikliui sušilti. Pa-leiskite variklį dvi ar tris minutes tuščiąja eiga.

### ĮRENGINIO VALDYMAS

Peilis pradės veikti, kai tik bus užvestas variklis. Mašinai veikiant laikykite stabdžių rankenėlę darbinėje padėtyje (12 pav.). Variklis sustos, kai tik atleisite stabdžių rankenėlę.

### Sankabos svirtis

Pastumkite sankabos lygį (1.1 pav.) į priekį ir laikykite jį prie vairo, kad vejapjovė pastūmėtų į priekį. Atleiskite sankabą, kad sustabdytumėte vejapjovės judėjimą į priekį.

**ĮSPĖJIMAS:** Visada atleiskite sankabos svirtį, kai bandote užvesti variklį (13 pav.). Jei sankaba įjungta, vejapjovė judės į priekį.

Greitu ir visišku judesiu naudokite sankabos svirtį, kad sankaba būtų visiškai įjungta arba visiškai atleista. Tai padės prailginti sankabos mechanizmo tarnavimo laiką.

### ĮRENGINIO SUSTABDYMAS

1. Atleiskite sankabos svirtį.
2. Leiskite varikliui atvėsti, kelias sekundes dirbdami tuščiąja eiga.
3. Atleiskite stabdžių lygį nuo rankenos, kad sustabdytumėte variklį.

### PRIEŽIŪRA IR VALYMAS

**ĮSPĖJIMAS:** Niekada neatlikite priežiūros ar valymo, kai įrenginys veikia. Visada dirbkite su vėsiu įrenginiu.

**ĮSPĖJIMAS:** Prieš valydami arba atlikdami priežiūros darbus, atjunkite uždegimo žvakės dangtelį ir perskaitykite atitinkamas instrukcijas.

Visada dėvėkite tinkamus drabužius ir dėvėkite apsaugines pirštines, kai kyla pavojus įsų rankoms.

Bet kokius šiame vadove neaprašytus reguliavimus ar technines priežiūros darbus turi atlikti pardavė-

jas arba specializuotas techninės priežiūros centras, turintis reikiamą žinių ir įrangos, kad būtų užtikrinta, jog darbas būtų atliktas teisingai, išlaikant pradinį mašinos saugos lygį. Bet kokios operacijos, atliekamos neįgaliočiuose centruose arba nekvalifikuotų asmenų, visiškai panaikins garantiją ir visus gamintojo įsipareigojimus bei atsakomybę.

Priveržkite visas varžles ir varžtus, kad įsitikintumėte, jog mašina visada yra saugios darbinės būklės. Įprasta priežiūra yra būtina siekiant užtikrinti saugumą ir išlaikyti aukštą našumo lygį.

**ĮSPĖJIMAS:** Niekada nenaudokite mašinos su susidėvėjusiomis ar pažeistomis dalimis. Sugedusios arba susidėvėjusios dalys visada turi būti pakeistos, o ne taisomos. Naudokite tik originalias atsargines dalis.

## PRIEŽIŪROS GRAFIKAS

| Daiktai          |                           | Frekvencija | Prieš kiekvieną naudojimą | Po 1 mėnesio arba 5 valandų operacijos | Kas 3 mėnesius arba 25 darbo valandas | Kas 12 mėnesių arba 100 darbo valandų | Kas 24 mėnesius arba 250 darbo valandų |
|------------------|---------------------------|-------------|---------------------------|--|---------------------------------------|---------------------------------------|--|
| Pilnas vienetas  | Vizualinė apžiūra         |             | ✓                         |  |                                       |                                       |  |
| Valdymo rankenos | Patikrinti                |             | ✓                         |  |                                       |                                       |  |
| Pjovimo peilis   | Patikrinti                |             | ✓*                        |  |                                       |                                       |  |
| Variklio alyva   | Patikrinkite- užpildykite |             | ✓                         |  |                                       |                                       |  |
|                  | Pakeiskite                |             |                           | ✓                                      | ✓                                     |                                       |  |
| Oro filtras      | Patikrinkite – išvalykite |             | ✓                         |  |                                       |                                       |  |
|                  | Pakeiskite                |             |                           | ✓                                      | ✓                                     |                                       |  |
| Uždegimo žvakė   | Patikrinti-reguliuoti     |             |                           | ✓                                      |                                       | ✓                                     |  |
|                  | Pakeiskite                |             |                           |  |                                       |                                       | ✓                                      |
| Kuro filtras     | Švarus                    |             |                           | ✓                                      | ✓                                     |                                       |  |
| Kuro vamzdis     | Patikrinti                |             |                           | ✓                                      |                                       | ✓*                                    |  |
| Vožtuvo tarpas   | Patikrinti-reguliuoti     |             |                           |  |                                       | ✓**                                   |  |

\* Jei reikia, šiuos elementus reikia pakeisti.

\*\*Šiuos elementus turėtų prižiūrėti ir taisyti tik įgaliojatis atstovas, turintis tinkamus įrankius ir reikiamus mechaninius įgūdžius.

## AŠMENYS

Norėdami patikrinti ašmenis:

1. Pakreipkite vejąplovę į dešinę (14 pav.), kad oro filtro pusė būtų į viršų. Tai padės išvengti degalų nuotėkio ir sunkumų užvedant variklį, kai procedūra bus baigta.
2. Patikrinkite, ar peilis (14.27 pav.) nepažeistas, neįtrūkęs ir ar nėra per daug rūdžių ar korozijos.

3. Nuobodus peiliukas gali būti pagalastas, tačiau per daug susidėvėjusį, sulinkusį, įtrūkusį ar kitaip pažeistą geležtę reikia pakeisti. Jei reikia nuimti ašmenis galandimui ar keitimui:

- i. Nuimkite varžtą (14.14 pav.) su lazdinio veržliarakčiu. Norėdami nuimti varžtą, naudokite medinį bloką, kad ašmenys nesisuktų.

- ii. Nuimkite poveržlę (14.28 pav.).

- iii. Nuimkite ašmenis.

Norėdami pakeisti pagalastų arba naujų ašmenų padėtį:

- i. Įstatykite peilį į vietą.

- ii. Įstatykite poveržlę į vietą.

- iii. Įstatykite varžtą į vietą ir priveržkite varžtą degiklio veržliarakčiu.

**PASTABA:** priklausomai nuo vejąplovės modelio, gali būti peilių adapteris (14.26 pav.). Įsitikinkite, kad nepamiršote jį įstatyti į vietą.

Atlikę aukščiau aprašytą procedūrą, nuimkite medinį bloką, kuris neleido ašmenims pasisukti.

## ŽOLĖS KREPŠELIS

Norėdami išvalyti žolės maišą, išimkite jį iš vejąplovės ir nuplaukite vandeniui. Prieš grąžindami atgal, leiskite jam visiškai išdžiūti.

**PASTABA:** šlapias maišas greitai užsikimš.

## VARIKLIO ALYVA

**ĮSPĖJIMAS:** Lygio tikrinimas ir alyvos keitimas turi būti atliekami tvirtoje ir lygioje vietoje. Variklis visada turi būti sustabdytas. Jei variklis būtų dirbęs, jis bus karštas, todėl procedūrą reikia atlikti atsargiai, kad išvengtumėte nudegimų.

Norėdami patikrinti alyvos lygį:

1. Nuimkite alyvos pildymo angos dangtelį.
2. Švariai nuvalykite alyvos lygio matuoklį.
3. Įkiškite alyvos lygio matuoklį į alyvos įpylimo kaklelį, jo neužsukdami.
4. Ištraukite alyvos lygio matuoklį ir patikrinkite ant jo nurodytą alyvos lygį. Jei reikia, įpilkite alyvos iki viršutinio lygio.
5. Įdėkite alyvos lygio matuoklį į vietą ir tinkamai priveržkite.

Norėdami pakeisti alyvą:

**PASTABA:** išleiskite panaudotą alyvą, kol variklis šiltas. Šiltas aliejus greitai ir visiškai nuteka.

**ĮSPĖJIMAS:** Imkitės būtinų apsaugos priemonių nuo karštos alyvos, kad išvengtumėte nudegimų.

1. Nuimkite alyvos pildymo angos dangtelį.
2. Šalia vejąplovės pastatykite tinkamą indą panaudotai alyvai surinkti.
3. Pakreipkite vejąplovę į dešinę pusę. Panaudota alyva nutekės per užpildymo kaklelį. Leiskite aliejui visiškai nutekėti.

**PASTABA:** panaudotą variklinę alyvą ir talpyklas išmeskite taip, kad jos būtų suderinamos su aplinka. Rekomenduojame nugabenti jį sandariame konteineryje į vietinį perdirbimo centrą arba degalinę, kad būtų galima sutvarkyti. Neišmeskite jo į šiukšliadėžę, nepilkite ant žemės ir neišpilkite į kanalizaciją.

4. Perstatykite žoliąplovę į lygią padėtį.
5. Užpildykite variklį rekomenduojamos alyvos.

6. Palaukite kelias akimirkas, kol alyva nusės variklyje, tada išmatuokite alyvos lygį alyvos matuokliu. Kartokite 5 ir 6 veiksmus, kol alyvos lygis bus tinkamas.
7. Įdėkite alyvos lygio matuoklį į vietą ir tinkamai priveržkite.

**ĮSPĖJIMAS:** Varikliui dirbant sumažėjus alyvos lygiui, variklis bus sugadintas.

**PASTABA:** Jei variklis dažnai dirba labai dulketomis ar kitomis sunkiomis aplinkybėmis, pakeiskite variklio alyvą kas 10 valandų.

## ORO FILTRAS

**ĮSPĖJIMAS:** Jei variklis veikia be oro filtro arba su pažeistu oro valytuvu, į variklį pateks nešvarumų, dėl kurių variklis greitai nusidėvės.

1. Nuimkite oro filtro dangtelį (15.30 pav.).
2. Įsitinkinkite, kad oro filtras yra švarus ir geros būklės.
3. Jei popierinis oro filtras yra nešvarus (15.29 pav.), išimkite ir išvalykite. Jei reikia, pakeiskite jį nauju.

**ĮSPĖJIMAS:** Niekada nevalykite oro filtro benzinu arba žemos plūpsnio temperatūros plovikliais, kad išvengtumėte gaisro ar sproginimo pavojaus.

4. Išvalykite oro filtro korpuso vidų ir uždenkite nešvarumus minkšta šluoste.
5. Vėl įdėkite oro filtrą ir atlikite atvirkštinę procedūrą, kad vėl uždėkite oro filtro dangtelį.

**PASTABA:** Jei variklis dažnai dirba dulketomis ar kitomis sunkiomis aplinkybėmis, valykite oro filtro elementą kas 10 valandų. Jei reikia, keiskite oro filtro elementą kas 25 valandas.

## UŽDEGIMO ŽVAKĖ

1. Ištraukite uždegimo žvakės laidą (16.32 pav.), kad pasiektumėte uždegimo žvakę (16.31 pav.).
2. Naudokite tinkamą uždegimo žvakės įrankį, kad atsargiai ištrauktumėte uždegimo žvakę.
3. Patikrinkite uždegimo žvakės ir jos elektrodo būklę.
4. Ji turi būti švari ir nedėvėta.
5. Patikrinkite, ar tarpas tarp uždegimo žvakių yra nuo 0,7 iki 0,8 mm (18 pav.). Jei reikia, pakeiskite uždegimo žvakę nauja.
6. Ranka atsargiai įkiškite uždegimo žvakę į variklį.
7. Įsriege, naudokite atitinkamą uždegimo žvakės įrankį, kad tvirtai priveržtumėte uždegimo žvakę.
8. Vėl prijunkite uždegimo žvakės laidą.

**ĮSPĖJIMAS:** Niekada neleiskite nešvarumams ar šiukšlėms patekti į cilindro angą. Prieš išimdami uždegimo žvakę, kruopščiai nuvalykite uždegimo žvakę ir cilindro galvutės sritį.

## KURO FILTRAS

Priklausomai nuo vejamovės modelio degalų bake gali būti įrengtas filtras, esantis prie degalų vamzdžio arba degalų bako dangtelio. Kuro filtrą galima išimti ir jį reikia periodiškai tikrinti. Jei filtras nešvarus, pakeiskite jį nauju. Jei degalų bako vidus yra nešvarus, jį galima išvalyti išskalaujant kuro baką švari benzinu.

## VALYMAS

Nedidelį minkštą šepetėlį valykite įrenginio išorę. Nenaudokite stiprių ploviklių. Buitiniai valikliai, kurių sudėtyje yra aromatinių aliejų, pvz., pušų ir citrinų, ir tirpiklių, tokių kaip žibalas, gali pažeisti plastikinį korpusą arba rankeną. Drėgmę nuvalykite minkšta šluoste.

## SANDĖLIAVIMAS

**ĮSPĖJIMAS:** Niekada nelaikykite įrenginio su degalų bake ir visada leiskite įrenginiui atvėsti prieš padėdami.

**ĮSPĖJIMAS:** Įrenginį laikykite tik sausose ir gerai vėdinamose patalpose.

Jei įrenginys bus saugomas ilgesnį laiką, naudokite šią saugojimo procedūrą:



1. Iš kuro bako išleiskite visus degalus.
2. Užveskite variklį ir leiskite jam veikti, kol užges. Tai užtikrina, kad iš karbiuratoriaus buvo išleisti visi degalai.
3. Leiskite varikliui atvėsti.
4. Ištraukite uždegimo žvakę ir į cilindrą įpilkite 30 ml aukštos kokybės variklio alyvos. Lėtai traukite starterio virvę, kad pasiskirstytų alyva.
5. Vėl įstatykite uždegimo žvakę.
6. Kruopščiai išvalykite įrenginį ir patikrinkite, ar nėra palaidų ar pažeistų dalių. Pataisykite arba pakeiskite pažeistas dalis ir priveržkite atsilaisvintus varžtus, veržles arba varžtus.

## APLINKOS APSAUGA

Perdirbkite žaliavas, o ne išmeskite kaip atliekas. Mašina, priedai ir pakuotės turi būti rūšiuojamos, kad būtų galima perdirbti aplinkai nekenksmingą. Plastikiniai komponentai yra paženklinti, kad juos būtų galima perdirbti.

## GARANTIJA

Šiam gaminiui suteikiama garantija pagal teisinį / konkrečios šalies reglamentus, kurie galioja nuo pirmojo naudotojo įsigijimo datos. Garantija netaikoma žalai, atsiradusioms dėl normalaus nusidėvėjimo, perkrovos ar netinkamo naudojimo. Jei turite pretenzijų, visiškai surinktą mašiną nusiųskite pardavėjui arba oficialiam aptarnavimo centrui.

|  |   |   |   |            |   |            |                   |                           |   |                |  |
|--|---|---|---|------------|---|------------|-------------------|---------------------------|---|----------------|--|
| EN   | EU DECLARATION OF CONFORMITY                      |   | We declare under our sole responsibility that the listed products comply with all applicable provisions of the below directives and are also in conformity with the following standards. Production year and serial number are on the product. The relative technical file is at the below address.   |            |   |            |                   |                           |   |                |  |
|  | PETROL LAWN MOWER                                 |   |   |            |   |            |                   |                           |   |                |  |
|  | MODEL   | Article number  |   |            |   |            |                   |                           |   |                |  |
| FR   | DÉCLARATION CE DE CONFORMITÉ                      |   | Nous déclarons sous notre propre responsabilité que les produits décrits sont conformes à toutes les dispositions applicables des directives ci-dessous et sont également conformes aux normes suivantes. L'année de production et le numéro de série figurent sur le produit. Le dossier technique correspondant est à l'adresse ci-dessous. |            |   |            |                   |                           |   |                |  |
|  | Tondeuse à essence                                |   |   |            |   |            |                   |                           |   |                |  |
|  | MODÈLE  | Numéro de l'article   |   |            |   |            |                   |                           |   |                |  |
| IT   | DICHIARAZIONE CE DI CONFORMITÀ                    |   | Dichiaro sotto la nostra piena responsabilità che i prodotti indicati sono conformi a tutte le disposizioni applicabili delle seguenti direttive e sono inoltre conformi alle seguenti norme. Anno di produzione e numero di serie sono sul prodotto. La relativa scheda tecnica è al seguente indirizzo.                                     |            |   |            |                   |                           |   |                |  |
|  | TAGLIAERBA A BENZINA                              |   |   |            |   |            |                   |                           |   |                |  |
|  | MODELLO   | Codice prodotto   |   |            |   |            |                   |                           |   |                |  |
| EL   | ΔΗΛΩΣΗ ΣΥΜΜΟΡΦΩΣΗΣ ΕΚ                             |   | Δηλώνουμε με αποκλειστική μας ευθύνη, ότι τα αναφερόμενα προϊόντα συμμορφώνονται με όλες τις σχετικές διατάξεις των κάτωθι οδηγιών και είναι επίσης σύμφωνα με τα ακόλουθα πρότυπα. Το έτος παραγωγής και ο σειριακός αριθμός αναγράφονται στο προϊόν. Ο τεχνικός φάκελος είναι στην παρακάτω διεύθυνση.                                      |            |   |            |                   |                           |   |                |  |
|  | ΧΛΟΟΚΟΠΤΙΚΗ ΜΗΧΑΝΗ BENZINΗΣ                       |   |   |            |   |            |                   |                           |   |                |  |
|  | ΜΟΝΤΕΛΟ   | Κωδικός προϊόντος   |   |            |   |            |                   |                           |   |                |  |
| SR   | CE IZJAVA O USAGLAŠENOSTI                         |   | Na sopstvenu odgovornost izjavljujemo, da navedeni proizvodi poštuju sve važeće odredbe dole navedenih direktiva i da su takođe u skladu sa sledećim standardima. Proizvodna godina i serijski broj su na proizvodu. Relativna tehnološka datoteka je na donje adrese.  |            |   |            |                   |                           |   |                |  |
|  | BENZINSKA KOSILICA ZA TRAVU                       |   |   |            |   |            |                   |                           |   |                |  |
|  | MODEL   | Broj predmeta   |   |            |   |            |                   |                           |   |                |  |
| HR   | EU IZJAVA O SUKLADNOSTI                           |   | Pod punom odgovornošću izjavljujemo da navedeni proizvodi u skladu sa svim primjenjivim odredbama dolje navedenih direktiva, a također su u skladu sa sljedećim standardima. Godina proizvodnje i serijski broj su na proizvodu. Relativna tehnička datoteka nalazi se na donjoj adresi.  |            |   |            |                   |                           |   |                |  |
|  | BENZINSKA KOSILICA                                |   |   |            |   |            |                   |                           |   |                |  |
|  | MODEL   | Broj artikla  |   |            |   |            |                   |                           |   |                |  |
| RO   | DECLARAȚIE DE CONFORMITATE UE                     |   | Declarăm pe proprie răspundere că produsele menționate respectă toate prevederile aplicabile din directivele de mai jos și sunt, de asemenea, conforme cu următoarele standarde. Anul de producție și numărul de serie sunt pe produs. Fișierul tehnic relativ se află la adresa de mai jos.  |            |   |            |                   |                           |   |                |  |
|  | MAȘINĂ DE TUNS IARBA PE BENZINA                   |   |   |            |   |            |                   |                           |   |                |  |
|  | MODEL   | Număr articol   |   |            |   |            |                   |                           |   |                |  |
| HU   | EU MEGFELELŐSÉGI NYILATKOZAT                      |   | Kijelentjük kizárólagos felelősségünkre, hogy a felsorolt termékek megfelelnek az alábbi irányelvek összes vonatkozó rendelkezésének, és megfelelnek a következő szabványoknak is. A gyártási év és a sorozatszám a termékben található. A relatív műszaki fájl az alábbi címen található.  |            |   |            |                   |                           |   |                |  |
|  | BENZINES FŰNYÍRÓ                                  |   |   |            |   |            |                   |                           |   |                |  |
|  | MODELL  | Cikk szám   |   |            |   |            |                   |                           |   |                |  |
| LT   | ES ATITIKTIES DEKLARACIJA                         |   | Mes, prisiišdami visą atsakomybę, pareiškiame, kad išvardyti produktai atitinka visas taikomas toliau nurodytų direktyvų nuostatas ir taip pat atitinka šiuos standartus. Gamybės metai ir serijos numeris yra ant gaminio. Santykinis technologinis failas yra žemiau nurodytu adresu.   |            |   |            |                   |                           |   |                |  |
|  | BENZININĖ VEJAPJUVĖ                               |   |   |            |   |            |                   |                           |   |                |  |
|  | MODELIS   | Strapsnis Numeris   |   |            |   |            |                   |                           |   |                |  |
|  | GLM 48/174 SP PLUS<br>GLM 53/174 SP PLUS          | 46 200<br>46 201  | <table border="1"> <tr> <td>2006/42/EC</td> <td>EN ISO 5395-1:2013+A1<br/>EN ISO 5395-2:2013+A1+A2</td> </tr> <tr> <td>2014/30/EU</td> <td>EN ISO 14982:2009</td> </tr> <tr> <td>2000/14/EC,<br/>2005/88/EC</td> <td>EN ISO 3744: 1995<br/>EN ISO 11094: 1991</td> </tr> <tr> <td>(EU) 2016/1628</td> <td></td> </tr> </table>                | 2006/42/EC | EN ISO 5395-1:2013+A1<br>EN ISO 5395-2:2013+A1+A2 | 2014/30/EU | EN ISO 14982:2009 | 2000/14/EC,<br>2005/88/EC | EN ISO 3744: 1995<br>EN ISO 11094: 1991 | (EU) 2016/1628 |  |
| 2006/42/EC   | EN ISO 5395-1:2013+A1<br>EN ISO 5395-2:2013+A1+A2 |   |   |            |   |            |                   |                           |   |                |  |
| 2014/30/EU   | EN ISO 14982:2009                                 |   |   |            |   |            |                   |                           |   |                |  |
| 2000/14/EC,<br>2005/88/EC  | EN ISO 3744: 1995<br>EN ISO 11094: 1991           |   |   |            |   |            |                   |                           |   |                |  |
| (EU) 2016/1628   |   |   |   |            |   |            |                   |                           |   |                |  |
| Aimilios G. Theodorou<br>Electrical Engineer,<br>Safety Officer<br><br><br>17/10/2022<br>FF GROUP TOOL INDUSTRIES,<br>19300 Aspropyrgos-Greece. |   | <b>FF GROUP TOOL INDUSTRIES</b><br>9,5km Attiki Odos,<br>Aspropyrgos<br>19300, Athens, Greece<br>Tel. +30 210 55 98 400 |    |            |   |            |                   |                           |   |                |  |





**FF GROUP TOOL INDUSTRIES**



**9,5 Km Attiki Odos, Aspropyrgos**

**19300, Athens, Greece**



**+30 210 55 98 400**



**info@ffgroup-toolindustries.com**



**www.ffgroup-tools.com**