

FFGROUP[®]



HPW 150i PLUS HPW 160i PLUS

EN

ORIGINAL INSTRUCTIONS

FR

NOTICE ORIGINALE

IT

ISTRUZIONI ORIGINALI

EL

ΠΡΩΤΟΤΥΠΟ ΟΔΗΓΙΩΝ ΧΡΗΣΗΣ

SR

ORIGINALNO UPUTSTVO ZA RAD

HR

ORIGINALNE UPUTE ZA RAD

RO

INSTRUCȚIUNI DE FOLOSIRE ORIGINALE

HU

EREDETI UTASÍTÁSOK

BG

ОРИГИНАЛНИ ИНСТРУКЦИИ

LT

ORIGINALIOS INSTRUKCIJOS

EXPLANATION OF SYMBOLS / EXPLICACION DES SYMBOLES / SPIEGAZIONE DEI SIMBOLI / ΕΠΕΞΗΓΗΣΗ ΣΥΜΒΟΛΩΝ / OBJAŠNENJE SIMBOLA / OBJAŠNENJE SIMBOLA / EXPLICAREA SIMBOLURILOR / SZIMBÓLUMOK JELENTÉSE / ОБЪАСНЕНИЕ НА СИМВОЛИТЕ / SIMBOLIŲ PAAIŠKINIMAS		12
EN	HIGH PRESSURE WASHER	14
FR	NETTOYEUR HAUTE PRESSION	17
IT	IDROPULITRICE ALTA PRESSIONE	22
EL	ΠΛΥΣΤΙΚΟ ΜΗΧΑΝΗΜΑ ΥΨΗΛΗΣ ΠΙΕΣΗΣ	26
SR	ČISTAČ VISOKOG PRITISKA	31
HR	VISOKOTLAČNI UREĐAJ ZA ČIŠĆENJE	35
RO	MAȘINĂ DE CURĂȚAT CU ÎNALTĂ PRESIUNE	39
HU	MAGASNYOMÁSÚ MOSÓ	43
BG	ВОДОСТРУЙНА МАШИНА	47
LT	AUKŠTO SLĖGIO ŠALTO VANDENS PLOVYKLA	51
TROUBLESHOOTING / RÉOLUTION DES PROBLÈMES / RISOLUZIONE DEI PROBLEMI / ΑΝΑΖΗΤΗΣΗ ΣΦΑΛΜΑΤΩΝ / REŠAVANJE PROBLEMA / TRAŽENJE GREŠKE / DEPANARE / ΗΙΒΑΕΛΗΡΪΤΆΣ / ОТСТРАНЯВАНЕ / PROBLEMŲ SPRENDIMAS		55
CE		74

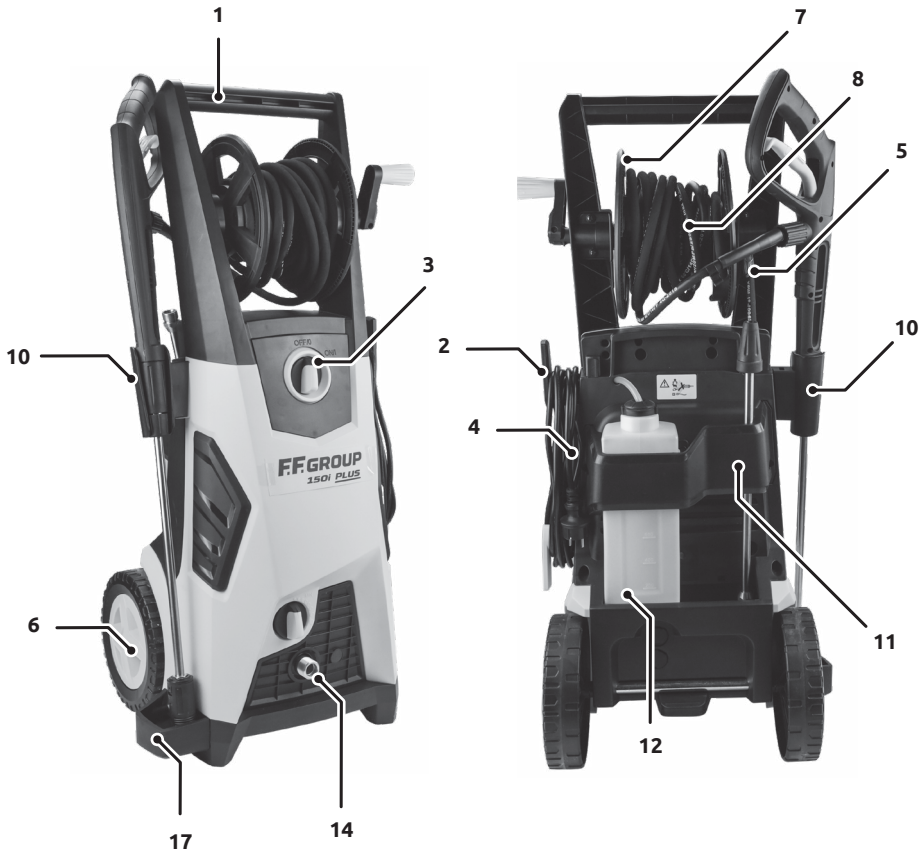

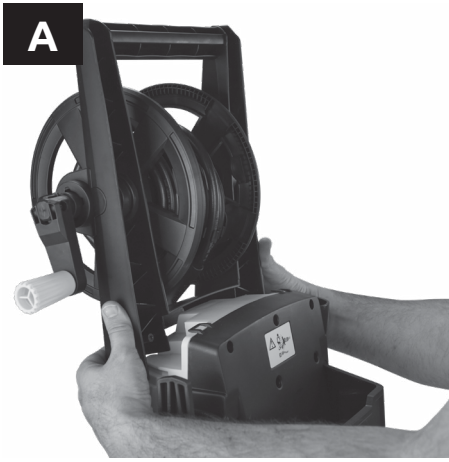

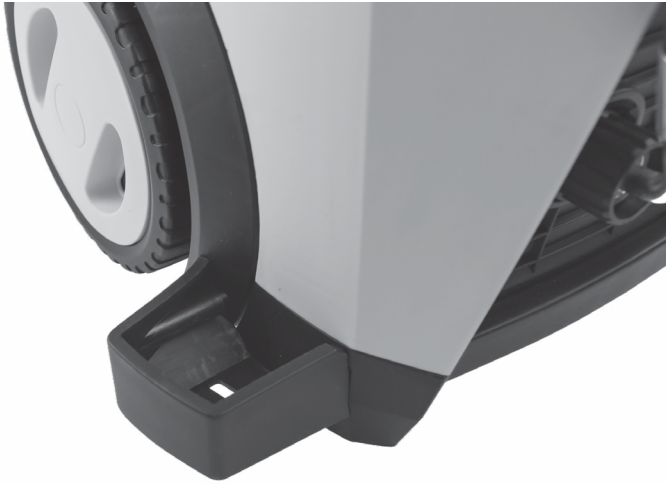
C**D**

E

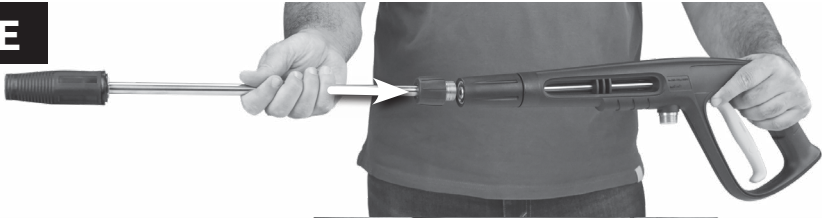

F



G



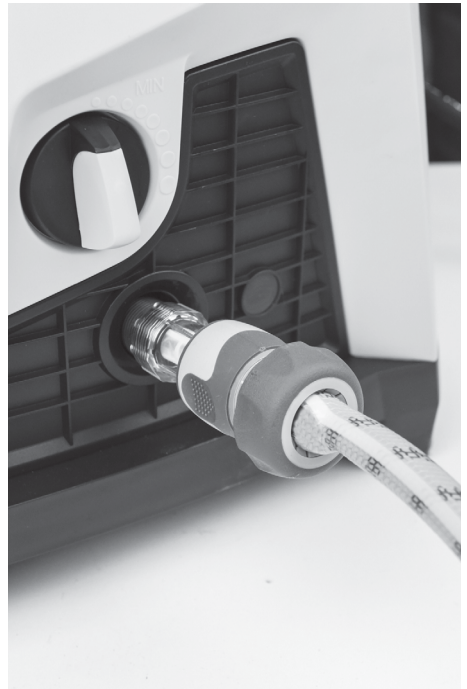







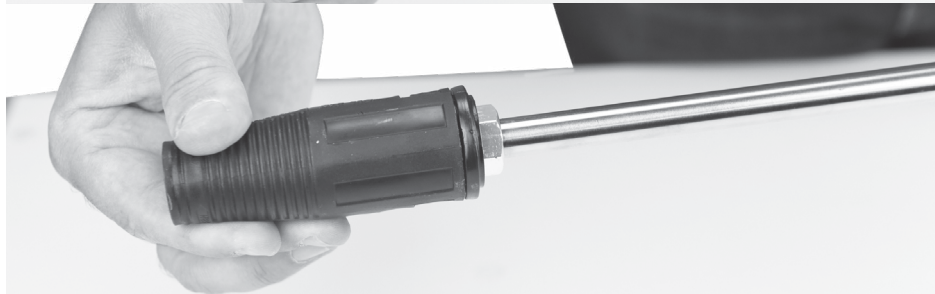
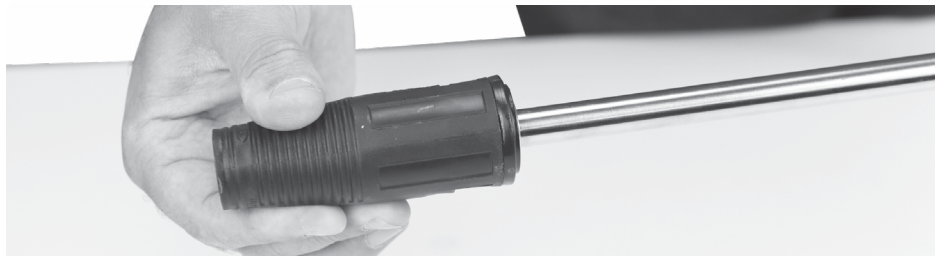
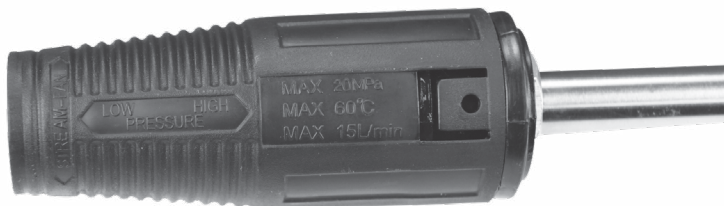







M







	ENGLISH	FRANÇAIS	ITALIANO	ΕΛΛΗΝΙΚΑ
	EXPLANATION OF SYMBOLS	EXPLICATION DES SYMBOLES	SPIEGAZIONE DEI SIMBOLI	ΕΠΕΞΗΓΗΣΗ ΣΥΜΒΟΛΩΝ
	Always read and understand the instructions before operating	Toujours lire et comprendre les instructions avant d'opérer	Leggere e comprendere sempre le istruzioni prima di operare	Διαβάστε και κατανοήστε τις οδηγίες χρήσης πάντα πριν από τη λειτουργία
	Always wear appropriate eye protection when operating	Portez toujours une protection oculaire appropriée lorsque vous utilisez	Indossare sempre un'adeguata protezione oculare quando si opera	Να χρησιμοποιείτε πάντα κατάλληλη προστασία ματιών κατά τη λειτουργία
	Always wear appropriate ear protection when operating	Portez toujours une protection de l'oreille appropriée lors de l'exploitation	Indossare sempre un'adeguata protezione dell'orecchio quando si opera	Να χρησιμοποιείτε πάντα κατάλληλη προστασία αυτιών κατά τη λειτουργία
	Always wear appropriate hand protection when operating	Portez toujours une protection appropriée pour les mains lors de l'exploitation	Indossare sempre la protezione della mano appropriata quando si opera	Να χρησιμοποιείτε πάντα κατάλληλη προστασία χεριών κατά τη λειτουργία
	Always wear appropriate feet protection when operating	Portez toujours une protection appropriée des pieds lors de l'exploitation	Indossare sempre la protezione appropriata dei piedi quando si opera	Να χρησιμοποιείτε πάντα κατάλληλη προστασία ποδιών κατά τη λειτουργία
	Never direct output towards people, animals, nearby equipment that could be damaged or the unit itself	Ne jamais diriger la sortie vers des personnes, des animaux, des équipements à proximité qui pourraient être endommagés ou l'unité elle-même	Non dirigere mai l'uscita verso persone, animali, apparecchiature vicine che potrebbero essere danneggiate o l'unità stessa	Ποτέ μην κατευθύνετε την έξοδο προς ανθρώπους, ζώα, κοντινό εξοπλισμό που μπορεί να υποστεί ζημιά ή την ίδια τη μονάδα
	Never use on the drinking water supply network without a system separator, since water is not safe for consumption	Ne jamais utiliser sur le réseau d'alimentation en eau potable sans séparateur de système, car l'eau n'est pas propre à la consommation	Non utilizzare mai sulla rete di alimentazione dell'acqua potabile senza un separatore di sistema, poiché l'acqua non è sicura per il consumo	Μην χρησιμοποιείτε ποτέ στο δίκτυο παροχής πόσιμου νερού χωρίς διαχωριστή συστήματος, καθώς το νερό δεν είναι ασφαλές για κατανάλωση
	Important, danger, warning, or caution	Important, danger ou avertissement	Importante, pericolo o avviso	Σημαντικό, κίνδυνος ή προειδοποίηση
	Complies with applicable safety directives and relative standards	Conforme aux directives de sécurité applicables et aux normes relatives	Conforme alle direttive di sicurezza applicabili e alle relative norme	Συμμορφώνεται με τις ισχύουσες οδηγίες ασφαλείας και τα σχετικά πρότυπα

SRPSKI	HRVATSKI	ROMÂNĂ	MAGYAR	БЪЛГАРСКИ	LIETUVIŲ K.
OBJAŠNENJE SIMBOLA	OBJAŠNENJE SIMBOLA	EXPLICAREA SIMBOLURILOR	SZIMBÓLUMOK JELENTÉSE	ОБЯСНЕНИЕ НА СИМВОЛИТЕ	SIMBOLIŲ PAAIŠKINIMAS
Uvek pročitajte i razumejte uputstva pre rada	Uvijek pročitajte i shvatite upute prije operacije	Citiți și înțelegeți întotdeauna instrucțiunile înainte de a utiliza	Használat előtt mindig olvassa el és értse meg az utasításokat	Винаги четете и разбирайте инструкциите преди работа	Prieš pradėdami dirbti, visada perskaitykite ir supraskite instrukcijas
Uvek nosite odgovarajuću zaštitu za oči kada radila	Uvijek nosite odgovarajuću zaštitu očiju kada djelujete	Purtați întotdeauna o protecție adecvată a ochilor atunci când acționați	Munka közben mindig viseljen megfelelő szemvédőt	Винаги носете подходяща защита на очите, когато работите	Dirbdami visada dėvėkite tinkamas akių apsaugos priemones
Uvek nosite odgovarajuću zaštitu za uši kada radila	Uvijek nosite odgovarajuću zaštitu za uši prilikom rada	Purtați întotdeauna o protecție adecvată a urechii în timpul funcționării	Működés közben mindig viseljen megfelelő fülvédőt	Винаги носете подходяща защита за ухото при работа	Dirbdami visada dėvėkite tinkamas ausų apsaugos priemones
Uvek nosite odgovarajuću zaštitu ruku kada radila	Prilikom rada uvijek nosite odgovarajuću zaštitu ruku	Purtați întotdeauna o protecție adecvată a mâinii în timpul funcționării	Munka közben mindig viseljen megfelelő kézvédőt	Винаги носете подходяща защита за ръцете при работа	Dirbdami visada dėvėkite tinkamą rankų apsaugą
Uvek nosite odgovarajuću zaštitu stopala kada radila	Uvijek nosite odgovarajuću zaštitu stopala prilikom rada	Purtați întotdeauna o protecție adecvată pentru picioare atunci când	Munka közben mindig viseljen megfelelő lábvédőt	Винаги носете подходяща защита за краката при работа	Dirbdami visada dėvėkite tinkamą pėdų apsaugą
Nikada ne usmeravaj izlaz prema ljudima, životinjama, obližnoj opremi koja može biti oštećena ili samoj jedinici	Nikada nemojte usmerjavati izlaz prema ljudima, životinjama, obližnoj opremi koja bi se mogla oštetiti ili samoj jedinici	Nu direcționați niciodată ieșirea către oameni, animale, echipamente din apropiere care ar putea fi deteriorate sau unitatea în sine	Soha ne irányítsa a kimenetet emberekre, állatokra, közeli berendezésekre, amelyek megsérülhetnek, vagy magára az egységre	Никога не насочвайте изхода към хора, животни, близко оборудване, което може да бъде повредено, или самото устройство	Niekada nekreipkite išėjimo į žmones, gyvūnus, netoliese esančią įrangą, kuri gali būti pažeista, ar patį įrenginį
Nikada se ne koristite na mreži za snabdevanje pijačom vodom bez znaka za razdvajanje sistema, pošto voda nije bezbedna za potrošnju	Nikada nemojte koristiti na mreži za opskrbu pitkom vodom bez separatora, jer voda nije sigurna za potrošnju	Nu utilizați niciodată pe rețeaua de alimentare cu apă potabilă fără un separator de sistem, deoarece apa nu este sigură pentru consum	Soha ne használja az ivóvízhálazaton rendszerleválasztó nélkül, mert a víz fogyasztása nem biztonságos	Никога не използвайте в мрежата за питейна вода без системен сепаратор, тъй като водата не е безопасна за консумация	Niekada nenaudokite geriamojo vandens tiekimo tinkle be sistemos separatoriaus, nes vanduo nėra saugus vartoti
Važno, opasnost ili upozorenje	Važno, opasnost ili upozorenje	Important, pericol sau avertisment	Fontos, veszély, figyelemztetés vagy óvatosság	Важно, опасност или Предупреждение	Svarbus, pavojus, įspėjimas ar atsargumas
U skladu sa važećim bezbednosnim direktivama i relativnim standardima	U skladu s primjenjivim sigurnosnim direktivama i relativnim standardima	Respectă directivele de siguranță aplicabile și standardele aferente	Megfelel a vonatkozó biztonsági irányelveknek és a vonatkozó szabványoknak	Съответства на приложимите директиви за безопасност и съответните стандарти	Atitinka taikomas saugos direktyvas ir santykinius standartus

ENGLISH

SAFETY NOTES FOR PRESSURE WASHER

Read all safety warnings and all instructions.

Failure to follow the warnings and instructions may result in electric shock, fire and/or serious injury. The warnings and instructions may result in electric shock, fire and/or serious injury. The warning and information signs attached to the unit provide important information for safe operation. Part from the information in the operating instructions comply with the general safety regulations and regulations for the prevention of accidents.

CONNECTING TO THE MAINS

- ▶ The voltage indicated on the rating plate must correspond to the voltage of the power source.
- ▶ We recommend that this equipment is only connected into a socket which is protected by a circuit-breaker that would be actuated by a 30 mA residual current.
- ▶ Remove the plug from socket whenever the machine is left unattended for any period.
- ▶ The electric supply installation should comply with IEC 60364-1.
- ▶ If the supply cord is damaged, it must be replaced by the manufacturer, its service agent or similarly qualified persons in order to avoid a hazard.
- ▶ Never touch the mains plug with wet hands.
- ▶ Do not pull plug while operating the device.
- ▶ Do not run over, crush or pull the power supply cord or extension cord, otherwise it may be damaged. Protect the cable from heat, oil and sharp edges.
- ▶ Do not use the unit, if the power supply cord or important parts, e. g. high-pressure hose, power gun or safety devices are damaged.
- ▶ Warning: Inadequate extension cords can be dangerous.
- ▶ If an extension cord is used, the plug and socket must be of watertight construction. The extension cord must have a cross section in accordance with the operating instructions and be protected against splashed water. The connection must not be in water.
- ▶ When replacing plugs on the power supply cable or extension lead the spray water guard and mechanical stability must remain intact.

WATER CONNECTION

- ▶ Comply with the regulations of your water supply company.
- ▶ All connecting hoses must have properly sealed joints.
- ▶ Make sure that the supply hose is at least 12.7 mm (1/2") in diameter and is reinforced.
- ▶ The appliance should never be used on the drinking water supply without a back flow valve. Water which has passed the back flow valve is regarded as undrinkable.
- ▶ The high-pressure hose must not be damaged (danger of bursting). A damaged high-pressure hose must be replaced immediately. Only use hoses and connections recommended by the manufacturer.
- ▶ High-pressure hoses, fittings and couplings are important for the safety of the appliance. Use only

hoses, fittings and couplings recommended by the manufacturer.

- ▶ Only clean or filtered water should be used for intake.

APPLICATION

- ▶ Before use, check that the unit and operating equipment are in perfect condition and are safe to operate. Do not use the unit if it is not in perfect condition.
- ▶ Do not direct the jet against yourself or others in order to clean clothes or footwear.
- ▶ Do not use solvent-containing liquids, undiluted acids, acetone or solvents! This includes petrol, paint thinners, heating oil. The sprayed vapour is highly flammable, explosive and toxic.
- ▶ The appropriate safety regulations must be observed when using the unit in dangerous areas (e. g. petrol stations). It is forbidden to operate the unit in potentially explosive locations.
- ▶ The unit must be placed on a solid base.
- ▶ Take care if using the machine in a confined space ensuring that there is adequate ventilation. Ensure that all vehicles are switched off at all times whilst cleaning.
- ▶ Operation of this machine requires both hands to be used at all times. Do not operate from a ladder. Take care when using the machine on balconies or other raised areas ensuring that you can see any edges at all times.
- ▶ Only use detergents recommended by the manufacturer. Comply with the application, disposal and warning instructions of the detergent manufacturers.
- ▶ All current-conducting components in the working area must be protected against splashed water.
- ▶ The gun trigger must not be jammed in position "ON" during operation.
- ▶ Wear suitable protective clothing to protect against splash water. Do not use the machine in reach of persons, unless these are also wearing protective clothing.
- ▶ If necessary wear personal protective equipment (PPE) e. g. safety goggles, breathing protection etc to protect against water, particles and/or aerosols sprayed back from parts.
- ▶ During use of high pressure cleaners, aerosols may be formed. Inhalation of aerosols can be hazardous to health.
- ▶ High pressure may cause objects to rebound. If necessary wear suitable personnel protective equipment such as safety goggles.
- ▶ Vehicle tyres/tyre valves may only be cleaned from a minimum distance of 30 cm in order to avoid damages by the high-pressure jet. The first indication of damage is the discolouration of the tyre. Damaged vehicle tyres/tyre valves are dangerous to life.
- ▶ Materials containing asbestos and other materials which contain substances which are hazardous to your health must not be sprayed.
- ▶ Never use the power washer without water filter, or with a contaminated or damaged water filter. Using the power washer without water filter or with a contaminated or damaged water filter shall void the warranty.
- ▶ Metal parts may become hot after prolonged usage, if necessary wear protective gloves.
- ▶ Avoid high pressure washing in bad weather conditions especially when there is a risk of lightning.

OPERATION

- ▶ The operator must use the unit in accordance with the regulations. He/she must take local conditions into account and be aware of other people, especially children, when operating the unit.
- ▶ The unit may only be used by authorized persons who have received training or have demonstrated their ability to operate the unit. The unit must not be operated by children or juveniles (danger of accidents due to incorrect use of the unit).
- ▶ Never allow children, persons with physical, sensory or mental limitations or a lack of experience and/or knowledge and/or people unfamiliar with these instructions to use the machine. Local regulations may restrict the age of the operator.
- ▶ Children should be supervised to ensure that they do not play with the machine.
- ▶ The unit must never be left unsupervised while the unit is switched on.
- ▶ The water jet from the high-pressure nozzle produces a recoil on the gun. You should therefore hold the gun and spray lance firmly with both hands.
- ▶ Never use a roto nozzle or pencil jet to clean motor vehicles.

ELECTRICAL SAFETY

WARNING! Switch off, remove plug from mains before adjusting, cleaning or if cable is cut, damaged or entangled.

Your machine is double insulated for safety and requires no earth connection. The operating voltage is 230 V AC, 50 Hz (for non-EU countries 220 V, 240 V as applicable). For increased electrical safety use a Residual Current Device (RCD) with a tripping current of not more than 30 mA. Always check your RCD every time you use it. The supply cables must be inspected for signs of damage at regular intervals and may only be used if in perfect condition. If the replacement of the supply cord is necessary, this has to be done by an authorized service agent in order to avoid a safety hazard.

Only use approved extension cables.

WARNING! Inadequate extension cables can be dangerous. Extension cable, plug and socket must be of watertight construction and intended for outdoor use.

Extension cords, cables, leads, reels should only be used if they comply with EN 61242/IEC 61242 or IEC 60884-2-7. If you want to use an extension cable when operating your product, only the following cable dimensions should be used:

Nominal Conductor Area of 1,5mm² to a max. cable length of 20m for a Cord Extension Set.

The connections (plugs and sockets) should be kept dry and off the ground. It is recommended that this is accomplished by means of a cord reel which keeps the socket at least 60 mm above the ground.

Note: If an extension cable is used it must be earthed and connected through the plug to the earth cable of your supply network in accordance with prescribed safety regulations. Refer to the instruction manual of the extension cord, lead, reel manufacturer and your local wiring regulations.

MAINTENANCE

- ▶ Switch off the unit prior to all cleaning and maintenance work and before replacing components. Pull out the mains plug if the unit is mains-operated.
- ▶ Repairs may only be carried out by authorized FF GROUP Service Centers.

ACCESSORIES AND SPARE PARTS

- ▶ Accessories and spare parts which have been approved by FF GROUP must be used. Original accessories and spare parts guarantee that the unit can be operated safely and without any breakdowns.

INTENDED USE

The product is intended for cleaning areas and objects outside the house, tools, vehicles and boats, if the appropriate accessories and cleaning agents approved by FF GROUP are used. Intended use is related to operation within 0°C and 40°C ambient temperature.

TECHNICAL DATA

Article number	43 417	43 418
Model HPW PLUS	150i	160i
Rated voltage	V	220-240
	Hz	50
Rated power input	W	2500 3000
Protection Class		II
Degree of protection		IPX5
Pump Material		Aluminum
Max Pressure	bar	150 160
Rated Pressure	bar	130 140
Rated Flow	l/h	438 522
Auto Stop System		✓ ✓
Weight	kg	22,3 25

Sound emission values determined according to EN 60335-1, EN 60335-2, EN 62233

Typically the A-weighted noise levels of the product are:

Sound pressure level	dB(A)	89	78
Sound power level	dB(A)	96	89
Uncertainty K	dB	3	3

Vibration total values a_h (triax vector sum) and uncertainty K determined according to EN 60335-1, EN 60335-2, EN 62233

Vibration level max:			
a _h	m/s ²	5,05	1,8
K	m/s ²	1,5	0,05

IDENTIFICATION

1. Handle
2. Power cord hook
3. Switch ON/OFF
4. Power cord
5. Water outlet
6. Wheel

7. High-pressure hose hook
8. High-pressure hose
9. Trigger gun
10. Trigger gun hook
11. Rear case
12. Detergent tank
13. Lance with adjustable spray nozzle
14. Water inlet
15. Release trigger gun button
16. Trigger gun protector
17. Detergent regulator

ASSEMBLY

- A. Slide the handle into position with two screws.
- B. Slide the trigger gun holder into position.
- C. Installing the trigger gun protection.
- D. Locate to storage the power cable.
- E. Assembling lance.
- F. Connect the high pressure hose to the trigger gun.
- G. Disconnect the pressure hose.
- H. Connect the high-pressure hose to the water outlet of the machine.
- I. Connect the garden hose to the water inlet.
 - ATTENTION!** ALWAYS USE A WATER FILTER. Connect the water supply.
 - ATTENTION!** Impurities in the water can damage the high-pressure pump and the accessories

USE WITH ALTERNATIVE WATER SOURCES

The power washer is self-priming and enables water to be drawn in from containers or natural water sources. It is **IMPORTANT** that the water filter is in clean condition when inserting it at the water inlet, and that only clean water is drawn in.

OPEN TANKS/CONTAINERS AND NATURAL WATER SOURCES

Use the Self Priming accessory kit comprising:

- Inlet strainer with non return valve
- 3m reinforced supply hose
- Universal coupling to the pressure washer

This enables the pressure washer to draw water up to 0,5 m above the water level in the source in approximately 15 seconds.

Fully immerse the 3m hose into the water to displace the air in the hose. Connect the 3m hose to the power washer and make sure that the inlet strainer remains under water.

With the spray gun removed, switch the power washer on and operate it until water flows uniformly out of the high-pressure hose. If no water is coming out of the high-pressure hose after 25 seconds, switch the power washer off and check all connections. As soon as water flows out of the high-pressure hose, switch the power washer off and connect the gun and lance to begin with the work.

It is important that hose and couplings are of good quality and are tightly connected, and that the seals are undamaged and properly inserted. Loose connections can impede the priming.

OPERATION

ATTENTION! Dry running of more than 2 minutes leads to damage of the high-pressure pump. If the appliance does not build up pressure within

2 minutes, switch the appliance off and proceed in accordance with the instructions in Chapter "Troubleshooting".

HIGH PRESSURE OPERATION

CAUTION! Keep a distance of at least 30 cm when using the jet for cleaning painted surfaces to avoid damage.

CAUTION! Make sure the ON/OFF switch is set to "OFF/O" and insert the plug into a properly installed socket.

ATTENTION! The washer must be used on a secure and stable surface in a standing, upright position.

Connect the product to power and water supply as described.

- Open the water supply.
- Hold the trigger gun with both hands.
- Direct the nozzle away from you towards the surface to be cleaned.

Note: Make sure that the release trigger gun button (15) is on the position unlock so the trigger can be pressed.

- Unlock the trigger and press it until a constant amount of water flows through the nozzle, to allow air trapped in the hose to escape (J).
- Release the trigger.
- Turn the switch "ON/OFF" on the position "ON/" (K).
- Hold the trigger gun with both hands. Direct the water jet to the object to be cleaned and press the trigger.

Release the lever of the trigger gun; the device will switch off again and stop the water jet. High pressure remains in the system.

WARNING! Beware of kickback when pressing the trigger!

Note: During longer breaks (more than 5 minutes), also turn the appliance off using the "ON/OFF" switch.

OPERATION WITH DETERGENT

Only use cleaning agents suitable specifically for high pressure washers. We recommend that you use detergent sparingly for the sake of the environment. Observe the recommended dilution on the detergent label.

Detergent can only be added when the device is operated in low pressure mode.

DANGER! When using detergents, the material data safety sheet issued by the detergent manufacturer must be adhered, especially the instructions regarding personal protective equipment.

Remove the cap of the clean detergent bottle.

Fill the tank with detergent designed specifically for use with pressure washers (L).

Assemble the lance with adjustable spray nozzle on the trigger gun (M).

Push the nozzle forward to the position "low". Detergent flow is adjusting using the regulator (Q).

RECOMMENDED CLEANING METHOD

- ▶ Spray the detergent sparingly on the dry surface and allow it to react, but not to dry.
- ▶ Push the nozzle back to the position high to remove the detergent.

AFTER OPERATION WITH DETERGENT

Drain and wash out the detergent tank at the end of the working session. To wash out the tank use clean water instead of the detergent.

FINISH OPERATION

- ▶ Release the lever of the trigger gun.
- ▶ Turn off the appliance " ON/OFF".
- ▶ Disconnect the mains plug from the socket.
Only separate the high-pressure hose from the trigger gun or the device when there is no pressure in the system.

ATTENTION!

- Pressure the lever of the trigger gun to release any remaining pressure in the system.
- Release the lever of the trigger gun.
- Lock the lever of the trigger gun **(N)**.
- Beware that when disconnecting the supply or high pressure hose, the hose is filled with water.
- Detach the appliance from the water supply.

MAINTENANCE AND SERVICE

Stop, remove plug from the power supply and disconnect from water supply.

Note: To ensure long and reliable service, carry out the following maintenance regularly.

Regularly check for obvious defects such as loose fixings, and worn or damaged components.

Check that covers and guards are undamaged and correctly fitted. Carry out necessary maintenance or repairs before using.

If the replacement of the supply cord is necessary, this has to be done by FF GROUP or an authorized FF GROUP service agent in order to avoid a safety hazard.

CLEAN THE WATER FILTER/NOZZLE REGULARLY

- ▶ The water filter must not be damaged.
- ▶ Pull the sieve out **(O)**
- ▶ Clean the sieve under running water.
- ▶ Reinsert the sieve into the water filter and assemble the filter on the machine.
- ▶ Clean the nozzle with the needle clean-out tool provided. Remove the spray lance from the gun. Remove any dirt from the nozzle hole and rinse **(P)**.

ENVIRONMENTAL PROTECTION

Recycle raw materials instead of disposing as waste. Machine, accessories and packaging should be sorted for environment - friendly recycling. The plastic components are labeled for categorized recycling.

WARRANTY

This product is warranted in accordance with the legal/country specific regulations, effective from the date of purchase by the first user. Damage attributable to normal wear and tear, overload or improper handling will be excluded from the guarantee. In case of a claim, please send the machine, completely assembled, to your dealer or the service Centre for electric power tools.

FRANÇAIS

CONSIGNES DE SÉCURITÉ POUR NETTOYEUR HAUTE PRESSION

Il est impératif de lire toutes les consignes de sécurité et toutes les instructions. Le non-respect des avertissements et instructions indiqués ci-après peut conduire à une électrocution, un incendie et/ou de graves blessures.

Vous trouverez des indications importantes pour un service sans risques sur les plaques d'avertissement se trouvant sur l'appareil. Outre les indications figurant dans les instructions de service, respecter les instructions générales de sécurité et de prévention des accidents.

BRANCHEMENT ÉLECTRIQUE

- ▶ La tension de la source de courant doit coïncider avec les indications se trouvant sur la plaque signalétique de l'appareil.
- ▶ Il est recommandé de ne brancher cet appareil que sur une prise de courant protégée par un dispositif à courant différentiel résiduel avec un courant de défaut de 30 mA.
- ▶ Débranchez la fiche de la prise de courant même si vous ne laissez l'appareil sans surveillance que pour une courte durée.
- ▶ L'alimentation en tension électrique doit être conforme au standard CEI 60364-1.
- ▶ Dans le cas où un remplacement de la fiche de raccordement s'avérerait nécessaire, l'opération ne doit être effectuée que par le fabricant, par une station de Service Après-Vente agréée ou une personne qualifiée afin d'éviter tous risques liés à la sécurité.
- ▶ Ne touchez jamais la prise électrique avec des mains humides.
- ▶ Ne retirez pas la prise électrique pendant que vous travaillez avec l'appareil.
- ▶ N'écrasez pas le câble d'alimentation ou la rallonge, ne les coincez pas et ne les tirez pas sous risque de les endommager. Protégez le câble contre la chaleur, l'huile et les bords tranchants.
- ▶ N'utilisez pas l'appareil si le câble de secteur ou des éléments importants, tels que tuyau haute pression, lance pulvérisatrice ou dispositifs de sécurité sont endommagés.
- ▶ Attention: Des rallonges électriques non conformes aux instructions peuvent être dangereuses.
- ▶ Lorsqu'une rallonge électrique est utilisée, la fiche et le raccordement doivent être étanches. La section de la rallonge électrique doit être conforme aux indications dans la notice d'utilisation et le câble doit être protégé contre les projections d'eau. La connexion électrique ne doit pas se trouver dans l'eau.
- ▶ Lorsque la fiche du câble d'alimentation ou de la rallonge est remplacée, la protection contre les projections d'eau et la stabilité mécanique doivent rester inchangées.

RACCORD DE ROBINET

- ▶ Respectez les prescriptions de l'entreprise d'approvisionnement en eau responsable.
- ▶ Le vissage de tous les tuyaux de raccordement doit être étanche.
- ▶ N'utilisez qu'un tuyau renforcé d'un diamètre de 12,7 mm (1/2").

- ▶ L'appareil ne doit jamais être branché sur une alimentation en eau potable sans dispositif de clapet anti-retour. L'eau qui a coulé au travers du dispositif de clapet anti-retour n'est plus considérée comme potable.
- ▶ Le tuyau flexible haute pression ne doit pas être endommagé (risque d'éclatement). Un tuyau flexible haute pression endommagé doit être remplacé immédiatement. Seuls les tuyaux et raccords recommandés par le fabricant doivent être utilisés.
- ▶ Les tuyaux haute pression, robinetteries et raccords sont importants pour la sécurité de l'appareil. N'utilisez que les tuyaux, robinetteries et raccords recommandés par le fabricant.
- ▶ N'utilisez que de l'eau propre ou filtrée pour le raccordement à l'eau.

UTILISATION

- ▶ Avant d'utiliser l'appareil avec les accessoires correspondants, vérifiez s'ils sont en parfait état et assurez-vous de la sécurité de service. Au cas où leur état ne serait pas impeccable, l'appareil ne doit pas être utilisé.
- ▶ Ne dirigez pas le jet d'eau sous pression vers vous-même ou vers d'autres personnes pour nettoyer des vêtements ou des chaussures.
- ▶ Il est interdit d'aspirer des liquides contenant des solvants, des acides non dilués, de l'acétone ou des solvants y compris l'essence, des diluants ou du fuel car le brouillard de pulvérisation de ces substances est fortement inflammable, explosif et toxique.
- ▶ En cas d'utilisation de l'appareil à des endroits à risques (stations de service, p. ex.), respectez les prescriptions de sécurité correspondantes en vigueur. Il est interdit d'utiliser l'appareil dans des locaux où il y a risque d'explosion.
- ▶ L'appareil doit être posé sur un fond solide.
- ▶ Veiller à assurer une aération suffisante lors d'une utilisation dans des locaux fermés. Assurez-vous que les véhicules sont arrêtés lors du nettoyage (moteur éteint).
- ▶ Il faut les deux mains pour utiliser le nettoyeur haute pression. Ne pas travailler sur une échelle. Lorsque vous travaillez sur des balcons et pour tout travail en hauteur, veillez à ne jamais perdre de vue les bords.
- ▶ N'utilisez que des détergents recommandés par le fabricant de l'appareil et respectez les indications d'utilisation, d'évacuation et d'avertissement y figurant.
- ▶ Toutes les pièces sous tension dans l'endroit de travail doivent être étanches aux projections d'eau.
- ▶ La gâchette de déclenchement de la lance pulvérisatrice ne doit pas être bloquée dans la position « ON ».
- ▶ Portez des vêtements de protection appropriés pour vous protéger contre les éclaboussures. N'utilisez pas l'appareil à portée de personnes, à moins que celles-ci ne portent des vêtements de protection.
- ▶ Si nécessaire, portez un équipement de protection personnel (EPP) contre les projections d'eau, par ex. lunettes de protection, masque anti-poussière etc. pour vous protéger contre l'eau, les particules et/ou les aérosols renvoyés par les objets.
- ▶ **Lors de l'utilisation de nettoyeurs haute pression, des aérosols peuvent se former.** Aspirer des aérosols est nuisible pour la santé.
- ▶ Une pression élevée peut faire rebondir des objets. Si nécessaire, portez un équipement de protection personnel, par ex. des lunettes de protection.
- ▶ Afin d'éviter un endommagement par le jet à haute

pression, ne nettoyez les pneus d'un véhicule/les soupapes qu'en respectant une distance minimale de 30 cm. Le changement de couleur d'un pneu peut constituer un premier indice d'endommagement. Des pneus endommagés/des soupapes endommagées constituent un danger de mort.

- ▶ Il est interdit de nettoyer au jet à haute pression des matériaux contenant de l'amiante et d'autres matériaux contenant des matières nocives.
- ▶ **Ne jamais utiliser le nettoyeur haute pression sans filtre, avec un filtre endommagé ou un filtre encrassé.** L'utilisation du nettoyeur haute pression sans filtre, avec un filtre endommagé ou encrassé, entraîne l'annulation de la garantie.
- ▶ Les parties métalliques peuvent devenir brûlantes après une utilisation d'une longue durée. Si besoin est, porter des gants de protection.
- ▶ Ne pas travailler avec le nettoyeur haute pression dans des conditions météorologiques défavorables et plus particulièrement en cas d'approche d'orage.

MODE D'EMPLOI

- ▶ L'utilisateur ne doit utiliser l'appareil que conformément à sa destination. Respectez les conditions locales existantes. Lors du travail, faites particulièrement attention aux personnes notamment aux enfants.
- ▶ L'appareil ne doit être utilisé que par des personnes initiées à son utilisation et à son maniement ou par des personnes pouvant prouver qu'elles savent utiliser l'appareil. Ne jamais laisser un enfant ou un adolescent se servir de l'appareil.
- ▶ Ne jamais permettre aux enfants ou personnes ne disposant pas des capacités physiques, sensorielles ou mentales adaptées ou n'ayant pas l'expérience et/ou les connaissances nécessaires d'utiliser cet outil de jardin. Il est possible que les réglementations nationales fixent une limite d'âge minimum de l'utilisateur.
- ▶ Les enfants doivent être surveillés pour s'assurer qu'ils ne jouent pas avec l'outil de jardin.
- ▶ Ne laissez jamais l'appareil sans surveillance tant qu'il est mis en marche.
- ▶ Le jet d'eau sortant de la tuyère à haute pression provoque un contrecoup. Pour cela, tenez toujours bien le pistolet pulvérisateur et la lance pulvérisatrice avec les deux mains.
- ▶ Ne jamais utiliser la buse à jet rotatif ou le faisceau point pour nettoyer des voitures.

SÉCURITÉ ÉLECTRIQUE

ATTENTION! Avant d'effectuer des travaux de maintenance ou de nettoyage, arrêter l'outil de jardin et débrancher la fiche de la prise de courant. Ceci vaut également lorsque le câble électrique est endommagé, coupé ou emmêlé.

Pour des raisons de sécurité, l'outil de jardin est équipé d'une double isolation et ne nécessite pas de prise de terre. La tension de fonctionnement est de 230 V CA, 50 Hz (pour les pays hors de l'Union européenne 220 V ou 240 V).

Pour plus de sécurité, utilisez un disjoncteur différentiel avec un courant de défaut de 30 mA maximum. Avant chaque utilisation de la machine, contrôler ce disjoncteur différentiel. Contrôlez régulièrement le câble d'alimentation et les rallonges afin de détecter des dommages éventuels. Ils ne doivent être utilisés

que s'ils sont en bon état. Tout remplacement de cordon d'alimentation doit être effectué par un agent de service agréé afin d'éviter tout danger pour la sécurité. N'utilisez que des rallonges électriques homologuées.

PRECAUTION! Des rallonges non conformes aux instructions peuvent être dangereuses. Les versions de câble de rallonge, fiche et accouplement doivent être étanches à l'eau et autorisées pour l'extérieur.

N'utilisez que des rallonges, conduites ou dévidoirs qui correspondent aux normes EN 61242 / IEC 61242 ou IEC 60884-2-7.

Au cas où une rallonge devrait être utilisée pour travailler avec l'outil, les sections de conducteur suivantes sont nécessaires: section de conducteur 1,5 mm² pour un câble de rallonge d'une longueur max. de 20 m.

Les connexions de câble (fiche et prises de courant) doivent être sèches et ne pas reposer sur le sol.

Dans ce cas, nous recommandons d'utiliser un dévidoir dont la prise est 60 mm min. au-dessus du sol.

Remarque : Au cas où une rallonge devrait être utilisée, celle-ci doit disposer, conformément à la description figurant dans les instructions de sécurité, d'un câble de protection de terre raccordé à la terre de l'installation électrique par l'intermédiaire de la fiche. Respecter les instructions d'utilisation du fabricant du câble de rallonge ou du dévidoir ainsi que les réglementations nationales spécifiques à leur utilisation.

ENTRETIEN

- ▶ Avant tous travaux de nettoyage et d'entretien et avant de changer des accessoires, mettez à l'arrêt l'appareil. Retirez la fiche de la prise, si l'appareil fonctionne sur tension réseau.
- ▶ Les travaux de réparation ne doivent être effectués que par une station de Service Après-Vente agréée FF GROUP.

ACCESSOIRES ET PIÈCES DE RECHANGE

- ▶ Seuls les accessoires et pièces de rechange autorisés par le fabricant peuvent être utilisés. Les accessoires et pièces de rechange d'origine assurent un service impeccable de l'appareil.

UTILISATION CONFORME

L'appareil est conçu pour nettoyer des surfaces et objets à l'extérieur, des outils, véhicules et bateaux, à condition que les accessoires correspondants et les détergents autorisés par FF GROUP, soient utilisés. L'utilisation conforme se rapporte à une température ambiante située entre 0°C et 40°C.

SPÉCIFICATIONS TECHNIQUES

N° d' article	43 417	43 418
Modèle HPW PLUS	150i	160i
Tension nominale	V	220-240
	Hz	50
Puissance nominale absorbée	W	2500 3000
Classe de protection		II
Degré de protection		IPX5

Matériau de la pompe	Aluminum	
Pression max	bar	150 160
Pression nominale	bar	130 140
Débit nominal	l/h	438 522
Système d'arrêt automatique		✓ ✓
Poids	kg	22,3 25

Valeurs d'émissions sonores déterminées selon la norme EN 60335-1, EN 60335-2, EN 62233

Les mesures réelles (A) des niveaux sonores de l'appareil sont

Niveau de pression acoustique	dB(A)	89	78
Niveau d'intensité acoustique	dB(A)	96	89
Incertitude K	dB	3	3

Valeurs totales des vibrations a_v (somme vectorielle des trois axes directionnels) et incertitude K relevés conformément à la norme EN 60335-1, EN 60335-2, EN 62233

Niveau de vibration:

a _v	m/s ²	5,05	1,8
K	m/s ²	1,5	0,05

IDENTIFICATION

1. Poignée
2. Crochet pour le cordon d'alimentation
3. Bouton Marche / Arrêt
4. Cordon d'alimentation
5. Sortie d'eau
6. Roue
7. Enrouleur du tuyau haute pression
8. Tuyau haute pression
9. Pistolet à gâchette
10. Crochet pour le pistolet à gâchette
11. Boîtier arrière
12. Réservoir de détergent
13. Lance avec buse de pulvérisation réglable
14. Arrivée d'eau
15. Bouton de déverrouillage du pistolet à gâchette
16. Lance rotative
17. Protection du pistolet à gâchette
18. Régulateur de détergent

ASSEMBLAGE

- A. Faites glisser la poignée en position à l'aide de deux vis.
- B. Faites glisser le support du pistolet à gâchette en position.
- C. Installation de la protection du pistolet à gâchette.
- D. Localisez l'endroit pour stocker le câble d'alimentation.
- E. Assemblage de la lance.
- F. Raccordez le tuyau haute pression **(8)** au pistolet à gâchette.
- G. Débranchez le tuyau de pression.
- H. Raccordez le tuyau haute pression à la sortie d'eau de la machine.
- I. Raccordez le tuyau d'arrosage à l'arrivée d'eau.

ATTENTION! TOUJOURS UTILISER UN FILTRE À EAU.

Connectez l'alimentation en eau.

ATTENTION! Les impuretés dans l'eau peuvent endommager la pompe à haute pression et les accessoires.

UTILISATION AVEC SOURCES ALTERNATIVES D'EAU

Ce nettoyeur haute pression est auto-aspirant et permet d'aspirer l'eau dans des réservoirs ou dans des sources naturelles. Il est **IMPORTANT** que le filtre Bosch placé à l'entrée d'eau soit nettoyé et monté et que l'eau aspirée soit propre.

RÉSERVOIRS/RÉCIPIENTS OUVERTS ET EAUX NATURELLES

Utilisez le kit auto-aspirant comprenant:

- filtre aspirant avec vanne anti-retour
- 3 m de tuyau d'aspiration renforcé
- adaptateur universel vers le nettoyeur haute pression

Ces accessoires permettent d'aspirer de l'eau 0,5m au-dessus de la surface de l'eau. Ceci peut durer 15 secondes environ.

Immergez le tuyau de 3m entièrement dans l'eau pour éliminer l'air. Raccordez le tuyau d'aspiration de 3m au nettoyeur haute pression et veillez à ce que le filtre d'aspiration reste sous l'eau.

Laissez fonctionner le nettoyeur haute pression avec le pistolet pulvérisateur démontée jusqu'à ce que de l'eau coule régulièrement du tuyau haute pression. S'il n'y a pas d'eau qui s'écoule au bout de 25 secondes, arrêtez l'appareil et contrôlez les raccords. Si de l'eau s'écoule, arrêtez le nettoyeur haute pression et raccordez le pistolet-pulvérisateur et la lance pulvérisatrice. Dès que de l'eau s'écoule du tuyau haute pression, éteignez la laveuse à pression et branchez le pistolet et la lance pour commencer le travail.

Il est important que tuyau et raccords soient de bonne qualité, raccordés de manière étanche et que les joints d'étanchéité ne présentent pas de dommage et soient correctement montés. Les raccords non étanches peuvent entraver l'aspiration.

FONCTIONNEMENT

ATTENTION! Un fonctionnement à sec de plus de 2 minutes endommage la pompe à haute pression.

Si l'appareil ne crée pas de pression dans les 2 minutes, éteignez-le et procédez conformément aux instructions du chapitre « Dépannage ».

FONCTIONNEMENT À HAUTE PRESSION

ATTENTION! Respectez une distance minimale de 30 cm lorsque vous utilisez le jet pour nettoyer les surfaces peintes afin d'éviter d'endommager la peinture.

ATTENTION! Assurez-vous que l'interrupteur ON/OFF (Marche/Arrêt) soit réglé sur «OFF/O» et insérez la fiche dans une prise correctement installée.

ATTENTION! La laveuse doit être utilisée sur une surface sûre et stable, dans la position.

ATTENTION ! Avant de commencer à utiliser la

machine, assurez-vous que le tuyau haute pression est entièrement déroulé.

Connectez le produit à l'alimentation électrique et à l'alimentation en eau comme décrit.

- Ouvrez l'alimentation en eau.
- Tenez le pistolet pulvérisateur à deux mains.
- Éloignez la buse de vous et dirigez-la vers la surface à nettoyer.

Note: Assurez-vous que le bouton de déverrouillage du pistolet à gâchette (15) soit en position déverrouillée pour pouvoir appuyer sur la gâchette.

- Déverrouillez la gâchette et appuyez dessus jusqu'à ce qu'une quantité constante d'eau passe dans la buse pour permettre à l'air emprisonné dans le tuyau de s'échapper (J).
- Relâchez la gâchette.
- Tournez l'interrupteur «ON/OFF» sur la position «ON/» (K).
- Tenez le pistolet gâchette à deux mains. Dirigez le jet d'eau sur l'objet à nettoyer et appuyez sur la gâchette.

Relâchez le levier du pistolet à gâchette; l'appareil s'éteindra à nouveau et arrêtera le jet d'eau. La pression reste élevée dans le système.

AVERTISSEMENT! Attention au recul lorsque vous appuyez sur la gâchette!

Note: Pendant les pauses plus longues (plus de 5 minutes), éteignez également l'appareil à l'aide de l'interrupteur «ON/OFF».

FONCTIONNEMENT AVEC DU DÉTERGENT

N'utilisez que des détergents explicitement appropriés aux nettoyeurs haute pression. Nous recommandons d'utiliser aussi peu de détergent que possible afin de ménager l'environnement. Respecter les recommandations de dilution figurant sur le réservoir.

Un détergent ne peut être ajouté que lorsque l'appareil est utilisé en mode basse pression.

DANGER! Lorsque vous utilisez un détergent, veuillez respecter les consignes indiquées sur la fiche d'instructions de sécurité fournie par le fabricant du détergent, en particulier les instructions relatives au port d'un équipement de protection individuelle.

Retirez le capuchon de la bouteille de détergent propre.

Remplissez le réservoir avec un détergent spécialement conçu pour les laveuses à pression (L).

Assemblez la lance et la buse de pulvérisation réglable sur le pistolet à gâchette (M).

Poussez la buse vers l'avant dans la position «basse». Le débit du détergent est ajusté par le régulateur (Q).

MÉTHODE DE NETTOYAGE RECOMMANDÉE

- ▶ Vaporisez le détergent avec parcimonie sur la surface sèche et laissez-le réagir, mais pas sécher.
- ▶ Repoussez la buse en position haute pour éliminer le détergent.

APRÈS TOUTE UTILISATION DE L'APPAREIL AVEC DU DÉTERGENT

Videz et nettoyez le réservoir de détergent à la fin des travaux. Pour laver le réservoir, utilisez de l'eau propre au lieu du détergent.

APRÈS TOUTE UTILISATION DE L'APPAREIL

- ▶ Relâchez le levier du pistolet à gâchette.
- ▶ Mettez l'appareil sur OFF à l'aide de l'interrupteur «ON/OFF».
- ▶ Débranchez le cordon d'alimentation de la prise. Ne séparez le tuyau haute pression de la gâchette ou de l'appareil que lorsqu'il n'y a pas de pression dans le système.

ATTENTION!

- **Appuyez sur le levier du pistolet à gâchette pour relâcher toute pression restante dans le système.**
- **Relâchez le levier du pistolet à gâchette.**
- **Verrouillez le levier du pistolet à gâchette (N).**
- **Faites attention lorsque vous débranchez le tuyau d'alimentation ou le tuyau haute pression car le tuyau est rempli d'eau.**
- **Débranchez l'appareil de l'alimentation en eau.**

ENTRETIEN ET SERVICE APRÈS-VENTE

Avant tous travaux, retirez la fiche du secteur et détachez le raccord de robinet.

Note: Afin d'assurer une utilisation longue et fiable de l'appareil, procédez à intervalles réguliers aux travaux d'entretien suivants..

Contrôlez l'appareil à intervalles réguliers afin de détecter des défauts visibles, tels que des raccords détachés ou des pièces usées ou endommagées.

Assurez-vous que les couvercles et les dispositifs de protection ne sont pas endommagés et qu'ils sont correctement branchés. Avant d'utiliser l'appareil, effectuez les travaux d'entretien et de réparation éventuellement nécessaires.

Si le remplacement du câble d'alimentation est nécessaire, ceci ne doit être effectué que par FF GROUP ou une station de Service Après-Vente agréée pour outillage FF GROUP afin d'éviter des dangers de sécurité.

NETTOYER LE FILTRE À EAU / LA BUSE RÉGULIÈREMENT

- ▶ Le filtre à eau ne doit pas être endommagé.
- ▶ Tirez le tamis **(O)**
- ▶ Nettoyez le tamis sous l'eau courante.
- ▶ Réinsérez le tamis dans le filtre à eau et assemblez le filtre sur la machine.
- ▶ Nettoyez la buse à l'aide de l'outil de nettoyage en forme d'aiguille fourni. Retirez la lance de pulvérisation du pistolet. Enlevez toute saleté du trou de la buse et rincez-la **(P)**.

PROTECTION ENVIRONNEMENTALE

Recycler les matières premières au lieu de les éliminer comme des déchets. L'outil, les accessoires et les emballages doivent être triés afin d'assurer un recyclage respectueux de l'environnement. Les composants en plastique sont étiquetés afin d'assurer un recyclage adéquate.

GARANTIE

Le produit est garanti conformément aux réglementations légales / nationales, à compter de la date d'achat par le premier utilisateur. Tout dommage attribuable à une usure normale, à une surcharge ou à une utilisation incorrecte de l'outil sera exclu de la garantie. En cas de réclamation, envoyer l'outil, intégralement assemblé, à votre revendeur ou à un Centre de réparation des outils électriques.

ITALIANO

INDICAZIONI DI SICUREZZA PER IDROPULITRICI

Leggere tutte le avvertenze di pericolo e le istruzioni operative. In caso di mancato rispetto delle avvertenze di pericolo e delle istruzioni operative si potrà creare il pericolo di scosse elettriche, incendi e/o incidenti gravi. Le targhette di avviso e di segnalazione applicate sull'apparecchio forniscono indicazioni importanti volte ad assicurarne un funzionamento senza pericoli. Oltre alle indicazioni contenute nelle istruzioni d'uso devono essere rispettate anche le vigenti norme generali di sicurezza ed antinfortunistiche.

COLLEGAMENTO ALL'ALIMENTAZIONE ELETTRICA

- ▶ La tensione riportata sulla targhetta di identificazione dell'apparecchio deve corrispondere alla tensione della rete elettrica di alimentazione.
- ▶ Si consiglia di collegare questo apparecchio soltanto ad una presa di corrente protetta con un interruttore di sicurezza per correnti di guasto con 30 mA.
- ▶ Staccare la spina dalla presa elettrica prima di lasciare l'apparecchio incustodito anche per un breve periodo di tempo.
- ▶ L'alimentazione elettrica di tensione deve corrispondere a IEC 60364-1.
- ▶ Qualora si rendesse necessaria una sostituzione del cavo di collegamento, la stessa deve essere effettuata dal produttore, da un suo centro di assistenza clienti autorizzato oppure da una persona qualificata per questo intervento per evitare pericoli per la sicurezza.
- ▶ Non afferrare mai la spina di rete con mani bagnate.
- ▶ Non staccare la spina di rete mentre si lavora con l'apparecchio.
- ▶ Non passare con veicoli sul cavo di collegamento alla rete oppure sul cavo di prolunga, non schiacciarli né sottoporli a strappi in quanto potrebbero subire dei danni. Proteggere il cavo da calore troppo forte, da olio e da spigoli taglienti.
- ▶ Non utilizzare l'apparecchio se il cavo di rete oppure parti importanti come tubo flessibile alta pressione, pistola a spruzzo oppure dispositivi di sicurezza sono danneggiati.
- ▶ Attenzione: Cavi di prolunga non conformi alle norme possono essere pericolosi.
- ▶ In caso di impiego di un cavo di prolunga, la spina ed il giunto devono essere di tipo impermeabile all'acqua. Il cavo di prolunga deve avere un diametro secondo le prescrizioni indicate nelle istruzioni d'uso e deve essere protetto contro gli spruzzi dell'acqua. Il collegamento a spina non deve trovarsi in acqua.
- ▶ Se vengono sostituite spine al cavo di alimentazione di corrente oppure al cavo di prolunga, deve essere mantenuta la protezione contro gli spruzzi d'acqua e la stabilità meccanica.

ATTACCO DELL'ACQUA

- ▶ Rispettare le prescrizioni dell'Ente locale addetto all'erogazione dell'acqua.
- ▶ I collegamenti a vite di tutti i tubi flessibili di collegamento devono essere a perfetta tenuta ermetica.
- ▶ Utilizzare esclusivamente un tubo flessibile rinforzato con un diametro di 12,7 mm (1/2").

- ▶ L'apparecchio non deve essere collegato in nessun caso ad un'alimentazione dell'acqua potabile senza una valvola di riflusso. L'acqua che è passata attraverso la valvola di riflusso, viene ritenuta non più potabile.
- ▶ Il tubo flessibile alta pressione non deve essere danneggiato (pericolo di scoppio). Sostituire immediatamente un tubo flessibile alta pressione danneggiato. Possono essere utilizzati esclusivamente tubi flessibili e raccordi consigliati dal produttore.
- ▶ Tubi flessibili alta pressione, raccordi e giunti sono importanti per la sicurezza dell'apparecchio. Utilizzare esclusivamente tubi flessibili, raccordi e giunti consigliati da parte del produttore.
- ▶ All'attacco dell'acqua deve essere utilizzata esclusivamente acqua pulita o filtrata.

IMPIEGO

- ▶ Prima di utilizzare l'apparecchio con gli accessori è necessario controllare il perfetto stato e la sicurezza di funzionamento. L'apparecchio non può essere utilizzato se il suo stato generale non dovesse risultare perfetto.
- ▶ Non dirigere mai il getto d'acqua verso sé stessi oppure altri per pulire indumenti o scarpe.
- ▶ Non devono essere mai aspirati liquidi che contengono solventi, acidi non diluiti, acetone oppure solventi compresi benzina, diluenti per colori ed olio combustibile, in quanto questi prodotti nebulizzati sono altamente infiammabili, esplosivi e velenosi.
- ▶ In caso di impiego dell'apparecchio in zone pericolose (p. es. distributori di benzina), devono essere rispettate le relative norme di sicurezza. È proibito utilizzare l'apparecchio in locali soggetti al pericolo di esplosioni.
- ▶ L'apparecchio deve avere una base stabile e resistente.
- ▶ In caso di impiego in ambienti chiusi prestare attenzione ad una sufficiente aerazione. Assicurarsi che i veicoli siano disinseriti durante la pulizia (motore spento).
- ▶ L'uso dell'idropulitrice richiede l'impiego di entrambe le mani. Non lavorare su una scala. In caso di lavori su balconi oppure altre superfici elevate prestare attenzione a vedere sempre tutti i bordi.
- ▶ Utilizzare esclusivamente detergenti consigliati dal produttore dell'apparecchio ed osservare le istruzioni del produttore in merito all'impiego, allo smaltimento ed alla sicurezza.
- ▶ Tutte le parti conduttrici di corrente nel settore operativo devono essere protette contro gli spruzzi dell'acqua.
- ▶ La levetta di disinnesco della pistola a spruzzo non deve essere bloccata in posizione «ON» durante il funzionamento.
- ▶ Indossare indumenti di protezione adatti contro spruzzi d'acqua. Non utilizzare l'apparecchio in prossimità di persone a meno che le stesse indossino indumenti protettivi.
- ▶ Indossare, se necessario, un equipaggiamento di protezione adatto (PPE) contro spruzzi d'acqua, ad es. occhiali di protezione, mascherina protettiva contro la polvere ecc., per proteggersi da acqua, particelle e/o aerosol che vengono scagliati indietro dagli oggetti.
- ▶ **Durante l'uso di idropultrici possono formarsi aerosol.** L'inalazione di aerosol è dannosa per la salute.
- ▶ L'alta pressione può far rimbalzare indietro gli oggetti. Se necessario indossare un equipaggiamento personale di protezione adatto, ad es. occhiali di protezione.

- ▶ Per evitare danni causati dal getto ad alta pressione, pulire pneumatici per veicoli/valvole esclusivamente mantenendo una distanza minima di 30 cm. Primo indizio per il danneggiamento è uno scolorimento del pneumatico. Pneumatici per veicoli/valvole danneggiati comportano seri pericoli per la vita.
- ▶ È proibito spruzzare materiali contenenti amianto ed altri materiali che contengono sostanze nocive per la salute.
- ▶ **Non utilizzare mai l'idropulitrice senza il filtro, con filtro sporco oppure con filtro danneggiato.** In caso di impiego dell'idropulitrice senza filtro oppure con filtro sporco o danneggiato decadrà la garanzia.
- ▶ Le parti metalliche si possono riscaldare notevolmente dopo un lungo impiego. Se necessario, mettere guanti di protezione.
- ▶ Con cattive condizioni meteorologiche, in modo particolare in caso di un temporale che si sta avvicinando, non lavorare con l'idropulitrice.

IMPIEGO

- ▶ La persona che usa l'apparecchio può utilizzarlo esclusivamente in modo conforme alle norme d'uso. Tenere sempre presente le specifiche condizioni locali. Durante il lavoro stare sempre attenti alle altre persone ed in modo particolare ai bambini.
- ▶ L'apparecchio può essere utilizzato esclusivamente da persone precedentemente istruite nell'uso e nel trattamento oppure da persone che possono dimostrare di essere in grado di operare con l'apparecchio stesso. L'apparecchio non può essere utilizzato da bambini o ragazzi.
- ▶ Non permettere in nessun caso l'uso dell'apparecchio per il giardinaggio a bambini, persone con capacità fisiche, sensoriali o mentali ridotte oppure a cui manchi esperienza e/o conoscenza e/o a persone che non abbiano familiarità con le presenti istruzioni. Le norme nazionali prevedono eventualmente dei limiti di restrizione relativamente all'età dell'operatore.
- ▶ I bambini dovrebbero essere sorvegliati per assicurarsi che non giochino con l'apparecchio per il giardinaggio.
- ▶ Non lasciare mai l'apparecchio incustodito quando è acceso.
- ▶ Il getto d'acqua che fuoriesce dall'ugello ad alta pressione genera una forza repulsiva. Per questa ragione tenere saldamente la pistola a spruzzo e la lancia.
- ▶ Non utilizzare in nessun caso la lancia con getto a rotazione oppure il getto puntiforme per la pulizia di automezzi.

SICUREZZA ELETTRICA

ATTENZIONE! Spegnerne l'apparecchio per il giardinaggio ed estrarre la spina dalla presa di corrente prima di passare ad eseguire lavori di manutenzione o di pulizia. Lo stesso vale quando il cavo di alimentazione dovesse essere danneggiato, tagliato oppure anche aggrovigliato.

Per sicurezza, il Vostro apparecchio per il giardinaggio è dotato di un isolamento di protezione e non richiede alcuna messa a terra. La tensione d'esercizio è di 230 V AC, 50 Hz (per paesi non appartenenti alla CE anche 220 V o 240 V).

Per una maggiore sicurezza utilizzare un interruttore di

sicurezza per correnti di guasto (RCD) con una corrente di guasto massima di 30 mA. Questo interruttore di sicurezza per correnti di guasto dovrebbe essere controllato prima di ogni impiego. Il cavo di rete ed il cavo di prolunga devono essere controllati regolarmente in merito ad eventuali danneggiamenti e possono essere impiegati esclusivamente in perfette condizioni. Qualora fosse necessario sostituire il cavo di alimentazione, questa operazione deve essere eseguita da un agente del servizio tecnico autorizzato al fine di evitare rischi per la sicurezza.

Utilizzare esclusivamente cavi di prolunga omologati.

ATTENZIONE: Cavi di prolunga non conformi alle norme possono essere pericolosi. I cavi di prolunga, le spine ed i raccordi devono essere di tipo impermeabile all'acqua e devono essere omologati per l'uso in ambienti esterni.

Utilizzare esclusivamente cavi di prolunga, linee di prolunga o tamburi per cavi che corrispondano alle norme EN 61242 / IEC 61242 o IEC 60884-2-7. Se durante il funzionamento dell'apparecchio si desidera utilizzare un cavo di prolunga sono necessarie le seguenti sezioni trasversali:

Sezione trasversale 1,5mm² per cavo di prolunga fino ad una lunghezza massima di 20 m I collegamenti dei cavi (spine di rete e prese) devono essere asciutti e non devono poggiare per terra.

Si consiglia di impiegare allo scopo un tamburo per cavi la cui presa si trovi almeno 60 mm sopra al terreno. Avvertenza: Se si utilizza un cavo di prolunga è necessario che questo – come indicato nelle norme di sicurezza - sia dotato di un conduttore di protezione che, attraverso la spina, sia collegato al conduttore di protezione del Vostro impianto elettrico.

Osservare le istruzioni per l'uso del produttore del cavo di prolunga o del tamburo per cavi nonché le norme nazionali relative al loro impiego.

MANUTENZIONE

- ▶ Spegnerne l'apparecchio prima di interventi di pulizia e manutenzione e prima del cambio di accessori. Staccare la spina se l'apparecchio viene fatto funzionare con tensione di rete.
- ▶ Riparazioni possono essere effettuate esclusivamente da Officine Servizio Clienti FF GROUP autorizzate.

ACCESSORI E PARTI DI RICAMBIO

- ▶ Possono essere utilizzati soltanto accessori e parti di ricambio espressa espressamente approvati dal produttore. Accessori originali e parti di ricambio originali garantiscono un funzionamento senza disturbi dell'apparecchio.

DESTINAZIONE D'USO

L'apparecchio è idoneo per pulire superfici ed oggetti in ambienti esterni, per apparecchi, veicoli e barche nella misura in cui vengono impiegati accessori adatti e detergenti espressamente ammessi dalla FF GROUP. L'uso conforme alle norme si riferisce ad una temperatura ambiente tra 0°C e 40°C.

DATI TECNICI			
Codice prodotto		43 417	43 418
Model HPW PLUS		150i	160i
Tensione nominale	V	220-240	
	Hz	50	
Potenza nominale assorbita	W	2500	3000
Classe di protezione		II	
Grado di protezione		IPX5	
Materiale della pompa		Aluminum	
Pressione max.	bar	150	160
Pressione nominale	bar	130	140
Portata nominale	l/h	438	522
Sistema di arresto automatico		✓	✓
Peso	kg	22,3	25
Valori di emissione acustica rilevati conformemente a EN 60335-1, EN 60335-2, EN 62233			
Il livello di rumore stimato A dell'apparecchio ammonta normalmente a			
Livello di pressione acustica	dB(A)	89	78
Livello di potenza sonora	dB(A)	96	89
Incertezza della misura K	dB	3	3
Valori complessivi di oscillazione a_h (somma vettoriale delle tre direzioni) e incertezza della misura K misurati conformemente alla norma EN 60335-1, EN 60335-2, EN 62233			
Livello vibrazioni:			
a_h	m/s^2	5,05	1,8
K	m/s^2	1,5	0,05

IDENTIFICAZIONE

1. Impugnatura
2. Gancio per il cavo di alimentazione
3. Interruttore di avvio/arresto
4. Cavo di alimentazione
5. Uscita acqua
6. Ruota
7. Bobina per tubo ad alta pressione
8. Tubo ad alta pressione
9. Pistola
10. Gancio per pistola
11. Carter posteriore
12. Serbatoio per detergente
13. Lancia con ugello spray regolabile
14. Entrata acqua
15. Tasto di sbloccaggio pistola
16. Lancia girevole
17. Protezione della pistola
18. Erogatore del detergente

MONTAGGIO

- A. Inserire in posizione l'impugnatura con due viti.
- B. Inserire in posizione il supporto per la pistola.
- C. Installazione della protezione della pistola.
- D. Mettere il cavo di alimentazione in posizione di stoccaggio.
- E. Montaggio della lancia.
- F. Collegare il tubo ad alta pressione (**8**) alla pistola.
- G. Scollegare il tubo a pressione.
- H. Collegare il tubo ad alta pressione all'uscita acqua della macchina.
- I. Collegare il tubo da giardino all'entrata acqua.

ATTENZIONE! USARE SEMPRE UN FILTRO PER L'ACQUA.

Collegare l'alimentazione d'acqua.

ATTENZIONE! Le impurità presenti nell'acqua possono danneggiare la pompa ad alta pressione e gli accessori.

UTILIZZO A PUNTI D'ACQUA ALTERNATIVI

Questa idropulitrice è autoadescente e consente l'aspirazione di acqua da contenitori o fonti naturali. È **IMPORTANTE** che il filtro FF GROUP all'entrata dell'acqua sia pulito ed inserito e che venga aspirata esclusivamente acqua pulita.

SERBATOI/CONTENITORI APERTI ED ACQUE NATURALI

Utilizzare l'accessorio per autoaspirazione costituito da:

- Filtro d'aspirazione con valvola antiritorno
- Tubo flessibile rinforzato da 3 m
- Giunto universale verso l'idropulitrice

Con questo accessorio l'idropulitrice può aspirare acqua 0,5m in alto sopra il livello dell'acqua. Questo può durare circa 15 secondi.

Immergere il tubo di 3 m completamente sotto l'acqua per spostare l'aria. Collegare il tubo di aspirazione di 3m per l'idropulitrice e assicurarsi che il filtro di aspirazione rimane sotto l'acqua.

Lasciare in funzione l'idropulitrice senza pistola a spruzzo fino a quando l'acqua scorre uniformemente dal tubo flessibile alta pressione. Se dopo 25 secondi non fuoriesce ancora acqua, spegnere e controllare tutti i collegamenti. Non appena fuoriesce acqua dal tubo ad alta pressione, arrestare l'idropulitrice e connettere la pistola e la lancia per iniziare il lavoro.

È importante che il tubo flessibile ed i giunti siano di buona qualità, siano collegati ermeticamente e le guarnizioni non siano danneggiate ed inserite diritte. Collegamenti non ermetici possono impedire l'aspirazione.

USO

ATTENZIONE! Il funzionamento a secco per oltre 2 minuti causa danni alla pompa ad alta pressione.

Se l'apparecchio non accumula pressione entro 2 minuti, spegnerlo e procedere seguendo le istruzioni contenute nella sezione "Risoluzione dei problemi".

USO CON ALTA PRESSIONE

PRUDENZA! Tenere una distanza di almeno 30 cm quando si usa il getto per la pulizia di superfici verniciate per evitare danni.

PRUDENZA! Assicurarsi che l'interruttore di

avvio/arresto si trovi in posizione "OFF/O" e inserire la spina in una presa correttamente installata.

ATTENZIONE! La pulitrice va usata su una superficie sicura e stabile, in posizione verticale.

ATTENZIONE! Prima di iniziare a usare la macchina, assicurarsi che il tubo ad alta pressione sia completamente srotolato.

Collegare il prodotto a un'alimentazione elettrica e di acqua secondo quanto descritto.

- Aprire l'alimentazione d'acqua.
- Tenere la pistola con entrambe le mani.
- Rivolgere l'ugello lontano dall'operatore e verso la superficie da pulire.

Nota: Assicurarsi che il tasto di sbloccaggio della pistola (**I5**) sia in posizione sbloccata in modo tale da poter premere il pulsante interruttore.

- Sbloccare il pulsante interruttore e premerlo fino a far uscire una quantità costante di acqua dall'ugello, per consentire all'aria contenuta nel tubo di uscire (**J**).
- Rilasciare il pulsante interruttore.
- Portare l'interruttore di avvio/arresto in posizione "ON/I" (**K**).
- Tenere la pistola con entrambe le mani. Rivolgere il getto d'acqua verso l'oggetto da pulire e premere il pulsante interruttore.

Rilasciare la leva della pistola; il dispositivo si spegne nuovamente e arresta il getto d'acqua. Nel sistema rimane alta pressione.

AVVISI! Fare attenzione al contraccolpo quando si preme il pulsante interruttore!

Nota: In caso di pause lunghe (superiori a 5 minuti), spegnere l'apparecchio tramite l'interruttore di avvio/arresto.

USO CON DETERGENTE

Utilizzare esclusivamente detersivi che sono espressamente adatti per idropulitrici. In considerazione del rispetto dell'ambiente si consiglia di utilizzare il detersivo in modo parsimonioso. Per la diluizione osservare le istruzioni indicate sul contenitore.

È possibile inserire detersivo solo quando l'apparecchio è usato in modalità bassa pressione.

PERICOLO! Quando si usano detersivi, è necessario attenersi alla scheda di sicurezza emessa dal produttore del detersivo in uso, in particolar modo alle istruzioni riguardanti i dispositivi di protezione individuale.

Rimuovere il tappo del flacone del detersivo. Riempire il serbatoio con detersivo destinato specificamente per essere usato con idropulitrici (**L**). Montare la lancia con ugello spray regolabile sulla pistola (**M**).

Spingere in avanti l'ugello in posizione bassa. Regolare la portata del detersivo tramite l'erogatore (**Q**).

METODO DI PULIZIA CONSIGLIATO

- ▶ Spruzzare una moderata quantità di detersivo sulla superficie asciutta e attendere che faccia effetto,

ma non farlo asciugare.

- ▶ Portare l'ugello in posizione alta per rimuovere il detersivo.

DOPO L'USO CON DETERGENTE

Svuotare e pulire il serbatoio del detersivo alla fine della sessione di lavoro. Per pulire il serbatoio, usare acqua pulita invece del detersivo.

ALLA FINE DELL'USO

- ▶ Rilasciare la leva della pistola.
- ▶ Spegnere l'apparecchio tramite l'interruttore di avvio/arresto.
- ▶ Scollegare la spina dalla presa di corrente. Separare il tubo ad alta pressione dalla pistola solo quando non c'è pressione nel sistema.

ATTENZIONE!

- **Fare pressione sulla leva della pistola per far fuoriuscire l'eventuale pressione dal sistema.**
- **Rilasciare la leva della pistola.**
- **Bloccare la leva della pistola (N).**
- **Fare attenzione al fatto che, quando si scollega il tubo di alimentazione o ad alta pressione, il tubo stesso è pieno d'acqua.**
- **Staccare l'apparecchio dall'alimentazione d'acqua.**

MANUTENZIONE ED ASSISTENZA

Prima di qualunque intervento all'apparecchio estrarre la spina di rete e staccare il collegamento dell'acqua.

Nota bene: Per garantire un funzionamento durevole ed affidabile, eseguire regolarmente le seguenti operazioni di manutenzione. Controllare regolarmente l'utensile in merito a difetti evidenti, come fissaggio lasco e componenti usurati oppure danneggiati. Controllare che le coperture ed i dispositivi di protezione non siano danneggiati e che siano applicati in modo corretto. Prima dell'impiego effettuare eventuali lavori di manutenzione o di riparazione necessari.

Qualora si rendesse necessaria una sostituzione del cavo di collegamento, la stessa deve essere effettuata dalla FF GROUP oppure da un centro di assistenza clienti autorizzato per elettroutensili FF GROUP per evitare pericoli per la sicurezza.

PULIRE REGOLARMENTE IL FILTRO / UGELLO DELL'ACQUA

- ▶ Il filtro dell'acqua non va danneggiato.
- ▶ Estrarre il setaccio (**O**)
- ▶ Pulire il setaccio sotto l'acqua corrente.
- ▶ Inserire nuovamente il setaccio all'interno del filtro e montare il filtro sulla macchina.
- ▶ Pulire l'ugello con lo spillo di pulizia in dotazione. Rimuovere la lancia spray dalla pistola. Rimuovere eventuale sporco dal foro dell'ugello e sciacquare (**P**).

PROTEZIONE DELL'AMBIENTE

Riciclare le materie prime e non smaltire l'apparecchio come rifiuto. Avviare ad un riciclaggio rispettoso dell'ambiente la macchina, gli accessori e gli imballaggi dismessi. I componenti in plastica sono contrassegnati per il riciclaggio selezionato.

GARANZIA

Questo prodotto e' garantito in base alle regole della nazione di acquisto, garanzia valida dalla data di acquisto. Sono esclusi dalla garanzia i danni attribuibili alla normale usura, al sovraccarico o a una manipolazione scorretta. In caso di reclamo, inviare la macchina, completamente assemblata, al proprio rivenditore o a un centro assistenza per apparecchiature elettriche.

ΕΛΛΗΝΙΚΑ**ΥΠΟΔΕΙΞΕΙΣ ΑΣΦΑΛΕΙΑΣ ΓΙΑ ΠΛΥΝΤΙΚΑ ΥΨΗΛΗΣ ΠΙΕΣΗΣ**

Διαβάστε όλες τις υποδείξεις ασφαλείας και τις οδηγίες. Αμέλειες κατά την τήρηση των υποδείξεων ασφαλείας και των οδηγιών μπορεί να προκαλέσουν ηλεκτροπληξία, πυρκαγιά ή/και σοβαρούς τραυματισμούς. Οι προειδοποιητικές πινακίδες και οι πινακίδες υποδείξεων που υπάρχουν επάνω στη συσκευή παρέχουν σημαντικές υποδείξεις για την ακίνδυνη λειτουργία της. Εκτός από τις υποδείξεις στις οδηγίες χειρισμού πρέπει να λαμβάνονται επίσης υπόψη και οι γενικές διατάξεις ασφαλείας και πρόληψης ατυχημάτων.

ΣΥΝΔΕΣΗ ΣΤΟ ΔΙΚΤΥΟ

- ▶ Η τάση της πηγής ρεύματος πρέπει να εκπληρώνει τις απαιτήσεις που αναγράφονται στην πινακίδα κατασκευαστή του μηχανήματος κήπου.
- ▶ Σας συμβουλεύουμε να συνδέετε μηχανήμα κήπου στην πρίζα δικτύου μέσα ενός προστατευτικού διακόπτη διαρροής 30 mA.
- ▶ Να βγάζετε το φις από την πρίζα όταν αφήνετε τη συσκευή ακόμη και για πολύ λίγο χρόνο ανεπιτήρητη.
- ▶ Η συσκευή πρέπει να τροφοδοτείται μόνο με ηλεκτρική τάση κατά IEC 60364-1.
- ▶ Η αντικατάσταση ενός τυχόν χαλασμένου ηλεκτρικού καλωδίου επιτρέπεται να διεξαχθεί μόνο από ένα εξουσιοδοτημένο συνεργείο Service. Έτσι δεν προκαλούνται κίνδυνοι για την ασφάλειά σας.
- ▶ Μην πιάσετε ποτέ το φις του ηλεκτρικού καλωδίου με υγρά χέρια.
- ▶ Να μην βγάλετε το φις από την πρίζα όταν εργάζεστε με τη συσκευή.
- ▶ Να μην πιέζετε και να μην τραβάτε με δύναμη το ηλεκτρικό καλώδιο και το καλώδιο επιμήκυνσης και να μην περνάτε με το μηχανήμα κήπου πάνω απ' αυτά, επειδή αυτά μπορεί να υποστούν ζημιά. Να προστατεύετε το καλώδιο από υπερβολική ζέστη, λάδια και κοφτερές ακμές.
- ▶ Μην χρησιμοποιήσετε τη συσκευή όταν έχει χαλάσει το ηλεκτρικό καλώδιο ή κάποιο άλλο σημαντικό εξάρτημα, όπως ο σωλήνας υψηλής πίεσης, το πιστόλι εκτόξευσης ή οι προστατευτικές διατάξεις.
- ▶ Προσοχή: Καλώδια επιμήκυνσης που δεν εκπληρώνουν τις αντίστοιχες προβλεπόμενες διατάξεις μπορεί να είναι επικίνδυνα.
- ▶ Το καλώδιο επιμήκυνσης που χρησιμοποιείτε πρέπει να έχει στεγανό φις και στεγανή πρίζα. Το καλώδιο επιμήκυνσης πρέπει να έχει διατομή που αναφέρεται στις οδηγίες χρήσης και να αντέχει στον ψεκασμό με νερό. Ο συνδετήρας δεν επιτρέπεται να βρίσκεται μέσα στο νερό.
- ▶ Όταν πρόκειται να αλλάξετε το φις του ηλεκτρικού καλωδίου ή της μπαλαντέζας, το νέο φις πρέπει να παρέχει μηχανική αντοχή και προστασία από ψεκασμό με νερό..

ΣΥΝΔΕΣΗ ΝΕΡΟΥ

- ▶ Να τηρείτε τις διατάξεις της αρμόδιας εταιρίας ύδρευσης.
- ▶ Η κοχλιοσύνδεση όλων των συνδετικών σωλήνων πρέπει να είναι στεγανή
- ▶ Χρησιμοποιήστε έναν ενισχυμένο σωλήνα με διάμετρο 12,7 mm (1/2").

- ▶ Η συσκευή δεν πρέπει να συνδεθεί ποτέ με το δίκτυο πόσιμου νερού χωρίς βαλβίδα αναστροφής ροής. Το νερό που ρέει δια μέσου της βαλβίδας αναστροφής ροής δεν θεωρείται πλέον σαν πόσιμο.
- ▶ Ο σωλήνας υψηλής πίεσης δεν επιτρέπεται να είναι χαλασμένος (κίνδυνος σπασίματος). Ένας τυχόν χαλασμένος σωλήνας υψηλής πίεσης πρέπει να αντικατασταθεί αμέσως. Επιτρέπεται μόνο η χρήση σωλήνων και συνδέσμων (ρακόρ) που προτείνονται από τον κατασκευαστή.
- ▶ Οι σωλήνες υψηλής πίεσης, και τα εξαρτήματά τους είναι υψηλής σημασίας για την ασφάλεια της συσκευής. Να χρησιμοποιείτε μόνο εξαρτήματα που προτείνονται από τον κατασκευαστή.
- ▶ Η συσκευή πρέπει να τροφοδοτείται μόνο με καθαρό ή φιλτραρισμένο νερό.

ΧΡΗΣΗ

- ▶ Πριν χρησιμοποιήσετε τη συσκευή και τα εξαρτήματά της πρέπει να βεβαιωθείτε ότι βρίσκονται σε άριστη κατάσταση καθώς και ότι λειτουργούν άψογα. Δεν επιτρέπεται η χρήση τους σε περίπτωση που δεν βρίσκονται σε άριστη κατάσταση.
- ▶ Μην κατευθύνετε ποτέ τη δέσμη του νερού επάνω σας ή επάνω σε άλλα άτομα για να καθαρίσετε ρούχα ή πανούστια.
- ▶ Δεν επιτρέπεται η αναρρόφηση υγρών που περιέχουν διαλύτες, μη αραιωμένα οξέα, ακετόνη ή άλλους διαλύτες, συμπεριλαμβανομένης της βενζίνης, των αραιωτικών χρωμάτων, και του πετρελαίου θέρμανσης, επειδή το νέφος ψεκασμού των υλικών αυτών είναι υπερβολικά εύφλεκτο, εκρηκτικό και δηλητηριώδες.
- ▶ Όταν χρησιμοποιείτε τη συσκευή σε επικίνδυνες περιοχές (π. χ. σε πρατήρια βενζίνης κτλ.), τότε πρέπει να τηρείτε τις αντίστοιχες διατάξεις ασφαλείας. Απαγορεύεται η χρήση της συσκευής σε χώρους στους οποίους υπάρχει κίνδυνος έκρηξης.
- ▶ Η συσκευή πρέπει να τοποθετείται επάνω σε μια επίπεδη και ανθεκτική επιφάνεια.
- ▶ Όταν η συσκευή χρησιμοποιείται σε κλειστούς χώρους πρέπει να υπάρχει επαρκής αερισμός. Όταν καθαρίζετε οχήματα αυτά πρέπει να βρίσκονται εκτός λειτουργίας (η μηχανή σβηστή).
- ▶ Ο χειρισμός του πλυντικού υψηλής πίεσης απαιτεί και τα δυο χέρια. Μην εργάζεστε ανεβασμένος/η επάνω σε σκάλες. Όταν εργάζεστε επάνω σε μαπακόνια ή σε άλλες, ανυψωμένες επιφάνειες πρέπει να μπορείτε να βλέπετε όλες τις ακμές.
- ▶ Να χρησιμοποιείτε πάντοτε μέσα καθαρισμού (απορρυπαντικά) που προτείνονται από τον κατασκευαστή και να τηρείτε τις υποδείξεις χρήσης και απόσυρσης καθώς και τις προειδοποιητικές υποδείξεις του κατασκευαστή.
- ▶ Όλα τα ηλεκτροφόρα εξαρτήματα που βρίσκονται μέσα στην περιοχή εργασίας πρέπει να αντέχουν στον ψεκασμό με νερό.
- ▶ Κατά τη διάρκεια της λειτουργίας ή σκανδάλη ενεργοποίησης του πιστολιού εκτόξευσης δεν επιτρέπεται να στερεωθεί στη θέση «ON».
- ▶ Να φοράτε μια κατάλληλη προστατευτική ενδυμασία για να προσταχθείτε από το εκτοξευόμενο νερό. Να μην χρησιμοποιήσετε τη συσκευή όταν στην εμβέλεια της βρίσκονται πρόσωπα χωρίς προστατευτική ενδυμασία.
- ▶ Αν χρειαστεί, φορέστε τα κατάλληλα μέσα ατομικής προστασίας (ΜΑΠ) από νερό ψεκασμού, π.χ. προ-

στατευτικά γυαλιά, αναπνευστική μάσκα κτλ. για να προστατευθείτε από το νερό, τα σωματίδια ή/και το αεροζόλ που αναπηδούν.

- ▶ **Κατά τη χρήση πλυντικών υψηλής πίεσης μπορεί να δημιουργηθούν αερολύματα (αεροζόλ).** Η εισπνοή αερολυμάτων είναι ανθυγιεινή.
- ▶ Η υψηλή πίεση μπορεί να προκαλέσει την αναπήδηση διάφορων αντικειμένων. Γι' αυτό, αν χρειαστεί, φορέστε έναν κατάλληλο προσωπικό προστατευτικό εξοπλισμό, π.χ. προστατευτικά γυαλιά.
- ▶ Για να εμποδίσετε την πρόκληση ζημιών από τη δέσμη νερού υψηλής πίεσης να καθαρίζετε τα ελαστικά/τις βαλβίδες αυτοκινήτων πάντοτε κρατώντας τουλάχιστο 30cm απόσταση. Σαν πρώτη ένδειξη για κάτι τέτοιο είναι η μεταβολή του χρώματος του ελαστικού. Τυχόν χαλασμένα ελαστικά/χαλασμένες βαλβίδες αυτοκινήτων είναι θανατηφόρες.
- ▶ Δεν επιτρέπεται ο ψεκασμός υλικών που περιέχουν αμιάντο ή άλλα ανθυγιεινά υλικά.
- ▶ **Μην χρησιμοποιήσετε ποτέ το πλυντικό υψηλής πίεσης χωρίς φίλτρο ή με λερωμένο ή χαλασμένο φίλτρο.** Όταν χρησιμοποιήσετε το πλυντικό υψηλής πίεσης χωρίς ή με λερωμένο ή χαλασμένο φίλτρο λήγει η εγγύηση.
- ▶ Τα μεταλλικά εξαρτήματα θερμαίνονται υπερβολικά όταν χρησιμοποιούνται για πολύ χρόνο. Αν χρειαστεί, φορέστε προστατευτικά γάντια.
- ▶ Μην εργάζεστε με το πλυντικό υψηλής πίεσης όταν ο καιρός είναι άσχημος, ιδιαίτερα όταν επικείται καταιγίδα.

ΧΕΙΡΙΣΜΟΣ

- ▶ Ο χειριστής/Η χειρίστρια της συσκευής πρέπει να την χρησιμοποιεί μόνο σύμφωνα με τον προορισμό της. Πρέπει να λαμβάνονται υπόψη οι εκάστοτε τοπικές συνθήκες. Κατά την εργασία πρέπει να δίνετε ευσυνείδητα προσοχή σε τυχόν παρευρισκόμενα άτομα ιδιαίτερα δε σε παιδιά.
- ▶ Ο χειρισμός της συσκευής επιτρέπεται μόνο σε άτομα που έχουν εκπαιδευτεί στη χρήση και στο χειρισμό της ή σε άτομα που μπορεί να αποδείξουν ότι μπορούν να την χειριστούν. Δεν επιτρέπεται η χρήση της συσκευής από εφήβους ή/και παιδιά.
- ▶ Μην επιτρέψετε ποτέ τη χρήση του μηχανήματος κήπου σε παιδιά ή σε άτομα με περιορισμένες φυσικές, αισθητηριακές ή πνευματικές ικανότητες ή έλλειψη πείρας και/ή έλλειψη γνώσεων που/ή δεν είναι εξοικειωμένα με τις παρούσες οδηγίες χρήσης. Δεν αποκλείεται η ηλικία του χειριστή να περιορίζεται από σχετικές εθνικές διατάξεις.
- ▶ Τα παιδιά πρέπει να επιτηρούνται. Έτσι εξασφαλίζεται, ότι αυτά δε θα παίξουν με το μηχανήμα κήπου.
- ▶ Να μην αφήνετε ποτέ τη συσκευή ανεπιτήρητη όταν αυτή είναι ενεργοποιημένη.
- ▶ Η δέσμη νερού που εξέρχεται από το ακροφύσιο υψηλής πίεσης προκαλεί ένα κλότσημα. Γι' αυτό να κρατάτε και το πιστόλι και την κάνη εκτόξευσης γερά και με τα δυο σας χέρια.
- ▶ Μη χρησιμοποιήσετε ποτέ το περιστρεφόμενο ακροφύσιο ή τη σημειακή δέσμη στον καθαρισμό οχημάτων.

ΗΛΕΚΤΡΙΚΗ ΑΣΦΑΛΕΙΑ

ΠΡΟΣΟΧΗ! Θέστε το μηχανήμα κήπου εκτός λειτουργίας και βγάλτε το φως από την πρίζα πριν από οποιαδήποτε εργασία συντήρησης και/ή καθαρισμού. Το ίδιο ισχύει και όταν το ηλεκτρικό καλώδιο χαλάσει, κοπεί ή υπερθευτεί.

Το μηχανήμα κήπου διαθέτει για λόγους ασφαλείας μια προστατευτική μόνωση κι έτσι δε χρειάζεται να γειωθεί. Η τάση λειτουργίας ανέρχεται σε 230 V AC, 50 Hz (σε χώρες εκτός ΕΕ επίσης και σε 220 V ή 240 V). Για να αυξήσετε την ασφάλειά σας συνιστάμε τη χρήση ενός αυτόματου διακόπτη διαρροής διακόπτης 30 mA. Ο διακόπτης πρέπει να ελέγχεται πριν από κάθε χρήση της συσκευής. Τα ηλεκτρικά καλώδια και τα καλώδια επιμήκυνσης πρέπει να ελέγχονται τακτικά, μήπως παρουσιάζουν ζημιές και να χρησιμοποιούνται μόνο όταν αυτά βρίσκονται σε άριστη κατάσταση. Μια τυχόν αναγκαία αντικατάσταση του ηλεκτρικού καλωδίου πρέπει να διεξαχθεί από ένα εξουσιοδοτημένο κατάστημα Service, για να αποφευχθεί έτσι κάθε διακινδύνευση της ασφάλειας.

Να χρησιμοποιείτε μόνο εγκεκριμένα καλώδια επιμήκυνσης.

ΠΡΟΣΟΧΗ! Αντικανονικά καλώδια επιμήκυνσης μπορεί να είναι επικίνδυνα. Το καλώδιο επιμήκυνσης, το φως και ο συνδετήρας πρέπει να είναι στεγανά και εγκεκριμένα για χρήση σε εξωτερικούς χώρους.

Να χρησιμοποιείτε μόνο καλώδια και αγωγούς επιμήκυνσης ή/και τύμπανα καλωδίων που αντιστοιχούν στα πρότυπα EN 61242 / IEC 61242 ή IEC 60884-2-7. Όταν για τη χρήση του μηχανήματος απαιτείται καλώδιο επιμήκυνσης τότε οι αγωγοί πρέπει να διαθέτουν τις εξής διατομές: Διατομή αγωγού 1,5mm² για καλώδια επιμήκυνσης μήκους έως 20m.

Οι συνδέσεις των καλωδίων (φως και πρίζες) πρέπει να είναι στεγνές και να μην ακουμπούν στο έδαφος. Γι' αυτό προτείνουμε τη χρήση ενός τυμπάνου καλωδίου με πρίζα τουλάχιστον 60 mm πάνω από το έδαφος. Υπόδειξη: Όταν χρησιμοποιείτε ένα καλώδιο επιμήκυνσης αυτό πρέπει να διαθέτει - όπως περιγράφεται στις αντίστοιχες διατάξεις ασφαλείας - έναν προστατευτικό αγωγό, ο οποίος θα συνδέεται μέσω του φως με τον προστατευτικό αγωγό της ηλεκτρικής εγκατάστασης.

Να λαμβάνετε υπόψη σας τις οδηγίες χρήσης του καλωδίου επιμήκυνσης ή-και του τυμπάνου καλωδίου.

ΣΥΝΤΗΡΗΣΗ

- ▶ Πριν από οποιαδήποτε εργασία καθαρισμού ή/και συντήρησης καθώς και για να αλλάξετε κάποιο εξάρτημα ή εργαλείο πρέπει να θέσετε τη συσκευή εκτός λειτουργίας. Να βγάξετε το φως από την πρίζα όταν η συσκευή λειτουργεί με τάση δικτύου.
- ▶ Τυχόν επισκευές πρέπει να εκτελούνται μόνο από συνεργεία που είναι εξουσιοδοτημένα από την FF GROUP.

ΕΞΑΡΤΗΜΑΤΑ ΚΑΙ ΑΝΤΑΛΛΑΚΤΙΚΑ

- ▶ Επιτρέπεται μόνο η χρήση εξαρτημάτων και ανταλλακτικών που έχουν εγκριθεί από τον κατασκευαστή. Τα γνήσια εξαρτήματα και τα γνήσια ανταλλακτικά εξασφαλίζουν την ομαλή λειτουργία της συσκευής.

ΕΝΔΕΔΕΙΓΜΕΝΗ ΧΡΗΣΗ

Η συσκευή προορίζεται για τον καθαρισμό επιφανειών και έργων σε εξωτερικούς χώρους και τον καθαρισμό συσκευών, οχημάτων και λέμβων, σε συνδυασμό με τα κατάλληλα εξαρτήματα και μέσα καθαρισμού εγκεκριμένα από την FF GROUP. Η σύμφωνη με τον προορισμό χρήση της συσκευής αναφέρεται σε θερμοκρασία του περιβάλλοντος μεταξύ 0°C και 40°C.

ΤΕΧΝΙΚΑ ΧΑΡΑΚΤΗΡΙΣΤΙΚΑ

Κωδικός Είδους	43 417	43 418
Μοντέλο HPW PLUS	150i	160i
Όνομαστική Τάση	V 220-240	Hz 50
Όνομαστική ισχύς	W	2500 3000
Κλάση προστασίας		II
Βαθμός προστασίας		IPX5
Κεφαλή αντλίας		Aluminum
Μέγιστη Πίεση	bar	150 160
Όνομαστική Πίεση	bar	130 140
Όνομαστική Ροή	l/h	438 522
Σύστημα Αυτόματης Διακοπής		✓ ✓
Βάρος	kg	22,3 25
Τιμές εκπομπής θορύβου, υπολογισμένες κατά EN 60335-1, EN 60335-2, EN 62233		
Η χαρακτηριστική στάθμη θορύβου του μηχανήματος εξακριβώθηκε σύμφωνα με την καμπύλη A και ανέρχεται σε:		
Στάθμη ακουστικής πίεσης	dB(A)	89 78
Στάθμη ακουστικής ισχύος	dB(A)	96 89
Ανασφάλεια K	dB	3 3
Οι συνολικές τιμές κραδασμών a_h (άθροισμα ανισοτήτων τριών κατευθύνσεων) και ανασφάλεια K εξακριβώθηκαν σύμφωνα με το πρότυπο EN 60335-1, EN 60335-2, EN 62233		
Επίπεδο δόνησης:		
a _h	m/s ²	5,05 1,8
K	m/s ²	1,5 0,05

ΣΤΟΙΧΕΙΑ ΠΡΟΪΟΝΤΟΣ

1. Χειρολαβή
2. Άγκιστρο συγκράτησης καλωδίου
3. Διακόπτης ON/OFF
4. Καλώδιο τροφοδοσίας
5. Έξοδος νερού
6. Τροχός
7. νέμη
8. Σωλήνας υψηλής πίεσης
9. Πιστόλι
10. Θήκη συγκράτησης πιστολιού
11. Πίσω θήκη
12. Δοχείο απορρυπαντικού

13. Ρυθμιζόμενη κάνη για αναρρόφηση απορρυπαντικού
14. Είσοδος νερού
15. Κουμπί απελευθέρωσης σκανδάλης πιστολιού
16. Κάνη περιστροφικού ψεκασμού
17. Προστατευτική θήκη για πιστόλι - κάνη
18. Ρυθμιστής απορρυπαντικού

ΣΥΝΑΡΜΟΛΟΓΗΣΗ

- A. Τοποθετήστε τη χειρολαβή στην θέση της και σταθεροποιήστε την με δύο βίδες.
- B. Τοποθετήστε τη θήκη συγκράτησης του πιστολιού στην θέση του.
- C. Εγκαταστήστε την προστατευτική θήκη για το πιστόλι.
- D. Αποθήκευση καλωδίου τροφοδοσίας.
- E. Συναρμολογήστε την κάνη στο πιστόλι.
- F. Συνδέστε τον σωλήνα υψηλής πίεσης **(8)** στο πιστόλι.
- G. Αποσυνδέστε τον σωλήνα υψηλής πίεσης.
- H. Συνδέστε τον σωλήνα υψηλής πίεσης στην έξοδο του νερού του μηχανήματος.
- I. Συνδέστε το λάστιχο του κήπου στην είσοδο νερού του μηχανήματος.

ΠΡΟΣΟΧΗ! ΠΡΕΠΕΙ ΝΑ ΧΡΗΣΙΜΟΠΟΙΕΙΤΕ ΠΑΝΤΑ ΦΙΛΤΡΟ ΝΕΡΟΥ.

Συνδέστε την παροχή νερού.

ΠΡΟΣΟΧΗ! Οι ακαθαρσίες στο νερό μπορεί να καταστρέψουν τον σωλήνα υψηλής πίεσης και τα εξαρτήματά του.

ΧΡΗΣΗ ΕΝΑΛΛΑΚΤΙΚΩΝ ΠΗΓΩΝ ΝΕΡΟΥ

Αυτό το πλυντικό υψηλής πίεσης αναρροφά αυτόματα κι επιτρέπει έτσι την αναρρόφηση νερού από δοχεία ή φυσικές πηγές. Είναι **ΣΗΜΑΝΤΙΚΟ**, να είναι καθαρό και τοποθετημένο το φίλτρο στην είσοδο του νερού και να αναρροφάτε μόνο καθαρό νερό.

ΑΝΟΙΧΤΕΣ ΔΕΞΑΜΕΝΕΣ/ΔΟΧΕΙΑ ΚΑΙ ΦΥΣΙΚΑ ΝΕΡΑ

Να χρησιμοποιείτε τα εξαρτήματα αυτόματης αναρρόφησης που αποτελούνται:

- Πλέγμα αναρρόφησης με ανεπίστροφη βαλβίδα
- 3 m ενισχυμένος σωλήνας αναρρόφησης
- Συνδετήρας γενικής χρήσης για σύνδεση στο πλυντικό υψηλής πίεσης

M' αυτά τα εξαρτήματα το πλυντικό υψηλής πίεσης μπορεί να αναρροφήσει νερό 0,5m πιο ψηλά από την επιφάνεια του νερού. Αυτό μπορεί να διαρκέσει 15 δευτερόλεπτα περίπου.

Βυθίστε ολόκληρο το σωλήνα μήκους 3m στο νερό για να βγει ο αέρας. Συνδέστε το σωλήνα αναρρόφησης μήκους 3m στο πλυντικό υψηλής πίεσης και φροντίστε να παραμείνει μέσα στο νερό το πλέγμα αναρρόφησης.

Αφίστε το πλυντικό υψηλής πίεσης να λειτουργήσει χωρίς το πιστόλι εκτόξευσης μέχρι το νερό να εξέρχεται ομοιόμορφα από το σωλήνα υψηλής πίεσης. Όταν μετά από 25 δευτερόλεπτα δεν τρέχει ακόμη νερό διακόψτε η λειτουργία του πλυντικού υψηλής πίεσης και ελέγξτε τις συνδέσεις. Όταν το νερό τρέχει διακόψτε η λειτουργία του πλυντικού υψηλής πίεσης και για να εργαστείτε συνδέστε το πιστόλι και την κάνη εκτόξευσης. Είναι σημαντικό ο σωλήνας και οι συνδέσεις να είναι καλής ποιότη-

τας σωστά συνδεδεμένες και οι φλάντζες να είναι άθικτες και ίσια τοποθετημένες. Μη σωστά συνδεδεμένα εξαρτήματα μπορεί να εμποδίσουν την αναρρόφηση.

ΛΕΙΤΟΥΡΓΙΑ

ΠΡΟΣΟΧΗ! Λειτουργία χωρίς νερό για περισσότερο από 2 λεπτά μπορεί να προκαλέσει καταστροφή την αντλία πίεσης. Αν το μηχανήμα δεν δημιουργήσει πίεση μέσα σε 2 λεπτά, απενεργοποιήστε το μηχανήμα και συμβουλευτείτε τις οδηγίες στο κεφάλαιο «Επίλυση Προβλημάτων».

ΛΕΙΤΟΥΡΓΙΑ ΥΨΗΛΗΣ ΠΙΕΣΗΣ

ΠΡΟΣΟΧΗ! Διατηρήστε απόσταση τουλάχιστον 30εκ. από την επιφάνεια ψεκασμού για καθαρισμό βαμμένων επιφανειών ώστε να αποφύγετε τυχόν ζημιές.

ΠΡΟΣΟΧΗ! Σιγουρευτείτε ότι ο διακόπτης ON/OFF είναι ρυθμισμένος στο OFF και εισάγετε το φος στην κατάλληλη πρίζα.

ΠΡΟΣΟΧΗ! Το πλυστικό πρέπει να χρησιμοποιείται σε ασφαλή και σταθερή επιφάνεια σε σταθερή όρθια στάση.

ΠΡΟΣΟΧΗ! Πριν ξεκινήσετε τη λειτουργία βεβαιωθείτε ότι ο σωλήνας υψηλής πίεσης είναι πλήρως ξετυλιγμένος.

Συνδέστε το μηχανήμα στο ρεύμα και στην παροχή νερού όπως περιγράφεται.

- Ανοίξτε την παροχή νερού.
- Κρατήστε το πιστόλι και με τα δύο χέρια.
- Στρέψτε το ακροφύσιο ψεκασμού μακριά από εσάς, με κατεύθυνση προς την επιφάνεια προς καθαρισμό.

Σημείωση: Σιγουρευτείτε ότι το κουμπί απελευθέρωσης του πιστολιού **(15)** είναι στη θέση απασφάλισης, ώστε να μπορεί να πιεστεί η σκανδάλη.

- Ξεκλειδώστε την σκανδάλη και πιέστε την μέχρι μια σταθερή ποσότητα νερού να ρέει μέσω του ακροφύσιου, για να επιτρέψει στον αέρα που είναι παγιδευμένος στον σωλήνα να δραπετεύσει **(J)**.
- Απελευθερώστε την σκανδάλη.
- Γυρίστε τον διακόπτη "ON/OFF" στη θέση "ON/I" **(K)**.

- Κρατήστε το πιστόλι και με τα δύο χέρια. Στοχεύστε τη ροή του νερού στο αντικείμενο προς καθαρισμό και πιέστε την σκανδάλη.

Απελευθερώστε την σκανδάλη από το πιστόλι. Το μηχανήμα θα απενεργοποιηθεί ξανά και θα σταματήσει την ροή του νερού. Η υψηλή πίεση παραμένει στο σύστημα.

ΠΡΟΕΙΔΟΠΟΙΗΣΗ! Προσέξτε το κλότσημα του μηχανήματος όταν πιέζετε την σκανδάλη!

Σημείωση: Όταν δεν χρησιμοποιείτε το μηχανήμα (για πάνω από 5 λεπτά), απενεργοποιήστε το μηχανήμα από τον διακόπτη "ON/OFF".

ΛΕΙΤΟΥΡΓΙΑ ΜΕ ΑΠΟΡΡΥΠΑΝΤΙΚΟ

Να χρησιμοποιείτε μόνο απορρυπαντικά που είναι κατάλληλα για το πλυντικό υψηλής πίεσης. Να καταναλώνετε τα απορρυπαντικά με μέτρο. Έτσι προστατεύετε το περιβάλλον. Να τηρείτε τις

προτάσεις αραίωσης που αναγράφονται στο δοχείο.

Μπορεί να προστεθεί απορρυπαντικό μόνο όταν το μηχανήμα λειτουργεί σε λειτουργία χαμηλής πίεσης.

ΚΙΝΔΥΝΟΣ! Όταν χρησιμοποιείται απορρυπαντικό, πρέπει να τηρείται το δελτίο δεδομένων ασφαλείας των υλικών που εκδίδεται από τον κατασκευαστή του απορρυπαντικού και ειδικά οι οδηγίες σχετικά με τον εξοπλισμό ατομικής προστασίας.

Αφαιρέστε το καπάκι από το μπουκάλι απορρυπαντικού. Γεμίστε το δοχείο με απορρυπαντικό που προορίζεται ειδικά για χρήση σε πλυστικά μηχανήματα **(L)**.

Εφαρμόστε την κάνη ψεκασμού με ρυθμιζόμενο ακροφύσιο στο πιστόλι **(M)**.

Πιέστε το ακροφύσιο μπροστά στη θέση "low". Η ροή του απορρυπαντικού ρυθμίζεται μέσω του ρυθμιστή απορρυπαντικού **(Q)**.

ΣΥΝΙΣΤΩΜΕΝΟΣ ΤΡΟΠΟΣ ΚΑΘΑΡΙΣΜΟΥ

- ▶ Ψεκάστε προσεκτικά το απορρυπαντικό στην στεγνή επιφάνεια και αφήστε το να δράσει, αλλά όχι να στεγνώσει.
- ▶ Στρέψτε το ακροφύσιο πίσω στη θέση "high" για να αφαιρέσετε το απορρυπαντικό.

ΜΕΤΑ ΤΗΝ ΛΕΙΤΟΥΡΓΙΑ ΜΕ ΑΠΟΡΡΥΠΑΝΤΙΚΟ

Αδειάστε και πλύνετε το δοχείο απορρυπαντικού στο τέλος της εργασίας. Για το πλύσιμο του δοχείου χρησιμοποιήστε καθαρό νερό στη θέση του απορρυπαντικού.

ΤΕΡΜΑΤΙΣΜΟΣ ΛΕΙΤΟΥΡΓΙΑΣ

- ▶ Απελευθερώστε την σκανδάλη από το πιστόλι
- ▶ Απενεργοποιήστε το μηχανήμα από τον διακόπτη "ON/OFF".
- ▶ Αποσυνδέστε το φως από την πρίζα. Αποσυνδέστε τον σωλήνα υψηλής πίεσης από το πιστόλι μόνο όταν δεν υπάρχει καθόλου πίεση στο σύστημα.

ΠΡΟΣΟΧΗ!

- Πιέστε τη σκανδάλη του πιστολιού για να απελευθερωθεί όση πίεση έχει απομείνει στο σύστημα.
- Απελευθερώστε τη σκανδάλη του πιστολιού.
- Κλειδώστε τη σκανδάλη του πιστολιού **(N)**.
- Δώστε προσοχή όταν αποσυνδέετε τους σωλήνες γιατί μπορεί να περιέχουν νερό.
- Αποσυνδέστε το μηχανήμα από την παροχή νερού.

ΣΥΝΤΗΡΗΣΗ ΚΑΙ SERVICE

Πριν διεξάγετε οποιαδήποτε εργασία στην ίδια τη συσκευή να βγάξετε το φως από την πρίζα και να αποσυνδέετε το νερό.

Υπόδειξη: Να διεξάγετε τακτικά τις παρακάτω εργασίες συντήρησης για να εξασφαλίσετε την αξιόπιστη και μακρόχρονη χρήση του μηχανήματος.

Να ελέγχετε τακτικά το μηχανήμα, μήπως παρουσιάζει εμφανείς βλάβες, π.χ. χαλαρές συνδέσεις ή/και φθαρμένα ή χαλασμένα εξαρτήματα.

Να ελέγχετε, αν οι καλύπτρες και οι προστατευτικές διατάξεις είναι άσφorges και σωστά συναρμολογημένες. Τυχόν απαραίτητες επισκευές ή εργασίες

συντήρησης πρέπει να εκτελούνται πριν τη χρήση του μηχανήματος.

Μια τυχόν αναγκαία αντικατάσταση του ηλεκτρικού καλωδίου πρέπει να διεξαχθεί από την FF GROUP ή από ένα εξουσιοδοτημένο κατάστημα service της FF GROUP, για να αποφευχθεί έτσι κάθε διακίνδυνο της ασφάλειας.

ΚΑΘΑΡΙΣΤΕ ΤΟ ΦΙΛΤΡΟ ΝΕΡΟΥ / ΑΚΡΟΦΥΣΙΟ ΤΑΚΤΙΚΑ

- ▶ Το φίλτρο νερού δεν πρέπει να υποστεί φθορά.
- ▶ Σπρώξτε τη σίτα του φίλτρου **(O)**.
- ▶ Καθαρίστε την κάτω από τρεχούμενο νερό.
- ▶ Τοποθετήστε ξανά τη σίτα στο φίλτρο και επανατοποθετήστε το φίλτρο στο μηχανήμα.
- ▶ Καθαρίστε το ακροφύσιο με το ειδικό εργαλείο (βελόνα) που παρέχεται. Αφαιρέστε την κάνη ψεκασμού από το πιστόλι. Αφαιρέστε οποιαδήποτε ακαθαρσία από την τρύπα του ακροφύσιου και ξεπλύνετε **(P)**.

ΠΡΟΣΤΑΣΙΑ ΠΕΡΙΒΑΛΛΟΝΤΟΣ

Ανακυκλώστε τις πρώτες ύλες αντί να απορρίψετε ως απόβλητα. Το εργαλείο, τα αξεσουάρ και η συσκευασία πρέπει να ταξινομούνται για φιλική προς το περιβάλλον ανακύκλωση. Αυτές οι οδηγίες εκτυπώνονται χωρίς χλώριο. Τα πλαστικά εξαρτήματα φέρουν ετικέτα για ταξινόμηση ανακύκλωσης.

ΕΓΓΥΗΣΗ

Αυτό το προϊόν είναι εγγυημένο σύμφωνα με τους νομικούς κανονισμούς, που ισχύουν από την ημερομηνία αγοράς από τον πρώτο χρήστη. Οι ζημιές που οφείλονται στην φυσιολογική φθορά, υπερφόρτωση ή ακατάλληλο χειρισμό εξαιρούνται από την εγγύηση. Σε περίπτωση απαίτησης, στείλτε το εργαλείο, πλήρως συναρμολογημένο, στον αντιπρόσωπό σας ή στο εξουσιοδοτημένο σέρβις για ηλεκτρικά εργαλεία.

SRPSKI

SIGURNOSNA UPUTSTVA ZA ČISTAČ VISOKOG PRITISKA

Čitajte sva upozorenja i uputstva. Propusti kod pridržavanja upozorenja i uputstava mogu imati za posledicu električni udar, požar i/ili teške povrede.

Tablice za opomenu i pažnju nameštene na uređaju daju važna uputstva za rad bez opasnosti. Pored uputstava u uputstvu za rad moraju se uzeti u obzir opšti propisi o sigurnosti i sprečavanju nesreća.

PRIKLJUČAK STRUJE

- ▶ Napon izvora struje mora se poklopiti sa podacima na tipskoj pločici uređaja.
- ▶ Preporučuje se da se ova mašina priključi samo na utičnicu koja je osigurana sa 30 mA strujnom zaštitom pri kvaru.
- ▶ Izvucite utikač iz utičnice, čak ako aparat ostavljate bez nadzora na kratko.
- ▶ Električno snabdevanje naponom mora odgovarati IEC 60364-1.
- ▶ Ako je potrebna zamena priključnog voda, onda to treba da izvrši proizvođač, njegov stručan servis ili neka za to stručna osoba, da bi izbegli opasnosti po sigurnost.
- ▶ Mrežni utikač nikada ne dodirujte golim rukama.
- ▶ Ne izvlačite mrežni utikač za vreme rada sa uređajem.
- ▶ Preko mrežnog priključnog kabela ili produžnog kabela nemojte voziti, ne gnječite ga niti navlačite, jer bi se mogao oštetiti. Zaštitite kabl od izvora toplote, ulja i oštrih ivica.
- ▶ Ne koristite uređaj ako su mrežni kabl ili važni delovi kao crevo visokog pritiska, pištolj za prskanje ili sigurnosni uređaji oštećeni.
- ▶ Pažnja: Ne mogu produžni kablovi koji odgovaraju propisima biti opasni.
- ▶ Pri upotrebi produžnog kabla moraju utikač i spojnica biti konstrukcije zaštićene od vode. Produžni kabl mora imati presek voda prema podacima uputstva za rad i biti zaštićeni od prskajuće vode. Utična veza nesme biti u vodi.
- ▶ Kada se menjaju utikači na kابلu za snabdevanjem strujom ili za produžavanje, mora ostati sačuvana zaštita od prskanje vodom i mehanička stabilnost.

PRIKLJUČAK VODE

- ▶ Obratite pažnju na propise Vašeg preduzeća za snabdevanje vodom.
- ▶ Spoj zavrtnjem svih priključnih creva mora biti zaptiven.
- ▶ Upotrebljavajte samo ojačano crevo sa presekom od 12,7 mm (1/2").
- ▶ Uređaj ne bi trebao nikada da se priključuje na snabdevanje pijaćom vodom bez prelivnog ventila. Voda koja je tekla kroz prelivni ventil smatra se da nije za pijeње.
- ▶ Crevo visokog pritiska nesme da se ošteti (opasnost od pucanja). Oštećeno crevo visokog pritiska mora neodložno da se zameni. Smeju se upotrebljavati samo creva i veze koje je preporučio proizvođač.
- ▶ Creva visokog pritiska, armature i spojnice su za sigurnost uređaja važni. Upotrebljavajte samo creva, armature i spojnice koje je preporučio proizvođač.
- ▶ Na priključku za vodu sme se koristiti samo čista ili filtrirana voda.

PRIMENA

- ▶ Uređaj sa priborom se mora pre upotrebe prekontrolisati u pogledu dobrog stanja i radne sigurnosti. Ako stanje nije besprekorno, nesme se koristiti.
- ▶ Ne usmeravajte mlaz vode na sebe ili druge da bi očistili odelo ili obuću.
- ▶ Ne smeju se usisavati tečnosti koje sadrže rastvarače, nerazblažene kiseline, aceton ili rastvarači uključujući benzin, razređivači za boju i ulje za grejanje, pošto su njihova isparenja zapaljiva, eksplozivna i otrovna. Pri upotrebi uređaja u opasnim područjima (na primer benzinskim pumpama) mora se obratiti pažnja na sigurnosne propise. Rad u prostorijama ugroženih eksplozijama je zabranjen. Uređaj mora imati stabilnu podlogu.
- ▶ Pri upotrebi uređaja u opasnim područjima (na primer benzinskim pumpama) mora se obratiti pažnja na odgovarajuće sigurnosne propise. Rad u prostorijama gde postoji opasnost od eksplozija je zabranjen.
- ▶ Uređaj mora imati jednu stabilnu podlogu.
- ▶ Upotreba u zatvorenim prostorijama na dobrom provetranju. Uverite se, da je vozilo isključeno za vreme čišćenja (motor isključen).
- ▶ Rad čistača visokog pritiska traži obe ruke. Ne radite na merdevinama. Pazite kod rada na balkonima ili drugim visokim površinama na to, da u svako doba vidite sve ivice.
- ▶ Upotrebljavajte sredstva za čišćenje samo koja je preporučio proizvođač uređaja i obratite pažnju na uputstvo o primeni, uklanjanju djubreta i uputstva – opomene proizvođača.
- ▶ Svi delovi koji provode struju u radnom području moraju biti zaštićeni od prskanja vode.
- ▶ Poluga za uključivanje pištolja nesme da se u radu čvrsto stegne u položaju „ON”.
- ▶ Nosite pogodno zaštitno odelo protiv prskanja vode. Ne koristite uređaj u dometu osoblja, čak i ako nose zaštitno odelo.
- ▶ Nosite ako je potrebno pogodnu zaštitnu opremu (PSA) protiv prskanja vode. Na primer zaštitne naočare, zaštitnu masku od prašine itg. da bi se zaštitili od vode, čestica i/ili aerosola, koji bi se odvajali od predmeta.
- ▶ **Kod upotrebe čistača visokog pritiska mogu se obraovati aerosoli.** Udisan aerosola šteti zdravlju.
- ▶ Visiki pritisak može objekte odbiti nazad. Nosite ako je potrebno pogodnu ličnu opremu, na primer zaštitne naočare.
- ▶ Radi izbegavanja oštećenja usled mlaza pod visokim pritiskom čistite gume vozila/ventile samo sa najmanjim rastojanjem od 30 cm. Prvi znak za ovo je promena boje gume. Oštećene gume vozila/ventili su opasni po život.
- ▶ Materijali koji sadrže azbest i drugi koji sadrže materije koje ugrožavaju zdravlje, ne smeju se prskati.
- ▶ **Ne upotrebljavajte nikada uređaj za čišćenje visokog pritiska bez filtera, sa isprljanim filterom ili sa oštećenim filterom.** Kod upotrebe uređaja za čišćenje sa velikim pritiskom bez ili sa isprljanim ili oštećenim filterom gasi se garancija.
- ▶ Metalni delovi se mogu posle duže upotrebe zagrejati. Ako je potrebno nosite zaštitne naočare.
- ▶ Kod loših vremenskih uslova posebno kod oluje koja dolazi ne radite sa čistačem visokog pritiska.

RAD

- ▶ Radnik sme koristiti uređaj samo prema svrsi. Moraju se uzeti u obzir i karakteristike okoline. U radu svesno pazite na druge osobe, posebno decu.
- ▶ Uređaj smeju koristiti samo osobe koje su obučene u korišćenju i rukovanju ili osobe koje mogu pribaviti dokaz, da umeju da rade sa uređajem. Sa uređajem ne smeju raditi deca ili mladići.
- ▶ Ne dozvolite deci, osobama sa ograničenim fizičkim, čulnim ili duhovnim sposobnostima ili nedostajućim znanjem i/ili sa ovim uputstvima ne davati nikada baštenski uređaj da ga koriste osobe bez poverenja. Nacionalni propisi ograničavaju moguću starost radnika.
- ▶ Decu treba nadzirati i obezbediti, da se ne igraju sa baštenskim uređajem.
- ▶ Uređaj nesme nikada da se ostavi bez nadzora, kada je uključen. Vodeni mlaz koji izlazi iz mlaznice visokog pritiska proizvodi povratan udarac. Stoga držite čvrsto sa obe ruke pištolj za prskanje i dršku.
- ▶ Mlaz vode koji izlazi iz mlaznice visokog pritiska proizvodi povratan udarac. Stoga držite sa obe ruke pištolj za prskanje i štap za prskanje.
- ▶ Ne upotrebljavajte nikada rotacionu mlaznicu ili mlaz u vidu tački za čišćenje vozila.

ELEKTRIČNA SIGURNOST

PAŽNJA! Pre radova održavanja i čišćenja isključite baštenski uređaj i izvucite mrežni utikač. Isto važi i ako je strujni kabl oštećen, zasečen ili zapleten.

Uzemljenje je nepotrebno. Radni napon iznosi 230 V AC, 50 Hz (za zemlje koje nisu članice EU i 220 V ili 240 V). Za povećanje sigurnosti, koristite jednu fidovu sklopku (RCD) sa strujom greške od maks. 30 mA. Ova fidova sklopka bi trebala pre svake upotrebe da se prekontroliše. Mrežni i produžni kabl moraju redovno da se kontrolišu na oštećenja i smeju da se koriste samo u besprekornom stanju. Ako je potrebna zamena kabla za napajanje, to mora da reši ovlašćeni servis kako bi se izbegao bezbednosni rizik.

Upotrebljavajte samo dozvoljene produšne kablove.

OPREZ: Nepropisni produžni kablovi mogu biti opasni. Produžni kabl, utikač i spojnica moraju biti zaptiveni za vodu i dozvoljene konstrukcije za spoljnu upotrebu.

Upotrebljavajte samo produšne kablove i vodove ili kablovske bubnjeve koji odgovaraju standardima EN 61242 / IEC 61242 ili IEC 60884-2-7. Kada želite za rad uređaja da upotrebljavate produžni kabl, potrebni su sledeći preseki vodova:

Presek voda 1,5mm² za produžni kabl do maksimalne dužine od 20m.

Kablovske veze (mrežni utikač i utičnice) bi trebale da budu suve i da ne leže na podu. Preporučujemo da u ovu svrhu koristite jedan kablovski bubanj., čija je utičnica bar 60 mm iznad poda. Pažnja: Ako se koristi produžni kabl, mora on – kao što je opisano u sigurnosnim propisima – posedovati zaštitni provodnik, koji je preko utikača povezan sa zaštitnim vodom Vašeg električnog uređaja. Obratite pažnju na uputstvo za rad proizvođača protužnog

kabla ili bubnja sa kablom kao i nacionalne propise radi njegove upotrebe.

ODRŽAVANJE

- ▶ Isključite uređaj pre svih radova čišćenja i održavanja i promene pribora. Ugurajte utikač ako uređaj radi sa naponom mreže.
- ▶ Održavanje smeju da izvode samo stručne FF GROUP servisne radionice.

PRIBOR I REZERVNI DELOVI

- ▶ Smeju se upotrebljavati samo pribor i rezervni delovi, koje je dozvolio proizvođač. Originalan pribor i originalni rezervni delovi obezbeđuju rad uređaja bez smetnji.

NAMENA

Uređaj je odredjen za čišćenje površina i objekata u spoljoj sredini, za uređaje, vozila i čamce, ukoliko se koristi pogodan alat i sredstva za čišćenje koje je odobrio FF GROUP. Svrshodna upotreba odnosi se na okolnu temperaturu između 0°C i 40°C.

TEHNIČKI PODACI

Br. art.	43 417	43 418
Model HPW PLUS	150i	160i
Nominalni napon	V	220-240
	Hz	50
Nominalna primljena snaga	W	2500 3000
Klasa zaštite		II
Stepen zaštite		IPX5
Materijal pumpe		Aluminum
Maks. pritisak	bar	150 160
Nominalni pritisak	bar	130 140
Nominalni tok	l/h	438 522
Sistem za automatsko zaustavljanje		✓ ✓
Težina	kg	22,3 25
Vrednosti emisije šumova se određuju u skladu sa EN 60335-1, EN 60335-2, EN 62233		
A-vrednovan nivo šumova uređaja iznosi tipično		
Nivo zvučnog pritiska	dB(A)	89 78
Nivo zvučne snage	dB(A)	96 89
Nesigurnost K	dB	3 3
Ukupne vrednosti vibracija a_h (zbir vektora tri pravca) i nesigurnost K su dobijeni prema EN 60335-1, EN 60335-2, EN 62233		
Nivo vibracija:		
a _h	m/s ²	5,05 1,8
K	m/s ²	1,5 0,05

OZNAKA

1. Drška
2. Kuka kabla za napanjanje
3. Prekidač za UKLJUČIVANJE/ISKLJUČIVANJE

4. Kabl za napanjanje
5. Odvod za vodu
6. Točak
7. Kalem creva pod visokim pritiskom
8. Crevo pod visokim pritiskom
9. Pištolj sa okidačem
10. Kuka pištolja sa okidačem
11. Zadnje kućište
12. Rezervoar za deterdžent
13. Koplje sa prilagodljivom mlaznicom za prskanje
14. Ulaz za vodu
15. Dugme za otpuštanje pištolja sa okidačem
16. Rotirajuće koplje
17. Štitnik pištolja sa okidačem
18. Regulator za deterdžent

MONTAŽA

- A. Gurnite ručincu u položaj pomoću dva zavrtnja.
- B. Gurnite držač pištolja sa okidačem u položaj.
- C. Montiranje štitnika pištolja sa okidačem.
- D. Pronađite kabl za napajanje u skladištu.
- E. Sastavljanje koplja.
- F. Povežite crevo pod visokim pritiskom (8) sa pištoljem.
- G. Odspojite crevo pod pritiskom.
- H. Povežite crevo pod visokim pritiskom sa izlazom za vodu na mašini.
- I. Povežite baštensko crevo sa ulazom za vodu.

PAŽNJA! UVEK KORISTITE FILTER ZA VODU. Povežite dovod vode.

PAŽNJA! Nečistoće u vodi mogu da oštete pumpu pod visokim pritiskom i dodatke.

UPOTREBA NA ALTERNATIVNIM MESTIMA ZA VODU

Ovaj čistač visokog pritiska je samousisavajući i omogućava usisavanje vode iz rezervoara ili prirodni izvora. **Važno** je da je FF GROUP-ov filter na ulazu za vodu očišćen i umetnut i da usisava samo čistu vodu.

OTVORENI REZERVOARI I PRIRODNA VODA

Upotrebljavajte pribor za samousisavanje koji se sastoji od:

- Usisnog sita sa povratnim ventilom
 - 3 m pojačanog usisnog creva
 - Univerzalne spojnice za čistač visokog pritiska
- Sa ovim priborom može čistač visokog pritiska da usisava vodu 0,5 m visine iznad nivoa vode. Ovo može trajati otprilike 15 sekundi.

Uronite 3 m creva potpuno u vodu, da bi oterali vazduh. Priključite 3 m usisnog creva na čistač visokog pritiska i uverite se da usisno sito ostaje ispod vode.

Ostavite čistač visokog pritiska da radi sa skinutim pištoljem za brizganje, sve dok voda ne poteče ravnomerno iz creva visokog pritiska. Kada posle 25 sekundi ne bude izlazila voda napolje, isključite i proverite sve priključke. Čim vode poteče iz creva pod visokim pritiskom, isključite vodeni ispirać i povežite pištolj i koplje da bise započeli sa radom.

Važno je, da su crevo i spojnice dobrog kvaliteta, da su zaptiveno povezani i zaptivači neoštećeni i ispravno umetnuti. Nezaptiveni priključci mogu ometati usisavanje.

RAD

PAŽNJA! Rad na suvo u trajanju preko 2 minuta dovodi do oštećenja pumpe pod visokim pritiskom. Ako uređaj ne proizvede pritisak u roku od 2 minuta, isključite ga i nastavite po uputstvima u poglavlju „Rešavanje problema“.

RAD POD VISOKIM PRITISKOM

OPREZ! Držite razdaljinu od najmanje 30 cm prilikom korišćenja mlaza za čišćenje farbanih površina da biste izbegli oštećenja.

OPREZ! Uverite se da je prekidač za UKLJUČIVANJE/ISKLJUČIVANJE podešen na „ISKLJUČENO/O“ i umetnite utikač u pravilno montiranu utičnicu.

PAŽNJA! Ispirać mora da se koristi na bezbednoj i stabilnoj površini u stojećem, uspravnom položaju.

PAŽNJA! Pre početka rukovanja mašinom, uverite se da je crevo pod visokim pritiskom potpuno odmotano.

Povežite proizvod sa napanjanjem i dovodom vode kako je opisano.

- Otvorite dovod vode.
- Držite pištolj sa prskalicom sa obe ruke.
- Uperite crevo dalje od sebe prema površini za čišćenje.

Napomena: Uverite se da je dugme okidača za pištolj (15) u otključanom položaju da biste mogli da pritisnete okidač.

- Otključajte okidač i pritisnite ga dok iz mlaznice ne isteče konstantna količina vode kako biste omogućili vazduhu zarobljenom u crevu da izađe (J).
- Otpustite okidač.
- Uključite prekidač za UKLJUČIVANJE/ISKLJUČIVANJE u položaj „UKLJUČENO/I“ (K).
- Držite pištolj sa okidačem sa obe ruke. Usmerite mlaz vode prema objektu za čišćenje i pritisnite okidač.

Otpustite polugu pištolja sa okidačem; uređaj će se ponovo isključiti i mlaz vode će prestati. Visok pritisak ostaje u sistemu.

UPOZORENJE! Pazite se trzaja kad pritisnete okidač!

Napomena: Tokom dužih pauza (više od 5 minuta) isključite uređaj i pomoću prekidača za „UKLJUČIVANJE/ISKLJUČIVANJE“.

RAD UZ DETERDŽENT

Upotrebljavajte sredstva za čišćenje koja su isključivo pogodna za čistač visokog pritiska.

Preporučujemo u smislu zaštite čovekove okoline da sredstvo za čišćenje štedljivo koristite. Obratite pažnju na preporuke za razblaživanje koje su smeštene na rezervoaru.

Deterdžent može da se doda samo kada uređaj radi pod niskim pritiskom.

OPASNOST! Prilikom upotrebe deterdženta morate da se držite podataka o materijalu iz bezbednog uputstva koje je izdao proizvođač deterdženta, naročito uputstava o ličnoj zaštitnoj opremi.. Uklonite zatvarač čiste boce sa deterdžentom.

Napunite rezervoar deterdžentom napravljenim specijalno za upotrebu sa ispiraćima pod pritiskom **(L)**.

Postavite koplje sa prilagodljivom mlaznicom za prskanje na pištolj sa okidačem **(M)**.

Gurnite mlaznicu napred u položaj „nizak“. Tok deterdženta se prilagođava pomoću regulatora **(Q)**.

PREPORUČENI METOD ZA ČIŠĆENJE

- ▶ Naprskajte malo deterdženta na suhu podlogu i sačekajte da reaguje, ali ne i da se osuši.
- ▶ Gurnite mlaznicu nazad u položaj visoko da biste uklonili deterdžent

POSLE RADA UZ DETERDŽENT

Ispužite i isperite rezervoar za deterdžent na kraju radne sesije. Da biste isprali rezervoar, umesto deterdženta koristite čistu vodu.

ZAVRŠETAK RADA

- ▶ Otpustite ručicu pištolja sa okidačem.
- ▶ Isključite uređaj „UKLJUČENO/ISKLJUČENO“.
- ▶ Odspojite glavni utikač iz utičnice.
 - ▶ Odvojite crevo pod visokim pritiskom od pištolja sa okidačem ili uređaja samo ako u sistemu nema pritiska.

PAŽNJA!

- **Pritisnite ručicu pištolja sa okidačem da biste se rešili zaostalog pritiska u sistemu.**
- **Otpustite ručicu pištolja sa okidačem.**
- **Zaključajte ručicu pištolja sa okidačem (N).**
- **Čuvajte se prilikom odspajanja dovoda ili creva pod visokim pritiskom zato što je crevo puno vode.**
- **Odspojite uređaj sa dovoda vode.**

ODRŽAVANJE I SERVIS

Pre svih radova na uređaju izvući mrežni utikač i odvrnuti priključak za vodu.

Uputstvo: Izvodite redovno sledeće radove održavanja, da biste se obezbedilo dugo i pouzdano korišćenje.

Kontrolišite uređaj redovno u pogledu vidljivih nedostataka, kao što je odvrnuto pričvršćivanje i pohabani ili oštećeni delovi konstrukcije.

Prekontrolišite da li su poklopci i zaštitni uređaji neoštećeni i ispravno namešteni. Izvodite pre korišćenja eventualno potrebne radove održavanja ili popravci.

Ako je potrebna zamena za priključni vod, onda to mora izvesti FF GROUP ili stručan servis za FF GROUP -električne alata da bi se izbegle opasnosti po sigurnost.

REDOVNO ČISTITE FILTER/MLAZNICU ZA VODU

- ▶ Filter za vodu ne sme da bude oštećen.
- ▶ Izvucite sito **(O)**
- ▶ Očistite sito pod mlazom vode.
- ▶ Ponovo ubacite sito u filter za vodu i postavite filter u mašinu.
- ▶ Očistite mlaznicu pomoću alatke za čišćenje sa iglom koja je dostavljena. Uklonite koplje za prskanje sa pištolja. Uklonite prljavštinu sa rupe na mlaznici i isperite **(P)**.

ZAŠTITA ŽIVOTNE SREDINE

Reciklirajte sirovine umesto odlaganja na otpad. Mašinu, pribor i ambalažu treba razvrstati za ekološku reciklažu. Plastične komponente su označene za kategorizovanu reciklažu.

GARANCIJA

Za ovaj proizvod se daje garancija u skladu sa zakonskim/lokalnim propisima i ona važi od datuma kupovine od strane prvog korisnika. Oštećenja koja se mogu pripisati normalnom habanju i trošenju, preopterećenju ili nepravilnom rukovanju biće isključena iz garancije. U slučaju reklamacije, pošaljite mašinu, kompletno sastavljenu, vašem prodavcu ili servisnom centru za električne alate.

HRVATSKI

UPUTE ZA SIGURNOST ZA VISOKOTLAČNI UREĐAJ ZA ČIŠĆENJE

Treba pročitati sve napomene o sigurnosti i upute.

Ako se ne bi poštovala napomene o sigurnosti i upute to bi moglo uzrokovati strujni udar, požar i/ili teške ozljede. Znakovi upozorenja i obavijesti koji se nalaze na uređaju daju vam važne upute za bezopasan rad. Osim napomene u uputama za rukovanje, morate se pridržavati i općih puta za sigurnost i propisa za sprječavanje nezgoda.

ELEKTRIČNI PRIKLJUČAK

- ▶ Napon izvora struje mora se podudarati sa podacima na tipskoj pločici uređaja.
- ▶ Preporučuje se ovaj uređaj priključiti samo na električnu utičnicu koja je osigurana sa zaštitnom sklopkom struje kvara od 30 mA.
- ▶ Izvucite utikač iz mrežne utičnice i ako uređaj samo na kratko ostavljate bez nadzora.
- ▶ Električno napajanje mora odgovarati IEC 60364-1.
- ▶ Ako treba zamijeniti priključni kabel, kako bi se izbjegle moguće opasnosti ovu zamjenu treba prepustiti proizvođaču, njegovim ovlaštenim servisima ili za to ovlaštenim osobama.
- ▶ Mrežni utikač nikada ne hvatati mokrim rukama.
- ▶ Mrežni utikač ne izvlačite iz utičnice dok uređaj radi.
- ▶ Preko mrežnog priključnog kabela ili produžnog kabela ne vozite, ne gnječite ga niti navlačite, jer bi se mogao oštetiti. Zaštitite kabel od izvora topline, ulja i oštrih rubova.
- ▶ Uređaj ne koristite ako je oštećen priključni kabel ili važni dijelovi, kao što je visokotlačno crijevo, pištolj za prskanje ili sigurnosne naprave.
- ▶ Pažnja: Neproписni produžni kablovi mogu biti opasni.
- ▶ Kod primjene produžnog kabela, utikač i električni spoj moraju biti izvedeni nepropusni za vodu. Produžni kabel mora imati presjek vodiča prema podacima u uputama za rad i mora biti zaštićen od prskanja vode. Utikački spoj ne smije ležati u vodi.
- ▶ Ako bi se utikač zamijenio na priključnom ili produžnom kabeu, mora ostati zadržana zaštita od prskanja vode i mehanička stabilnost.

PRIKLJUČAK VODE

- ▶ Pridržavajte se propisa distributera vode.
- ▶ Holenderi svih priključnih crijeva moraju biti nepropusni.
- ▶ Koristite samo armirano crijevo promjera 12,7 mm (1/2").
- ▶ Uređaj se ne smije nikada priključiti na vodovodnu mrežu bez nepovratnog ventila. Voda koja bi istekla kroz nepovratni ventil ne smije se više koristiti kao pitka voda.
- ▶ Visokotlačno crijevo ne smije biti oštećeno (opasnost od rasprsnuća). Oštećeno visokotlačno crijevo mora se odmah zamijeniti. Smiju se koristiti samo crijeva i spojni elementi koje je preporučio proizvođač.
- ▶ Visokotlačna crijeva, armature i spojnice važne su za sigurnost uređaja. Koristite samo crijeva, armature i spojnice koje je preporučio proizvođač.
- ▶ Na priključku vode smije se koristiti samo čista ili filtrirana voda.

PRIMJENA

- ▶ Uređaj sa priborom treba prije korištenja provjeriti na njegovo propisno stanje i na pogonsku sigurnost. Ukoliko njegovo stanje nije besprijeekorno, ne smije se koristiti.
- ▶ U svrhu čišćenja odjeće ili obuće ne usmjeravajte mlaz vode na sebe ili druge osobe.
- ▶ Ne smiju se usisavati tekućine koje sadrže otapala, nerazrijeđene kiseline, aceton ili otapala, uključujući benzin, razrjeđivače boje i loživo ulje, jer je njihova magla od prskanja izuzetno zapaljiva, eksplozivna i otrovna.
- ▶ Kod primjene uređaj u područjima opasnosti (npr. benzinske postaje), treba se pridržavati odgovarajućih propisa o sigurnosti. Zabranjen je rad u prostorijama ugroženim od eksplozije.
- ▶ Uređaj mora imati stabilnu podlogu.
- ▶ Obratite pozornost da u slučaju primjene u zatvorenim prostorijama treba osigurati zadovoljavajuću ventilaciju. Motorno vozilo tijekom pranja mora biti isključeno (isključeni motor).
- ▶ Rukovanjem visokotlačnim uređajem za pranje treba izvoditi s obje ruke. Ne radite na ljestvama. Obratite pozornost da pri radovima na balkonima ili na ostalim povišenim površinama u svakom trenutku vidite sve rubove.
- ▶ Treba koristiti samo sredstva za čišćenje koja je preporučio proizvođač uređaja i treba se pridržavati uputa za primjenu, zbrinjavanje u otpad i napomena upozorenja proizvođača.
- ▶ Svi dijelovi uređaja koji su u radnom području pod naponom, moraju biti zaštićeni od prskanja.
- ▶ Ručica za aktiviranje pištolja za prskanje tijekom rada ne smije se zaglaviti u položaju „ON“.
- ▶ Nosite prikladnu zaštitnu odjeću za zaštitu od prskanja vode. Uređaj ne koristite u dosegu ljudi koji ne nose zaštitnu odjeću.
- ▶ Ukoliko je potrebno, pri radu nosite prikladnu zaštitnu opremu (PSA) za zaštitu od prskanja vode, npr. zaštitne naočale, masku za zaštitu od prašine, itd., kako bi se zaštitili od vode, čestica i/ili aerosola, koji bi se mogli odbiti od raznih predmeta.
- ▶ **Pri uporabi visokotlačnih uređaja za pranje mogu nastati aerosoli.** Udisanje aerosola štetno je po zdravlje.
- ▶ Pod djelovanjem višeg tlaka razni predmeti mogu se odbaciti prema natrag. Ukoliko je potrebno, pri radu nosite prikladnu osobnu zaštitnu opremu, npr. zaštitne naočale.
- ▶ Kako bi se izbjegla oštećenja od mlaza od visokog tlaka, gume vozila/ventile na gumama treba prati sa minimalnog razmaka od 30 cm. Prvi znak oštećenja je promjena boje guma. Oštećene gume vozila/ventili na gumama opasni su za život.
- ▶ Ne smije se prskati po materijalima sa sadržajem azbesta i ostalim materijalima koji sadrže tvari koje ugrožavaju zdravlje.
- ▶ **Visokotlačni uređaj za čišćenje nikada ne koristite bez filtra, sa zaprljanim ili oštećenim filtrom.** Pravo ne jamstvo neće se priznati pri uporabi visokotlačnog uređaja za čišćenje bez filtra ili sa zaprljanim ili oštećenim filtrom.
- ▶ Metalni dijelovi uređaja nakon dulje uporabe mogu se zagrijati. Ukoliko je potrebno, nosite zaštitne rukavice.
- ▶ S visokotlačnim uređajem za čišćenje ne smije se raditi za slučaj loših vremenskih uvjeta, posebno ako prijeti nevrijeme.

RUKOVANJE

- ▶ Osobe koje rade sa uređajem smiju ga koristiti samo za određenu namjenu. Treba se pridržavati lokalnih propisa. Kod rada sa uređajem treba paziti na druge ljude, posebno na djecu.
- ▶ Uređaj smiju koristiti samo osobe koje su upoznate sa korištenjem i rukovanjem ili osobe koje mogu dokazati da mogu rukovati sa uređajem. Sa ovim uređajem ne smiju raditi djeca ili mlađe osobe.
- ▶ Rukovanje ovim uređajem ne dopustite djeci, osobama ograničenih fizičkih, osjetilnih ili duševnih sposobnosti ili s nedovoljnim iskustvom i/ili nedovoljnim znanjem i/ili ako ove osobe nisu upoznate s uputama za uporabu i ako nikada nisu koristile ovaj vrtni uređaj. Važećim propisima u dotičnoj zemlji možda je ograničena starost rukovatelja ovim uređajem.
- ▶ Djeca moraju biti pod nadzorom kako bi bili sigurni da se neće igrati ovim vrtnim uređajem.
- ▶ Uključeni uređaj se nikada ne smije ostaviti bez nadzora.
- ▶ Mlaz vode koji izlazi iz visokotlačne mlaznice proizvodi povratni udar. Zbog toga pištolj za prskanje i štap za prskanje treba čvrsto držati sa obje ruke.
- ▶ Za pranje motornih vozila nikada ne koristite rotacijsku mlaznicu ili koncentrirani mlaz.

ELEKTRIČNA SIGURNOST

PAŽNJA! Prije radova na održavanju ili čišćenju isključite vrtni uređaj i izvucite mrežni utikač. Isto vrijedi ako je oštećen, zarezan ili usukan priključni kabel.

Vaš vrtni uređaj radi sigurnosti zaštitno je izoliran i ne zahtijeva uzemljenje. Radni napon je 230 V AC, 50 Hz (za države koje nisu članice EU-a i 220 V ili 240 V).

Za povećanje sigurnosti koristite FI-zaštitnu sklopku (RCD) sa strujom kvara od max. 30 mA. Ova FI-zaštitna sklopka mora se ispitati prije svakog korištenja.

Mrežni i produžni kabel moraju se redovito kontrolirati na znakove oštećenja i smiju se koristiti samo u besprijekornom stanju. Ako je potrebna zamjena kabela napajanja, obaviti će je ovlašteni servisni agent kako ne bi došlo do ugrožavanja sigurnosti.

Koristite samo odobrene produžne kablove.

OPREZ: Nepropisan produžni kabel može biti opasan. Produžni kabel, utikač i spojnica moraju biti vodonepropusni i moraju biti izvedbe odobrene za primjenu na otvorenom prostoru.

Koristite samo produžne kablove, vodove ili kolute kablova, koji udovoljavaju normama EN 61242 / IEC 61242 ili IEC 60884-2-7. Ako za rad vrtnog uređaja želite koristiti produžni kabel, on mora imati slijedeće presjeka vodiča:

Presjek vodiča 1,5mm² za produžne kablove do maksimalne duljine od 20m.

Spojevi kabela (mrežni utikač i utičnice) moraju biti suhi i ne smiju ležati na tlu. Preporučujemo da u tu svrhu uporabite kabelski bubanj čija se utičnica najmanje 60 mm iznad tla.

Napomena: Ako se koristi produžni kabel, tada on kao što je opisano u propisima za sigurnost, mora imati zaštitni vodič, koji je preko utikača spojen sa zaštitnim vodičem vaše električne instalacije. Pridržavajte se priručnika za uporabu proizvođača produžnog kabela ili kabelskog bubnja te nacionalnih propisa o njihovoj uporabi.

ODRŽAVANJE

- ▶ Prije svih radova čišćenja, održavanja i zamjene pribora, uređaj treba isključiti. Treba izvuci utikač ako uređaj radi sa mrežnim naponom.
- ▶ Popravke smiju izvoditi samo ovlašteni FF GROUP servisi za električne alate.

PRIBOR I REZERVNI DIJELOVI

- ▶ Smije se koristiti samo pribor i rezervni dijelovi koje je odobrio proizvođač. Originalni pribor i originalni rezervni dijelovi jamče nesmetani rad uređaja.

UPORABA ZA ODREĐENU NAMJENU

Uređaj je predviđen za pranje površina i objekata na otvorenom prostoru, kao npr. raznih uređaja, vozila i čamaca, ukoliko se koristi prikladan pribor i od Boscha odobreno sredstvo za čišćenje. Primjena za određenu namjenu odnosi se na temperaturu okoline od 0°C do 40°C.

TEHNIČKA OBILJEŽJA

Br. art.		43 417	43 418
Model HPW PLUS		150i	160i
Nazivni napon	V	220-240	
	Hz	50	
Nazivna sna	W	2500	3000
Zaštitni razred		II	
Stupanj zaštite		IPX5	
Materijal pumpe		Aluminij	
Maksimalni tlak	bar	150	160
Nazivni tlak	bar	130	140
Nazivni protok	l/h	438	522
Sustav za automatsko zaustavljanje		✓	✓
Težina	kg	22,3	25
Vrijednosti emisije šumova određeni su u skladu sa EN 60335-1, EN 60335-2, EN 62233			
Karakteristična razina buke uređaja određena je prema A-vrednovanoj ljestvici i iznosi:			
Razina zvučnog tlaka	dB(A)	89	78
Razina zvučne snage	dB(A)	96	89
Nesigurnost K	dB	3	3
Ukupne vrijednosti vibracija a_h (zbroj vektora tri pravca) i nesigurnost K su određeni prema EN 60335-1, EN 60335-2, EN 62233			
Razina vibracija:			
a _h	m/s ²	5,05	1,8
K	m/s ²	1,5	0,05

DIJELOVI UREĐAJA

1. Ručka
2. Kuka za kabel napajanja
3. Prekidač za UKLJUČIVANJE/ISKLUČIVANJE
4. Kabel napajanja
5. Odušak za vodu
6. Kotač
7. Kotur za visokotlačno crijevo

8. Visokotlačno crijevo
9. Pištolj okidač
10. Kuka za pištolj okidač
11. Stražnji spremnik
12. Spremnik za deterdžent
13. Štap s podesivom mlaznicom
14. Ulaz za vodu
15. Gumb za otpuštanje pištolja okidača
16. Rotacijski štap
17. Štitnik pištolja s okidačem
18. Regulator deterdženta

MONTAŽA

- A. Umetnite ručku na položaj pomoću dva vijka.
- B. Umetnite držač pištolja s okidačem na položaj.
- C. Ugrađnja zaštite okidača pištolja.
- D. Lokacija pohrane kabela za napajanje.
- E. Sastavljanje štapa.
- F. Priključite kratko visokotlačno crijevo **(8)** na pištolj.
- G. Isključite tlačno crijevo.
- H. Priključite visokotlačno crijevo na odušak za vodu na stroju.
- I. Priključite vrtno crijevo na ulaz za vodu.

PAŽNJA! UVIJEK KORISTITE FILTAR VODE.

Spojite crijevo za vodu.

PAŽNJA! Nečistoće u vodi mogu oštetiti visokotlačnu pumpu i pribor.

PRIMJENA ALTERNATIVNE OPSKRBE VODOM

Ovaj visokotlačni uređaj za čišćenje je samousisni i omogućava usisavanje vode iz spremnika ili prirodnih izvora. **VAŽNO** je da se očisti i ugradi FF GROUP filter na ulazu vode i da se usisava samo čista voda.

OTVORENI SPREMNICI I VODE IZ PRIRODNIH TOKOVA

Koristite pribor za samousisavanje, koji se sastoji od:

- Usisne mrežice s povratnim ventilom
- Armiranog crijeva dužine 3 m
- Univerzalne spojnice za visokotlačni uređaj za čišćenje

Pomoću ovog pribora visokotlačni uređaj za čišćenje može usisavati vodu 0,5 m iznad razine vode. To može trajati cca. 15 sekundi.

Za istiskivanje zraka, crijevo dužine 3 m uronite do kraja u vodu. Usisno crijevo dužine 3 m priključite na visokotlačni uređaj za čišćenje i pri tome pazite da usisna mrežica ostane uronjena u vodi.

Visokotlačni uređaj za čišćenje ostavite da radi s demontiranim pištoljem za prskanje, sve dok voda počne jednolično teći iz visokotlačnog crijeva. Ako nakon 25 sekundi više ne izlazi nikakva voda, isključite uređaj i kontrolirajte sve priključke. Čim voda počne curiti iz visokotlačnog crijeva, isključite stroj za visokotlačno pranje i priključite pištolj i mlaznicu kako biste započeli s radom.

Važno je da crijevo i spojnice budu kvalitetni, nepropusno spojeni, te da brtve budu neoštećene i ispravno ugrađene. Propusni priključci mogu spriječiti usisavanje.

RUKOVANJE

PAŽNJA! Rad na suho u trajanju duljem od 2 minute dovest će do oštećenja visokotlačne pumpe. Ako uređaj ne stvori potreban tlak unutar 2 minute, isključite ga i nastavite u skladu s uputama u poglavlju „Otklanjanje poteškoća“.

RUKOVANJE S VISOKIM TLAKOM

OPREZ! Držite udaljenost od najmanje 30 cm prilikom korištenja mlaznice za čišćenje obojanih površina kako ne biste uzrokovali oštećenja.

OPREZ! Pobrnite se da je sklopka za UKLJUČIVANJE/ISKLJUČIVANJE postavljena u položaj "OFF/O" i priključite utikač u propisno ugrađeno utičnicu.

PAŽNJA! Uređaj morate koristiti na sigurnoj i stabilnoj površini u stojećem, uspravnom položaju.

PAŽNJA! Prije nego što počnete rukovati strojem, pobrnite se da je visokotlačno crijevo potpuno odmotano.

Priključite proizvod na struju i vodu kako je opisano.

- Otvorite izvor vode.
- Držite pištolj za prskanje s obje ruke.
- Usmjerite mlaznicu dalje od sebe i u smjeru površine koju želite očistiti.

Napomena: pobrnite se da je gumb za otpuštanje pištolja s okidačem **(15)** u otključanom položaju kako biste mogli pritisnuti okidač.

- Otključajte okidač i pritisnite ga tako da kroz mlaznicu proteče konstantna količina vode kako biste istjerali preostali zrak u crijevu **(J)**.
- Otpustite okidač.

- Postavite prekidač za UKLJUČIVANJE/ISKLJUČIVANJE u položaj "ON/I" **(K)**.

- Držite pištolj s okidačem s obje ruke. Usmjerite mlaz vode prema predmetu kojeg namjeravate prati i pritisnite okidač.

Otpustite ručicu okidača pištolja i uređaj će se isključiti i mlaz vode će se zaustaviti. U sustavu će ostati visoki tlak.

UPOZORENJE! Pripazite na povratni udarac kod pritiskanja okidača!

Napomena: tijekom duljih prekida (više od 5 minuta), također isključite uređaj pomoću prekidača za UKLJUČIVANJE/ISKLJUČIVANJE.

RUKOVANJE S DETERDŽENTOM

Koristite samo sredstva za čišćenje koja su izričito dopuštena za visokotlačni uređaj za čišćenje.

U smislu zaštite okoliša preporučujemo štedljivu potrošnju sredstva za čišćenje. Treba se pridržavati savjeta za razrjeđivanje na ambalaži.

Deterdžent možete dodati samo kada koristite uređaj u načinu rada s niskim tlakom.

OPASNOST! Kada koristite deterdžente morate se pridržavati uputa na listu s podacima o sigurnosti materijala, a osobito uputa o osobnoj zaštitnoj opremi.

Skinite poklopac čiste bočice deterdženta.

Napunite spremnik isključivo s deterdžentom namijenjen za visokotlačne uređaje za čišćenje **(L)**.

Sastavite štap s podesivom mlaznicom na pištolj s okidačem **(M)**.

Pritisnite mlaznicu prema naprijed u „niski“ položaj. Tok deterdženta se prilagođava pomoću regulatora **(Q)**.

PREPORUČENA METODA ČIŠĆENJA

- ▶ Pošpricajte male količine deterdženta po suhoj površini i pričekajte da počne reagirati, ali ne i da se osuši.
- ▶ Pritisnite mlaznicu natrag u visoki položaj kako biste uklonili deterdžent.

NAKON RUKOVANJA S DETERDŽENTOM

Ispraznite i operite spremnik deterdženta na kraju rada. Za ispiranje spremnika upotrijebite čistu vodu umjesto deterdženta.

ZAVRŠAVANJE RADA

- ▶ Otpustite ručicu pištolja s okidačem.
- ▶ Isključite uređaj pomoću prekidača "ON/OFF".
- ▶ Iskopčajte kabel napajanja iz utičnice.
Razdvojite visokotlačno crijevo od pištolja s okidačem ili uređaja tek nakon što u sustavu više ne bude tlaka.

PAŽNJA!

- Pritisnite ručicu pištolja s okidačem kako bi ste rasteretili sustav od preostalog tlaka.
- Otpustite ručicu pištolja s okidačem.
- Zaključajte ručicu pištolja s okidačem (N).
- Kod rastavljanja dovoda vode ili visokotlačnog crijeva obratite pažnju na to da je crijevo napunjeno vodom.
- Isključite uređaj iz dovoda vode.

ODRŽAVANJE I SERVISIRANJE

Prije svih radova na uređaju treba izvući mrežni utikač i otpustiti priključak vode.

Napomena: Slijedeće radove održavanja izvodite redovito, kako bi se osiguralo dulje i pouzdano korištenje uređaja.

Uređaj treba redovito kontrolirati na uočljive nedostatke, kao što su otpušteni spojevi i istrošeni ili oštećeni dijelovi.

Provjerite da li su pokrov i zaštitne naprave neoštećeni i ispravno ugrađeni. Prije uporabe provedite eventualno potrebne radove održavanja ili popravaka.

Ako je potrebna zamjena priključnog kabela, tada je treba provesti u FF GROUP servisu ili u ovlaštenom servisu za FF GROUP električne alate, kako bi se izbjeglo ugrožavanje sigurnosti.

REDOVITO ČISTITE FILTAR VODE/MLAZNICU

- ▶ Filtar vode ne smije se oštetiti.
- ▶ Izvucite sito (O)
- ▶ Očistite sito pod vodom.
- ▶ Ponovo umetnite sito u filtar vode i sklopite sastavite filtar na stroj.
- ▶ Očistite mlaznicu isporučenim igličastim alatom za čišćenje. Skinite štapni pištolj s pištolja. Uklonite sve nečistoće s otvora mlaznice i isperite (P).

ZAŠTITA OKOLIŠA

Umjesto odlaganja na otpad sirovine reciklirajte.

Uređaj, dijelove i ambalažu treba razvrstati za recikliranje neškodljivo po okoliš. Ovaj priručnik je tiskan na papiru izbijeljenom bez klora. Plastični dijelovi nose reciklažne oznake.

JAMSTVO

Jamčimo za proizvode u skladu s važećim odredbama (uz potvrdu kupnje u obliku računa ili potvrde o dostavi).

Oštećenja koja se mogu pripisati normalnom habanju, preopterećenju ili nepravilnom rukovanju isključena su iz ovog jamstva. U slučaju reklamacije, u potpunosti sastavljen uređaj pošaljite svom prodavatelju ili ovlaštenom servisu za električne alate.

ROMÂNĂ

INSTRUCȚIUNI DE SIURANȚĂ PENTRU MAȘINI DE CĂRĂȚAT CU ÎNALTĂ PRESIUNE

Citiți toate indicațiile de avertizare și instrucțiunile. Nerespectarea indicațiilor de avertizare și a instrucțiunilor poate provoca electrocutare, incendii și/sau răni grave.

Plăcuțele de avertizare și cele indicatoare de pe mașină furnizează indicații importante pentru utilizarea sigură a acesteia. Pe lângă indicațiile din instrucțiunile de folosire trebuie luate în considerare și reglementările generale privind siguranța și prevenirea accidentelor.

RACORDAREA LA CURENT ELECTRIC

- ▶ Tensiunea sursei de curent trebuie să coincidă cu datele de pe plăcuța indicatoare a tipului sculei electrice.
- ▶ Se recomandă racordarea sculei electrice numai la o priză de curent asigurată cu un întrerupător automat de protecție de 30 mA.
- ▶ Scoateți ștecherul afară din priză chiar dacă lăsați scula electrică nesupravegheată chiar și pentru scurt timp.
- ▶ Alimentarea cu energie electrică trebuie să corespundă IEC 60364-1.
- ▶ Dacă este necesară înlocuirea cablului de alimentare, pentru evitarea riscurilor de securitate, aceasta se va face de către producător, centrul autorizat de asistență tehnică post-vânzare al acestuia sau de către o persoană calificată în acest scop.
- ▶ Nu atingeți niciodată cu mâinile ude ștecherul de la rețea.
- ▶ Nu trageți ștecherul de la rețea afară din priză în timp ce lucrați cu mașina.
- ▶ Nu călcați cu roțile mașinii, nu striviți sau nu trageți de cablul de alimentare sau de cablul prelungitor deoarece acesta s-ar putea deteriora. Feriți cablul de căldură, ulei și muchii ascuțite.
- ▶ Nu mai continuați să folosiți scula electrică în cazul în care cablul de alimentare sau componente importante precum furtunul de înaltă presiune, pistolul de stropit sau echipamentele de siguranță sunt deteriorate.
- ▶ Atenție: Cablurile prelungitoare neconforme normelor pot fi periculoase.
- ▶ În cazul utilizării unui cablu prelungitor, ștecherul și cupla trebuie să fie impermeabile la apă. Cablul prelungitor trebuie să aibă secțiunea specificată în instrucțiunile de folosire și să fie protejat împotriva stropilor de apă. Conectorul nu trebuie să se afle în apă.
- ▶ În caz de înlocuire, cablurile de alimentare sau cele prelungitoare noi trebuie să fie deasemeni protejate împotriva stropilor de apă și să prezinte aceeași stabilitate mecanică, ca a celor vechi.

RACORDARE LA SURSA DE ALIMENTARE CU APĂ

- ▶ Respectați prescripțiile regiei furnizoare de apă.
- ▶ Îmbinarea prin înșurubare a furtunurilor de racordare trebuie să fie etanșă.
- ▶ Folosiți numai un furtun întărit cu diametrul de 12,7 mm (1/2").
- ▶ Scula electrică nu trebuie racordată în niciun caz la sursa de alimentare cu apă potabilă fără supapă de siguranță pentru suprapresiune. Apa care s-a scurs prin supapa de siguranță pentru suprapresiune nu mai este potabilă.

- ▶ Furtunul de înaltă presiune nu trebuie să fie deteriorat (pericol de explozie). Un furtun de înaltă presiune deteriorat trebuie schimbat neîntârziat. În acest scop se vor folosi numai furtunuri și racorduri recomandate de producător.
- ▶ Furtunurile de înaltă presiune, armăturile și cuplajele sunt importante pentru siguranța mașinii. Folosiți numai furtunuri, armături și cuplaje recomandate de producător.
- ▶ Pentru alimentare se va folosi numai apă curată sau filtrată.

UTILIZARE

- ▶ Înainte de utilizare, mașina și accesoriile trebuie controlate cu privire la starea lor corespunzătoare și la siguranța de funcționare. În cazul în care starea acestora nu este impecabilă, nu este permisă utilizarea lor.
- ▶ Nu îndreptați jetul de apă asupra dumneavoastră sau asupra altor persoane, pentru curățarea îmbrăcămintei sau a încălțămintei.
- ▶ Nu este permisă aspirarea de lichide care conțin solventi, de acizi nediluati, de acetona sau solvenți inclusiv benzină, de diluanți pentru vopsele și de păcură, deoarece dispersiile de pulverizare ale acestora sunt foarte inflamabile, explozibile și toxice.
- ▶ În cazul utilizării mașinilor în zone periculoase (de ex. stații de benzină) trebuie respectate aceleași prescripții privind siguranța. Este interzisă exploatarea în spații cu pericol de explozie.
- ▶ Mașina trebuie așezată pe o suprafață stabilă.
- ▶ În cazul utilizării în spații închise aveți grijă să aerisiți corespunzător. Asigurați-vă că vehiculele sunt oprite (motorul oprit) în timpul curățării lor.
- ▶ Pentru manevrarea mașinii de curățat cu înaltă presiune sunt necesare ambele mâini. De aceea, nu lucrați fiind suiți pe o scară. Atunci când lucrați pe balcoane sau pe alte suprafețe proeminente, asigurați-vă că vedeți în orice moment toate marginile acestora.
- ▶ Folosiți numai detergenții recomandați de producătorul mașinii și respectați indicațiile sale de utilizare, eliminare și avertizare.
- ▶ Toate componentele purtătoare de curent electric din sectorul de lucru trebuie să fie protejate împotriva stropilor de apă.
- ▶ Nu este permis ca în timpul funcționării trăgaciul pistolului de stropit să fie blocat în poziția „ON”.
- ▶ Purtați îmbrăcăminte adecvată de protecție împotriva stropilor de apă. Nu folosiți scula electrică în apropiere de persoanele dacă acestea nu poartă îmbrăcăminte de protecție.
- ▶ Dacă este necesar, purtați echipament de protecție adecvat (PSA) împotriva stropilor de apă, de exemplu ochelari de protecție, mască de protecție împotriva prafului etc., pentru a vă proteja împotriva apei, particulelor și/sau aerosolilor, reflectați de obiecte.
- ▶ **În timpul utilizării mașinilor de curățat cu înaltă presiune se pot forma aerosoli.** Inhalarea aerosolilor dăunează sănătății.
- ▶ Presiunea înaltă poate face ca obiectele să ricoșeze înapoi. Dacă este necesar, purtați echipament personal de protecție corespunzător, de exemplu ochelari de protecție.
- ▶ Pentru evitarea deteriorării provocate de jetul de apă sub presiune, curățați anvelopele/ventilele autovehiculelor numai de la o distanță de minimum 30 cm. Un prim indiciu de deteriorare este decolorarea anvelo-

pei. Anvelopele/ventilele auto deteriorate prezintă pericol de moarte.

- ▶ Nu este permisă pulverizarea de materiale care conțin azbest și nici ale substanțe nocive.
- ▶ **Nu folosiți niciodată mașina de curățat cu înaltă presiune fără filtru, cu filtrul murdar sau deteriorat.** În cazul folosirii mașinii de curățat cu înaltă presiune fără filtru sau cu filtrul deteriorat, garanția se stinge.
- ▶ Componentele metalice se pot înfierbânta după o utilizare mai îndelungată. Dacă este necesar, purtați mănuși de protecție.
- ▶ În condiții meteo nefavorabile, mai ales în caz de furtună nu lucrați cu mașina de curățat cu înaltă presiune.

MANEVRARE

- ▶ Utilizatorul poate folosi mașina numai conform destinației. Trebuie luate în considerare condițiile locale. În timpul lucrului fiți conștienți de necesitatea protecției altor persoane, în special a copiilor.
- ▶ Nu este permisă utilizarea mașinii decât de către aceia care au fost instruiți cu privire la folosirea și manevrarea acesteia sau care pot prezenta un atestat din care să rezulte că pot manevra mașina. Nu este permisă utilizarea mașinii de către copii sau adolescenți.
- ▶ Nu permiteți în niciun caz copiilor, persoanelor cu capacități fizice, senzoriale sau intelectuale limitate sau lipsite de experiență și/sau cunoștințe și/sau persoanelor nefamiliarizate cu prezentele instrucțiuni, să folosească scula electrică de grădina. Este posibil ca reglementările locale să limiteze vârsta operatorului.
- ▶ Copiii trebuie supravegheați pentru a avea siguranța că aceștia nu se joacă cu scula electrică.
- ▶ Mașina nu trebuie niciodată lăsată nesupravegheată cât timp este conectată.
- ▶ Jetul de apă ieșit din duza de înaltă presiune provoacă recul. De aceea trebuie să țineți strâns, cu ambele mâini, pistolul de stropit și lanca de pulverizare.
- ▶ Nu folosiți în niciun caz duza rotativă sau jetul punctiform pentru curățarea autovehiculelor.

SIGURANȚĂ ELECTRICĂ

ATENȚIE! Înaintea lucrărilor de întreținere sau curățare deconectați scula electrică de grădina și scoateți din priză ștecherul de la rețea. La fel și în cazul în care cablul electric este deteriorat, tăiat sau încălzit. Pentru siguranță, scula dumneavoastră electrică de grădina este izolată de protecție și nu necesită împământare. Tensiunea de lucru este de 230 V AC, 50 Hz (pentru țările din afara UE și 220 V sau 240 V).

Pentru sporirea gradului de siguranță, folosiți un întrerupător diferențial pt. curenți reziduali (RCD) cu un curent de declanșare de maximum 30 mA. Acest întrerupător diferențial pentru curenți reziduali ar trebui verificat înainte de fiecare utilizare. Cablurile de alimentare și cele prelungitoare trebuie verificate în mod regulat dacă nu prezintă deteriorări și pot fi utilizate numai dacă se află în perfectă stare. În cazul în care este necesară înlocuirea cablului de alimentare, aceasta trebuie efectuată de către un agent de service autorizat pentru a evita apariția pericolelor la adresa siguranței.

Folosiți numai cabluri prelungitoare admise.

FIȚI PRECAUȚI! Cablurile prelungitoare neconforme normelor pot fi periculoase. Cablurile prelungitoare, ștecherile și mufele de cuplare trebuie să fie execuții impermeabile la apă, certificate pentru utilizare în mediul exterior.

tambururi de cablu, care corespund standardelor EN 61242/IEC 61242 sau IEC 60884-2-7 Dacă vreți să utilizați un cablu prelungitor la alimentarea sculei electrice, acesta trebuie să aibă următoarele secțiuni:

Secțiune conductor 1,5mm² pentru cablu prelungitor până la o lungime maximă de 20m.

Conexiunile prin cablu (ștecherile de la rețea și prizele) trebuie să fie uscate și să nu fie așezate direct pe sol. Recomandăm utilizarea în acest scop a unui tambur de cablu, a cărui priză să se afle la o înălțime de cel puțin 60 mm deasupra solului.

Indicație: În cazul folosirii unui cablu prelungitor, acesta trebuie să fie prevăzut cu conductor de protecție - întocmai celor descrise în normele privind siguranța și protecția muncii - legat prin ștecher cu conductorul de protecție al instalației dumneavoastră electrice. Respectați instrucțiunile de folosire ale fabricantului cablului prelungitor sau al tamburului de cablu cât și reglementările naționale privind utilizarea acestora.

ÎNȚREȚINERE

- ▶ Deconectați mașina înainte de a o curăța precum și înainte de a efectua lucrări de întreținere și a schimba accesorii. Scoateți ștecherul afară din priză în cazul în care mașina este alimentată cu tensiune de la rețeaua de curent.
- ▶ Reparațiile vor fi executate numai la ateliere de asistență tehnică postvânzări autorizate de FF GROUP.

ACCESORII ȘI PIESE DE SCHIMB

- ▶ Se vor folosi numai accesorii și piese de schimb autorizate de producător. Accesoriile și piesele de schimb originale asigură funcționarea fără deranjamente a mașinii.

DOMENIUL DE UTILIZARE

Scula electrică este destinată curățării suprafețelor și obiectelor din mediul exterior, a echipamentelor, vehiculelor și ambarcațiunilor, folosindu-se accesorii adecvate și detergenți admiși de FF GROUP. Utilizarea conform destinației se referă la o temperatură ambiantă între 0°C și 40°C.

DATE TEHNICE

Număr de identificare	43 417	43 418
Model HPW PLUS	150i	160i
Tensiune nominală	V	220-240
	Hz	50
Putere nominală	W	2500 3000
Clasa de protecție		II
Gradul de protecție		IPX5
Materialul pompei		Aluminum
Presiunea maximă	bar	150 160
Presiunea nominală	bar	130 140

Debitul nominal	l/h	438	522
Sistem de oprire automată		✓	✓
Greutate	kg	22,3	25
Valorile zgomotului emis au fost determinate conform EN 60335-1, EN 60335-2, EN 62233			
Nivelul de zgomot evaluat A al mașinii este în mod normal de			
Nivel presiune sonoră	dB(A)	89	78
Nivel putere sonoră	dB(A)	96	89
Incertitudine K	dB	3	3
Valorile totale ale vibrațiilor a_h (suma vectorială a trei direcții) și incertitudinea K au fost determinate conform EN 60335-1, EN 60335-2, EN 62233			
Nivelul vibrațiilor:			
a _h	m/s ²	5,05	1,8
K	m/s ²	1,5	0,05

IDENTIFICARE

- Mâner
- Cârlig pentru cablul de alimentare
- Comutator de pornire/oprire
- Cablul de alimentare
- Gură de evacuare apă
- Roată
- Tambur pentru furtunul de înaltă presiune
- Furtun de înaltă presiune
- Pistol declanșator
- Cârlig pentru pistolul declanșator
- Carcasă spate
- Rezervor pentru detergent
- Lance cu duză de pulverizare reglabilă
- Priză de apă
- Buton de eliberare pistol declanșator
- Lance rotativă
- Protecție pistol declanșator
- Regulator de detergent

ASAMBLAREA

- Glisați mânerul în poziție cu două șuruburi.
- Glisați suportul pistolului declanșator în poziție.
- Instalarea protecției pistolului declanșator.
- Localizați cablul de alimentare pentru stocare.
- Asamblarea lăncii.
- Conectați furtunul de înaltă presiune (8) la pistolul declanșator.
- Deconectați furtunul de presiune.
- Conectați furtunul de înaltă presiune la ieșirea de apă a mașinii.
- Conectați furtunul de grădină la priză de apă.
ATENȚIE! UTILIZAȚI ÎNTOTDEAUNA UN FILTRU DE APĂ.
Conectați sursa de alimentare cu apă.
ATENȚIE! Impuritățile din apă pot deteriora pompa de înaltă presiune și accesoriile.

FOLOSIREA UNOR SURSE DE APĂ ALTERNATIVE

Această mașină de curățat cu înaltă presiune este autoaspirantă, permițând aspirarea apei din rezer-

voare sau din surse naturale. Este **IMPORTANT** ca filtrul FF GROUP de la admisia apei să fie curățat și montat corect și să se aspire numai apă curată.

REZERVOARE/RECIPIENTE DESCHISE ȘI SUSE DE APĂ NATURALE

Folosiți accesoriul de autoaspirare constând din:

- sită de aspirație cu clapetă de reținere
- furtun de aspirație întărit, 3 m
- cuplaj universal la mașina de curățat cu înaltă presiune

Cu prezentul accesoriu, mașina de curățat cu înaltă presiune poate aspira apa de la o înălțime de 0,5m deasupra nivelului mării. Aceasta poate dura aproximativ 15 secunde.

Scufundați complet în apă furtunul de 3 m, pentru a face aerul să iasă din acesta. Racordați furtunul de aspirație lung de 3 m la mașina de curățat cu înaltă presiune și asigurați-vă că sita de aspirație rămâne sub apă.

Lăsați mașina de curățat cu înaltă presiune să funcționeze cu pistolul de stropit demontat de pe aceasta, până când apa va curge uniform din furtunul de înaltă presiune. Dacă, după 25 secunde încă nu curge apă din furtun, opriți mașina și verificați toate racordurile. De îndată ce apa curge din furtunul de înaltă presiune, opriți aparatul de spălat cu presiune și conectați pistolul și lancia pentru a începe lucrul. Este important ca furtunul și cuplajele să fie de bună calitate, să fie conectate etanș iar garniturile să fie în bună stare și montate în unghi drept. Racordurile neetanș pot împiedica aspirarea.

FUNCȚIONAREA

ATENȚIE! Funcționarea uscată mai mult de 2 minute duce la deteriorarea pompei de înaltă presiune. Dacă aparatul nu acumulează presiune într-un interval de 2 minute, opriți aparatul și continuați conform instrucțiunilor din Capitolul „Depanare”.

FUNCȚIONAREA LA ÎNALTĂ PRESIUNE

MĂSURĂ DE PRECAUȚIE! Păstrați o distanță de cel puțin 30 cm atunci când utilizați jetul pentru curățarea suprafețelor vopsite pentru a evita deteriorarea.

MĂSURĂ DE PRECAUȚIE! Asigurați-vă că poziționarea comutatorului de pornire/oprire este pe „OFF/O” și introduceți stecherul într-o priză instalată în mod corespunzător.

ATENȚIE! Aparatul de spălat trebuie utilizat pe o suprafață sigură și stabilă, stând în picioare, în poziție verticală.

ATENȚIE! Înainte de a începe să utilizați aparatul, asigurați-vă că furtunul de înaltă presiune este desfășurat complet.

Conectați produsul la sursa de alimentare cu energie electrică și apă conform descrierii.

- Deschideți sursa de alimentare cu apă.
- Țineți pistolul de pulverizare cu ambele mâini.
- Îndreptați duza departe de dvs. spre suprafața ce urmează să fie curățată.

Notă: Asigurați-vă că butonul de eliberare a pistolului declanșator (15) este în poziția „deblocaț”, astfel încât declanșatorul să poată fi apăsat.

- Deblocați declanșatorul și apăsați-l până când o cantitate constantă de apă curge prin duză, pentru a permite aerului prins în furtun să fie evacuat (J).
- Eliberați declanșatorul.
- Mutați comutatorul de pornire/oprire pe poziția „ON/I” (K).
- Țineți pistolul declanșator cu ambele mâini. Direcționați jetul de apă spre obiectul care urmează să fie curățat și apăsați pe declanșator.

Eliberați mânerul pistolului declanșator; dispozitivul se va opri din nou și va opri jetul de apă. În sistem rămâne o presiune ridicată.

AVERTISMENT! Aveți grijă la eventualitatea recului, atunci când apăsați pe declanșator!

Notă: În timpul pauzelor mai lungi (mai mult de 5 minute), opriți și aparatul utilizând comutatorul de pornire/oprire.

FUNCȚIONAREA CU DETERGENT

Întrebunința numai detergenții categoric adecvați pentru mașina de curățat cu înaltă presiune.

În scopul protecției mediului ambiant, vă recomandăm să folosiți detergenții în cantități mici. Respecționați recomandările de diluare de pe rezervor.

Detergentul poate fi adăugat numai atunci când dispozitivul este utilizat în regim de presiune scăzută.

PERICOLI! Atunci când se utilizează detergenți, trebuie respectată fișa cu date de securitate a materialelor, emisă de producătorul detergentului în cauză, în special instrucțiunile privind echipamentul individual de protecție.

Scoateți capacul sticlei curate cu detergent. Umpleți rezervorul cu detergent conceput special pentru a fi utilizat cu aparate de spălat cu presiune (L).

Asamblați lancia cu duza de pulverizare reglabilă pe pistolul declanșator (M).

Împingeți duza înainte spre poziția „scăzut”. Debitul de detergent se reglează utilizând regulatorul (Q).

METODA DE CURĂȚARE RECOMANDATĂ

- ▶ Pulverizați cu măsură detergent pe suprafața uscată și lăsați-l să reacționeze, dar nu să se usuce.
- ▶ Împingeți duza înapoi în poziția „ridicat” pentru a înlătura detergentul.

DUPĂ FUNCȚIONAREA CU DETERGENT

Scurgeți și spălați rezervorul pentru detergent la sfârșitul sesiunii de lucru. Pentru a spăla rezervorul, utilizați apă curată în loc de detergent.

FINALIZAREA OPERAȚIUNII

- ▶ Eliberați mânerul pistolului declanșator.
- ▶ Opriți aparatul de la comutatorul de pornire/oprire.
- ▶ Scoateți ștecherul din priză racordată la rețea. Separați furtunul de înaltă presiune de pistolul declanșator sau de dispozitiv numai în momentul în care nu mai există presiune în sistem.

- **Aplicați presiune asupra mânerului pistolului declanșator pentru a elibera presiunea rămasă în sistem.**
- **Eliberați mânerul pistolului declanșator.**
- **Blocați mânerul pistolului declanșator (N).**
- **Fiți atenți că atunci când deconectați sursa de alimentare sau furtunul de înaltă presiune, furtunul este umplut cu apă.**
- **Deconectați aparatul de la sursa de alimentare cu apă.**

ÎNȚREȚINERE ȘI SERVICE

Înainte oricărui intervenții asupra mașinii scoateți ștecherul afară din priză de curent și desprindeți racordul de alimentare cu apă.

Indicații: Pentru garantarea folosinței îndelungate și fiabile, executați regulat următoarele lucrări de întreținere.

Controlați regulat scula electrică cu privire la defecțiunile vizibile, cum ar fi elemente de fixare slăbite și componente uzate sau deteriorate.

Verificați dacă capacele de acoperire și dispozitivele de protecție nu sunt deteriorate și dacă sunt montate corect. Înainte de utilizare executați eventual lucrările necesare de întreținere sau de reparații.

Dacă este necesar înlocuirea cablului de racordare, pentru a evita punerea în pericol a siguranței exploatații, această operație se va executa de către FF GROUP sau de către un centru autorizat de asistență tehnică post-vânzări pentru scule electrice FF GROUP.

CURĂȚAȚI FILTRUL DE APĂ/DUZA ÎN MOD PERIODIC

- ▶ Filtrul de apă nu trebuie să fie deteriorat.
- ▶ Trageți sita afară (O)
- ▶ Curățați sita sub jet de apă.
- ▶ Introduceți sita la loc în filtrul de apă și asamblați filtrul pe aparat.
- ▶ Curățați duza cu instrumentul de curățare de tip ac furizat. Înlăturați lancia de pulverizare de pe pistol. Îndepărtați orice murdărie din orificiul duzei și clătiți (P).

PROTECȚIA MEDIULUI

Reciclați materiile prime în loc să le eliminați ca deșeurii. Aparatul, accesoriile și ambalajul trebuie sortate pentru reciclarea ecologică. Componentele din plastic sunt etichetate pentru reciclarea pe categorii.

GARANȚIE

Acest produs este garantat în conformitate cu reglementările legale/specifice fiecărei țări, în vigoare la data achiziției de către primul utilizator. Avariile care pot fi atribuite uzurii normale, supraîncărcării sau manipulării necorespunzătoare vor fi excluse din garanție. În cazul unei revendicări, vă rugăm să trimiteți aparatul, complet asamblat, la distribuitorul dvs. sau la Centrul de service pentru aparate electrice.

ATENȚIE!

MAGYAR

BIZTONSÁGI MEGJEGYZÉSEK A NAGYNYOMÁSÚ MOSÓGÉPHEZ

Olvasson el minden biztonsági figyelmeztetést és utasítást.

A figyelmeztetések és utasítások be nem tartása áramütést, tüzet és/vagy súlyos sérülést okozhat. A figyelmeztetések és utasítások áramütést, tüzet és/vagy súlyos sérülést okozhatnak. Az egészséghez mellékelt figyelmeztető és tájékoztató táblák fontos információkkal szolgálnak a biztonságos üzemeltetéshez. A kezelési utasításban szereplő információk egy része megfelel az általános biztonsági előírásoknak és a baleset-megelőzési előírásoknak.

CSATLAKOZÁS A HÁLÓZATHOZ

- ▶ Az adattáblán feltüntetett feszültségnek meg kell egyeznie az áramforrás feszültségével.
- ▶ Javasoljuk, hogy ezt a berendezést csak olyan aljzatba csatlakoztassa, amelyet egy 30 mA-es maradékáram által működtetett megszakító véd.
- ▶ Húzza ki a dugót a konnektorból, ha a gépet egy ideig felügyelet nélkül hagyja.
- ▶ Az elektromos hálózatnak meg kell felelnie az IEC 60364-1 szabványnak.
- ▶ Ha a tápkábel megsérült, a veszély elkerülése érdekében a gyártónak, annak szervizképviseletének vagy hasonlóan képzett személynek ki kell cserélnie.
- ▶ Soha ne érintse meg a hálózati csatlakozót nedves kézzel.
- ▶ A készülék használata közben ne húzza ki a csatlakozódugót.
- ▶ Ne üsse el, ne nyomja össze vagy húzza meg a tápkábelt vagy a hosszabbítót, mert megsérülhet. Óvja a kábel hőtől, olajtól és éles széléktől.
- ▶ Ne használja a készüléket, ha a tápkábel vagy fontos részei, pl. nagynyomású tömlő, pisztoly vagy biztonsági berendezések megsérültek.
- ▶ Figyelmeztetés: A nem megfelelő hosszabbítókábelek veszélyesek lehetnek.
- ▶ Hosszabbító kábel használata esetén a dugónak és az aljzatnak vízhatlan szerkezetűnek kell lennie. A hosszabbító vezeték keresztmetszete a használati utasításnak megfelelő legyen, és fröccsenő víz ellen védettnek kell lennie. A csatlakozás nem lehet vízben.
- ▶ A tápkábel vagy a hosszabbító vezeték dugóinak cseréjekor a permetvízvédőnek és a mechanikai stabilitásnak sértetlennek kell maradnia.

VÍZCSATLAKOZÁS

- ▶ Tartsa be a vízszolgáltató cég előírásait.
- ▶ Minden csatlakozó tömlőnek megfelelően tömített csatlakozásokkal kell rendelkeznie.
- ▶ Győződjön meg arról, hogy az ellátó tömlő legalább 12,7 mm (1/2") átmérőjű és meg van erősítve.
- ▶ A készüléket soha ne használja visszafolyószелеp nélkül az ivóvízhálózaton. A visszafolyó szelepen áthaladó víz íhatatlannak minősül.
- ▶ A nagynyomású tömlő nem sérülhet meg (repedésveszély). A sérült nagynyomású tömlőt azonnal ki kell cserélni. Csak a gyártó által javasolt tömlőket és csatlakozásokat használjon.
- ▶ A nagynyomású tömlők, szerelvények és csatlakozók fontosak a készülék biztonsága szempontjából. Csak a gyártó által javasolt tömlőket, szerelvényeket és csatlakozókat használjon.

- ▶ Csak tiszta vagy szűrt vizet szabad használni.

ALKALMAZÁS

- ▶ Használat előtt ellenőrizze, hogy az egység és a működtető berendezés kifogástalan állapotban van-e, és biztonságos-e a működése. Ne használja a készüléket, ha az nincs kifogástalan állapotban.
- ▶ Ne irányítsa a fűvókát saját maga vagy mások ellen ruházat vagy lábbeli tisztítása érdekében.
- ▶ Ne használjon oldószert tartalmú folyadékokat, higítatlan savakat, acetont vagy oldószereket! Ide tartozik a benzin, a festékhígítók, a fűtőolaj. A kipermetezett gőz erősen gyúlékony, robbanásveszélyes és mérgező.
- ▶ A megfelelő biztonsági előírásokat be kell tartani, ha a készüléket veszélyes területen (pl. benzinkutak) használja. Tilos a berendezést robbanásveszélyes helyeken üzemeltetni.
- ▶ Az egységet szilárd alapra kell helyezni.
- ▶ Legyen óvatos, ha zárt helyen használja a gépet, és gondoskodjon a megfelelő szellőzésről. Győződjön meg arról, hogy minden jármű mindig ki van kapcsolva tisztítás közben.
- ▶ A gép működtetéséhez mindig mindkét kezét kell használni. Ne működtessen látráról. Legyen óvatos, ha a gépet erkélyen vagy más magasított területen használja, és ügyeljen arra, hogy a széleit mindig lássa.
- ▶ Csak a gyártó által javasolt tisztítószereket használjon. Tartsa be a mosószer gyártóinak alkalmazási, ártalmatlanítási és figyelmeztető utasításait.
- ▶ A munkaterületen lévő összes áramvezető alkatrészt védeni kell a fröccsenő víz ellen.
- ▶ A pisztoly ravaszának nem szabad „BE” állásban beszorulnia működés közben.
- ▶ Viseljen megfelelő védőruházatot a fröccsenő víz elleni védelem érdekében. Ne használja a gépet olyan helyen, ahol személyek elérhetik, kivéve, ha ők is védőruházatot viselnek.
- ▶ Szükség esetén viseljen egyéni védőfelszerelést (PPE), pl. védőszemüveget, légzésvédőt stb., hogy megvédje magát az alkatrészekről visszapermetezett víz, részecskék és/vagy aeroszokok ellen.
- ▶ A nagynyomású tisztítók használata során aeroszokok képződhetnek. Az aeroszokok belélegzése veszélyes lehet az egészségre.
- ▶ A nagy nyomás a tárgyak visszapatannását okozhatja. Szükség esetén viseljen megfelelő személyi védőfelszerelést, például védőszemüveget.
- ▶ jármű abroncsait/abroncsszelepeit csak legalább 30 cm-es távolságban szabad tisztítani, hogy elkerüljük a nagynyomású sugár által okozott károkat. A sérülés első jele a gumibroncs elszíneződése. A sérült járműgumik/abroncs-szelepek életveszélyesek.
- ▶ Azbesztet tartalmazó anyagokat és egyéb olyan anyagokat, amelyek egészségre veszélyes anyagokat tartalmaznak, nem szabad permetezni.
- ▶ Soha ne használja az elektromos mosót vízszűrő nélkül, vagy szennyezett vagy sérült vízszűrővel. Ha az elektromos mosógépet vízszűrő nélkül, vagy szennyezett vagy sérült vízszűrővel használja, a garancia érvényét veszti.
- ▶ A fém alkatrészek hosszan tartó használat után felforrósodhatnak, szükség esetén viseljen védőkesztyűt.
- ▶ Kerülje a nagynyomású mosást rossz időjárási körülmények között, különösen, ha villámlás veszélye áll fenn.

MŰVELET

- ▶ Az üzemeltetőnek a készüléket az előírásoknak megfelelően kell használnia. Figyelembe kell vennie a helyi viszonyokat, és ügyelnie kell más emberekre, különösen a gyerekekre, amikor a készüléket működteti.
- ▶ Az egységet csak olyan felhatalmazott személyek használhatják, akik képzésben részesültek, vagy bizonyították, hogy képesek az egység kezelésére. A készüléket nem használhatják gyermekek vagy fiatalok (balesetveszély az egység nem megfelelő használata miatt).
- ▶ Soha ne engedje, hogy gyermekek, fizikai, érzékszervi vagy szellemi korlátokkal küzdő, tapasztalattal és/vagy ismeretekkel nem rendelkező személyek és/vagy olyan személyek használják a gépet, akik nem ismerik ezeket az utasításokat. A helyi előírások korlátozhatják a kezelő életkorát.
- ▶ A gyerekeket felügyelni kell, hogy ne játsszanak a géppel.
- ▶ A készüléket soha nem szabad felügyelet nélkül hagyni, amíg a készülék be van kapcsolva.
- ▶ A nagynyomású fúvókából kiáramló víz sugár visszarágást okoz a pisztolyon. Ezért mindkét kezével erősen fogja meg a pisztolyt és a szórófejet.
- ▶ Soha ne használjon roto fúvókát vagy ceruzafúvókát a gépjárművek tisztításához.

ELEKTROMOS BIZTONSÁG

FIGYELEM! Kapcsolja ki, húzza ki a csatlakozódugót a konnektorból, mielőtt beállítást, tisztítást végez, vagy ha a kábel elvágódott, sérült vagy összegabalyodott.

Gépe kettős szigeteléssel rendelkezik a biztonság érdekében, és nincs szüksége földelésre. Az üzemi feszültség 230 V AC, 50 Hz (az EU-n kívüli országokban 220 V, 240 V, adott esetben). A fokozott elektromos biztonság érdekében használjon maradékáram-szabályozót (RCD), amelynek kioldási árama legfeljebb 30 mA. Mindig ellenőrizze az RCD-t minden alkalommal, amikor használja. A tápkábeleket rendszeres időközönként ellenőrizni kell, hogy nincs-e rajta sérülés, és csak kifogástalan állapotban szabad használni. Ha a tápkábel cseréje szükséges, akkor ezt a biztonsági veszély elkerülése érdekében egy hivatalos szervizvel kell elvégeznie. Csak jóváhagyott hosszabbító kábeleket használjon.

FIGYELEM! A nem megfelelő hosszabbító kábelek veszélyesek lehetnek. A hosszabbító kábelnek dugónak és aljzatnak vízhatlan szerkezetűnek kell lennie, és kültéri használatra készült. Hosszabbító kábeleket, kábeleket, vezetékeket, orsókat csak akkor szabad használni, ha megfelelnek az EN 61242/IEC 61242 vagy az IEC 60884-2-7 szabványnak. Ha hosszabbító kábelt szeretne használni a termék működtetések, csak a következő kábelméreteket szabad használni:

Névleges vezetékfelület 1,5 mm²-től max. 20 m kábelhosszúságú kábelhosszabbító készlethez.

A csatlakozásokat (dugókat és aljzatokat) szárazon és a talajtól távol kell tartani. Javasoljuk, hogy ezt egy kábeltekerccsel hajtsa végre, amely az aljzatot legalább 60 mm-rel a talaj felett tartja.

Megjegyzés: Ha hosszabbító kábelt használ, azt földelni kell, és a dugón keresztül csatlakoztatni

kell a táphálózat földkábeléhez az előírt biztonsági előírásoknak megfelelően. Tekintse meg a hosszabbító kábel, vezeték, tekerccs gyártójának használati útmutatóját és a helyi vezetékvezési előírásokat.

KARBANTARTÁS

- ▶ Minden tisztítási és karbantartási munka előtt, valamint az alkatrészek cseréje előtt kapcsolja ki a készüléket. Húzza ki a hálózati csatlakozót, ha a készülék hálózatról működik.
- ▶ Javításokat csak az FFΦGROUP felhatalmazott szervizközpontjai végezhetnek.

TARTOZÉKOK ÉS ALKATRÉSZEK

- ▶ Az FF GROUP által jóváhagyott tartozékokat és pótalkatrészeket kell használni. Az eredeti tartozékok és pótalkatrészek garantálják, hogy a berendezés biztonságosan és meghibásodás nélkül üzemeltethető.

RENDELTESSZERŰ HASZNÁLAT

A termékhez házon kívüli területek és tárgyak, szerszámok, járművek és csónokok tisztítására szánják, amennyiben az FF GROUP által jóváhagyott megfelelő tartozékokat és tisztítószereket használnak. A rendeltetesszerű használat 0°C és 40°C környezeti hőmérsékleten belüli működésre vonatkozik.

MŰSZAKI ADATOK

Cikkszám	43 417	43 418
Modell	150i	160i
Névleges feszültség	V	220-240
	Hz	50
Névleges teljesítmény bemenet	W	2500 3000
Védelmi osztály		II
Védettségi fok		IPX5
Szivattyú anyaga		Alumínium
Max nyomás	bar	150 160
Névleges nyomás	bar	130 140
Névleges áramlás	l/h	438 522
Auto Stop rendszer		√ √
Súly	kg	22,3 25
Az EN 60335-1, EN 60335-2, EN 62233 szerint meghatározott hangkibocsátási értékek		
A termék A-súlyozott zajszintjei általában a következők:		
Hangnyomás szint	dB(A)	89 78
Hangteljesítmény szintje	dB(A)	96 89
Bizonytalanság K	dB	3 3
Az EN 60335-1, EN 60335-2, EN 62233 szerint meghatározott rezgési összértékek ah (triax vektorösszeg) és K bizonytalanság		
Maximális rezgésszint:		
a _h	m/s ²	5,05 1,8
K	m/s ²	1,5 0,05

AZONOSÍTÁS

1. Fogantyú
2. Tápkábel horog
3. Kapcsolja BE/KI
4. Tápkábel
5. Vízkivezetés
6. Kerék
7. Nagynyomású tömlőkampó
8. Nagynyomású tömlő
9. Ravaszfegyver
10. Kioldó pisztoly horog
11. Hátsó tok
12. Mosószer tartály
13. Lándzsa állítható szórófejfel
14. Vízbefolyó
15. Engedje el a pisztoly gombját
16. Ravaszfegyver védő
17. Mosószer szabályozó

SZERELÉS

- A. Csúsztassa a fogantyút a helyére két csavarral.
- B. Csúsztassa a pisztolytartót a helyére.
- C. Az indítópisztoly védelmének felszerelése.
- D. tároláshoz keresse meg a tápkábelt.
- E. Összeszerelő lándzsa.
- F. Csatlakoztassa a nagynyomású tömlőt a kioldópisztolyhoz.
- G. Csatlakoztassa le a nyomótömlőt.
- H. Csatlakoztassa a nagynyomású tömlőt a gép vízkimenetéhez.
- I. Csatlakoztassa a kerti tömlőt a vízbemenethez.

FIGYELEM! MINDIG HASZNÁLJON VÍZSZÜRÖT. Csatlakoztassa a vízellátást.

FIGYELEM! A vízben lévő szennyeződések károsíthatják a nagynyomású szivattyút és a tartozékokat

HASZNÁLJA ALTERNATÍV VÍZFORRÁSOKKAL

Az elektromos mosó önfelszívó, és lehetővé teszi a víz felszívását tartályokból vagy természetes vízforrásokból. FONTOS, hogy a vízsűrő tiszta állapotban legyen, amikor behelyezi a vízbemenet-be, és csak tiszta vizet szívjon be.

NYITOTT TARTÁLYOK/TARTÁLYOK ÉS TER-

MÉSZETES VÍZFORRÁSOK

Használja az önfelszívó tartozékkészletet, amely a következőket tartalmazza:

- Bemeneti szűrő visszacsapó szeleppel
 - 3 m-es megerősített bevezető tömlő
 - Univerzális csatlakozó a nagynyomású mosóhoz
- Ez lehetővé teszi, hogy a nagynyomású mosó körülbelül 15 másodperc alatt a forrás vízszintje felett 0,5 m-rel felszívja a vizet.

Merítse teljesen a 3 m-es tömlőt a vízbe, hogy kiszorítsa a levegőt a tömlőből. Csatlakoztassa a 3 m-es tömlőt az elektromos mosóhoz, és ellenőrizze, hogy a bemeneti szűrő víz alatt maradjon.

A szórópisztoly eltávolítása mellett kapcsolja be az elektromos mosógépet, és addig működtesse, amíg a víz egyenletesen ki nem folyik a nagynyomású tömlőből. Ha 25 másodperc elteltével nem jön ki víz a nagynyomású tömlőből, kapcsolja ki a mosógépet, és ellenőrizze az összes csatlakozást. Amint a víz kifolyik a nagynyomású tömlőből, kapcsolja ki az

elektromos mosót, és csatlakoztassa a pisztolyt és a lándzsát a munka megkezdéséhez.

Fontos, hogy a tömlők és csatlakozók jó minőségűek és szorosan csatlakozzanak, a tömitések sértetlenek és megfelelően be legyenek helyezve. A laza csatlakozások akadályozhatják az alapozást.

MŰVELET

FIGYELEM! A 2 percet meghaladó szárazonfutás a nagynyomású szivattyú károsodásához vezethet. Ha a készülékben 2 percen belül nem alakul ki nyomás, kapcsolja ki a készüléket, és járjon el a „Hibaelhárítás” fejezetben leírtak szerint.

NAGYNYOMÁSÚ MŰKÖDÉS

VIGYÁZAT! Tartson legalább 30 cm-es távolságot, amikor a fúvókát festett felületek tisztítására használja, hogy elkerülje a sérüléseket.

VIGYÁZAT! Győződjön meg arról, hogy a BE/KI kapcsoló „OFF/O” állásban van, és dugja be a dugót a megfelelően felszerelt aljzatba.

FIGYELEM! Az alátétet biztonságos és stabil felületen, álló, függőleges helyzetben kell használni.

Csatlakoztassa a terméket áram- és vízellátáshoz a leírtak szerint.

- Nyissa ki a vízellátást.
- Két kézzel fogja meg a ravaszt.
- Irányítsa a fúvókát magától a tisztítandó felület felé.

Megjegyzés: Győződjön meg arról, hogy a kioldó pisztoly gombja (15) a nyitási pozícióban van, hogy a ravaszt le lehessen nyomni.

- Oldja ki a ravaszt, és addig nyomja meg, amíg állandó mennyiségű víz nem áramlik át a fúvókán, hogy a tömlőben rekedt levegő távozhasson (J).

- Engedje el a ravaszt.
- Állítsa az „ON/OFF” kapcsolót „ON/I” (K) állásba.

■ Két kézzel fogja meg a ravaszt. Irányítsa a vízsugarat a tisztítandó tárgyra, és nyomja meg a ravaszt. Engedje el az indítópisztoly karját; a készülék ismét kikapcsol, és leállítja a vízsugarat. Magas nyomás marad a rendszerben.

FIGYELEM! Ügyeljen a visszarúgásra a kioldó megnomásokor!

Megjegyzés: Hosszabb szünetekben (több mint 5 perc) kapcsolja ki a készüléket az „ON/OFF” kapcsolóval is.

MŰKÖDÉS TISZTÍTÓSZERREL

Csak kifejezetten nagynyomású mosógépekhez alkalmas tisztítószereket használjon. Javasoljuk, hogy a környezet védelme érdekében takarékosan használjon mosószert. Vegye figyelembe a mosószer címkéjén feltüntetett ajánlott hígítást. Mosószer csak akkor adható hozzá, ha a készülék alacsony nyomású üzemmódban működik.

VESZÉLY! Mosószerek használatakor be kell tartani a mosószer gyártója által kiadott anyagbiztonsági adatlapot, különös tekintettel az egyéni védőeszközökre vonatkozó utasításokra.

Távolítsa el a tiszta mosószeres flakon kupakját. Töltse fel a tartályt kifejezetten nagynyomású mosóhoz (L) való használatra tervezett mosószerral.

Szerelje össze a lándzsát az állítható szórófejjel

a kioldópisztolyon **(M)**.

Tolja előre a fűvókát „alacsony” helyzetbe. A mosószer áramlását a szabályozó **(Q)** segítségével állítja be.

AJÁNLOTT TISZTÍTÁSI MÓDSZER

- ▶ Mértékkel permetezze a mosószerrel a száraz felületre, és hagyja, hogy reagáljon, de ne száradjon meg.
- ▶ Tolja vissza a fűvókát a magas állásba a mosószer eltávolításához.

MOSÓSZERREL VÉGZETT MŰVELET UTÁN

A munkamenet végén ürítse ki és mossa ki a mosószer-tartályt. A tartály kimosásához használjon tiszta vizet a mosószer helyett.

MŰVELET BEFEJEZÉSE

- ▶ Engedje el az indítópisztoly karját.
- ▶ Kapcsolja ki a készüléket „BE/KI”.
- ▶ Húzza ki a hálózati csatlakozót a konnektorból. Csak akkor válassza le a nagynyomású tömlőt a pisztolyról vagy a készülékről, ha nincs nyomás a rendszerben.

FIGYELEM!

- Nyomja meg az indítópisztoly karját, hogy a rendszerben fennmaradó nyomást kiengedje.
- Engedje el az indítópisztoly karját.
- Rögzítse az indítópisztoly karját **(N)**.
- Ügyeljen arra, hogy az ellátó vagy a nagynyomású tömlő leválasztásakor a tömlő tele legyen vízzel.
- Válassza le a készüléket a vízhálózatról.

KARBANTARTÁS ÉS SZERVIZ

Álljon le, húzza ki a dugót a tápegységből, és húzza ki a vízellátást.

MEGJEGYZÉS: A hosszú és megbízható működés érdekében rendszeresen végezze el a következő karbantartásokat.

Rendszeresen ellenőrizze a nyilvánvaló hibákat, például a laza rögzítéseket, valamint a kopott vagy sérült alkatrészeket.

Ellenőrizze, hogy a burkolatok és védőburkolatok sértetlenek és megfelelően vannak-e felszerelve. Használat előtt végezze el a szükséges karbantartást vagy javításokat.

Ha a tápkábel cseréje szükséges, azt az FF GROUP-nak vagy az FF GROUP hivatalos szervizképviselőjének kell elvégeznie a biztonsági kockázatok elkerülése érdekében.

RENDSZERESEN TISZTÍTSA MEG A VÍZSZŰRŐT/ FŰVÓKÁT

- ▶ A vízsűrű nem sérülhet meg.
- ▶ Húzza ki a szitát **(O)**
- ▶ Tisztítsa meg a szitát folyó víz alatt.
- ▶ Helyezze vissza a szitát a vízsűrűbe, és szerelje fel a szűrőt a gépre.
- ▶ Tisztítsa meg a fűvókát a mellékelt tütisztító eszközzel. Távolítsa el a szűrőfejet a pisztolyról. Távolítson el minden szennyeződést a fűvóka nyílásából, és öblítse le **(P)**.

KÖRNYEZETVÉDELEM

Hasznosítsa újra a nyersanyagokat ahelyett, hogy hulladékként dobná el. A gépet, a tartozékokat és

a csomagolást szét kell válogatni a környezetbarát újrahasznosítás érdekében. A műanyag alkatrészek kategorizált újrahasznosítás céljából vannak felcímkézve.

GARANCIA

Erre a termékre a törvényi/országspecifikus előírásoknak megfelelő garanciát vállalunk, amely az első felhasználó általi vásárlás napjától érvényes. A normál kopásból, túlterhelésből vagy szakszerűtlen kezeléssel eredő károk nem tartoznak a garancia hatálya alá. Reklamáció esetén kérjük, küldje el a gépet teljesen összeszerelve a kereskedőhöz vagy az elektromos szerszámok szervizközpontjához.

БЪЛГАРСКИ

УКАЗАНИЯ ЗА БЕЗОПАСНА РАБОТА С ВОДОСТРУЙНИ МАШИНИ

Прочетете внимателно всички указания. Неспазването на приведените по-долу указания може да доведе до токов удар, пожар и/или тежки травми. Посочените на електроинструмента предупредителни и указателни табелки са важни за безопасната работа с него. Освен указанията в ръководството за експлоатация трябва да се спазват също и приложените Общи указания за безопасна работа и предотвратяване на трудови злополуки.

ЗАХРАНВАНЕ НА МАШИНАТА

- ▶ Напрежението на захранващата мрежа трябва да съответства на данните, изписани на табелката на машината.
- ▶ Препоръчва се включването на тази машина към верига, която е защитена с устройство за дефектнотокова защита с праг на действие 30 mA.
- ▶ Когато оставяте машината без надзор, дори и за кратко време, изключвайте щепсела от контакта.
- ▶ Електрическото захранване трябва да съответства на IEC 60364-1.
- ▶ Ако е необходимо заместване на захранващия кабел, това трябва да бъде извършено от производителя, от оторизиран от производителя сервиз или от квалифициран електротехник, за да бъдат предотвратени опасности за сигурността.
- ▶ Никога не докосвайте щепсела, когато ръцете Ви са мокри.
- ▶ Не изваждайте щепсела от контакта, докато работите с машината.
- ▶ Не прегрявайте и не прегъвайте захранващия кабел, тъй като можете да го повредите; внимавайте да не повредите защитната му изолация. Предпазвайте кабела от нагряване, омасляване и допир до остри ръбове.
- ▶ Не използвайте машината, когато са повредени захранващия кабел или важни звена, като маркучът за високо налягане, пистолетът за пръскане или приспособления за безопасност.
- ▶ Внимание: удължителни кабели, които не съответстват на нормативните изисквания, могат да бъдат опасни.
- ▶ При използване на удължителен кабел щепселът и контактът трябва да са уплътнени срещу проникване на вода. Удължителният кабел трябва да е с напречно сечение на проводниците съгласно указанията в ръководството за експлоатация и да е защитен срещу напръскване с вода. Контактът и щепселът не трябва да са във вода.
- ▶ Когато бъде заменен щепселът на захранващия кабел или на удължителен кабел, трябва да бъдат запазени непронпускливостта срещу напръскване с вода и механичната здравина.

ПОДАВАНЕ НА ВОДА

- ▶ Спазвайте изискванията на водоснабдителното дружество.
- ▶ Съединителните звена на всички маркучи трябва да не пропускат вода.
- ▶ Използвайте усилен маркуч с диаметър 12,7 mm (1/2").

- ▶ Не се допуска машината да бъде включвана към водопровод за питейна вода без възвратен вентил. Водата, която може да протече в обратна посока, се счита за негодна за пиене.
- ▶ Не се допуска маркучът за високо налягане да има повреди (опасност от внезапно пръскане). Повреден маркуч за високо налягане трябва да бъде заменен незабавно. Допуска се използването само на утвърдени от производителя маркучи и съединения.
- ▶ Маркучите за високо налягане, арматурите и съединенията са важни за безопасността на машината. Използвайте само маркучи за високо налягане, арматури и съединения, препоръчвани от производителя.
- ▶ Към машината трябва да се подава само чиста или филтрирана вода.

ПОЛЗВАНЕ

- ▶ Преди ползване електроинструментът и допълнителните приспособления трябва да бъдат проверени дали са изправни и безопасни за работа. Ако състоянието им не е безупречно, използването им не се допуска.
- ▶ Не насочвайте водната струя към себе си или към други лица, за да почиствате облекло или обувки.
- ▶ Не се допуска засмукването на съдържащи разтворители течности, неразредени киселини, ацетон или разтворители, включително бензин, разреждатели за боя и нафта, тъй като суспензиите им са леснозапалими, взривоопасни и отровни.
- ▶ При използване на електроинструмента в зони с повишена опасност (напр. резервоари за гориво) трябва да бъдат спазвани валидните в съответния случай нормативни документи за безопасност. Не се допуска работата в помещения с повишена опасност от експлозии.
- ▶ Електроинструментът трябва да бъде поставен стабилно на твърда повърхност.
- ▶ При ползване в затворени помещения осигурявайте достатъчно добро проветряване. По време на почистването автомобилите трябва да са изключени (двигателят да не работи).
- ▶ При работа с водоструйната машина ползвайте и двете ръце. Не работете върху стълба. При работа на балкони или други високи площадки внимавайте по всяко време да виждате всички ръбове.
- ▶ Използвайте само препоръчвани от производителя на електроинструмента почистващи препарати и спазвайте указанията за приложение и изхвърляне, както и указанията за безопасност на производителя.
- ▶ Всички токопроводящи детайли в зоната на работа трябва да са защитени срещу напръскване с вода.
- ▶ Не се допуска блокирането на спусъка на пистолета за пръскане в положение «включено».
- ▶ Носете подходящо облекло срещу напръскване с вода. Не използвайте машината в близост до други лица, освен ако те не са със защитно облекло.
- ▶ За да се предпазват от водни пръски, дребни частици, които могат да отхвърчат с голяма скорост по време на работа, и/или аерозоли, когато е необходимо, работете с подходящи лични предпазни средства (ЛПС) срещу пръски от вода, напр. предпазни очила, дихателна маска и др. п.
- ▶ **При ползване на водоструйни машини могат**

да се образуват аерозоли. Вдишването на аерозоли е вредно за здравето.

- ▶ Високото налягане може да предизвика отхвърчането на дребни обекти. В зависимост от работните условия работете с подходящи лични предпазни средства, напр. предпазни очила.
- ▶ За избягване на увреждането от струята под високо налягане почиствайте автомобилни гуми и вентили от разстояние не по-малко от 30 cm. Първият признак за повреда е оцветяването на гумата. Повредени автомобилни гуми или вентили могат да застрашат човешки живот.
- ▶ Не се допуска пръскането на материали, съдържащи азбест и други вредни за здравето вещества.
- ▶ **Никога не използвайте водоструйната машина без филтър, със замърсен филтър или с повреден филтър.** При използване на водоструйната машина без, със замърсен или с повреден филтър гаранцията отпада.
- ▶ След продължителна работа металните детайли могат да се нагорещат. Ако е необходимо, използвайте предпазни ръкавици.
- ▶ Не работете с водоструйната машина при лоши метеорологични условия, особено при силен вятър.

ОБСЛУЖВАНЕ

- ▶ Лицето, което обслужва електроинструмента, трябва да го ползва само съобразно предназначението му. При това трябва да се отчитат особеностите на конкретната ситуация. Обръщайте специално внимание да предпазвате намиращи се наблизо лица, особено деца.
- ▶ Допуска се електроинструментът да се ползва само от лица, които са запознати с начина на работа с него или могат да представят документ, че умеят да работят с този клас електроинструменти. Не се допуска с електроинструмента да работят деца или юноши.
- ▶ Не допускайте този градински електроинструмент да бъде ползван от деца, лица с ограничени физически, сензорни или душевни способности или лица с недостатъчни познания и опит и/или лица, които не са запознати с тези указания. Възможно е национални нормативни документи да ограничават възрастта на работещия с градинския електроинструмент. Деца трябва да бъдат под постоянен надзор, за да се предотврати опасността да играят с градинския електроинструмент. Не се допуска оставянето на електроинструмента включен без надзор.
- ▶ Излизащата от дюзата за високо налягане струя вода предизвиква реактивна сила. Затова дръжте пистолета за пръскане и тръбата винаги здраво с двете ръце.
- ▶ Никога не използвайте ротационната дюза или концентриран сноп за почистване на автомобили.

БЕЗОПАСНОСТ ПРИ РАБОТА С ЕЛЕКТРИЧЕСКИ ТОК

ВНИМАНИЕ! Преди да извършвате техническо обслужване или почистване на градинския електроинструмент, го изключвайте и изваждайте щепсела от контакта. Същото се отнася и при неволно увреждане или прерязване на захранващия кабел.

За повишаване на сигурността Вашият градински

електроинструмент е със защитна електроизолация и не се нуждае от заземяване. Работното напрежение е 230 V AC, 50 Hz (за страни извън ЕС също 220 V или 240 V).

За повишаване на сигурността използвайте дефектнотоков прекъсвач (RCD) с ток на задействане наймного 30 mA. Винаги преди работа с електроинструмента проверявайте дефектнотоковия прекъсвач. Ако е необходима подмяна на захранващия кабел, това трябва да бъде направено от оторизиран сервизен представител, за да се избегне риск за безопасността.

Използвайте само сертифицирани удължителни кабели.

ВНИМАНИЕ: удължителни кабели, които не отговарят на изискванията, могат да застрашат безопасността Ви. Удължителните кабели, щепселите и съединителите трябва да са в излъчване за ползване на открито и да са уплътнени срещу проникване на вода.

Използвайте само удължителни кабели или барабанни удължители, които съответстват на изискванията на стандартите EN 61242 / IEC 61242 или IEC 60884-2-7. Ако искате да ползвате удължителен кабел, той трябва да бъде със следното напречно сечение:

Напречно сечение на проводника 1,5mm² за удължителен кабел до 20m.

Щепселите и контактите трябва да са сухи и да не лежат на земята. Препоръчваме за целта да се използва навит на барабан удължителен кабел, чиито контакт се намира най-малко на 60 mm над земята.

Упътване: когато се използва удължителен кабел, той трябва да бъде със защитен проводник, който, така както е описано в указанията за безопасна работа, през щепсела е свързан със защитния проводник на захранващата мрежа.

ПОДДЪРЖАНЕ

- ▶ Преди да извършвате каквито и да е дейности по електроинструмента, напр. почистване, техническо обслужване и смяна на принадлежности, го изключвайте. Ако електроинструментът се захранва от мрежата, изключвайте щепсела от контакта.
- ▶ Допуска се ремонтни дейности да бъдат извършвани само от оторизирани сервиси на фирма FF GROUP.

ДОПЪЛНИТЕЛНИ ПРИСПОСОБЛЕНИЯ И РЕЗЕРВНИ ЧАСТИ

- ▶ Допуска се използването само на допълнителни приспособления и резервни части, посочени от производителя. Оригиначните приспособления и резервни части гарантират безпроблемно функциониране на електроинструмента.

ПРЕДНАЗНАЧЕНИЕ

Уредът е предназначен за почистване на повърхности и обекти на открито, за машини, автомобили и лодки, ако се използва подходящи дюзи и утвърдени от фирма FF GROUP почистващи препарати. Електроинструментът е предназначен за работа в температурния диапазон между 0°C и 40°C.

ТЕХНИЧЕСКИ ДАННИ			
Артикул №		43 417	43 418
Модел HPW PLUS		150i	160i
Номинално напрежение	V	220-240	
	Hz	50	
Номинална консумирана мощност	W	2500	3000
Клас на защита		II	
Степен на защита		IPX5	
Материал на помпата		Aluminum	
Максимално налягане	bar	150	160
Номинално налягане	bar	130	140
Номинален дебит	l/h	438	522
Система за автоматичен стоп		✓	✓
Тегло	kg	22,3	25
Стойностите на излъчвания шум са определени съгласно EN 60335-1, EN 60335-2, EN 62233			
Равнището A на излъчвания шум обикновено е			
Равнище на звуковото налягане	dB(A)	89	78
Мощност на звука	dB(A)	96	89
Неопределеност K	dB	3	3
Пълната стойност на вибрациите a_h (векторната сума по трите направления) и неопределеността K са определени съгласно EN 60335-1, EN 60335-2, EN 62233			
Ниво на вибрации:			
a_h	m/s^2	5,05	1,8
K	m/s^2	1,5	0,05

ИДЕНТИФИКАЦИЯ

1. Дръжка
2. Кука за захранващия кабел
3. Превключвател за ВКЛ./ИЗКЛ.
4. Захранващ кабел
5. Изход за вода
6. Колело
7. Макара за маркуча за високо налягане
8. Маркуч за високо налягане
9. Пистолет
10. Кука за пистолет
11. Заден корпус
12. Съд за препарат
13. Накрайник с регулируема дюза
14. Вход за вода
15. Спусък за задействане
16. Въртящ се накрайник
17. Предпазител на пистолета
18. Регулатор за препарат

СГЛОБЯВАНЕ

- A. Закрепете дръжката на място с два винта.

- B. Закрепете държача на пистолета.
- C. Инсталиране на предпазителя на пистолета.
- D. Място за съхранение на захранващия кабел.
- E. Сглобяване на накрайника.
- F. Свържете маркуча за високо налягане (8) с пистолета.
- G. Разединете маркуча за налягане.
- H. Свържете маркуча за високо налягане към изхода за вода на машината.
- I. Свържете градински маркуч към входа за вода. **ВНИМАНИЕ!** Винаги използвайте филтър за вода. Свържете източника на вода. **ВНИМАНИЕ!** Замерсявания във водата може да повредят помпата за високо налягане и аксесоарите.

ИЗПОЛЗВАНЕ С АЛТЕРНАТИВНИ ИЗТОЧНИЦИ НА ВОДА

Тази водоструйна машина е със система за засмукване на водата, която позволява захранването с вода от резервоари или естествени водоизточници. **ВАЖНО** е филтърът FF GROUP на засмукващата система да е поставен и да се почиства редовно, както и да се засмуква само чиста вода.

ОТКРИТИ РЕЗЕРВОАРИ/СЪДОВЕ И ЕСТЕСТВЕНИ ВОДОИЗТОЧНИЦИ

Използвайте системата за засмукване на водата, състояща се от:

- Сито с възвратен вентил
- Уякчен маркуч за засмукване 3 m
- Универсален щуцер за връзка към водоструйната машина

С това приспособление водоструйната машина може да засмуква вода на височина 0,5 m над нивото на водата. Това може да продължи прил. 15 секунди.

Потопете цялата дължина на 3-метровия маркуч под водата, за да изкарате въздуха. Включете маркуча към водоструйната машина и се уверете, че засмукващият отвор със сито е потопен под водата.

Включете водоструйната машина и я оставете да работи без пистолета за пръскане, докато започне да излиза равномерна струя вода. Ако след 25 секунди все още не излиза вода, изключете машината и проверете всички връзки. Щом водата потече от маркуча за високо налягане, изключете водоструйната и съединете пистолета с накрайника, за да започнете работата.

Важно е маркучът и съединителните звена да са качествени, да не пропускат и уплътненията да не са увредени и нагнати. Неуплътнени съединения могат да влошат засмукването.

РАБОТА

ВНИМАНИЕ! Работата на сухо за повече от 2 минути води до повреждане на помпата за високо налягане.

Ако уредът не създаде налягане в рамките на 2 минути, го изключете и процедурите съгласно инструкциите в глава „Отстраняване на неизправ-

ности“.

РАБОТА С ВИСОКО НАЛЯГАНЕ

ПРЕДУПРЕЖДЕНИЕ! Поддържайте отстояние от поне 30 см, когато използвате струята за почистване на боядисани повърхности, за да избегнете щети.

ПРЕДУПРЕЖДЕНИЕ! Уверете се, че превключвателят за ВКЛ./ИЗКЛ. е на „OFF/O“ и включете щепсела в правилно монтиран контакт.

ВНИМАНИЕ! Водоструйката трябва да се използва върху сигурна и стабилна повърхност в стоящо, изправено положение.

ВНИМАНИЕ! Преди да започнете работа с машината, се уверете, че маркучът за високо налягане е напълно разгънат.

Съединете продукта към електрозахранване и източник на вода, както е описано.

- Отворете източника на вода.
- Дръжте пистолета с две ръце.
- Насочете дюзата надалеч от себе си към повърхността, която ще бъде почиствана.

Забележка: Уверете се, че освобождаването на спусъка (15) е в отключена позиция, така че спусъкът да може да бъде натиснат.

- Отключете спусъка и го натиснете, докато от дюзата не потече постоянно количество вода, за да позволите на въздуха в маркуча да излезе (J).
- Освободете спусъка.
- Включете превключвателя ВКЛ./ИЗКЛ. на положение „ON/I“ (K).
- Дръжте пистолета с две ръце. Насочете водната струя към обекта, който ще се почиства, и натиснете спусъка.

Отпуснете лоста на спусъка, устройството ще се изключи отново и ще спре водната струя. В системата остава високо налягане.

ПРЕДУПРЕЖДЕНИЕ! Внимавайте за откат при натискане на спусъка!

Забележка: При по-продължителни прекъсвания (повече от 5 минути) също така изключете уреда, като използвате превключвателя ВКЛ./ИЗКЛ.

РАБОТА С ПРЕПАРАТ

Водоструйната машина се доставя със заваряща капачка за съхраняване и с капачка с мерителна щека с вентилационен отвор за работа. С оглед опазване на околната среда препоръчваме пестеливото използване на почистващи препарати. Спазвайте препоръките за разреждане върху кутията на препарата.

Препарат може да се добавя само когато устройството работи в режим с ниско налягане.

ОПАСНОСТ! При използване на препарати трябва да се съблюдава информационния лист за безопасност от производителя на препарата особено когато инструкциите се отнасят до лични предпазни средства.

Отстранете капачката на бутилката на препарата. Напълнете съда с препарат, предназначен специално за използване с водоструйки (L).

Монтирайте крайника с регулируемата дюза към пистолета (M).

Завъртете дюзата в позиция „low“. Дебитът на препарат се регулира чрез регулатора (Q).

ПРЕПОРЪЧИТЕЛЕН МЕТОД НА ПОЧИСТВАНЕ

- ▶ Напръскайте малко количество препарат върху суха повърхност и му позволете да реагира, но не и да изсъхне.
- ▶ Завъртете дюзата обратно в позиция „high“, за да премахнете препарата.

СЛЕД РАБОТА С ПРЕПАРАТ

Източете и измийте съда за препарат в края на работния цикъл. За измиване на резервоара използвайте вода вместо препарата.

ПРИКЛЮЧВАНЕ НА РАБОТА

- ▶ Отпуснете лоста на пистолета.
 - ▶ Изключете уреда „ВКЛ./ИЗКЛ.“.
 - ▶ Изключете щепсела от контакта.
- Разединете маркуча за високо налягане от пистолета или устройството, когато няма налягане в системата.

ВНИМАНИЕ!

- Натиснете лоста на пистолета, за да освободите остатъчното налягане в системата.
- Отпуснете лоста на пистолета.
- Заклучете лоста на пистолета (N).
- Внимавайте, тъй като при разединяване на захранването или маркуча за високо налягане маркучът е пълен с вода.
- Разединете уреда от източника на вода.

ПОДДЪРЖАНЕ И СЕРВИЗ

Преди да извършвате каквито и да е дейности по електроинструмента, изключвайте щепсела от мрежата.

Упътване: Изпълнявайте следните процедури по поддръжка редовно, за да си осигурите дълготрайно и надеждно ползване на електроинструмента.

Периодично проверявайте електроинструмента за очевидни дефекти, като разхлабени съединения и износени или повредени детайли. Уверете се, че капачите и предпазните съоръжения са изправни и са монтирани правилно. Преди използване извършвайте евентуално необходими ремонтни дейности или техническо обслужване.

Когато е необходима замяна на захранващия кабел, тя трябва да се извърши в оторизиран сервиз за електроинструменти на FF GROUP, за да се запази нивото на безопасност на електроинструмента.

ПОЧИСТВАЙТЕ РЕДОВНО ФИЛТРА ЗА ВОДА/ ДЮЗАТА

- ▶ Филтърът за вода не трябва да е повреден.
- ▶ Извадете мрежестия филтър (O)
- ▶ Почистете мрежестия филтър под течаща вода.
- ▶ Поставете мрежестия филтър обратно във филтъра за вода и монтирайте филтъра в машината.
- ▶ Почиствайте дюзата с доставената игла за почистване. Демонтирайте крайника от пистолета.

Отстранете замърсяванията от отвора на дюзата и я промийте (P).

ЗАЩИТА НА ОКОЛНАТА СРЕДА

Рециклирайте суровините, вместо да ги изхвърляте като отпадъци. Машината, аксесоарите и опаковката трябва да бъдат сортирани за екологично рециклиране. Пластмасовите компоненти са етикетирани за категоризирано рециклиране.

ГАРАНЦИЯ

Този продукт е гарантиран в съответствие със законовите/специфичните за страната разпоредби в сила от датата на закупуване от първия потребител. Щетите, причинени от нормално износване, претоварване или неправилно боравене, ще бъдат изключени от гаранцията. В случай на рекламация, моля, изпратете машината напълно сглобена на вашия дилър или сервизен център за електрически инструменти.

LIETUVIŲ K.

SAUGOS PASTABOS DĖL SLĖGIO PLOVIMO

Perskaitykite visus saugos įspėjimus ir visas instrukcijas. Perspėjimų ir instrukcijų nesilaikymas gali sukelti elektros smūgį, gaisrą ir (arba) rimtus sužalojimus.

Įspėjimai ir instrukcijos gali sukelti elektros smūgį, gaisrą ir (arba) rimtus sužalojimus. Prie įrenginio pritvirtinti įspėjimieji ir informaciniai ženklai suteikia svarbią informaciją apie saugų veikimą. Dalis naudojimo instrukcijoje pateiktos informacijos atitinka bendrąsias saugos taisykles ir nelaimingų atsitikimų prevencijos taisykles.

PRIJUNGIMAS PRIE ELEKTROS TINKLO

- ▶ Vardinėje lentelėje nurodyta įtampa turi atitikti maitinimo šaltinio įtampą.
- ▶ Rekomenduojame šią įrangą jungti tik į laidą, apsaugotą grandinės pertraukikliu, kuris būtų įjungtas 30 mA liekancia srove.
- ▶ Ištraukite kištuką iš lizdo, kai mašina kurį laiką paliekama be priežiūros.
- ▶ Elektros tiekimo instaliacija turi atitikti IEC 60364-1.
- ▶ Jei maitinimo laidas pažeistas, jį turi pakeisti gamintojas, jo techninės priežiūros atstovas arba panašios kvalifikacijos asmuo, kad būtų išvengta pavojaus.
- ▶ Niekada nelieskite maitinimo kištuko šlapiomis rankomis.
- ▶ Netraukite kištuko, kai naudojate įrenginį.
- ▶ Nepervažiukite, nesutraiškykite ir netraukite maitinimo laido arba ilgintuvo, kitaip jie gali būti pažeisti. Saugokite kabelį nuo karščio, alyvos ir aštrių briaunų.
- ▶ Nenaudokite įrenginio, jei pažeistas maitinimo laidas arba svarbios dalys, pvz., aukšto slėgio žarna, elektrinis pistoletas ar saugos įtaisai.
- ▶ Įspėjimas: netinkami ilginamieji laidai gali būti pavojingi.
- ▶ Jei naudojamas ilginamasis laidas, kištukas ir lizdas turi būti nepralaidžios vandeniui konstrukcijos. Prailginimo laido skerspjuvis turi atitikti naudojimo instrukciją ir būti apsaugotas nuo vandens pusrslį. Jungtis neturi būti vandenyje.
- ▶ Keičiant maitinimo kabelio arba ilgintuvo kištukus, purškimo vandens apsauga ir mechaninis stabilumas turi likti nepažeisti.

VANDENS PAJUNGIMAS

- ▶ Laikykitės savo vandens tiekimo įmonės taisyklių.
- ▶ Visos jungiamosios žarnos turi turėti tinkamai sandarias jungtis.
- ▶ Įsitikinkite, kad tiekimo žarna yra bent 12,7 mm (1/2 colio) skersmens ir sutvirtinta.
- ▶ Prietaiso niekada negalima naudoti geriamojo vandens tiekimui be atgalinio srauto vožtuvo. Vanduo, praėjęs pro atgalinio srauto vožtuvą, laikomas negertu.
- ▶ Aukšto slėgio žarna neturi būti pažeista (sprogimo pavojus). Pažeistą aukšto slėgio žarną reikia nedelsiant pakeisti. Naudokite tik gamintojo rekomenduojamas žarnas ir jungtis.
- ▶ Aukšto slėgio žarnos, jungiamosios detalės ir jungtis yra svarbūs prietaiso saugumui. Naudokite tik gamintojo rekomenduojamas žarnas, jungiamąsias detales ir jungtis.
- ▶ Vartojimui turi būti naudojamas tik švarus arba filtruotas vanduo.

TAIKYMAS

- ▶ Prieš naudodami patikrinkite, ar įrenginys ir eksploatacinė įranga yra nepriekaištingos būklės ir yra saugūs naudoti. Nenaudokite įrenginio, jei jis nėra idealios būklės.
- ▶ Nenukreipkite srovės į save ar kitus, kad išvolytumėte drabužius ar avalynę.
- ▶ Nenaudokite skysčių, kurių sudėtyje yra tirpiklių, neskiestų rūgščių, acetonu ar tirpiklių! Tai apima benzina, daug skiediklius, šildymo alyvą. Išpurkšti garai yra labai degūs, sproguš ir toksiški.
- ▶ Naudojant įrenginį pavojingose vietose (pvz., degalinėse), reikia laikytis atitinkamų saugos taisyklių. Draudžiama eksploatuoti įrenginį potencialiai sprogiose vietose.
- ▶ Įrenginys turi būti pastatytas ant tvirtu pagrindo.
- ▶ Būkite atsargūs, jei naudojate mašiną uždaroje erdvėje, užtikrinkite tinkamą vėdinimą. Užtikrinkite, kad visos transporto priemonės valymo metu būtų išjungtos.
- ▶ Norint naudoti šį įrenginį, visada reikia naudoti abi rankas. Nedirbkite nuo kopėčių. Būkite atsargūs, kai naudojate mašiną balkonuose ar kitose iškiliose vietose, kad visada matytumėte visus kraštus.
- ▶ Naudokite tik gamintojo rekomenduojamus ploviklius. Laikykites ploviklio gamintojų naudojimo, šalinimo ir įspėjimo nurodymų.
- ▶ Visi srovei laidūs komponentai darbo zonoje turi būti apsaugoti nuo vandens pusrū.
- ▶ Pistoletu gaidukas darbo metu neturi būti įstrigęs padėtyje „ON“.
- ▶ Dėvėkite tinkamus apsauginius drabužius, kad apsaugotumėte nuo vandens pusrū. Nenaudokite mašinos žmonėms pasiekiamoje vietoje, nebent jie taip pat dėvi apsauginius drabužius.
- ▶ Jei reikia, dėvėkite asmenines apsaugos priemones (AAP), pvz., apsauginius akinius, kvėpavimo takų apsaugą ir tt, kad apsaugotumėte nuo vandens, dalelių ir (arba) aerozolių, išsipurškusių iš dalių.
- ▶ Naudojant aukšto slėgio ploviklius gali susidaryti aerozoliai. Aerozolių įkvėpimas gali būti pavojingas sveikatai.
- ▶ Dėl didelio slėgio objektai gali atsokti. Jei reikia, dėvėkite tinkamas personalo apsaugos priemones, pvz., apsauginius akinius.
- ▶ Transporto priemonės padangas / padangų vožtuvus galima valyti tik iš mažiausiai 30 cm atstumo, kad būtų išvengta žalos aukšto slėgio srove. Pirmasis pažeidimo požymis yra padangos spalvos pakitimas. Pažeistos transporto priemonės padangos / padangų vožtuvai yra pavojingi gyvybei.
- ▶ Negalima purkšti medžiagų, kuriose yra asbesto ir kitų medžiagų, kuriose yra sveikatai pavojingų medžiagų.
- ▶ Niekada nenaudokite elektrinės plovimo be vandens filtro arba su užterštu ar pažeistu vandens filtru. Naudojant elektrinę plovyklę be vandens filtro arba su užterštu ar pažeistu vandens filtru, garantija negalios.
- ▶ Metalinės dalys po ilgo naudojimo gali įkaisti, jei reikia, mūvėkite apsaugines pirštines.
- ▶ Venkite plovimo aukštu slėgiu esant blogoms oro sąlygoms, ypač kai yra žaibo pavojus.

OPERACIJA

- ▶ Operatorius turi naudoti įrenginį pagal taisykles. Jis/ ji turi atsižvelgti į vietines sąlygas ir žinoti apie kitus žmones, ypač vaikus, kai naudoja įrenginį.
- ▶ Įrenginį gali naudoti tik įgalioti asmenys, kurie yra išmokyti arba įrodė, kad gali valdyti įrenginį. Įrenginio

- neturi naudoti vaikai ar nepilnamečiai (nelaimingų atsitikimų pavojus dėl netinkamo įrenginio naudojimo).
- ▶ Niekada neleiskite vaikams, asmenims, turintiems fizinį, jutiminių ar protinį apribojimą arba patirties ir (arba) žinių stokos, ir (arba) asmenims, kurie nėra susipažinę su šiomis instrukcijomis, naudotis mašina. Vietos taisyklės gali apriboti operatoriaus amžių.
- ▶ Vaikus reikia prižiūrėti, kad jie nežaistų su mašina.
- ▶ Įrenginio niekada negalima palikti be priežiūros, kai įrenginys įjungtas.
- ▶ Vandens srovė iš aukšto slėgio antgalio sukelia pistoleto atatrąką. Todėl pistoletą ir purkštuvą laikykite tvirtai abiem rankomis.
- ▶ Motorinėms transporto priemonėms valyti niekada nenaudokite rotorinio antgalio arba pieštuko purkštuko.

ELEKTROS SAUGA

ĮSPĖJIMAS! Įsijunkite, ištraukite kištuką iš elektros tinklo prieš reguliuodami, valydami arba jei laidas buvo perpjautas, pažeistas ar įsipainiojęs.

Jūsų aparatas yra dvigubai izoliuotas dėl saugumo ir nereikalauja įžeminimo. Darbinė įtampa yra 230 V kintamoji, 50 Hz (ne ES šalyse 220 V, 240 V, jei taikoma). Norėdami padidinti elektros saugumą, naudokite liekamiosios srovės įtaisą (RCD), kurio išjungimo srovė ne didesnė kaip 30 mA. Visada patikrinkite RCD kiekvieną kartą, kai jį naudojate. Maitinimo kabeliai turi būti reguliariai tikrinami, ar nėra pažeidimų, ir juos galima naudoti tik tada, kai jie yra nepriekaištingos būklės. Jei maitinimo laidą reikia pakeisti, tai turi atlikti įgaliotasis techninės priežiūros atstovas, kad būtų išvengta pavojaus saugai.

Naudokite tik patvirtintus ilginamuosius laidus.

ĮSPĖJIMAS! Netinkami ilginamieji laidai gali būti pavojingi. Prailginimo laidas, kištukas ir lizas turi būti vandeniu nelaidžios konstrukcijos ir skirti naudoti lauke.

Prailginimo laidai, kabeliai, laidai, ritės turi būti naudojami tik tuo atveju, jei jie atitinka EN 61242/IEC 61242 arba IEC 60884-2-7. Jei dirbdami su gaminiu norite naudoti ilginamąjį kabelį, naudokite tik šių matmenų laidą:

Nominalus laidininko plotas nuo 1,5 mm² iki maks. 20 m kabelio ilgis laido prailginimo rinkiniui.

Jungtys (kištukai ir kištukiniai lizdai) turi būti sausi ir nepakilę į žemę. Rekomenduojama tai atlikti naudojant laido ritę, kuri išlaiko lizdą bent 60 mm virš žemės. Pastaba: Jei naudojamas ilginamasis laidas, jis turi būti įžemintas ir per kištuką prijungtas prie maitinimo tinklo įžeminimo kabelio pagal nustatytas saugos taisykles. Žr. ilginimo laido, laido, ritės gamintojo instrukcijų vadovą ir vietinius elektros instaliacijos reikalavimus.

PRIEŽIŪRA

- ▶ Prieš atlikdami visus valymo ir priežiūros darbus ir prieš keisdami komponentus, išjunkite įrenginį. Ištraukite maitinimo kištuką, jei įrenginys maitinamas iš tinklo.
- ▶ Remontą gali atlikti tik įgalioti FFΦGROUP aptarnavimo centrai.

PRIEDAI IR ATSARGINĖS DALYS

- ▶ Turi būti naudojami FF GROUP patvirtinti priedai ir atsarginės dalys. Originalūs priedai ir atsarginės dalys garantuoja, kad įrenginys gali būti naudojamas saugiai ir be gedimų.

PASKIRTIS

Produktas skirtas zonoms ir objektams už namų, įrangių, transporto priemonių ir valčių valymui, jei naudojami atitinkami FF GROUP patvirtinti priedai ir valymo priemonės. Naudojimas pagal paskirtį yra susijęs su naudojimu 0°C ir 40°C aplinkos temperatūroje.

TECHNINIAI DUOMENYS

Straipsnio numeris	43 417	43 418
Modelis	150i	160i
Nominali įtampa	V	220-240
	Hz	50
Nominali įvesties galia	W	2500 3000
Apsaugos klasė		II
Apsaugos laipsnis		IPX5
Siurblio medžiaga		Aluminium
Maksimalus slėgis	bar	150 160
Vardinis slėgis	bar	130 140
Vardinis srautas	l/h	438 522
Automatinio sustabdymo sistema		✓ ✓
Svoris	kg	22,3 25
Garso emisijos vertės nustatytos pagal EN 60335-1, EN 60335-2, EN 62233		
Paprastai gaminio A svertinis triukšmo lygis yra:		
Garso slėgio lygis	dB(A)	89 78
Garso galios lygis	dB(A)	96 89
Neaiškumas K	dB	3 3
Bendros vibracijos vertės ah (triasių vektorių suma) ir neapibrėžtis K, nustatytos pagal EN 60335-1, EN 60335-2, EN 62233		
Maksimalus vibracijos lygis:		
a _h	m/s ²	5,05 1,8
K	m/s ²	1,5 0,05

IDENTIFIKAVIMAS

- Rankena
- Maitinimo laido kabliukas
- JJUNGTI/IŠJUNGTI
- Maitinimo laidas
- Vandens išleidimo anga
- Ratas
- Aukšto slėgio žarnos kabliukas
- Aukšto slėgio žarna
- Ginklinis pistoletas
- Paleidimo pistoleto kabliukas
- Galinis dėklas
- Ploviklio bakas
- Antgalis su reguliuojamu purškimo antgaliu
- Vandens įvadas
- Atleiskite pistoleto gaiduko mygtuką
- Paleidimo ginklo apsauga
- Ploviklio regulatorius

SURINKIMAS

- Istumkite rankeną į vietą dviem varžtais.
 - Pastumkite gaiduko pistoleto laikiklį į vietą.
 - Paleidimo pistoleto apsaugos montavimas.
 - Suraskite maitinimo laidą, kad galėtumėte laikyti.
 - Surinkimo pistoletas.
 - Prijunkite aukšto slėgio žarną prie paleidimo pistoleto.
 - Atjunkite slėgio žarną.
 - Prijunkite aukšto slėgio žarną prie mašinos vandens išleidimo angos.
 - Prijunkite sodo žarną prie vandens įleidimo angos.
- DĖMESIO! VISADA NAUDOKITE VANDENS FILTRĄ.**
Prijunkite vandens tiekimą.
DĖMESIO! Vandenyje esantys nešvarumai gali sugadinti aukšto slėgio siurblių ir priedus

NAUDOKITE SU ALTERNATYVIAIS VANDENS ŠALTINIAIS

Elektrinė plovimo mašina yra savaime išsiurbianti ir leidžia siurbti vandenį iš talpyklų arba natūralių vandens šaltinių. SVARBU, kad vandens filtras būtų švarus, kai įkišamas į vandens įleidimo angą, ir kad būtų įtrauktas tik švarus vanduo.

ATVIRI REZERVUARAI/KONTEINERIAI IR NATŪRALŪS VANDENS ŠALTINIAI

Naudokite savaiminio išsiurbimo priedų rinkinį, kurį sudaro:

- Įleidimo filtras su atbuliniu vožtuvu
- 3m sustiprinta tiekimo žarna
- Universali jungtis prie aukšto slėgio plovimo įrenginio

Tai leidžia aukšto slėgio plovimo įrenginiui ištraukti vandenį iki 0,5 m virš vandens lygio šaltinyje maždaug per 15 sekundžių.

Visiškai panardinkite 3 m žarną į vandenį, kad išstumtumėte orą žarnoje. Prijunkite 3 m žarną prie elektrinės poveržlės ir įsitinkinkite, kad įleidimo filtras lieka po vandeniu.

Nuėmę purškimo pistoletą, įjunkite elektrinę plovimo mašiną ir naudokite ją tol, kol vanduo tolygiai ištekės iš aukšto slėgio žarnos. Jei po 25 sekundžių iš aukšto slėgio žarnos nebėga vanduo, išjunkite elektrinį ploviklį ir patikrinkite visas jungtis. Kai tik vanduo išteka iš aukšto slėgio žarnos, išjunkite elektrinį ploviklį ir prijunkite pistoletą bei antgalį, kad galėtumėte pradėti darbą. Svarbu, kad žarnos ir movos būtų kokybiškos ir tvirtai sujungtos, o sandarikliai nepažeisti ir tinkamai įkišti. Laisvos jungtys gali trukdyti gruntuoti.

OPERACIJA

DĖMESIO! Sausas veikimas ilgiau nei 2 minutes gali sugadinti aukšto slėgio siurbli. Jei per 2 minutes prietaisas nepadidėja slėgio, išjunkite prietaisą ir tęskite vadovaudamiesi skyriuje „Trikčių šalinimas“ pateiktais nurodymais.

Aukšto slėgio veikimas

ATSARGIAI! Naudodami srovę dažytiems paviršiams valyti, išlaikykite bent 30 cm atstumą, kad nepažeistumėte.

ATSARGIAI! Įsitinkinkite, kad įjungimo/išjungimo jungtis nustatytas į „OFF/O“, ir įkiškite kištuką į tinkamai sumontuotą lizdą.

DĖMESIO! Skalbyklė turi būti naudojama ant saugaus ir stabilaus paviršiaus stovint, vertikaliaje padėtyje.

Prijunkite gaminį prie maitinimo ir vandens tiekimo, kaip aprašyta.

- Atidarykite vandens tiekimą.
- Laikykite gaiduką abiem rankomis.
- Nukreipkite antgalį nuo savęs link valomo paviršiaus.

PASTABA: Įsitikinkite, kad atleidimo gaiduko pistoleto mygtukas **(15)** yra ant atrakinimo padėties, kad būtų galima paspausti gaiduką.

- Atrakinkite gaiduką ir spauskite jį, kol pro antgalį tekės pastovus vandens kiekis, kad žarnoje įstrigęs oras galėtų išeiti **(J)**.
- Atleiskite gaiduką.

- Pasukite jungiklį „ON/OFF“ į padėtį „ON/I“ **(K)**.
- Laikykite gaiduką abiem rankomis. Nukreipkite vandens srovę į valomą objektą ir paspauskite gaiduką. Atleiskite paleidimo pistoleto svirtį; prietaisas vėl išsijungs ir sustabdys vandens srovę. Sistemoje išlieka aukštas slėgis.

ISPĖJIMAS! Saugokitės atatrunkos, kai paspausite gaiduką!

PASTABA: per ilgesnes pertraukas (daugiau nei 5 minutes) taip pat išjunkite prietaisą naudodami „ON/OFF“ jungiklį.

EKSPLOATACIJA SU PLOVIKLIU

Naudokite tik aukšto slėgio plovimo mašinoms tinkamas valymo priemonės. Rekomenduojame skalbimo priemonės naudoti taupiai, tausojant aplinką. Laikykitės rekomenduojamo skiedimo, nurodyto ploviklio etiketėje.

Ploviklio galima įpilti tik tada, kai prietaisas veikia žemo slėgio režimu.

PAVOJUS! Naudojant ploviklius, būtina laikytis ploviklio gamintojo išduoto medžiagų duomenų saugos lapo, ypač nurodymų dėl asmeninių apsaugos priemonių.

Numikite švaraus ploviklio buteliuko dangtelį. Pripildykite baką ploviklio, specialiai sukurtu naudoti su aukšto slėgio plovimo įrenginiais **(L)**.

Sumontuokite pistoletą su reguliuojamu purškimo antgaliu ant gaiduko pistoleto **(M)**.

Pastumkite antgalį į priekį į padėtį „žemai“. Ploviklio srautas reguliuojamas regulatoriumi **(Q)**.

REKOMENDUOJAMAS VALYMO BŪDAS

- ▶ Taupiai purškite ploviklio ant sauso paviršiaus ir leiskite jam sureaguoti, bet neišdžiūti.
- ▶ Pastumkite antgalį atgal į aukštą padėtį, kad pašalintumėte ploviklį.

PO OPERACIJOS SU PLOVIKLIU

Darbo pabaigoje ištuštinkite ir išplaukite ploviklio baką. Norėdami išplauti baką, vietoj ploviklio naudokite švarų vandenį.

BAIGTI OPERACIJA

- ▶ Atleiskite paleidimo pistoleto svirtį.
 - ▶ Išjunkite prietaisą „ON/OFF“.
 - ▶ Ištraukite maitinimo kištuką iš lizdo.
- Aukšto slėgio žarną nuo pistoleto ar prietaiso atskirkite tik tada, kai sistemoje nėra slėgio.

DĖMESIO!

- Paspauskite paleidimo pistoleto svirtį, kad atleistumėte likusį slėgį sistemoje.

- Atleiskite paleidimo pistoleto svirtį.
- Užfiksukite gaiduko pistoleto **(M)** svirtį.
- Atkreipkite dėmesį, kad atjungus tiekimo arba aukšto slėgio žarną žarna pripildyta vandens.
- Atjunkite prietaisą nuo vandens tiekimo.

PRIEŽIŪRA IR APTARNAVIMAS

Sustokite, ištraukite kištuką iš maitinimo šaltinio ir atjunkite nuo vandens tiekimo.

Pastaba: Norėdami užtikrinti ilgą ir patikimą tarnavimą, reguliariai atlikite toliau nurodytus techninės priežiūros darbus.

Reguliariai tikrinkite, ar nėra akivaizdžių defektų, pvz., atsilaisvintųjų tvirtinimo detalių ir susidėvėjusių ar pažeistų dalių.

Patikrinkite, ar dangčiai ir apsaugai nepažeisti ir tinkamai sumontuoti. Prieš naudodami atlikite reikiamą techninę priežiūrą arba remontą.

Jei reikia pakeisti maitinimo laidą, tai turi atlikti FF GROUP arba įgaliotasis FF GROUP techninės priežiūros atstovas, kad būtų išvengta pavojaus saugai.

REGULIARIAI VALYKITE VANDENS FILTRĄ / ANTGAĮ

- ▶ Vandens filtras neturi būti pažeistas.
- ▶ Ištraukite sieta **(O)**
- ▶ Nuvalykite sieta po tekančiu vandeniu.
- ▶ Vėl įkiškite sieta į vandens filtrą ir sumontuokite filtrą ant mašinos.
- ▶ Nuvalykite antgalį pateiktu adatos valymo įrankiu. Numikite purškimo antgalį nuo pistoleto. Pašalinkite nešvarumus nuo purškuko angos ir nuplaukite **(P)**.

APLINKOS APSAUGA

Perdirbkite žaliavas, o ne išmeskite kaip atliekas. Mašina, priedai ir pakuotės turi būti rūšiuojamos taip, kad jos būtų perdirbtos nekenksmingos aplinkai. Plastikiniai komponentai yra paženklinti, kad juos būtų galima perdirbti.

GARANTIJA

Šiam gaminiui suteikiama garantija pagal teisinius / konkrečios šalies reglamentus, kurie galioja nuo pirmojo naudotojo įsigijimo datos. Garantija netaikoma žalai, atsiradusioms dėl normalaus nusidėvėjimo, perkrovis ar netinkamo naudojimo. Jei turite pretenzijų, visiškai surinktą mašiną nusiųskite pardavėjui arba elektrinių įrankių aptarnavimo centrui.

ENGLISH		
TROUBLESHOOTING		
Problem	Possible cause	Solution
Motor refuses to start	Plug not connected	Connect plug
	Mains socket faulty	Use another socket
	Fuse faulty/blown	Replace fuse
	Extension cable damaged	Try without extension cable
	Motor protector has activated	Allow to cool for 15 minutes
	Frozen	Wait for pump/water supply hose/accessory to thaw
Motor stops	Fuse faulty/blown	Replace fuse
	Motor protector has activated	Allow to cool for 15 minutes
	Wrong mains voltage	Check that mains voltage corresponds to specifications on the model tag
Fuses blow	Fuses incorrectly rated	Change to a mains supply higher than the pressure washer amp consumption
Motor starts but no pressure	Nozzle partly blocked	Clean nozzle
Motor "sounds" but fails to start	Insufficient power supply	Check that the voltage of the mains power supply line is the same as that on the plate
	Voltage loss due to use of extension cable	Check characteristics of extension cable
	Appliance not used for a long period of time	Contact your FF GROUP Service Centre
	Problems with TSS (Total Stop System) device	Contact your FF GROUP Service Centre
Pressure pulsating	Air in the inlet water supply hose/pump	Allow power washer to operate with spray-gun trigger actuated and water cock open, until a uniform operating pressure is achieved
	Inadequate water supply	Check that the water supply corresponds to specifications. The minimum specification for the water supply hose is 1/2" or 13 mm diameter
	Water filter blocked	Clean water filter
	Water supply hoses squeezed	Straighten out kinked water supply hoses
	High pressure hose too long	Remove high-pressure hose extension; max. hose length 7 m
Pressure too low, but steady Note: Several types of accessory will normally deliver a lower pressure	Nozzle worn	Change the nozzle
	Start/stop valve worn	Quickly actuate trigger 5 times in a row
Motor starts up but with restricted or no working pressure	No water supply	Connect water supply
	Water filter clogged up	Clean the water filter
	Nozzle clogged up	Clean nozzle
The pressure washer starts irregularly by itself	Pump/spray gun leaky	Contact your FF GROUP Service Centre
Water leaks from machine	Leaking pump	A slight water leak is permissible; in case of excessive leak, contact FF GROUP Service Centre
	Detergent too dense	Dilute with water
No detergent taken in	Residue or restriction in cleaning agent nozzle	Flush with clean water and eliminate any restrictions. If the problem persists, contact your FF GROUP Service Centre

FRANÇAIS

RÉSOLUTION DES PROBLÈMES

Problème	Cause possible	Solution
Le moteur ne démarre pas	La fiche n'est pas branchée	Brancher la fiche
	Prise de courant défectueuse	Utiliser une autre prise
	Le fusible a sauté	Remplacer le fusible
	Rallonge endommagée	Essayer sans rallonge
	Le dispositif de protection de surcharge est déclenché	Laissez refroidir le moteur pendant 15 min
	Gelé	Laisser dégeler la pompe, le tuyau d'eau ou les accessoires
Le moteur s'arrête	Le fusible a sauté	Remplacez le fusible
	Mauvaise tension du secteur	Contrôler la tension du secteur, elle doit correspondre à l'indication figurant sur la plaque signalétique
	Le dispositif de protection de surcharge est déclenché	Laissez refroidir le moteur pendant 15 min
	Fausse tension du réseau	Contrôler si la tension du réseau correspond aux indications sur la plaque signalétique
Le fusible a sauté	Le fusible est insuffisant	Brancher l'appareil sur un circuit électrique dont le système de protection est approprié à la puissance du nettoyeur haute pression
Le moteur marche mais pas de pression	Buse en partie bouchée	Nettoyer la buse
Le moteur fait du bruit mais ne fonctionne pas	Tension d'alimentation insuffisante	Contrôlez si la tension du secteur correspond aux indications sur la plaque signalétique
	Tension trop basse à cause d'une rallonge	Vérifiez que la rallonge est appropriée à cet usage
	L'appareil n'a pas été utilisé pendant longtemps	Veillez vous adresser au Service Après-Vente agréé FF GROUP
	Problèmes avec la fonction Autostop	Veillez vous adresser au Service Après-Vente agréé FF GROUP
	Problèmes avec le système TSS (Total Stop System)	Veillez vous adresser au Service Après-Vente agréé FF GROUP
Pression discontinue	De l'eau dans le tuyau ou dans la pompe	Laisser fonctionner le nettoyeur haute pression avec la lance pulvérisatrice ouverte, le robinet ouvert et la buse réglée sur basse pression jusqu'à ce qu'une pression de travail régulière soit atteinte
	Alimentation en eau ne fonctionne pas correctement	Contrôler si le raccord de robinet correspond aux indications figurant dans les Caractéristiques techniques. Les plus petits tuyaux d'eau pouvant être utilisés présentent un diamètre de 1/2" ou Ø 13mm
	Filtre d'eau bouché	Nettoyer le filtre d'eau
	Tuyau d'eau serré ou coincé ou plié	Poser correctement le tuyau d'eau
	Tuyau flexible haute pression trop long	Enlever la rallonge du tuyau haute pression, longueur maximale du tuyau d'eau 7m

La pression est régulière mais trop basse Note: certains accessoires font baisser la pression	Buse usée	Remplacer la buse
	Soupape de démarrage/d'arrêt usée	Appuyer sur la gâchette rapidement cinq fois de suite
Le moteur tourne ais la pression est limitée ou impossible d'obtenir la pression de travail	Pas de raccord sur l'eau	Raccorder l'eau
	Filtre bouché	Nettoyer la buse
	Buse bouchée	Nettoyer la buse
Le nettoyeur haute pression démarre tout seul	La pompe ou la lance pulvérisatrice ne sont pas étanches	Veillez vous adresser au Service Après-Vente agréé FF GROUP
L'appareil n'est pas étanche	La pompe n'est pas étanche	De faibles fuites d'eau sont admissibles ; en cas de fuites plus importantes, veuillez consulter le service après-vente
	Le détergent est visqueux	Diluer avec de l'eau
Le détergent n'est pas aspiré	Restes ou engorgement dans la buse détergent	Rincer à l'eau claire et éliminer l'engorgement. Si le problème persiste, consulter le Centre de Service Après-Vente FF GROUP

ITALIANO

RISOLUZIONE DEI PROBLEMI

Problema	Possibile causa	Soluzione
Il motore non funziona	La spina non è collegata	Collegare la spina
	Presa difettosa	Utilizzare un'altra presa
	Il fusibile è scattato	Sostituire il fusibile
	Cavo di prolunga danneggiato	Provare senza cavo di prolunga
	La protezione del motore è scattata	Lasciare raffreddare il motore per 15 min
	Congelato	Lasciare disgelare pompa, tubo flessibile dell'acqua o accessori
Il motore resta fermo	Il fusibile è scattato	Sostituire il fusibile
	La tensione di rete non è corretta	Controllare la tensione di rete che deve corrispondere all'indicazione riportata sulla targhetta di identificazione
	La protezione del motore è scattata	Lasciare raffreddare il motore per 15 min
	Tensione di rete errata	Controllare se la tensione di rete corrisponde alle specifiche riportate sulla targhetta
Il fusibile scatta	Fusibile troppo debole	Collegare ad un circuito elettrico protetto adatto alla potenza dell'idropulitrice
Il motore è in funzione tuttavia la pressione è assente	La lancia è parzialmente ostruita	Pulire la lancia
	Tensione di rete insufficiente	Controllare se la tensione della rete elettrica corrisponde ai dati riportati sulla targhetta di identificazione
Rumore del motore presente tuttavia nessuna funzione	Tensione troppo bassa a causa dell'impiego di un cavo di prolunga	Controllare se il cavo di prolunga è adatto
	L'apparecchio non è stato utilizzato per lungo tempo	Rivolgersi ad un Servizio Assistenza Clienti FF GROUP autorizzato
	Problemi con la funzione di arresto automatico	Rivolgersi ad un Servizio Assistenza Clienti FF GROUP autorizzato
	Problemi con il dispositivo TSS (Total Stop System)	Rivolgersi ad un Servizio Assistenza Clienti FF GROUP autorizzato
Pressione pulsante	Aria nel tubo flessibile dell'acqua oppure nella pompa	Far funzionare l'idropulitrice con pistola a spruzzo aperta, rubinetto dell'acqua aperto e con ugello regolato su bassa pressione fino a quando viene raggiunta una pressione operativa uniforme
	Alimentazione dell'acqua non corretta	Controllare se l'attacco dell'acqua corrisponde alle indicazioni riportate nei dati tecnici. I tubi più piccoli dell'acqua che possono essere utilizzati sono da 1/2" oppure Ø 13mm
	Filtro dell'acqua intasato	Pulire il filtro dell'acqua
	Tubo flessibile dell'acqua schiacciato oppure piegato	Posare il tubo flessibile dell'acqua in linea retta
	Tubo flessibile alta pressione troppo lungo	Togliere la prolunga del tubo flessibile alta pressione, max. lunghezza del tubo dell'acqua 7 m

Pressione uniforme ma insufficiente Nota: Un determinato accessorio causa una bassa pressione	Lancia usurata	Sostituire la lancia
	Valvola avvio/arresto usurata	Azionare velocemente il grilletto 5 volte consecutivamente
Il motore è in funzione tuttavia pressione limitata oppure pressione operativa assente	Acqua non collegata	Collegare l'acqua
	Filtro intasato	Pulire il filtro
	Lancia ostruita	Pulire la lancia
L'idropulitrice si avvia da sola	Pompa oppure pistola a spruzzo non a tenuta ermetica	Rivolgersi ad un Servizio Assistenza Clienti FF GROUP autorizzato
L'apparecchio non è a tenuta ermetica	La pompa non è a tenuta ermetica	Lievi perdite di acqua sono ammissibili, in caso di perdite maggiori contattare il Servizio di Assistenza Clienti
	Detergente troppo viscoso	Diluire con acqua
Il detergente non viene aspirato	Resti oppure strozzature nella bocchetta per detergente	Sciacquare con acqua pulita ed eliminare le strozzature Se il problema continua ad essere presente rivolgersi ad un Centro di Assistenza FF GROUP per istruzioni

ΕΛΛΗΝΙΚΑ

ΑΝΑΖΗΤΗΣΗ ΣΦΑΛΜΑΤΩΝ

Πρόβλημα	Πιθανή αιτία	Λύση
Το μηχάνημα δεν ξεκινάει	Το φως δεν είναι στην πρίζα	Βάλτε το φως στην πρίζα
	Η πρίζα είναι χαλασμένη	Βάλτε το φως σε άλλη πρίζα
	«Επεσε/Κάηκε» η ασφάλεια	Ανεβάστε/Αλλάξτε την ασφάλεια
	Χαλασμένο καλώδιο επιμήκυνσης	Δοκιμάστε χωρίς καλώδιο επιμήκυνσης
	Ενεργοποιήθηκε η προστασία κινητήρα	Αφήστε τον κινητήρα 15 λεπτά να κρυώσει
Το μηχάνημα διακόπτει τη λειτουργία του	Πάγωμα	Ξεπαγώστε την αντλία, το σωλήνα νερού ή τα εξαρτήματα
	«Επεσε/Κάηκε» η ασφάλεια	Ανεβάστε/Αλλάξτε την ασφάλεια
	Λάθος τάση δικτύου	Ελέγξτε την τάση δικτύου, πρέπει να εκπληρώνει τα στοιχεία επάνω στην πινακίδα κατασκευαστή
«Επεσε/Κάηκε» η ασφάλεια	Ενεργοποιήθηκε η προστασία κινητήρα	Αφήστε τον κινητήρα 15 λεπτά να κρυώσει
	Λάθος τάση δικτύου	Βεβαιωθείτε ότι η τάση δικτύου ανταποκρίνεται στις προδιαγραφές επάνω στην πινακίδα κατασκευαστή
«Επεσε/Κάηκε» η ασφάλεια	Χαμηλά αμπέρ	Συνδέστε το πλυντικό υψηλής πίεσης σε ένα άλλο ηλεκτρικό κύκλωμα επαρκώς ασφαλισμένο
Το μηχάνημα λειτουργεί χωρίς να υπάρχει πίεση	Ακροφύσιο μερικώς βουλωμένο	Καθαρίστε το ακροφύσιο
Ο κινητήρας ακούγεται μεν, αλλά δεν κινείται	Ανεπαρκής τάση δικτύου	Βεβαιωθείτε ότι η τάση του ηλεκτρικού δικτύου ανταποκρίνεται στα στοιχεία που αναγράφονται επάνω στην πινακίδα του κατασκευαστή
	Πολύ υψηλή πτώση τάσης στο καλώδιο επιμήκυνσης	Ελέγξτε την καταλληλότητα του καλωδίου επιμήκυνσης
	Η συσκευή δεν είχε χρησιμοποιηθεί για πολύ καιρό	Απευθυνθείτε σε ένα εξουσιοδοτημένο κατάστημα Service της FF GROUP
	Προβλήματα με τη λειτουργία αυτόματης απενεργοποίησης	Απευθυνθείτε σε ένα εξουσιοδοτημένο κατάστημα Service της FF GROUP
Παλμική λειτουργία	Προβλήματα με τη διάταξη TSS (Total Stop System)	Απευθυνθείτε σε ένα εξουσιοδοτημένο κατάστημα Service της FF GROUP
	Αέρας στην αντλία ή/και στο σωλήνα νερού	Για να επιτευχθεί ομοιόμορφη πίεση εργασίας αφήστε το πλυντικό υψηλής πίεσης να λειτουργήσει με ανοικτό πιστόλι εκτόξευσης, ανοικτή βρύση και με ακροφύσιο ρυθμισμένο για χαμηλή πίεση
	Η παροχή νερού δεν είναι άψογη	Ελέγξτε η παροχή της βρύσης να εκπληρώνει τα αντίστοιχα στοιχεία στα Τεχνικά Χαρακτηριστικά. Οι στενότεροι σωλήνες νερού που επιτρέπεται να χρησιμοποιηθούν έχουν διατομή 1/2" ή Ø 13mm
	Βουλωμένο φίλτρο νερού	Καθαρίστε το φίλτρο νερού
	Τσακισμένος ή διπλωμένος σωλήνας νερού	Ισιώστε το σωλήνα νερού
Πολύ μακρύς σωλήνας υψηλής πίεσης	Πολύ μακρύς σωλήνας υψηλής πίεσης	Ελέγξτε/Αφαιρέστε την επιμήκυνση του σωλήνα υψηλής πίεσης, μέγιστο μήκος σωλήνα νερού 7m

Η πίεση είναι σταθερή αλλά πολύ χαμηλή Υπόδειξη: Κάποιο εξάρτημα προκαλεί πτώση της πίεσης	Φθαρμένο ακροφύσιο	Αλλάξτε ακροφύσιο
	Εκκίνησης/διακοπής	Πατήστε τη σκανδάλη 5 φορές γρήγορα και αλλεπάλληλα
Ο κινητήρας λειτουργεί μεν, η πίεση όμως είναι περιορισμένη ή λείπει η πίεση λειτουργίας	Δεν συνδέθηκε νερό	Συνδέστε νερό
	Βουλωμένο φίλτρο	Καθαρίστε το φίλτρο
	Βουλωμένο ακροφύσιο	Καθαρίστε το ακροφύσιο
Το πλυντικό υψηλής πίεσης ξεκινά από μόνο του	Η αντλία ή/και πιστόλι εκτόξευσης δεν είναι στεγανή/ό	Απευθυνθείτε σε ένα εξουσιοδοτημένο κατάστημα Service της FF GROUP
Η συσκευή δεν είναι στεγανή	Η αντλία δεν είναι στεγανή	Επιτρέπονται μόνο ελάχιστες διαρροές νερού. Απευθυνθείτε στο Service όταν οι διαρροές είναι μεγάλες
	Το απορρυπαντικό είναι πολύ παχύρρευστο	Αραιώστε το με νερό
Το απορρυπαντικό δεν αναρροφάται	Κατάλοιπα ή στένωση στο ακροφύσιο του απορρυπαντικού	Ξεπλύνετε το σωλήνα με καθαρό νερό και εξουδετερώστε τη στένωση. Όταν το πρόβλημα δεν εξουδετερωθεί συμβουλευτείτε το FF GROUP Service Center.

SRPSKI

REŠAVANJE PROBLEMA

Problem	Mogući uzrok	Rešenje
Motor ne kreće	Utikač nije priključen	Priključiti utikač
	Utičnica je u kvaru	Koristite drugu utičnicu
	Osigurač je izbio	Promeniti osigurač
	Oštećen produžni kabl	Probajte bez produžnog kabla
	Motorna zaštita je reagovala	Motor 15 min ohladite
	Zamrznuto	Odmrznite pumpu, crevo za vodu ili pribor
Motor ostaje da stoji	Osigurač je isključio	Promeniti osigurač
	Napon mreže nije pravi	Prekontrolisati napon mreže, mora odgovarati podatku na tipskoj tablici
	Motorna zaštita je reagovala	Motor 15 min ohladite
Osigurač isključuje	Pogrešan napon mreže	Prekontrolišite da li mrežni napon odgovara specifikacijama na tipskoj tablici
	Osigurač je preslab	Priključiti na neki strujni krug, koji je osiguran odgovarajući snazi čistača sa visokim pritiskom
Motor radi ali nema pritiska	Mlaznica je delimično zapušena	Očistiti mlaznicu
Šum motora međutim bez funkcije	Nedovoljan napon mreže	Ispitajte da li odgovara napon strujne mreže podacima na tipskoj tablici
	Suviše nizak napon zbog upotrebe produžnog kabla	Ispitajte da li je pogodan produžni kabl
	Uredjaj nije korišćen dugo vremena	Obratite se stručnom FF GROUP servisu
	Problemi sa autostop funkcijom	Obratite se stručnom FF GROUP servisu
Pritisak pulzira	Problemi sa TSS-uredjajem (Total Sop sisem)	Obratite se stručnom FF GROUP servisu
	Vazduh je u crevu za vodu ili pumpi	Pustite da radi čistač visokog pritiska sa otvorenim pištoljom za prskanje, otvorenom slavinom za vodu i mlaznicom podešenom na niski pritisak, sve dok se ne postigne ravnomeran radni pritisak
	Nekorektno snabdevanje vodom	Prekontrolisati da li priključak za vodu odgovara podatku na tehničkim podacima. Najmanja creva za vodu smeju da se upotrebe, ona su 1/2" ili Ø 13mm
	Filter za vodu zapušten	Očistiti filter za vodu
	Crevo za vodu prignječeno ili prelomljeno	Postaviti pravo crevo za vodu
Pritisak je ravnomeran, međutim suviše nizak Pažnja: Odredjeni pribor prouzrokuje niski pritisak	Crevo visokog pritiska je predugačko	Skinuti proizivač creva visokog pritiska, maks. dužina creva za vodu je 7m
	Mlaznica je istrošena	Promeniti mlaznicu
	Ventil za start i stop je istrošen	Okidač 5 puta aktivirati brzo jedno za drugim

Motor radi međutim pritisak je ograničen ili nema radnog pritiska	Voda nije priključena	Priključiti vodu
	Filter je zapušten	Očistiti filter
	Mlaznica je zapuštena	Očistiti mlaznicu
Čistač visokog pritiska startuje sam od sebe	Nezaptivena pumpa ili pištolj za prskanje	Obratite se stručnom FF GROUP servisu
Uredjaj je nezaptiven	Pumpa je nezaptivena	Malo curenje vode je dozvoljeno. Kod većeg curenja kontaktirajte servis
Sredstvo za čišćenje se ne usisava	Sredstvo za čišćenje je gusto	Razblažiti vodom
	Ostaci ili suženje u srednjoj mlaznici za čišćenje	Sa čistom vodom isprati i ukloniti suženje. Ako idalje bude problema, pitati za savet FF GROUP Service Senter

HRVATSKI

TRAŽENJE GREŠKE

Simptomi	Mogući uzroci	Pomoć
Motor ne radi	Utikač nije priključen	Priključiti utikač
	Utičnica je neispravna	Koristiti drugu utičnicu
	Osigurač je reagirao	Zamijeniti osigurač
	Produžni kabel je oštećen	Pokušati bez produžnog kabela
	Reagirala je zaštita motora	Motor ostaviti da se ohladi u trajanju 15 minuta
	Smrzavanje	Ostaviti da se odmrzne pumpa, crijevo za vodu ili pribor
Motor ostaje mirovati	Osigurač je reagirao	Zamijeniti osigurač
	Mrežni napon nije odgovarajući	Kontrolirati mrežni napon koji mora odgovarati podacima sa tipske pločice
	Reagirala je zaštita motora	Motor ostaviti da se ohladi u trajanju 15 minuta
	Pogrešan mrežni napon	Provjerite da li mrežni napon odgovara tehničkim podacima na identifikacijskoj pločici uređaja
Osigurač je reagirao	Osigurač je suviše slab	Priključiti na strujni krug koji sigurno odgovara snazi visokotlačnog uređaja za čišćenje
Motor radi ali nema tlaka	Mlaznica je djelomično začepljena	Očistiti mlaznicu
Postoje šumovi motora ali on ne radi	Nedovoljan mrežni napon	Ispitajte da li napon električne mreže odgovara podacima na identifikacijskoj pločici
	Suviše niski napon zbog primjene produžnog kabela	Provjerite da li je produžni kabel prikladan
	Uređaj dulje vrijeme nije korišten	Obratite se za pomoć ovlaštenom FF GROUP servisu
	Problemi s Autostop funkcijom	Obratite se za pomoć ovlaštenom FF GROUP servisu
	Problemi s TSS uređajem (Total Stop System)	Obratite se za pomoć ovlaštenom FF GROUP servisu
Pulzirajući tlak	Zrak je ušao u crijevo za vodu ili u pumpu	Sve dok se ne postigne jednolični radni tlak, visokotlačni uređaj za čišćenje pustite da radi s otvorenim pištoljem za prskanje, otvorenom slavinom za vodu i sa sapnicom podešenom na niski tlak
	Opskrba vodom nije ispravna	Provjeriti da li priključak za vodu odgovara podacima iz tehničkih podataka. Najmanja crijeva za vodu koja se smiju primijeniti su 1/2" ili Ø 13mm
	Začepljen filter za vodu	Očistiti filter za vodu
	Crijevo za vodu je prignječeno ili oštro savijeno	Crijevo za vodu razvući da bude ravno
	Visokotlačno crijevo je suviše dugačko	Skinuti produžetak visokotlačnog crijeva, max. dužina crijeva za vodu 7m
Tlak je jednoličan ali je prenizak Napomena: Određeni pribor uzrokuje niži tlak	Istrošena je mlaznica	Zamijeniti mlaznicu
	Istrošen je start/stop ventil	Odvod 5 puta brzo uzastopno pritisnuti

Motor radi, ali je tlak ograničen ili nema radnog tlaka	Voda nije priključena	Priključiti vodu
	Filter je začepljen	Očistiti filter
	Mlaznica je začepljena	Očistiti mlaznicu
Visokotlačni uređaj za čišćenje starta sam	Propušta pumpa ili pištolj za prskanje	Obratite se za pomoć ovlaštenom FF GROUP servisu
Uređaj propušta	Pumpa propušta	Manja propuštanja vode su dopuštena; U slučaju većih propuštanja zatražite pomoć servisa
Sredstvo za čišćenje se ne usisava	Sredstvo za čišćenje je suviše gusto	Razrijediti ga s vodom
	Ostaci ili suženje u sapnici sredstva za čišćenje	Isprati čistom vodom i otkloniti suženje. Ako problem i dalje postoji, treba zatražiti pomoć FF GROUP ovlaštenog servisa.

ROMÂNĂ

DEPANARE

Problemă	Cauza posibilă	Soluție
Motorul nu pornește	Ștecherul nu este introdus în priză	Introduceți ștecherul în priză
	Priza de curent defectă	Folosiți altă priză
	Siguranța a întrerupt circuitul	Schimbați siguranța
	Cablu prelungitor defect	Încercați fără cablu prelungitor
	S-a activat protecția motorului	Lăsați motorul să se răcească 15 min
Motorul se oprește	Înghețate	Lăsați pompa, furtunul de apă sau accesoriile să se dezghețe
	Siguranța a întrerupt circuitul	Înlocuiți siguranța
	Tensiunea rețelei de curent nu este cea corectă	Verificați tensiunea rețelei de curent, aceasta trebuie să coincidă cu datele de pe plăcuța indicatoare a tipului mașinii
	S-a activat protecția motorului	Lăsați motorul să se răcească 15 min
Siguranță întrerupe circuitul	Tensiune de alimentare greșită	Verificați dacă tensiunea de alimentare corespunde specificațiilor de pe plăcuța indicatoare a tipului
	Siguranța este prea slabă	A se racorda la un circuit electric, asigurat corespunzător pentru puterea mașinii de curățat cu înaltă presiune
Motorul merge, dar nu există presiune	Duza parțial înfundată	Curățați duza
Motorul face zgomot dar nu funcționează	Tensiunea de la rețea este prea slabă	Verificați dacă tensiunea rețelei de curent corespunde specificațiilor de pe plăcuța indicatoare a tipului
	Tensiune prea slabă din cauza folosirii unui cablu prelungitor	Verificați dacă, cablul prelungitor este adecvat
	Mașina nu a fost folosită o lungă perioadă de timp	Adresați-vă unui centru autorizat de asistență tehnică post-vânzări FF GROUP
	Probleme cu funcția Autostop	Adresați-vă unui centru autorizat de asistență tehnică post-vânzări FF GROUP
Presiunea pulsează	Probleme la sistemul TSS (Total Stop System)	Adresați-vă unui centru autorizat de asistență tehnică post-vânzări FF GROUP
	Aer în furtunul de apă sau în pompă	Lăsați mașina de curățat cu înaltă presiune să funcționeze cu pistolul de stropit deschis, robinetul de apă deschis și duza reglată la presiune joasă, până când va fi atinsă o presiune de lucru uniformă
	Alimentarea cu apă nu se face corect	Verificați dacă racordul de apă corespunde specificațiilor din datele tehnice. Cele mai mici furtunuri de apă care pot fi folosite sunt cele cu diametrul de 1/2" sau Ø 13 mm
	Filtru de apă înfundat	Curățați filtrul de apă
	Furtunul de apă strivit sau îndoit	Așezați drept furtunul de apă
Furtunul de înaltă presiune prea lung	Scoateți prelungitorul de furtun, lungimea maximă admisă a furtunului de apă este de 7m	

Presiunea este uniformă dar prea scăzută Notă: anumite accesorii provoacă scăderea presiunii	Duza este uzată	Schimbați duza
	Supapa de pornire/oprire uzată	Acționați rapid trăgaciul de 5 ori consecutiv
Motorul merge dar presiunea este limitată sau nu există deloc presiune de lucru	Nu este racordată apa	Racordați apa
	Filtru înfundat	Curățați filtrul
	Duza înfundată	Curățați duza
Mașină de curățat cu înaltă presiune pornește singură	Pompa sau pistolul de stropit neetanș	Adresați-vă unui centru autorizat de asistență tehnică post-vânzări FF GROUP
Mașină este neetanșă	Pompa este neetanșă	Mici pierderi de apă sunt admise; în cazul unor pierderi mai mari, contactați centrul de asistență tehnică post-vânzare
Detergentul nu este absorbit	Detergentul este prea vâscos	Diluzați cu apă
	Reziduuri sau strangulări în duza pentru detergent	Clătiți cu apă curată și înlăturați strangulările. Dacă problema persistă, solicitați asistenta FF GROUP Service Center

MAGYAR		
HIBAELHÁRÍTÁS		
Probléma	Lehetséges ok	Megoldás
A motor nem hajlandó elindulni	Dugó nincs csatlakoztatva	Csatlakoztassa a dugót
	Hálózati aljzat hibás	Használjon másik aljzatot
	Biztosíték hibás/kiégett	Cserélje ki a biztosítékot
	A hosszabbító kábel sérült	Próbáld ki hosszabbító kábel nélkül
	A motorvédő aktiválódott	15 percig hagyjuk hűlni
A motor leáll	Fagyott	Várja meg, amíg a szivattyú/vízellátó tömlő/tartozék felolvad
	Biztosíték hibás/kiégett	Cserélje ki a biztosítékot
	A motorvédő aktiválódott	15 percig hagyjuk hűlni
A biztosítékok kiégnek	Hibás hálózati feszültség	Ellenőrizze, hogy a hálózati feszültség megfelel-e a típuscímkén szereplő adatoknak
	A biztosítékok nem megfelelően névlegesek	Váltson a nagynyomású mosó erősítő fogyasztásánál nagyobb hálózati tápra
A motor indul, de nincs nyomás	A fűvóka részben eltömődött	Tisztítsa meg a fűvókát
A motor „hangzik”, de nem indul el	Elégtelen áramellátás	Ellenőrizze, hogy a hálózati tápvezeték feszültsége megegyezik-e a táblán feltüntetett feszültséggel
	Feszültségvesztés hosszabbító kábel használata miatt	Ellenőrizze a hosszabbító kábel jellemzőit
	A készülék hosszú ideig nem volt használva	Forduljon az FF GROUP szervizközpontjához
	Problémák a TSS (Total Stop System) eszközzel	Forduljon az FF GROUP szervizközpontjához
Nyomás pulzáló	Levegő a bemeneti vízellátó tömlőben/szivattyúban	Hagyja a mosógépet a szórópisztoly ravaszának működtetésével és a vízcsap nyitott szeleppel működni, amíg el nem éri az egyenletes üzemi nyomást.
	Nem megfelelő vízellátás	Ellenőrizze, hogy a vízellátás megfelel-e az előírásoknak. A vízellátó tömlő minimális specifikációja 1/2" vagy 13 mm átmérőjű
	A vízszűrő eltömődött	Tisztítsa meg a vízszűrőt
	A vízellátó tömlők összeszorultak	Egyenesítse ki a megtört vízellátó tömlőket
	A nagynyomású tömlő túl hosszú	Távolítsa el a nagynyomású tömlő hosszabbítóját; max. tömlő hossza 7 m
A nyomás túl alacsony, de állandó Megjegyzés: Számos tartozék általában alacsonyabb nyomást biztosít	A fűvóka kopott	Cserélje ki a fűvókát
	Indító/leállító szelep kopott	Gyorsan nyomja meg a ravaszt 5-ször egymás után
A motor beindul, de korlátozott vagy nincs üzemi nyomás	Nincs vízellátás	Csatlakoztassa a vízellátást
	A vízszűrő eltömődött	Tisztítsa meg a vízszűrőt
	A fűvóka eltömődött	Tisztítsa meg a fűvókát
A magasnyomású mosó szabálytalanul elindul magától	Szivárog a szivattyú/szórópisztoly	Forduljon az FF GROUP szervizközpontjához

Víz szivárog a gépből	Szivárgó szivattyú	Enyhe vízszivárgás megengedett; túlzott szivárgás esetén lépjen kapcsolatba az FF GROUP szervizközponttal
Mosószer nem került bele	A mosószer túl sűrű	Hígítsuk fel vízzel
	Maradék vagy szennyeződés a tisztítószer fűvókában	Öblítse le tiszta vízzel, és szüntesse meg a korlátozásokat. Ha a probléma továbbra is fennáll, forduljon az FF GROUP szervizközpontjához



БЪЛГАРСКИ**ОТСТРАНЯВАНЕ**

Проблем	Възможна причина	Решение
Електродвигателят не се включва	Щепселът не е включен в контакта	Включете щепсела
	Контактът е повреден	Използвайте друг контакт
	Задействал се е предпазен прекъсвач	Заменете предпазния прекъсвач
	Удължителният кабел е повреден	Опитайте без удължителен кабел
	Защитата на електродвигателя се е задействала	Оставете електродвигателя да се охлади 15 min
	Замръзване	Разтопете помпата, маркуча за вода или другите приспособления
Електродвигателят спира	Задействал се е предпазен прекъсвач	Заменете предпазния прекъсвач
	Захранващото напрежение не е с подходящи параметри	Проверете захранващото напрежение, то трябва да съответства на данните, посочени на табелката на електроинструмента
	Защитата на електродвигателя се е задействала	Оставете електродвигателя да се охлади 15 min
	Неподходящо напрежение на захранващата мрежа	Уверете се, че напрежението на захранващата мрежа съответства на параметрите на табелката на уреда
Предпазният прекъсвач се задейства	Мощността на предпазния прекъсвач е твърде малка	Включете електроинструмента към верига, която осигурява достатъчна мощност за работата на водоструйната машина
Електродвигателят работи, но няма налягане	Дюзата е частично запушена	Почистете дюзата
Чува се шум от електродвигателя, но няма действие	Недостатъчно захранващо напрежение	Проверете дали напрежението на захранващата мрежа съответства на данните на табелката.
	Твърде ниско напрежение поради използване на удължителен кабел	Проверете дали удължителният захранващ кабел е подходящ
	Електроинструментът не е бил използван продължително време	Обърнете се към оторизиран сервиз за електроинструменти на FF GROUP
	Проблеми с функцията за автоматично изключване	Обърнете се към оторизиран сервиз за електроинструменти на FF GROUP
	Проблеми със системата TSS (Total Stop System)	Обърнете се към оторизиран сервиз за електроинструменти на FF GROUP

	Има въздух в маркуча за вода или в помпата	Оставете водоструйната машина да работи с отворен пистолет за пръскане, отворен кран за водата и дюза, настроена на ниско налягане, докато струята стане равномерна
Пулсиращо налягане	Захранването с вода не е добро	Уверете се, че параметрите на водопроводната мрежа съответстват на стойностите, посочени в раздела Технически данни. Най-малките маркучи, които могат да се използват, са с диаметър 1/2" или Ø 13mm
	Водният филтър се е запушил	Почистете водния филтър
	Маркучът за вода е усукан или прегънат	Изправете маркуча
	Маркучът за високо налягане е твърде дълъг	Демонтирайте маркуча за високо налягане, максималната му дължина трябва да е 7 m
	Налягането е равномерно, но твърде ниско Упътване: някои от приспособленията предизвикват ниско налягане	Дюзата е износена
	Спирателният кран е износен	Натиснете спусъка 5 пъти последователно
Електродвигателят работи, но налягането е ограничено или няма работно налягане	Няма подаване на вода	Включете подаването на вода
	Филтърът е запушен	Почистете филтъра
	Дюзата е запушена	Почистете дюзата
Водоструйната машина се включва сама	Помпата или пистолетът за пръскане не са уплътнени	Обърнете се към оторизиран сервиз за електроинструменти на FF GROUP
Машината пропуска вода	Помпата не е уплътнена	Малко протичане на вода е допустимо; при поинтензивен теч се обърнете към оторизиран сервиз
Почистващият препарат не се засмуква	Почистващият препарат е твърде гъст	Разредете го с вода
	Натрупвания или стесняване в дюзата за почистващ препарат	Изплакнете с чиста вода или отстранете прегъването. Ако проблемът продължава, се обърнете към оторизиран сервиз

LIETUVIŲ K.		
PROBLEMŲ SPRENDIMAS		
Problema	Galima priežastis	Sprendimas
Variklis atsisako užvesti	Kištukas neprijungtas	Prijunkite kištuką
	Maitinimo lizdas sugedęs	Naudokite kitą lizdą
	Saugiklis sugedęs/perdegęs	Pakeiskite saugiklį
	Pažeistas ilgintuvas	Pabandykite be ilgintuvo
	Suveikė variklio apsauga	Leiskite atvėsti 15 minučių
Variklis sustoja	Sušalęs	Palaukite, kol siurblys / vandens tiekimo žarna / priedas atitirps
	Saugiklis sugedęs/perdegęs	Pakeiskite saugiklį
	Suveikė variklio apsauga	Leiskite atvėsti 15 minučių
Perdega saugikliai	Netinkama tinklo įtampa	Patikrinkite, ar tinklo įtampa atitinka modelio etiketėje nurodytas specifikacijas
	Neteisingai įvertinti saugikliai	Pakeiskite į maitinimo šaltinį, didesnį nei slėginio plovimo stiprintuvo suvartojimas
Variklis užsiveda, bet nėra slėgio	Antgalis iš dalies užblokuotas	Išvalykite antgalį
Variklis „skamba“, bet neužsiveda	Nepakankamas maitinimo šaltinis	Patikrinkite, ar maitinimo tinklo įtampa yra tokia pati, kaip nurodyta lentelėje
	Įtampos praradimas dėl ilgintuvo naudojimo	Patikrinkite ilginamojo laido charakteristikas
	Prietaisai nenaudotas ilgą laiką	Susisiekite su savo FF GROUP aptarnavimo centru
	Problemos su TSS (Total Stop System) įrenginiu	Susisiekite su savo FF GROUP aptarnavimo centru
Slėgis pulsuojantis	Oro įleidimo vandens tiekimo žarnoje/siurblyje	Leiskite elektrinei plovimo mašinai veikti nuspaudus purškimo pistoleto gaiduką ir atidarius vandens čiaupą, kol bus pasiektas vienodas darbinis slėgis
	Nepakankamas vandens tiekimas	Patikrinkite, ar vandens tiekimas atitinka specifikacijas. Minimali vandens tiekimo žarnos specifikacija yra 1/2" arba 13 mm skersmens
	Užblokuotas vandens filtras	Išvalykite vandens filtrą
	Vandens tiekimo žarnos suspaustos	Ištiesinkite sulenktas vandens tiekimo žarnas
	Aukšto slėgio žarna per ilgą	Nuimkite aukšto slėgio žarnos ilgintuvą; maks. žarnos ilgis 7 m
Slėgis per mažas, bet pastovus Pastaba: kelių tipų priedai paprastai tiekia mažesnį slėgį	Antgalis susidėvėjęs	Pakeiskite antgalį
	Susidėvėjęs paleidimo/uždarymo vožtuvas	Greitai paspauskite gaiduką 5 kartus iš eilės
Variklis užsiveda, bet su ribotu darbinio slėgiu arba jo nėra	Nėra vandens tiekimo	Prijunkite vandens tiekimą
	Užsikimšęs vandens filtras	Išvalykite vandens filtrą
	Purkštukas užsikimšęs	Išvalykite antgalį
Slėginis ploviklis nereguliariai įsijungia pats	Siurblys/purškimo pistoletas nesandarus	Susisiekite su savo FF GROUP aptarnavimo centru
Vanduo nuteka iš mašinos	Nesandarus siurblys	Leidžiamas nedidelis vandens nutekėjimas; esant per dideliu nuotėkiu, kreipkitės į FF GROUP aptarnavimo centrą

Jokio ploviklio nejtraukta	Ploviklis per tankus	Praskieskite vandeniu
	Likučiai arba apribojimai valymo priemonės antgalyje	Nuplaukite švariu vandeniu ir pašalinkite visus apri- bojimus. Jei problema išlieka, susisiekite su savo FF GROUP aptarnavimo centru

EN	EU DECLARATION OF CONFORMITY		We declare under our sole responsibility that the listed products comply with all applicable provisions of the below directives and are also in conformity with the following standards. Production year and serial number are on the product. The relative technical file is at the below address.	
	HIGH PRESSURE WASHER			
	MODEL	Article number		
FR	DÉCLARATION CE DE CONFORMITÉ		Nous déclarons sous notre propre responsabilité que les produits décrits sont conformes à toutes les dispositions applicables des directives ci-dessous et sont également conformes aux normes suivantes. L'année de production et le numéro de série figurent sur le produit. Le dossier technique correspondant est à l'adresse ci-dessous.	
	NETTOYEUR HAUTE PRESSION			
	MODÈLE	Numéro de l'article		
IT	DICHIARAZIONE CE DI CONFORMITÀ		Dichiaro sotto la nostra piena responsabilità che i prodotti indicati sono conformi a tutte le disposizioni applicabili delle seguenti direttive e sono inoltre conformi alle seguenti norme. Anno di produzione e numero di serie sono sul prodotto. La relativa scheda tecnica è al seguente indirizzo.	
	IDROPULITRICE ALTA PRESSIONE			
	MODELLO	Codice prodotto		
EL	ΔΗΛΩΣΗ ΣΥΜΜΟΡΦΩΣΗΣ ΕΚ		Δηλώνουμε με αποκλειστική μας ευθύνη, ότι τα αναφερόμενα προϊόντα συμμορφώνονται με όλες τις σχετικές διατάξεις των κάτωθι οδηγιών και είναι επίσης σύμφωνα με τα ακόλουθα πρότυπα. Το έτος παραγωγής και ο σειριακός αριθμός αναγράφονται στο προϊόν. Ο τεχνικός φάκελος είναι στην παρακάτω διεύθυνση.	
	ΠΛΥΣΤΙΚΟ ΜΗΧΑΝΗΜΑ ΥΨΗΛΗΣ ΠΙΕΣΗΣ			
	ΜΟΝΤΕΛΟ	Κωδικός προϊόντος		
SR	CE IZJAVA O USAGLAŠENOSTI		Na sopstvenu odgovornost izjavljujemo, da navedeni proizvodi poštuju sve važne odredbe dole navedenih direktiva i da su takođe u skladu sa sledećim standardima. Proizvodna godina i serijski broj su na proizvodu. Relativna tehnološka datoteka je na donje adrese.	
	ČISTAČ VISOKOG PRITISKA			
	MODEL	Broj predmeta		
HR	EU IZJAVA O SUKLADNOSTI		Pod punom odgovornošću izjavljujemo da navedeni proizvodi u skladu sa svim primjenjivim odredbama dolje navedenih direktiva, a također su u skladu sa sljedećim standardima. Godina proizvodnje i serijski broj su na proizvodu. Relativna tehnička datoteka nalazi se na donjoj adresi.	
	VISOKOTLAČNI UREĐAJ ZA ČIŠĆENJE			
	MODEL	Broj artikla		
RO	DECLARAȚIE DE CONFORMITATE UE		Declarăm pe proprie răspundere că produsele menționate respectă toate prevederile aplicabile din directivele de mai jos și sunt, de asemenea, conforme cu următoarele standarde. Anul de producție și numărul de serie sunt pe produs. Fișierul tehnic relativ se află la adresa de mai jos.	
	MAȘINĂ DE CURĂȚAT CU ÎNALTĂ PREȘIUNE			
	MODEL	Număr articol		
HU	EU MEGFELELŐSÉGI NYILATKOZAT		Kijelentjük kizárólagos felelősségünkre, hogy a felsorolt termékek megfelelnek az alábbi irányelvek összes vonatkozó rendelkezésének, és megfelelnek a következő szabványoknak is. A gyártási év és a sorozatszám a termékben található. A relatív műszaki fájl az alábbi címen található.	
	MAGASNYOMÁSÚ MOSÓ			
	MODELL	Cikk szám		
BG	ЕС ДЕКЛАРАЦИЯ ЗА СЪОТВЕТСТВИЕ		С пълна отговорност ние декларираме, че посочените продукти отговарят на всички валидни изисквания на директивите и разпоредбите по-долу и съответства на следните стандарти.	
	ВОДОСТРУЙНА МАШИНА			
	МОДЕЛ	Каталожен номер		
LT	ES ATITIKTIES DEKLARACIJA		Mes, prisimdamis visą atsakomybę, pareiškiame, kad išvardyti produktai atitinka visas taikomas toliau nurodytų direktyvų nuostatas ir taip pat atitinka šiuos standartus. Gamybos metai ir serijos numeris yra ant gaminio. Santykinis technologinis failas yra žemiau nurodytu adresu.	
	AUKŠTO SLĖGIO ŠALTO VANDENS PLOVYKLA			
	MODELIS	Straipsnis Numeris		
	HPW 150i PLUS HPW 160i PLUS	43 417 43 418	2006/42/EC	EN 60335-1:2012+A11:2014 EN 60335-2-79:2012 EN 62233:2008
Aimilios G. Theodorou Electrical Engineer, Safety Officer  17/10/2022 FF GROUP TOOL INDUSTRIES, 19300 Aspropyrgos-Greece.			FF GROUP TOOL INDUSTRIES 9,5km Attiki Odos, Aspropyrgos 19300, Athens, Greece Tel. +30 210 55 98 400	



FF GROUP TOOL INDUSTRIES



9,5 Km Attiki Odos, Aspropyrgos

19300, Athens, Greece



+30 210 55 98 400



info@ffgroup-toolindustries.com



www.ffgroup-tools.com