

# BORMANN®

# PRO

Built to last.



## BCS1600

028109

EN FR  
IT EL  
BG SL  
RO

v2.2



WWW.NIKOLAOUTOOLS.GR



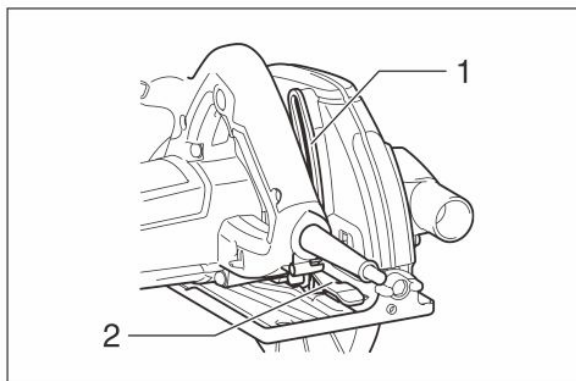

1

011194

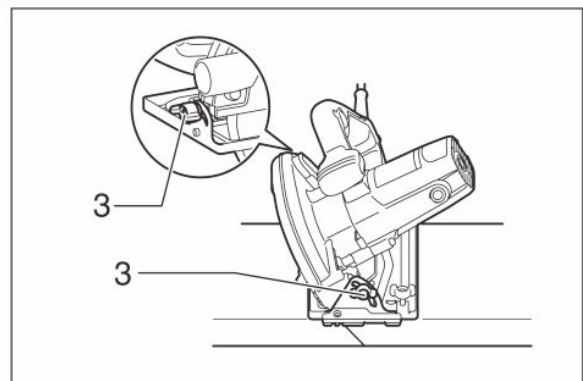

2

011195

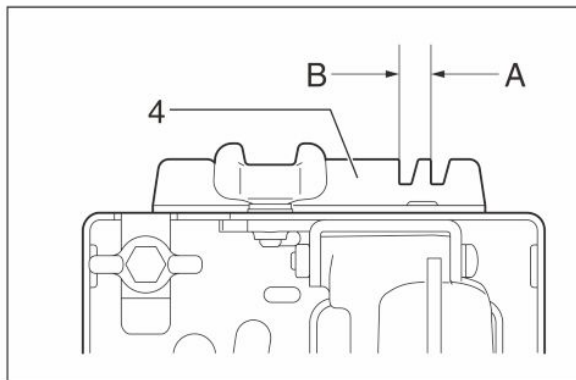

3

011196

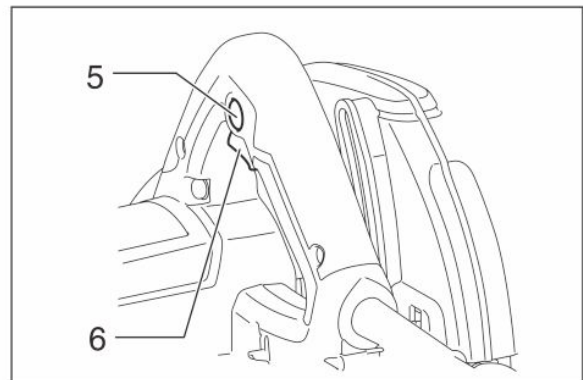

4

011197

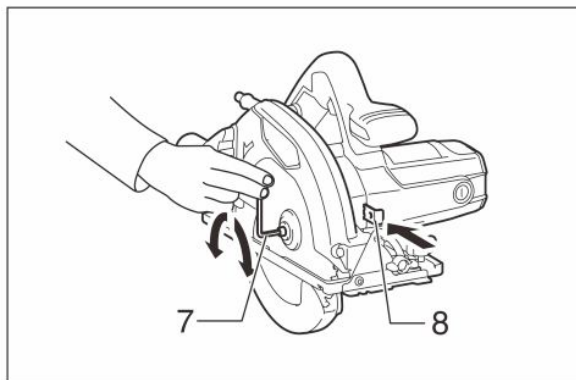

5

011198

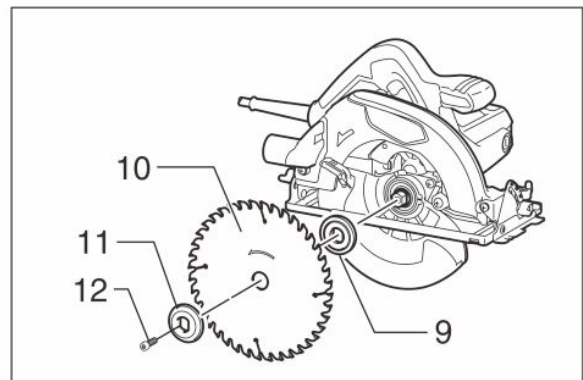

6

011199

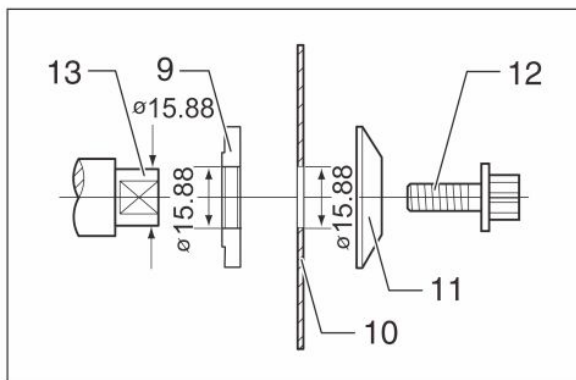

7

011231

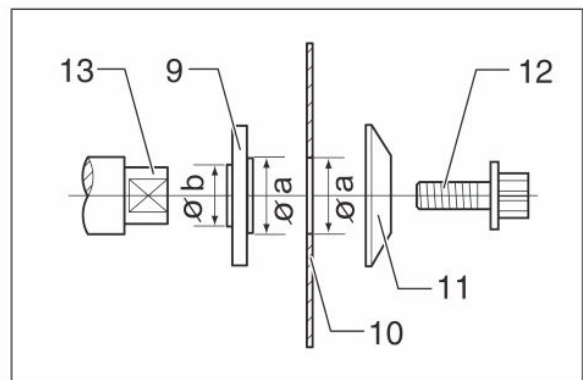

8

011230

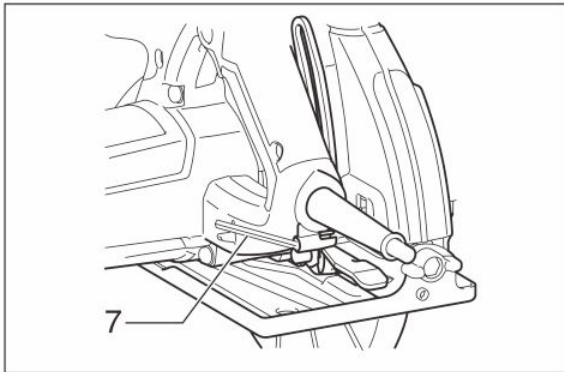

9

011225

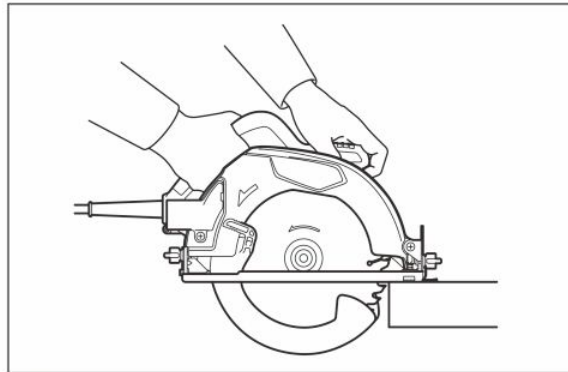

10

011200

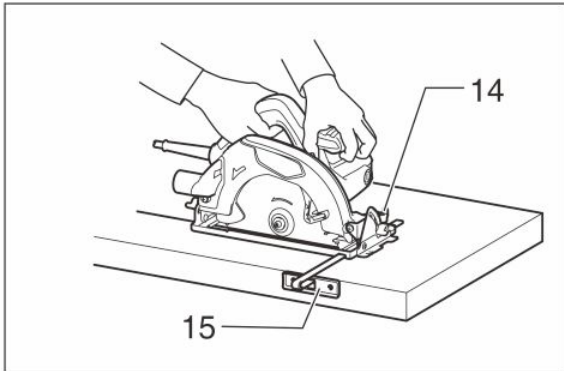

11

011201

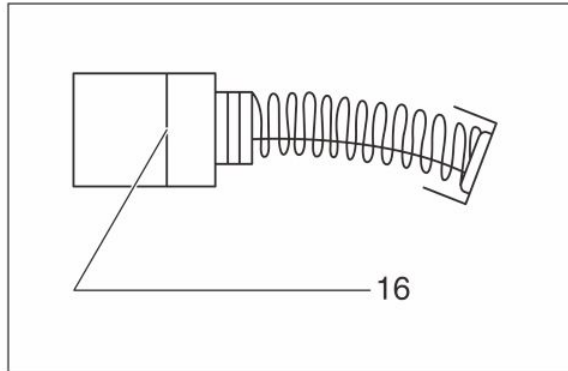

12

001145

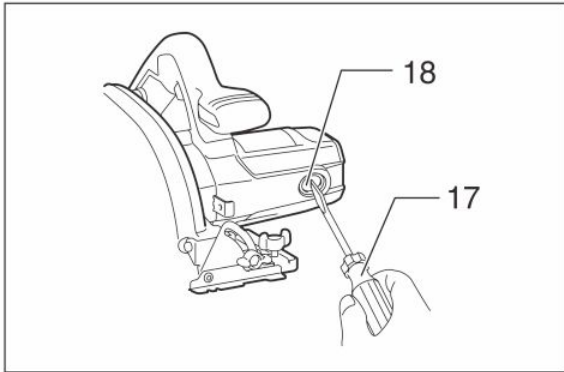

13

011202

## Description of main parts

- |                                |  |  |
|--------------------------------|--|--|
| 1. Depth guide                 | 7. Hex wrench (not included with all models) | 13. Mounting shaft                             |
| 2. Lever                       | 8. Shaft lock                                | 14. Screw                                      |
| 3. Clamping screw              | 9. Inner flange                              | 15. Rip fence                                  |
| 4. Base plate                  | 10. Saw blade                                | 16. Limit mark                                 |
| 5. Lock button/Lock-off button | 11. Outer flange                             | 17. Screwdriver (not included with all models) |
| 6. Switch trigger              | 12. Hex bolt                                 | 18. Brush holder cap                           |

## Technical Data

Rated voltage:	230V/120V
Frequency:	50/60HZ
Input power:	1600W
No load speed:	5500rpm
Cutting disk diameter:	190mm
Max. cutting capacity:	65mm

- Due to our continuing program of research and development, the specifications herein are subject to change without notice.
- Specifications may differ from country to country.

## Intended use and safety warnings

The tool is intended for performing lengthways and crossways straight cuts and mitre cuts with angles in wood while in firm contact with the workpiece.

### Power supply

The tool should be connected only to a power supply of the same voltage as indicated on the nameplate, and can only be operated on single-phase AC supply. They are double-insulated and can, therefore, also be used from sockets without earth wire.

### General Power Tool Safety Warnings

**WARNING** Read all safety warnings and all instructions. Failure to follow the warnings and instructions may result in electric shock, fire and/or serious injury. Save all warnings and instructions for future reference.

### Circular saw safety warnings

#### Cutting procedures

1. **DANGER:** Keep hands away from cutting area and the blade. Keep your second hand on auxiliary handle, or motor housing. If both hands are holding the saw, they cannot be cut by the blade.
2. Do not reach underneath the workpiece. The guard cannot protect you from the blade below the workpiece.
3. Adjust the cutting depth to the thickness of the workpiece. Less than a full tooth of the blade teeth should be visible below the workpiece.
4. Never hold piece being cut in your hands or across your leg. Secure the workpiece to a stable platform. It is important to support the work properly to minimize body exposure, blade binding, or loss of control.
5. Hold the power tool by insulated gripping surfaces only, when performing an operation where the cutting tool may contact hidden wiring or its own cord. Contact with a "live" wire will also make exposed metal parts of the power tool "live" and could give the operator an electric shock.
6. When ripping, always use a rip fence or straight edge guide. This improves the accuracy of cut and reduces the chance of blade binding.
7. Always use blades with correct size and shape (diamond versus round) of arbour holes. Blades that do not match the mounting hardware of the saw will run eccentrically, causing loss of control.
8. Never use damaged or incorrect blade washers or bolt. The blade washers and bolt were specially designed for your saw, for optimum performance and safety of operation.

### Kickback causes and related warnings

- Kickback is a sudden reaction to a pinched, bound or misaligned saw blade, causing an uncontrolled saw to lift up and out of the workpiece toward the operator;
- When the blade is pinched or bound tightly by the kerf closing down, the blade stalls and the motor reaction drives the unit rapidly back toward the operator;
- If the blade becomes twisted or misaligned in the cut, the teeth at the back edge of the blade can dig into the top surface of the wood causing the blade to climb out of the kerf and jump back toward the operator.

Kickback is the result of saw misuse and/or incorrect operating procedures or conditions and can be avoided by taking proper precautions as given below.

9. Maintain a firm grip with both hands on the saw and position your arms to resist kickback forces. Position your body to either side of the blade, but not in line with the blade. Kickback could cause the saw to jump backwards, but kickback forces can be controlled by the operator, if proper precautions are taken.
10. When blade is binding, or when interrupting a cut for any reason, release the trigger and hold the saw motionless in the material until the blade comes to a complete stop. Never attempt to remove the saw from the work or pull the saw backward while the blade is in motion or kickback may occur. Investigate and take corrective actions to eliminate the cause of blade binding.
11. When restarting a saw in the workpiece, centre the saw blade in the kerf and check that saw teeth are not engaged into the material. If saw blade is binding, it may walk up or kickback from the workpiece as the saw is restarted.
12. Support large panels to minimise the risk of blade pinching and kickback. Large panels tend to sag under their own weight. Supports must be placed under the panel on both sides, near the line of cut and near the edge of the panel.
13. Do not use dull or damaged blades. Unsharpened or improperly set blades produce narrow kerf causing excessive friction, blade binding and kickback.
14. Blade depth and bevel adjusting locking levers must be tight and secure before making cut. If blade adjustment shifts while cutting, it may cause binding and kickback.

15. Use extra caution when sawing into existing walls or other blind areas. The protruding blade may cut objects that can cause kickback.
16. ALWAYS hold the tool firmly with both hands. NEVER place your hand or fingers behind the saw. If kickback occurs, the saw could easily jump backwards over your hand, leading to serious personal injury.
17. Never force the saw. Push the saw forward at a speed so that the blade cuts without slowing. Forcing the saw can cause uneven cuts, loss of accuracy, and possible kickback.

#### Lower guard function

18. Check lower guard for proper closing before each use. Do not operate the saw if lower guard does not move freely and close instantly. Never clamp or tie the lower guard into the open position. If saw is accidentally dropped, lower guard may be bent. Raise the lower guard with the retracting handle and make sure it moves freely and does not touch the blade or any other part, in all angles and depths of cut.
19. Check the operation of the lower guard spring. If the guard and the spring are not operating properly, they must be serviced before use.
20. Lower guard may operate sluggishly due to damaged parts, gummy deposits, or a build-up of debris. Lower guard may be retracted manually only for special cuts such as "plunge cuts" and "compound cuts." Raise lower guard by retracting handle and as soon as blade enters the material, the lower guard must be released.
- For all other sawing, the lower guard should operate automatically.
21. Always observe that the lower guard is covering the blade before placing saw down on bench or floor. An unprotected, coasting blade will cause the saw to walk backwards, cutting whatever is in its path. Be aware of the time it takes for the blade to stop after switch is released.
22. To check lower guard, open lower guard by hand, then release and watch guard closure. Also check to see that retracting handle does not touch tool housing. Leaving blade exposed is VERY DANGEROUS and can lead to serious personal injury.

#### Additional safety warnings

- Use extra caution when cutting damp wood, pressure treated lumber, or wood containing knots. Maintain smooth advancement of tool without decrease in blade speed to avoid overheating the blade tips.
- Do not attempt to remove cut material when blade is moving. Wait until blade stops before grasping cut material. Blades coast after turn off.
- Avoid cutting nails. Inspect for and remove all nails from lumber before cutting.
- Place the wider portion of the saw base on that part of the workpiece which is solidly supported, not on the section that will fall off when the cut is made. DO NOT TRY TO HOLD SHORT PIECES BY HAND!
27. Before setting the tool down after completing a cut, be sure that the lower guard has closed and the blade has come to a complete stop.
28. Never attempt to saw with the circular saw held upside down in a vise. This is extremely dangerous and can lead to serious accidents.
29. Some material contains chemicals which may be toxic. Take caution to prevent dust inhalation and skin contact. Follow material supplier safety data.
30. Do not stop the blades by lateral pressure on the saw blade.
31. Always use blades recommended in this manual. Do not use any abrasive wheels.
32. Keep blade sharp and clean. Gum and wood pitch hardened on blades slows saw and increases potential for kickback. Keep blade clean by first removing it from tool, then cleaning it with gum and pitch remover, hot water or kerosene. Never use gasoline.
33. Wear a dust mask and hearing protection when use the tool.
- SAVE THESE INSTRUCTIONS.
- WARNING:** DO NOT let comfort or familiarity with product (gained from repeated use) replace strict adherence to safety rules for the subject product. MISUSE or failure to follow the safety rules stated in this instruction manual may cause serious personal injury.

#### Functional description

**CAUTION:** Always be sure that the tool is switched off and unplugged before adjusting or checking function on the tool.

##### Adjusting depth of cut (Fig. 1)

**CAUTION:** After adjusting the depth of cut, always tighten the lever.

Loosen the lever on the depth guide and move the base up or down. At the desired depth of cut, secure the base by tightening the lever.

For cleaner, safer cuts, set cut depth so that no more than one blade tooth projects below workpiece. Using proper cut depth helps to reduce potential for dangerous KICKBACKS which can cause personal injury.

##### Bevel cutting (Fig. 2)

Loosen two clamping screws on the bevel plates on the front and back of the base. Set for the desired angle (0° — 45°) by tilting accordingly, then tighten the clamping screws securely.

##### Sighting (Fig. 3)

For straight cuts, align the A position on the front of the base with your cutting line. For 45° bevel cuts, align the B position with it.

##### Switch action (Fig. 4)

**CAUTION:** Before plugging in the tool, always check to see that the switch trigger actuates properly and returns to the "OFF" position when released.

##### For tool with lock button

To start the tool, simply pull the switch trigger. Release the switch trigger to stop.

For continuous operation, pull the switch trigger and push in the lock button and then release the switch trigger.

To stop the tool from the locked position, pull the switch trigger fully, then release it.

##### For tool with lock-off button

To prevent the switch trigger from being accidentally pulled, a lock-off button is provided. To start the tool, push in the lock-off button and pull the switch trigger.

Release the switch trigger to stop.

##### For tool without lock button and lock-off button

To start the tool, simply pull the switch trigger. Release the switch trigger to stop.

## Assembly

**CAUTION:** Always be sure that the tool is switched off and unplugged before carrying out any work on the tool.

### Removing or installing saw blade (Fig. 5 & 6)

**CAUTION:** Be sure the blade is installed with teeth pointing up at the front of the tool.

Use only the Bormann wrench to install or remove the blade.

To remove the blade, press the shaft lock so that the blade cannot revolve and use the hex wrench to loosen the hex bolt counter-clockwise. Then remove the hex bolt, outer flange and blade.

### For tool with the inner flange for a 15.88mm hole diameter saw blade (Fig. 7)

Mount the inner flange with its recessed side facing outward onto the mounting shaft and then place saw blade, outer flange and hex bolt.

BE SURE TO TIGHTEN THE HEX BOLT CLOCKWISE SECURELY.

### For tool with the inner flange for a other than 15.88 mm hole-diameter saw blade (Fig. 8)

The inner flange has a certain diameter protrusion on one side of it and a different diameter protrusion on the other side. Choose a correct side on which protrusion fits into the saw blade hole perfectly.

Next, mount the inner flange onto the mounting shaft so that the correct side of protrusion on the inner flange faces outward and then place saw blade and outer flange.

BE SURE TO TIGHTEN THE HEX BOLT CLOCKWISE SECURELY.

**CAUTION:** Make sure that the protrusion "a" on the inner flange that is positioned outside fits into the saw blade hole "a" perfectly. Mounting the blade on the wrong side can result in the dangerous vibration.

### Hex wrench storage (Fig. 9)

When not in use, store the hex wrench as shown in the figure to keep it from being lost.

## Operation (fig. 10)

**CAUTION:** Be sure to move the tool forward in a straight line gently. Forcing or twisting the tool will result in overheating the motor and dangerous kickback, possibly causing severe injury.

Always use a front grip and rear handle and firmly hold the tool by both the front grip and rear handle during operations. The tool is provided with both a front grip and rear handle. If both hands are holding saw, they cannot be cut by the blade. Set the base on the workpiece to be cut without the blade making any contact. Then turn the tool on and wait until the blade attains full speed. Now simply move the tool forward over the workpiece surface, keeping it flat and advancing smoothly until the sawing is completed.

To get clean cuts, keep your sawing line straight and your speed of advance uniform. If the cut fails to properly follow your intended cut line, do not attempt to turn or force the tool back to the cut line. Doing so may bind the blade and lead to dangerous kickback and possible serious injury. Release switch, wait for blade to stop and then withdraw tool. Realign tool on a new cut line, and start cut again. Attempt to avoid positioning which exposes operator to chips and wood dust being ejected from saw.

Use eye protection to help avoid injury.

### Rip fence (guide rule) (not included with all models) (Fig. 11)

The handy rip fence allows you to do extra-accurate straight cuts. Simply slide the rip fence up snugly against the side of the workpiece and secure it in position with the screw on the front of the base. It also makes repeated cuts of uniform width possible.

## Maintenance

**CAUTION:**

Always be sure that the tool is switched off and unplugged before attempting to perform inspection or maintenance.

Never use gasoline, benzine, thinner, alcohol or the like. Discolouration, deformation or cracks may result.

### Replacing carbon brushes (Fig. 12 & 13)

Remove and check the carbon brushes regularly.

Replace when they wear down to the limit mark. Keep the carbon brushes clean and free to slip in the holders.

Both carbon brushes should be replaced at the same time. Use only identical carbon brushes.

Use a screwdriver to remove the brush holder caps. Take out the worn carbon brushes, insert the new ones and secure the brush holder caps.

To maintain product SAFETY and RELIABILITY, repairs, any other maintenance or adjustment should be performed by Bormann Authorized Service Centers, always using Bormann replacement parts.

\* The manufacturer reserves the right to make minor changes to product design and technical specifications without prior notice unless these changes significantly affect the performance and safety of the products. The parts described / illustrated in the pages of the manual that you hold in your hands may also concern other models of the manufacturer's product line with similar features and may not be included in the product you just acquired.

\* To ensure the safety and reliability of the product and the warranty validity, all repair, inspection, repair or replacement work, including maintenance and special adjustments, must only be carried out by technicians of the authorized service department of the manufacturer.

\* Always use the product with the supplied equipment. Operation of the product with non-provided equipment may cause malfunctions or even serious injury or death. The manufacturer and the importer shall not be liable for injuries and damages resulting from the use of non-conforming equipment.

## Description des principales parties

- |  |   |  |
|--|---|--|
| 1. Guide de profondeur                     | 7. Clé hexagonale (non fournie avec tous les modèles) | 13. Arbre de montage                             |
| 2. Levier                                  | 8. Blocage de l'arbre                                 | 14. Vis  |
| 3. Vis de serrage                          | 9. Bride intérieure                                   | 15. Barrière de protection                       |
| 4. Plaque de base                          | 10. Lame de scie                                      | 16. Marque de limite                             |
| 5. Bouton de verrouillage / bouton d'arrêt | 11. Bride extérieure                                  | 17. Tournevis (non inclus avec tous les modèles) |
| 6. Gâchette                                | 12. Boulon hexagonal                                  | 18. Capuchon du porte-brosse                     |

## Données techniques

Tension nominale :	230V/120V
Fréquence :	50/60HZ
Puissance d'entrée :	1600W
Vitesse sans charge :	5500 tr/min
Diamètre du disque de coupe :	190mm
Capacité de coupe maximale :	65mm

- En raison de notre programme continu de recherche et de développement, les spécifications du présent document peuvent être modifiées sans préavis.
- Les spécifications peuvent varier d'un pays à l'autre.

## Utilisation prévue et avertissements de sécurité

L'outil est destiné à effectuer des coupes droites longitudinales et transversales et des coupes d'onglet avec des angles dans le bois tout en restant en contact ferme avec la pièce.

### Alimentation électrique

L'outil ne doit être branché qu'à une alimentation électrique de même tension que celle indiquée sur la plaque signalétique, et ne peut fonctionner qu'en courant alternatif monophasé. Ils sont doublement isolés et peuvent donc également être utilisés à partir de prises sans fil de terre.

### Avertissements généraux sur la sécurité des outils électriques

AVERTISSEMENT: Lisez tous les avertissements de sécurité et toutes les instructions. Le non-respect des avertissements et des instructions peut entraîner un choc électrique, un incendie et/ou des blessures graves. Conservez tous les avertissements et toutes les instructions pour pouvoir vous y référer ultérieurement.

### Avertissements de sécurité pour les scies circulaires

#### Procédures de coupe

1. **DANGER:** Gardez les mains éloignées de la zone de coupe et de la lame. Gardez votre seconde main sur la poignée auxiliaire ou le boîtier du moteur. Si les deux mains tiennent la scie, elles ne peuvent pas être coupées par la lame.
2. Ne passez pas la main sous la pièce à travailler. La protection ne peut pas vous protéger de la lame située sous la pièce à travailler.
3. Ajustez la profondeur de coupe à l'épaisseur de la pièce à usiner. Moins d'une dent complète des dents de la lame doit être visible sous la pièce.
4. Ne tenez jamais la pièce en cours de coupe dans vos mains ou en travers de votre jambe. Fixez la pièce à travailler sur une plate-forme stable. Il est important de soutenir correctement l'ouvrage pour minimiser l'exposition du corps, le coincement de la lame ou la perte de contrôle.
5. Tenez l'outil électrique par les surfaces de préhension isolées uniquement, lorsque vous effectuez une opération où l'outil de coupe peut entrer en contact avec des fils cachés ou son propre cordon. Le contact avec un fil "sous tension" rendra également les parties métalliques exposées de l'outil électrique "sous tension" et pourrait donner un choc électrique à l'opérateur.
6. Lors de la refente, utilisez toujours un guide de refente ou un guide droit. Cela améliore la précision de la coupe et réduit le risque de blocage de la lame.
7. Utilisez toujours des lames dont les trous d'axe sont de taille et de forme correctes (diamant ou rond). Les lames qui ne correspondent pas au matériel de montage de la scie fonctionneront de manière excentrique, ce qui entraînera une perte de contrôle.
8. N'utilisez jamais de rondelles ou de boulons de lame endommagés ou incorrects. Les rondelles de lame et le boulon ont été spécialement conçus pour votre scie, pour des performances et une sécurité d'utilisation optimales.

#### Causes des retours de flamme et avertissements connexes

- Le rebond est une réaction soudaine à une lame de scie pincée, liée ou mal alignée, qui fait que la scie se soulève et sort de la pièce en direction de l'opérateur ;
- Lorsque la lame est pincée ou serrée par la fermeture du trait de coupe, la lame cale et la réaction du moteur fait reculer rapidement l'appareil vers l'opérateur ;
- Si la lame est tordue ou mal alignée dans la coupe, les dents du bord arrière de la lame peuvent s'enfoncer dans la surface supérieure du bois, ce qui fait que la lame sort du trait de scie et revient vers l'opérateur.

Le rebond est le résultat d'une mauvaise utilisation de la scie et/ou de procédures ou conditions d'utilisation incorrectes et peut être évité en prenant les précautions appropriées indiquées ci-dessous.

9. Maintenez une prise ferme avec les deux mains sur la scie et positionnez vos bras pour résister aux forces de rebond.

Placez votre corps de chaque côté de la lame, mais pas dans l'axe de la lame. Le rebond peut faire sauter la scie vers l'arrière, mais les forces de rebond peuvent être contrôlé par l'opérateur, si les précautions appropriées sont prises.

10. Lorsque la lame se bloque, ou lorsqu'on interrompt une coupe pour une raison quelconque, relâchez la gâchette et maintenez la scie immobile dans le matériau jusqu'à ce que la lame s'arrête complètement. N'essayez jamais de retirer la scie de l'ouvrage ou de la tirer vers l'arrière pendant que la lame est en mouvement, sous peine de provoquer un rebond. Recherchez et prenez des mesures correctives pour éliminer la cause du blocage de la lame.
11. Lorsque vous redémarrez une scie dans la pièce, centrez la lame dans le trait de scie et vérifiez que les dents de la scie ne sont pas engagées dans le matériau. Si la lame de scie est engagée, elle risque de remonter ou de rebondir sur la pièce lors du redémarrage de la scie.
12. Soutenez les grands panneaux pour minimiser le risque de pincement de la lame et de rebond. Les grands panneaux ont tendance à s'affaisser sous leur propre poids. Des supports doivent être placés sous le panneau des deux côtés, près de la ligne de coupe et près du bord du panneau.
13. N'utilisez pas de lames émoussées ou endommagées. Les lames non aiguisées ou mal réglées produisent un trait de scie étroit qui provoque une friction excessive, un blocage de la lame et un rebond.
14. Les leviers de verrouillage du réglage de la profondeur et du biseau de la lame doivent être serrés et fixés avant d'effectuer la coupe. Si le réglage de la lame se déplace pendant la coupe, cela peut provoquer un blocage et un rebond.

15. Faites très attention lorsque vous sciez dans des murs existants ou d'autres zones aveugles. La lame en saillie peut couper des objets susceptibles de provoquer un rebond.
16. Tenez TOUJOURS l'outil fermement avec les deux mains. Ne placez JAMAIS votre main ou vos doigts derrière la scie. En cas de rebond, la scie pourrait facilement sauter en arrière sur votre main, entraînant des blessures graves.
17. Ne forcez jamais la scie. Poussez la scie en avant à une vitesse telle que la lame coupe sans ralentir. Forcer la scie peut entraîner des coupes irrégulières, une perte de précision et un éventuel rebond.

#### Fonction de protection inférieure

18. Vérifiez la fermeture correcte de la protection inférieure avant chaque utilisation. N'utilisez pas la scie si la protection inférieure ne se déplace pas librement et ne se ferme pas instantanément. Ne jamais serrer ou attacher la protection inférieure en position ouverte. Si la scie tombe accidentellement, la protection inférieure peut être pliée. Relevez la protection inférieure à l'aide de la poignée de rétraction et assurez-vous qu'elle se déplace librement et ne touche pas la lame ou toute autre partie, dans tous les angles et profondeurs de coupe.
19. Vérifiez le fonctionnement du ressort de la protection inférieure. Si la protection et le ressort ne fonctionnent pas correctement, ils doivent être réparés avant d'être utilisés.
20. La protection inférieure peut fonctionner lentement en raison de pièces endommagées, de dépôts gommeux ou d'une accumulation de débris. La protection inférieure ne peut être rétractée manuellement que pour les coupes spéciales telles que les "coupes plongeantes" et les "coupes composées". Relevez la protection inférieure en rétractant la poignée et dès que la lame pénètre dans le matériau, la protection inférieure doit être libérée. Pour tout autre sciage, la protection inférieure doit fonctionner automatiquement.
21. Vérifiez toujours que la protection inférieure recouvre la lame avant de poser la scie sur un banc ou sur le sol. Si la lame est en roue libre sans protection, la scie recule et coupe tout ce qui se trouve sur son passage. Tenez compte du temps nécessaire à la lame pour s'arrêter après avoir relâché l'interrupteur.
22. Pour contrôler la protection inférieure, ouvrez-la à la main, puis relâchez-la et observez sa fermeture. Vérifiez également que la poignée de rétraction ne touche pas le boîtier de l'outil. Laisser la lame exposée est TRÈS DANGEREUX et peut entraîner des blessures graves.

#### Avertissements de sécurité supplémentaires

Soyez très prudent lorsque vous coupez du bois humide, du bois traité sous pression ou du bois contenant des nœuds. Maintenez une avance régulière de l'outil sans diminution de la vitesse de la lame afin d'éviter la surchauffe des extrémités de la lame. N'essayez pas de retirer le matériau coupé lorsque la lame est en mouvement. Attendez que la lame s'arrête avant de saisir le matériau coupé. Les lames sont en roue libre après avoir été arrêtées. Évitez de couper des clous. Inspectez et retirez tous les clous du bois avant de le couper. Placez la partie la plus large de la base de la scie sur la partie de la pièce qui est solidement soutenue, et non sur la section qui tombera lorsque la coupe sera effectuée. N'ESSAYEZ PAS DE TENIR DES PIÈCES COURTES À LA MAIN!

27. Avant de poser l'outil après avoir terminé une coupe, assurez-vous que la protection inférieure s'est fermée et que la lame s'est complètement arrêtée.
28. N'essayez jamais de scier avec la scie circulaire maintenue à l'envers dans un étau. Ceci est extrêmement dangereux et peut entraîner des accidents graves.
29. Certains matériaux contiennent des produits chimiques qui peuvent être toxiques. Prendre des précautions pour éviter l'inhalation de poussières et le contact avec la peau. Suivez les données de sécurité du fournisseur du matériau.
30. Ne pas arrêter les lames en exerçant une pression latérale sur la lame de la scie.
31. Utilisez toujours les lames recommandées dans ce manuel. N'utilisez pas de roues abrasives.
32. Maintenez la lame affûtée et propre. La gomme et la poix du bois durcies sur les lames ralentissent la scie et augmentent le risque de rebond. Gardez la lame propre en la retirant d'abord de l'outil, puis en la nettoyant avec un dissolvant de gomme et de poix, de l'eau chaude ou du kérosène. N'utilisez jamais d'essence.
33. Portez un masque anti-poussière et une protection auditive lorsque vous utilisez l'outil.
- CONSERVEZ CES INSTRUCTIONS.
- AVERTISSEMENT:** NE PAS laisser le confort ou la familiarité avec le produit (acquis par une utilisation répétée) remplacer le strict respect des règles de sécurité pour le produit en question.
- Une mauvaise utilisation ou le non-respect des règles de sécurité énoncées dans ce manuel d'instructions peut entraîner des blessures graves.

### Description fonctionnelle

**ATTENTION :** Assurez-vous toujours que l'outil est éteint et débranché avant de régler ou de vérifier le fonctionnement de l'outil.

#### Réglage de la profondeur de coupe (Fig. 1)

**ATTENTION :** Après avoir réglé la profondeur de coupe, serrez toujours le levier.

Desserrez le levier du guide de profondeur et déplacez la base vers le haut ou vers le bas. À la profondeur de coupe souhaitée, fixez la base en serrant le levier. Pour des coupes plus propres et plus sûres, réglez la profondeur de coupe de manière à ce qu'une dent de la lame ne dépasse pas de la pièce. L'utilisation d'une profondeur de coupe appropriée permet de réduire le risque de rebonds dangereux qui peuvent causer des blessures.

#### Coupe en biseau (Fig. 2)

Desserrez deux vis de serrage sur les plaques de biseau à l'avant et à l'arrière de la base. Réglez l'angle souhaité (0°C - 45°C) en l'inclinant en conséquence, puis serrez fermement les vis de serrage.

#### Repérage (Fig. 3)

Pour les coupes droites, alignez la position A sur l'avant de la base avec votre ligne de coupe. Pour les coupes en biseau 45°, alignez la position B avec celle-ci.

#### Action de l'interrupteur (Fig. 4)

**ATTENTION :** Avant de brancher l'outil, vérifiez toujours que la gâchette de l'interrupteur s'actionne correctement et revient en position "OFF" lorsqu'elle est relâchée.

#### Pour les outils avec bouton de verrouillage

Pour démarrer l'outil, il suffit d'appuyer sur la gâchette de l'interrupteur. Relâchez la gâchette pour arrêter.

Pour un fonctionnement continu, tirez la gâchette de l'interrupteur et enfoncez le bouton de verrouillage, puis relâchez la gâchette de l'interrupteur.

Pour arrêter l'outil à partir de la position verrouillée, appuyez à fond sur la gâchette de l'interrupteur, puis relâchez-la.

#### Pour les outils avec bouton de verrouillage

Pour éviter que la gâchette de l'interrupteur ne soit accidentellement actionnée, un bouton de verrouillage est prévu. Pour mettre l'outil en marche, enfoncez le bouton de verrouillage et appuyez sur la gâchette.

Relâchez la gâchette de l'interrupteur pour vous arrêter.

#### Pour les outils sans bouton de verrouillage et sans bouton de blocage

Pour démarrer l'outil, il suffit d'appuyer sur la gâchette de l'interrupteur. Relâchez la gâchette pour arrêter.



## Montage

**ATTENTION:** Assurez-vous toujours que l'outil est éteint et débranché avant d'effectuer tout travail sur l'outil.

### Retrait ou installation de la lame de scie (Fig. 5 & 6)

**ATTENTION :** Assurez-vous que la lame est installée avec les dents orientées vers le haut à l'avant de l'outil.

Utilisez uniquement la clé Bormann pour installer ou retirer la lame.

Pour retirer la lame, appuyez sur le verrouillage de l'arbre afin que la lame ne puisse pas tourner et utilisez la clé hexagonale pour desserrer le boulon hexagonal dans le sens inverse des aiguilles d'une montre. Retirez ensuite le boulon hexagonal, la bride extérieure et la lame.

### Pour l'outil avec la bride intérieure pour une lame de scie de 15,88 mm de diamètre de trou (Fig. 7)

Montez la bride intérieure avec son côté en retrait vers l'extérieur sur l'arbre de montage, puis placez la lame de scie, la bride extérieure et le boulon hexagonal. VEILLEZ À BIEN SERRER LE BOULON HEXAGONAL DANS LE SENS DES AIGUILLES D'UNE MONTRE.

### Pour l'outil avec la bride intérieure pour une lame de scie d'un autre diamètre de trou que 15,88 mm (Fig. 8)

La bride intérieure présente une protubérance d'un certain diamètre d'un côté et une protubérance de diamètre différent de l'autre côté. Choisissez un côté correct sur lequel la protubérance s'adapte parfaitement au trou de la lame de scie.

Ensuite, montez la bride intérieure sur l'arbre de montage de manière à ce que le côté correct de la saillie de la bride intérieure soit tourné vers l'extérieur, puis placez la lame de scie et la bride extérieure.

VEILLEZ À BIEN SERRER LE BOULON HEXAGONAL DANS LE SENS DES AIGUILLES D'UNE MONTRE.

**ATTENTION:** Veillez à ce que la saillie "a" de la bride intérieure qui est positionnée à l'extérieur s'insère parfaitement dans le trou "a" de la lame de scie. Le montage de la lame du mauvais côté peut entraîner des vibrations dangereuses.

### Rangement de la clé hexagonale (Fig. 9)

Lorsqu'elle n'est pas utilisée, rangez la clé hexagonale comme indiqué sur la figure pour éviter de la perdre.

## Fonctionnement (fig. 10)

**ATTENTION :** Veillez à faire avancer l'outil en ligne droite et en douceur. Le fait de forcer ou de tordre l'outil entraînera une surchauffe du moteur et un dangereux rebond, pouvant causer des blessures graves.

Utilisez toujours une poignée avant et une poignée arrière et tenez fermement l'outil par la poignée avant et la poignée arrière pendant les opérations. L'outil est équipé d'une poignée avant et d'une poignée arrière. Si les deux mains tiennent la scie, elles ne peuvent pas être coupées par la lame. Placez la base sur la pièce à découper sans que la lame n'entre en contact avec elle. Mettez ensuite l'outil en marche et attendez que la lame atteigne sa vitesse maximale. Il suffit alors de faire avancer l'outil sur la surface de la pièce, en le maintenant à plat et en avançant doucement jusqu'à ce que le sciage soit terminé.

Pour obtenir des coupes nettes, gardez votre ligne de sciage droite et votre vitesse d'avancement uniforme. Si la coupe ne suit pas correctement la ligne de coupe prévue, n'essayez pas de tourner ou de forcer l'outil à revenir sur la ligne de coupe. Cela risquerait de bloquer la lame et de provoquer un dangereux rebond et des blessures graves. Relâchez l'interrupteur, attendez que la lame s'arrête, puis retirez l'outil. Réalignez l'outil sur une nouvelle ligne de coupe et recommencez la coupe. Essayez d'éviter les positions qui exposent l'opérateur aux copeaux et à la poussière de bois éjectés par la scie.

Utilisez des lunettes de protection pour éviter les blessures.

### Guide de refente (règle de guidage) (non fourni avec tous les modèles) (Fig. 11)

Le guide parallèle pratique vous permet d'effectuer des coupes droites très précises. Il suffit de faire glisser le guide parallèle contre le côté de la pièce à travailler et de le fixer en place.

position avec la vis située à l'avant de la base. Il permet également de réaliser des coupes répétées de largeur uniforme.

## Maintenance

### ATTENTION:

Assurez-vous toujours que l'outil est éteint et débranché avant de tenter d'effectuer une inspection ou un entretien.

N'utilisez jamais d'essence, de benzine, de diluant, d'alcool ou de produits similaires. Cela pourrait entraîner une décoloration, une déformation ou des fissures.

### Remplacement des balais de charbon (Fig. 12 & 13)

Retirez et contrôlez régulièrement les balais de charbon.

Remplacez-les lorsqu'ils sont usés jusqu'à la marque limite. Maintenez les balais de charbon propres et libres de glisser dans les supports.

Les deux balais de charbon doivent être remplacés en même temps. N'utilisez que des balais de carbone identiques.

Utilisez un tournevis pour retirer les capuchons des porte-balais. Retirez les balais de carbone usés, insérez les nouveaux et fixez les capuchons porte-balais.

Pour maintenir la SÉCURITÉ et la FIABILITÉ du produit, les réparations, tout autre entretien ou réglage doivent être effectués par des centres de service agréés Bormann, en utilisant toujours des pièces de rechange Bormann.

\* Le fabricant se réserve le droit d'apporter des modifications mineures à la conception et aux spécifications techniques des produits sans préavis, à moins que ces modifications n'affectent de manière significative les performances et la sécurité des produits. Les pièces décrites / illustrées dans les pages du manuel que vous tenez entre vos mains peuvent également concerner d'autres modèles de la gamme de produits du fabricant présentant des caractéristiques similaires et peuvent ne pas être incluses dans le produit que vous venez d'acquérir.

\* Pour garantir la sécurité et la fiabilité du produit et la validité de la garantie, tous les travaux de réparation, d'inspection, de réparation ou de remplacement, y compris l'entretien et les réglages spéciaux, doivent être effectués uniquement par des techniciens du service après-vente agréé du fabricant.

\* Utilisez toujours le produit avec l'équipement fourni. L'utilisation du produit avec un équipement non fourni peut entraîner des dysfonctionnements, voire des blessures graves ou mortelles. Le fabricant et l'importateur ne peuvent être tenus responsables des blessures et des dommages résultant de l'utilisation d'un équipement non conforme.

## Descrizione delle parti principali

- |                                   |  |   |
|-----------------------------------|--|---|
| 1. Guida alla profondità          | 7. Chiave esagonale (non inclusa in tutti i modelli) | 13. Albero di montaggio                         |
| 2. Leva                           | 8. Blocco dell'albero                                | 14. Vite  |
| 3. Vite di serraggio              | 9. Flangia interna                                   | 15. Recinzione a strappo                        |
| 4. Piastra di base                | 10. Lama di sega                                     | 16. Segno di limite                             |
| 5. Pulsante di blocco/spengimento | 11. Flangia esterna                                  | 17. Cacciavite (non incluso in tutti i modelli) |
| 6. Grilletto                      | 12. Bullone esagonale                                | 18. Cappuccio portaspazzole                     |

## Dati tecnici

Tensione nominale:	230V/120V
Frequenza:	50/60HZ
Potenza in ingresso:	1600W
Velocità a vuoto:	5500 giri/min.
Diametro del disco di taglio:	190 mm
Capacità di taglio massima:	65 mm

- A causa del nostro continuo programma di ricerca e sviluppo, le specifiche qui riportate sono soggette a modifiche senza preavviso.
- Le specifiche possono variare da paese a paese.

## Uso previsto e avvertenze di sicurezza

L'utensile è destinato all'esecuzione di tagli dritti longitudinali e trasversali e di tagli obliqui nel legno a contatto con il pezzo.

### Alimentazione

L'utensile deve essere collegato solo a un'alimentazione con la stessa tensione indicata sulla targhetta e può funzionare solo con alimentazione monofase in corrente alternata. Sono a doppio isolamento e possono quindi essere utilizzati anche da prese senza filo di terra.

### Avvertenze generali sulla sicurezza degli utensili elettrici

**AVVERTENZA:** Leggere tutte le avvertenze di sicurezza e tutte le istruzioni. La mancata osservanza delle avvertenze e delle istruzioni può provocare scosse elettriche, incendi e/o lesioni gravi. Conservare tutte le avvertenze e le istruzioni per riferimenti futuri.

### Avvertenze per la sicurezza delle seghe circolari

#### Procedure di taglio

1. **PERICOLO:** Tenere le mani lontane dall'area di taglio e dalla lama. Tenere la seconda mano sull'impugnatura ausiliaria o sull'alloggiamento del motore. Se entrambe le mani tengono la sega, non possono essere tagliate dalla lama.
2. Non toccare il pezzo in lavorazione. La protezione non può proteggervi dalla lama sotto il pezzo in lavorazione.
3. Regolare la profondità di taglio in base allo spessore del pezzo. Meno di un dente intero dei denti della lama deve essere visibile sotto il pezzo.
4. Non tenere mai il pezzo da tagliare tra le mani o sulla gamba. Fissare il pezzo in lavorazione su una piattaforma stabile. È importante sostenere il lavoro in modo adeguato per ridurre al minimo l'esposizione del corpo, il bloccaggio della lama o la perdita di controllo.
5. Quando si esegue un'operazione in cui l'utensile da taglio può entrare in contatto con cavi nascosti o con il proprio cavo, tenere l'elettro utensile solo con le superfici di presa isolate. Il contatto con un filo "sotto tensione" renderà "sotto tensione" anche le parti metalliche esposte dell'utensile elettrico e potrebbe provocare una scossa elettrica all'operatore.
6. Quando si taglia, utilizzare sempre una guida per il taglio o una guida per il bordo dritto. In questo modo si migliora la precisione del taglio e si riduce la possibilità che la lama si attacchi.
7. Utilizzare sempre lame con fori di dimensioni e forma corrette (diamantati o rotondi). Le lame che non corrispondono alla ferramenta di montaggio della sega scorreranno in modo eccentrico, causando la perdita di controllo.
8. Non utilizzare mai rondelle o bulloni della lama danneggiati o errati. Le rondelle e i bulloni della lama sono stati progettati appositamente per la vostra sega, per garantire prestazioni ottimali e sicurezza di funzionamento.

#### Cause del contraccolpo e relative avvertenze

- Il contraccolpo è una reazione improvvisa a una lama pizzicata, vincolata o disallineata, che provoca un sollevamento incontrollato della sega dal pezzo in lavorazione verso l'operatore;
  - Quando la lama viene schiacciata o legata strettamente dalla chiusura del taglio, la lama si blocca e la reazione del motore spinge l'unità rapidamente indietro verso l'operatore;
  - Se la lama si attorciglia o si disallinea durante il taglio, i denti sul bordo posteriore della lama possono scavare nella superficie superiore del legno, facendo sì che la lama esca dal taglio e salti indietro verso l'operatore.
- Il contraccolpo è il risultato di un uso improprio della sega e/o di procedure o condizioni operative non corrette e può essere evitato adottando le precauzioni indicate di seguito.
9. Mantenere una presa salda con entrambe le mani sulla sega e posizionare le braccia per resistere alle forze di contraccolpo. Posizionare il corpo ai lati della lama, ma non in linea con essa. Il contraccolpo potrebbe far balzare la sega all'indietro, ma le forze di contraccolpo possono essere controllate dall'operatore, se si prendono le dovute precauzioni.
  10. Quando la lama si blocca o quando si interrompe un taglio per qualsiasi motivo, rilasciare il grilletto e tenere la sega immobile nel materiale finché la lama non si arresta completamente. Non tentare mai di rimuovere la sega dal lavoro o di tirarla all'indietro mentre la lama è in movimento, altrimenti si potrebbe verificare un contraccolpo. Esaminare e adottare misure correttive per eliminare la causa dell'inzeppamento della lama.
  11. Quando si riavvia una sega nel pezzo in lavorazione, centrare la lama nel taglio e controllare che i denti della sega non siano impegnati nel materiale. Se la lama è vincolata, potrebbe alzarsi o rimbalzare dal pezzo in lavorazione quando la sega viene riavviata.
  12. Sostenere i pannelli di grandi dimensioni per ridurre al minimo il rischio di schiacciamento e contraccolpo della lama. I pannelli di grandi dimensioni tendono ad abbassarsi sotto il loro stesso peso. I supporti devono essere posizionati sotto il pannello su entrambi i lati, vicino alla linea di taglio e al bordo del pannello.
  13. Non utilizzare lame opache o danneggiate. Le lame non affilate o non correttamente regolate producono un taglio stretto che causa un attrito eccessivo, l'inzeppamento della lama e il contraccolpo.
  14. Le leve di bloccaggio per la regolazione della profondità e dello smusso della lama devono essere ben strette e sicure prima di eseguire il taglio. Se la regolazione della lama si sposta durante il taglio, può provocare attacchi e contraccolpi.

15. Prestare particolare attenzione quando si segano pareti esistenti o altre aree cieche. La lama sporgente può tagliare oggetti che possono causare contraccolpi.
16. Tenere SEMPRE saldamente l'utensile con entrambe le mani. Non mettere MAI la mano o le dita dietro la sega. In caso di contraccolpo, la sega potrebbe facilmente saltare all'indietro sopra la mano, causando gravi lesioni personali.
17. Non forzare mai la sega. Spingere la sega in avanti a una velocità tale che la lama tagli senza rallentare. Forzare la sega può causare tagli irregolari, perdita di precisione e possibili contraccolpi.

#### Funzione di protezione inferiore

18. Controllare che la protezione inferiore si chiuda correttamente prima di ogni utilizzo. Non utilizzare la motosega se la protezione inferiore non si muove liberamente e non si chiude immediatamente. Non bloccare o legare mai la protezione inferiore in posizione aperta. Se la motosega cade accidentalmente, la protezione inferiore potrebbe piegarsi. Sollevare la protezione inferiore con la maniglia di ritrazione e verificare che si muova liberamente e non tocchi la lama o qualsiasi altra parte, in tutte le angolazioni e profondità di taglio.
19. Controllare il funzionamento della molla della protezione inferiore. Se la protezione e la molla non funzionano correttamente, devono essere sottoposte a manutenzione prima dell'uso.
20. La protezione inferiore può funzionare in modo lento a causa di parti danneggiate, depositi gommosi o accumuli di detriti. La protezione inferiore può essere retratta manualmente solo per tagli speciali come "tagli a tuffo" e "tagli composti". Sollevare la protezione inferiore ritraendo la maniglia e, non appena la lama entra nel materiale, la protezione inferiore deve essere rilasciata. Per tutte le altre operazioni di segatura, la protezione inferiore deve funzionare automaticamente.
21. Prima di appoggiare la sega sul banco o sul pavimento, verificare sempre che la protezione inferiore copra la lama. Una lama non protetta e in movimento causerà l'avanzamento della sega all'indietro, tagliando qualsiasi cosa si trovi sul suo cammino. Prestare attenzione al tempo necessario per l'arresto della lama dopo il rilascio dell'interruttore.
22. Per controllare la protezione inferiore, aprirla manualmente, quindi rilasciarla e osservare la chiusura della protezione. Verificare inoltre che la maniglia di ritrazione non tocchi l'alloggiamento dell'utensile. Lasciare la lama esposta è MOLTO PERICOLOSO e può causare gravi lesioni personali.

#### Ulteriori avvertenze di sicurezza

- Prestare particolare attenzione quando si taglia legno umido, legname trattato a pressione o legno contenente nodi. Mantenere un avanzamento regolare dell'utensile senza diminuire la velocità della lama per evitare il surriscaldamento delle punte della lama. Non tentare di rimuovere il materiale tagliato quando la lama è in movimento. Attendere che la lama si arresti prima di afferrare il materiale tagliato. Le lame si fermano dopo lo spegnimento. Evitare di tagliare i chiodi. Controllare e rimuovere tutti i chiodi dal legname prima del taglio. Posizionare la parte più larga della base della sega sulla parte del pezzo che è solidamente supportata, non sulla sezione che cadrà durante il taglio. NON CERCARE DI TENERE A MANO I PEZZI CORTI!
27. Prima di riporre l'utensile al termine di un taglio, accertarsi che la protezione inferiore sia chiusa e che la lama si sia arrestata completamente.
28. Non tentare mai di segare con la sega circolare tenuta capovolta in una morsa. Questa operazione è estremamente pericolosa e può provocare gravi incidenti.
29. Alcuni materiali contengono sostanze chimiche che possono essere tossiche. Prestare attenzione per evitare l'inalazione della polvere e il contatto con la pelle. Seguire i dati di sicurezza del fornitore del materiale.
30. Non arrestare le lame esercitando una pressione laterale sulla lama.
31. Utilizzare sempre le lame raccomandate in questo manuale. Non utilizzare ruote abrasive.
32. Mantenere la lama affilata e pulita. La gomma e la pece di legno indurite sulle lame rallentano la sega e aumentano il potenziale di contraccolpo. Mantenere la lama pulita rimuovendola dall'utensile e pulendola con un prodotto per la rimozione di gomma e pece, acqua calda o cherosene. Non usare mai benzina.
33. Indossare una maschera antipolvere e una protezione per l'udito quando si utilizza l'utensile.
- CONSERVARE QUESTE ISTRUZIONI.
- AVVERTENZA:** NON lasciare che la comodità o la familiarità con il prodotto (acquisita con l'uso ripetuto) sostituisca la stretta osservanza delle norme di sicurezza per il prodotto in questione. L'uso improprio o la mancata osservanza delle norme di sicurezza indicate nel presente manuale di istruzioni può causare gravi lesioni personali.

### Descrizione funzionale

**ATTENZIONE:** Assicurarsi sempre che l'utensile sia spento e scollegato prima di regolare o controllare il funzionamento dell'utensile.

#### Regolazione della profondità di taglio (Fig. 1)

**ATTENZIONE:** dopo aver regolato la profondità di taglio, serrare sempre la leva.

Allentare la leva sulla guida di profondità e spostare la base verso l'alto o verso il basso. Alla profondità di taglio desiderata, fissare la base stringendo la leva. Per ottenere tagli più puliti e sicuri, impostare la profondità di taglio in modo che non più di un dente della lama sporga al di sotto del pezzo. L'utilizzo di una profondità di taglio adeguata contribuisce a ridurre il rischio di pericolosi KICKBACK che possono causare lesioni personali.

#### Taglio a smusso (Fig. 2)

Allentare le due viti di fissaggio delle piastre di smussatura sulla parte anteriore e posteriore della base. Impostare l'angolo desiderato (0°C - 45°C) inclinandolo di conseguenza, quindi serrare saldamente le viti di fissaggio.

#### Avvistamento (Fig. 3)

Per i tagli diritti, allineare la posizione A sulla parte anteriore della base con la linea di taglio. Per i tagli con smusso 45°, allineare la posizione B con la linea di taglio.

#### Azione dell'interruttore (Fig. 4)

**ATTENZIONE:** prima di collegare l'utensile, verificare sempre che il grilletto dell'interruttore si attivi correttamente e torni in posizione "OFF" quando viene rilasciato.

#### Per utensili con pulsante di blocco

Per avviare l'utensile, è sufficiente premere il grilletto dell'interruttore. Rilasciare il grilletto dell'interruttore per fermarsi. Per il funzionamento continuo, tirare il grilletto dell'interruttore e premere il pulsante di blocco, quindi rilasciare il grilletto dell'interruttore. Per arrestare l'utensile dalla posizione di blocco, tirare completamente il grilletto dell'interruttore, quindi rilasciarlo.

#### Per utensili con pulsante di blocco

Per evitare che il grilletto dell'interruttore venga premuto accidentalmente, è presente un pulsante di blocco. Per avviare l'utensile, premere il pulsante di blocco e tirare il grilletto dell'interruttore. Rilasciare il grilletto dell'interruttore per fermarsi.

#### Per utensili senza pulsante di blocco e pulsante di arresto

Per avviare l'utensile, è sufficiente premere il grilletto dell'interruttore. Rilasciare il grilletto dell'interruttore per fermarsi.

## Montaggio

**ATTENZIONE:** Assicurarsi sempre che l'utensile sia spento e scollegato prima di eseguire qualsiasi intervento sull'utensile.

### Rimozione o installazione della lama (Fig. 5 e 6)

**ATTENZIONE:** Assicurarsi che la lama sia installata con i denti rivolti verso l'alto nella parte anteriore dell'utensile.

Per installare o rimuovere la lama, utilizzare esclusivamente la chiave Bormann.

Per rimuovere la lama, premere il blocco dell'albero in modo che la lama non possa ruotare e utilizzare la chiave esagonale per allentare il bullone esagonale in senso antiorario. Quindi rimuovere il bullone esagonale, la flangia esterna e la lama.

### Per l'utensile con la flangia interna per una lama con diametro del foro di 15,88 mm (Fig. 7)

Montare la flangia interna con il lato incassato rivolto verso l'esterno sull'albero di montaggio, quindi posizionare la lama, la flangia esterna e il bullone esagonale. ASSICURARSI DI SERRARE SALDAMENTE IL BULLONE ESAGONALE IN SENSO ORARIO.

### Per l'utensile con la flangia interna per una lama con diametro del foro diverso da 15,88 mm (Fig. 8)

La flangia interna presenta una sporgenza di un certo diametro su un lato e una sporgenza di diametro diverso sull'altro lato. Scegliere il lato corretto della sporgenza che si adatta perfettamente al foro della lama.

Quindi, montare la flangia interna sull'albero di montaggio in modo che il lato corretto della sporgenza della flangia interna sia rivolto verso l'esterno, quindi posizionare la lama e la flangia esterna.

ASSICURARSI DI SERRARE SALDAMENTE IL BULLONE ESAGONALE IN SENSO ORARIO.

**ATTENZIONE:** Assicurarsi che la sporgenza "a" della flangia interna, posizionata all'esterno, si inserisca perfettamente nel foro "a" della lama. Il montaggio della lama sul lato sbagliato può provocare pericolose vibrazioni.

### Custodia della chiave esagonale (Fig. 9)

Quando non viene utilizzata, riporre la chiave esagonale come mostrato in figura per evitare che vada persa.

## Funzionamento (fig. 10)

**ATTENZIONE:** Assicurarsi di far avanzare l'utensile in linea retta con delicatezza. Forzando o torcendo l'utensile, si rischia di surriscaldare il motore e di subire pericolosi contraccolpi, con il rischio di gravi lesioni.

Utilizzare sempre l'impugnatura anteriore e quella posteriore e tenere saldamente l'utensile sia per l'impugnatura anteriore che per quella posteriore durante le operazioni. L'utensile è dotato di un'impugnatura anteriore e di un'impugnatura posteriore. Se entrambe le mani tengono la sega, non possono essere tagliate dalla lama. Posizionare la base sul pezzo da tagliare senza che la lama entri in contatto. Accendere l'utensile e attendere che la lama raggiunga la massima velocità. A questo punto è sufficiente far avanzare l'utensile sulla superficie del pezzo, mantenendolo in piano e avanzando in modo fluido fino al completamento della segatura.

Per ottenere tagli puliti, mantenere la linea di taglio dritta e la velocità di avanzamento uniforme. Se il taglio non segue correttamente la linea di taglio prevista, non tentare di girare o forzare l'utensile per riportarlo sulla linea di taglio. Ciò potrebbe vincolare la lama e causare pericolosi contraccolpi e possibili gravi lesioni. Rilasciare l'interruttore, attendere l'arresto della lama e ritirare l'utensile. Riallineare l'utensile su una nuova linea di taglio e ricominciare il taglio. Cercare di evitare posizioni che esponano l'operatore ai trucioli e alla polvere di legno espulsi dalla sega.

Utilizzare una protezione per gli occhi per evitare lesioni.

### Recinzione (guida) (non inclusa in tutti i modelli) (Fig. 11)

La pratica guida di taglio consente di eseguire tagli dritti estremamente precisi. È sufficiente far scorrere la guida di taglio contro il lato del pezzo da lavorare e fissarla in posizione con la vite sulla parte anteriore della base. Consente inoltre di eseguire tagli ripetuti di larghezza uniforme.

## Manutenzione

### ATTENZIONE:

Assicurarsi sempre che l'utensile sia spento e scollegato prima di eseguire l'ispezione o la manutenzione.

Non utilizzare mai benzina, diluenti, alcol o simili. Potrebbero verificarsi scolorimenti, deformazioni o incrinature.

### Sostituzione delle spazzole di carbone (Fig. 12 e 13)

Rimuovere e controllare regolarmente le spazzole di carbone.

Sostituirle quando si consumano fino al limite. Mantenere le spazzole di carbone pulite e libere di scivolare nei supporti.

Entrambe le spazzole di carbone devono essere sostituite contemporaneamente. Utilizzare solo spazzole di carbone identiche.

Utilizzare un cacciavite per rimuovere i cappucci del portaspazzole. Estrarre le spazzole di carbone usurate, inserire quelle nuove e fissare i tappi del portaspazzole.

Per mantenere la SICUREZZA e l'AFFIDABILITÀ del prodotto, le riparazioni e qualsiasi altro tipo di manutenzione o regolazione devono essere eseguite da centri di assistenza autorizzati Bormann, utilizzando sempre parti di ricambio Bormann.

\* Il produttore si riserva il diritto di apportare modifiche minori al design e alle specifiche tecniche del prodotto senza preavviso, a meno che tali modifiche non influiscano in modo significativo sulle prestazioni e sulla sicurezza dei prodotti. Le parti descritte/illustrate nelle pagine del manuale che avete tra le mani possono riguardare anche altri modelli della linea di prodotti del produttore con caratteristiche simili e potrebbero non essere incluse nel prodotto appena acquistato.

\* Per garantire la sicurezza e l'affidabilità del prodotto e la validità della garanzia, tutti i lavori di riparazione, ispezione, riparazione o sostituzione, compresa la manutenzione e le regolazioni speciali, devono essere eseguiti esclusivamente da tecnici del servizio di assistenza autorizzato del produttore.

\* Utilizzare sempre il prodotto con le apparecchiature in dotazione. L'utilizzo del prodotto con apparecchiature non in dotazione può causare malfunzionamenti o addirittura lesioni gravi o morte. Il produttore e l'importatore non sono responsabili per lesioni e danni derivanti dall'uso di apparecchiature non conformi.

## Περιγραφή βασικών τμημάτων

- |  |  |  |
|--|--|--|
| 1. Οδηγός βάθους κοπής                     | 7. Κλειδί άλλεν (δεν περιλαμβάνεται με όλα τα μοντέλα) | 13. Άξονας συγκράτησης                               |
| 2. Μοχλός                                  | 8. Κουμπί ασφάλισης άξονα                              | 14. Βίδα   |
| 3. Σφινκτήρας                              | 9. Εσωτερική ροδέλα σταθεροποίησης                     | 15. Λάμα διαχωρισμού                                 |
| 4. Βάση                                    | 10. Δίσκος κοπής                                       | 16. Μέγιστο όριο φθοράς                              |
| 5. Κουμπί ασφάλειας/ασφάλισης του διακόπτη | 11. Εξωτερική ροδέλα σύσφιξης                          | 17. Κατσαβίδι (δεν περιλαμβάνεται με όλα τα μοντέλα) |
| 6. Διακόπτης ON/OFF (σκανδάλη)             | 12. Βίδα εξαγωνικής κεφαλής                            | 18. Κάλυμμα θήκης ψηφιακών (καρβουνάκια)             |

## Τεχνικά χαρακτηριστικά

Όνομαστική τάση:	230V/120V
Συχνότητα:	50/60HZ
Ισχύς εισόδου:	1600W
Ταχύτητα εν κενώ:	5500rpm
Διάμετρος δίσκου κοπής:	190mm
Μέγιστη ικανότητα (βάθος) κοπής:	65mm

- Λόγω του συνεχούς προγράμματος έρευνας και ανάπτυξης, οι προδιαγραφές του παρόντος υπόκεινται σε αλλαγές χωρίς προειδοποίηση.
- Οι προδιαγραφές μπορεί να διαφέρουν από χώρα σε χώρα.

## Προβλεπόμενη χρήση και οδηγίες ασφαλείας

Το εργαλείο προορίζεται για την εκτέλεση κατά μήκος, εγκάρσιας κοπής και λοξοτομής σε ξύλο, ενώ βρίσκεται σε σταθερή επαφή με το τεμάχιο εργασίας.

### Παροχή ισχύος

Το εργαλείο πρέπει να συνδέεται μόνο με παροχή ηλεκτρικού ρεύματος της ίδιας τάσης με αυτή που αναγράφεται στην ετικέτα πληροφοριών και μπορεί να λειτουργεί μόνο με μονοφασική παροχή εναλλασσόμενου ρεύματος. Τα εργαλεία που διαθέτουν διπλή-μόνωση μπορούν να συνδεθούν σε πρίζες χωρίς σύνδεση γείωσης.

### Γενικές οδηγίες ασφαλείας ηλεκτρικών εργαλείων

**ΠΡΟΕΙΔΟΠΟΙΗΣΗ:** Διαβάστε όλες τις οδηγίες ασφαλείας και όλες τις σχετικές προειδοποιήσεις. Η μη τήρηση των προειδοποιήσεων και των οδηγιών μπορεί να προκαλέσει ηλεκτροπληξία, πυρκαγιά ή/και σοβαρό τραυματισμό. Αποθηκεύστε όλες τις προειδοποιήσεις και τις οδηγίες για μελλοντική αναφορά.

### Ειδικές οδηγίες ασφαλείας (δισκοπρίονα)

#### Διαδικασίες κοπής

1. **ΚΙΝΔΥΝΟΣ:** Κρατήστε τα χέρια σας σε ασφαλή απόσταση από την περιοχή κοπής και τον δίσκο. Κρατάτε πάντοτε με το άλλο σας χέρι τη βοηθητική λαβή, ή το κάλυμμα του ηλεκτροκινητήρα. Εάν και τα δύο χέρια βρίσκονται πάνω στο εργαλείο, μειώνονται οι πιθανότητες τραυματισμού.
2. Μην πλησιάζετε τα χέρια σας κάτω από το τεμάχιο εργασίας. Ο προφυλακτήρας δεν μπορεί να σας προστατεύσει από τον δίσκο κοπής κάτω από το τεμάχιο εργασίας.
3. Ρυθμίστε το βάθος κοπής ανάλογα με το πάχος του τεμαχίου εργασίας. Η ιδανική ρύθμιση επιτυγχάνεται όταν είναι ορατό (προεξέχει) σχεδόν ένα ολόκληρο δόντι του δίσκου κοπή κάτω από το τεμάχιο εργασίας.
4. Μην στηρίζετε ποτέ το τεμάχιο εργασίας στα χέρια σας ή στα πόδια σας κατά την διάρκεια εργασίας κοπής. Ασφαλίστε και σταθεροποιήστε το τεμάχιο εργασίας σε σταθερή επιφάνεια. Είναι σημαντικό να σταθεροποιείτε σωστά το τεμάχιο εργασίας για να ελαχιστοποιήσετε την έκθεση του σώματος, το μπλοκάρισμα του δίσκου ή την απώλεια ελέγχου του εργαλείου.
5. Κρατήστε το ηλεκτρικό εργαλείο μόνο από τις μονωμένες επιφάνειες συγκράτησης, όταν εκτελείτε μια λειτουργία όπου ο δίσκος κοπής μπορεί να έρθει σε επαφή με την κρυφή καλωδίωση ή το δικό του καλώδιο τροφοδοσίας. Η επαφή με ένα "ενεργό" καλώδιο θα κάνει καταστήσει τα εκτεθειμένα μεταλλικά μέρη του ηλεκτρικού εργαλείου "ενεργά" και θα προκαλέσει ηλεκτροπληξία στον χειριστή.
6. Κατά την διάρκεια κατά μήκος κοπής, χρησιμοποιείτε πάντοτε οδηγούς κοπής ή οδηγό κοπής ευθειών. Η χρήση οδηγών βελτιώνει την ακρίβεια της κοπής και μειώνει την πιθανότητα μπλοκαρίσματος του δίσκου κοπής.
7. Χρησιμοποιείτε πάντα δίσκους κοπής του σωστού μεγέθους και τύπου (είδος οδόντωσης) με την σωστή διάμετρο εσωτερικής οπής. Οι μη κατάλληλοι δίσκοι κοπής που δεν ταιριάζουν με τα εξαρτήματα στερέωσης/σύσφιξης θα προκαλέσουν έκκεντρη περιστροφή, προκαλώντας απώλεια ελέγχου.
8. Μην χρησιμοποιείτε ποτέ κατεστραμμένα εξαρτήματα όπως είναι οι φθαρμένες ροδέλες, μπουλόνια, βίδες σύσφιξης. Οι ροδέλες σύσφιξης, στερέωσης (φλάντζες) και το μπουλόνι σχεδιάστηκαν ειδικά για το εργαλείο αυτό, με στόχο τη βέλτιστη απόδοση και την ασφάλεια κατά την λειτουργία.

### Αιτίες ανάκρουσης (κλότσημα) και σχετικές προειδοποιήσεις

- Η ανάκρουση είναι μια ξαφνική αντίδραση που δημιουργείται, όταν ο δίσκος κοπής μπλοκάρεται, εμπλέκεται στο υλικό εργασίας με αποτέλεσμα να προκαλείται απώλεια ελέγχου και ο δίσκος να εξέρχεται από το υλικό με κατεύθυνση προς τον χειριστή.
- Όταν ο δίσκος κοπής μπλοκαριστεί ή εγκλωβιστεί εντός της τομής, ακινητοποιείται και η αντίδραση του κινητήρα οδηγεί το εργαλείο γρήγορα προς την κατεύθυνση του χειριστή.
- Εάν η λάμα συστραφεί ή δεν ευθυγραμμιστεί σωστά κατά την διάρκεια της εργασίας κοπής, τα δόντια στο πίσω άκρο του δίσκου κοπής μπορούν να διαπεράσουν την επάνω επιφάνεια του ξύλου προκαλώντας την απελευθέρωση του δίσκου κοπής από το εσωτερικό της τομής με αποτέλεσμα να κατευθυνθεί το εργαλείο προς το μέρος του χειριστή.

Η ανάκρουση είναι το αποτέλεσμα λανθασμένης χρήσης του εργαλείου ή/και εσφαλμένων διαδικασιών λειτουργίας ή συνθηκών ή μπορεί να αποφευχθεί με τη λήψη των κατάλληλων προφυλάξεων και την τήρηση των μέτρων ασφαλείας όπως δίνονται παρακάτω.

9. Κρατήστε καλά το εργαλείο και με τα δύο σας χέρια και τοποθετήστε τα χέρια σας και μείνετε σε ετοιμότητα για την αντιμετώπιση πιθανών αντιδράσεων ανάκρουσης.

Να στέκεστε πάντοτε τοποθετώντας το σώμα σας πλευρικά του δίσκου κοπής και ποτέ μπροστά στην νοητή ευθεία κοπής. Η ανάκρουση μπορεί να προκα-

- λέσει την αναπήδηση του δίσκου κοπής. Οι δυνάμεις ανάκρουσης μπορούν να ελεγχθούν από τον χειριστή, εάν τηρηθούν τα κατάλληλα μέτρα ασφαλείας.
10. Όταν ο δίσκος κοπής έχει μπλοκαριστεί ή όταν διακόπτετε την διαδικασία κοπής για οποιονδήποτε λόγο, απελευθερώστε τη σκανδάλη και κρατήστε το εργαλείο ακίνητο στο υλικό μέχρι ο δίσκος κοπής να σταματήσει εντελώς. Μην επιχειρήσετε ποτέ να αφαιρέσετε το εργαλείο με τον δίσκο κοπής από το τεμάχιο εργασίας ή να τραβήξετε τον δίσκο προς τα πίσω ενώ ο δίσκος βρίσκεται ακόμα σε κίνηση για να εξαλείψετε τον κίνδυνο κλοστήματος. Ερευνήστε και λάβετε διορθωτικά μέτρα για να εξαλείψετε την αιτία μπλοκαρίσματος του δίσκου κοπής.
  11. Κατά την επανενεργοποίηση του εργαλείο με τον δίσκο κοπής εντός της τομής στο τεμάχιο εργασίας, ευθυγραμμίστε τον δίσκο κοπής στο εσωτερικό της τομής και ελέγξτε ότι τα δόντια του δίσκου κοπής δεν βρίσκονται σε επαφή με κάποια επιφάνεια. Σε περίπτωση μπλοκαρίσματος του δίσκου κοπής ενδέχεται να υπάρξει απώλεια ελέγχου του εργαλείου, με αποτέλεσμα το εργαλείο να κατευθυνθεί ανεξέλεγκτα προς το μέρος του χειριστή ή να δημιουργηθούν αντιδράσεις ανάκρουσης κατά την επανεκκίνησή του.
  12. Ασφαλίστε και σταθεροποιήστε τα τεμάχια εργασίας μεγάλου μήκους για να ελαχιστοποιήσετε τον κίνδυνο ανάκρουσης του δίσκου. Τα τεμάχια εργασίας μεγάλου μήκους τείνουν να κάμπτονται. Τα στηρίγματα πρέπει να τοποθετούνται κάτω από το τεμάχιο εργασίας και στις δύο πλευρές, κοντά στη γραμμή κοπής και κοντά στην άκρη του τεμαχίου.
  13. Μη χρησιμοποιείτε φθαρμένους ή στομωμένους δίσκους κοπής. Οι φθαρμένοι ή μη κατάλληλοι δίσκοι κοπής δημιουργούν στενές τομές αυξάνοντας την τριβή και ταυτόχρονα τις πιθανότητες μπλοκαρίσματος και κλοστήματος.
  14. Οι σφιγκτήρες ρύθμισης του βάθους κοπής και ρύθμισης της λοξοτομής πρέπει να συσφιγμένοι και ασφαλισμένοι σωστά πριν από την έναρξη της εργασίας κοπής. Εάν η ρύθμιση του δίσκου κοπής αλλάξει κατά την διάρκεια της διαδικασίας κοπής, μπορεί να προκληθεί κλότσημα και μπλοκάρισμα του δίσκου κοπής εντός της τομής του τεμαχίου εργασίας.
  15. Να είστε ιδιαίτερα προσεκτικοί όταν χρησιμοποιείτε το εργαλείο σε υπάρχοντες τοίχους ή άλλες "τυφλά" σημεία. Το προεξέχον τμήμα του δίσκου μπορεί να κόψει αντικείμενα που βρίσκονται πίσω από την επιφάνεια εργασίας και να προκληθεί ανάκρουση.
  16. ΠΑΝΤΑ κρατάτε το εργαλείο σταθερά και με τα δύο χέρια. ΠΟΤΕ μην τοποθετείτε το χέρι ή τα δάχτυλά σας πίσω από τον δίσκο κοπής. Σε περίπτωση ανάκρουσης (κλότσημα), το εργαλείο θα μπορούσε εύκολα να κατευθυνθεί προς τα πίσω και ειδικότερα προς το χέρι σας, οδηγώντας σε σοβαρό τραυματισμό.
  17. Ποτέ μην υπερφορτώνετε το εργαλείο. Σπρώξτε το εργαλείο προς τα εμπρός με την κατάλληλη ταχύτητα έτσι ώστε ο δίσκος κοπής να κόβει χωρίς η ταχύτητα του ηλεκτροκινητήρα να επιβραδύνεται.
- Η υπερφόρτωση του εργαλείου μπορεί να προκαλέσει ανομοιόμορφη κοπή, μείωση της ακρίβειας, και πιθανή εμφάνιση αντιδράσεων ανάκρουσης.

#### Λειτουργία κινούμενου προφυλακτήρα

18. Ελέγξτε τον κινούμενο προφυλακτήρα για να βεβαιωθείτε πως επανέρχεται στην αρχική του θέση αυτόματα (κλείνει) πριν από κάθε χρήση. Μην χειρίζεστε το εργαλείο εάν προφυλακτήρας δεν κινείται ελεύθερα και δεν κλείνει αμέσως. Ποτέ μην ασφαλίσετε ή σταθεροποιείτε τον προφυλακτήρα στην ανοικτή θέση. Εάν το πριόνι πέσει στο έδαφος κατά λάθος, ο προφυλακτήρας μπορεί να λυγίσει. Σηκώστε τον προφυλακτήρα με τη λαβή ανάσυρσης και βεβαιωθείτε ότι κινείται ελεύθερα και δεν έρχεται σε επαφή με τη λάμα ή οποιοδήποτε άλλο μέρος, σε όλες τις γωνίες και τα βάθη κοπής.
  19. Ελέγξτε τη λειτουργία του ελατηρίου επαναφοράς του προφυλακτήρα. Εάν ο προφυλακτήρας και το ελατήριο δεν λειτουργούν σωστά, πρέπει να επισκευασθούν πριν από την επόμενη χρήση.
  20. Ο κινούμενος προφυλακτήρας μπορεί να επαναφέρεται αργά λόγω φθαρμένων εξαρτημάτων, των επικολλημένων υπολειμμάτων, ή συσσωρευμένων θραυσμάτων. Ο κινούμενος προφυλακτήρας μπορεί να ανασυρθεί χειροκίνητα μόνο για ειδικές περιπτώσεις, όπως η κοπή συγκεκριμένων τμημάτων απευθείας σε ενδιάμεσα τμήματα των επιφανειών και "σύνθετη κοπή". Ανεβάστε τον προφυλακτήρα ανασύροντας τον μέσω της λαβής και απελευθερώστε τον όταν ο δίσκος κοπής εισαχθεί εντός του υλικού.
- Για όλες τις άλλες διαδικασίες κοπής με το δισκοπρίονο, ο κινούμενος προφυλακτήρας πρέπει να ανασύρεται αυτόματα.
21. Ελέγχετε πάντα για να βεβαιωθείτε ότι ο κινούμενος προφυλακτήρας καλύπτει τον δίσκο κοπής πριν αφήσετε το εργαλείο στον πάγκο εργασίας ή στο δάπεδο. Αν ο προφυλακτήρας δεν καλύπτει τον δίσκο την στιγμή που το αφήνετε και ο δίσκος κοπής περιστρέφεται, ενδέχεται να προκληθούν ζημιές και τραυματισμός. Να γνωρίζετε το χρόνο που απαιτείται μέχρι να ακινητοποιηθεί ο δίσκος κοπής μετά την απελευθέρωση του διακόπτη.
  22. Για να ελέγξετε την κατάσταση λειτουργίας του προφυλακτήρα, αποσυνδέστε το βύσμα τροφοδοσίας από την πρίζα, τραβήξτε τον προφυλακτήρα και στη συνέχεια, βεβαιωθείτε πως ο προφυλακτήρας επανέρχεται σωστά στην αρχική του θέση. Επίσης, ελέγξτε για να βεβαιωθείτε ότι η λαβή ανάσυρσης δεν αγγίζει το περίβλημα του εργαλείου. Η χρήση ή αποθήκευση του εργαλείου με τον δίσκο ακάλυπτο από τον προφυλακτήρα μπορεί να οδηγήσει σε σοβαρό προσωπικό τραυματισμό.

#### Πρόσθετες οδηγίες ασφαλείας

- Να είστε ιδιαίτερα προσεκτικοί κατά την κοπή νοτισμένων ξύλων, τεμαχίων εργασίας επεξεργασμένης ξυλείας ή ξύλου που περιέχει ρόζους. Κατευθύνετε ομαλά το εργαλείο χωρίς να μειώνετε την ταχύτητα του δίσκου κοπής για να αποφύγετε την υπερθέρμανση των δοντιών του δίσκου. Μην επιχειρήσετε να αφαιρέσετε το αποκομμένο τμήμα του τεμαχίου όταν ο δίσκος κοπής περιστρέφεται. Περιμένετε μέχρι να ακινητοποιηθεί εντελώς ο δίσκος κοπής προτού πλησιάσετε τα χέρια σας στο αποκομμένο τμήμα. Αποφύγετε την κοπή καρφιών ή βιδιών. Επιθεωρήστε και αφαιρέστε όλα τα καρφιά και τα υπόλοιπα μεταλλικά εξαρτήματα από το τεμάχιο εργασίας πριν από την διαδικασία κοπής. Τοποθετήστε το ευρύτερο τμήμα της βάσης του εργαλείου στο τμήμα του τεμαχίου εργασίας που είναι σταθεροποιημένο και όχι στο τμήμα που πρόκειται να πέσει όταν κοπεί. ΜΗΝ ΠΡΟΣΠΑΘΗΣΕΤΕ ΝΑ ΚΡΑΤΗΣΕΤΕ ΜΙΚΡΟΥ ΜΕΓΕΘΟΥΣ ΤΕΜΑΧΙΑ ΕΡΓΑΣΙΑΣ ΜΕ ΤΟ ΧΕΡΙ ΣΑΣ!
27. Πριν αφήσετε το εργαλείο μετά την ολοκλήρωση της διαδικασίας κοπής, βεβαιωθείτε ότι ο κάτω κινούμενος προφυλακτήρας έχει κλείσει και ότι ο δίσκος κοπής έχει ακινητοποιηθεί εντελώς.
  28. Μην επιχειρήσετε ποτέ να χρησιμοποιήσετε το εργαλείο ως σταθερό εργαλείο πάγκου ασφαλιζοντας σε πάγκο εργασίας με εργαλεία όπως είναι η μέγνηνη. Αυτό είναι εξαιρετικά επικίνδυνο και μπορεί να οδηγήσει σε σοβαρά ατυχήματα.
  29. Ορισμένα υλικά περιέχουν χημικές ουσίες που μπορεί να είναι τοξικές. Προσέξτε για να αποφύγετε την εισπνοή σκόνης και την επαφή με το δέρμα. Ακολουθήστε τα δεδομένα ασφαλείας του προμηθευτή των υλικών.
  30. Μην προσπαθείτε να μειώσετε την ταχύτητα περιστροφής του δίσκου κοπής πιέζοντας τον πλευρικά στα τοιχώματα του υλικού εργασίας.
  31. Χρησιμοποιείτε πάντα δίσκους κοπής που συνιστώνται σε αυτό το εγχειρίδιο. Μην τοποθετείτε λειαντικά εξαρτήματα στο εργαλείο.
  32. Διατηρήστε τον δίσκο κοπής αχμηρό και καθαρό. Η συσσώρευση υπολειμμάτων όπως είναι το πριονίδι επιβραδύνουν τον δίσκο κοπής και αυξάνουν τις πιθανότητες ανάκρουσης. Κρατήστε τον δίσκο καθαρό αφαιρώντας τον πρώτα από το εργαλείο και, στη συνέχεια, καθαρίζοντας τον με ειδικό χημικό καθαρισμό. Ποτέ μην χρησιμοποιείτε βενζίνη.
  33. Φοράτε μάσκα προστασίας από την σκόνη και ακουστικά προστασίας όταν χρησιμοποιείτε το εργαλείο.
- ΑΠΟΘΗΚΕΥΣΤΕ ΑΥΤΟ ΤΟ ΕΓΧΕΙΡΙΔΙΟ ΣΕ ΕΝΑ ΑΣΦΑΛΕΣ ΣΗΜΕΙΟ ΓΙΑ ΜΕΛΛΟΝΤΙΚΗ ΑΝΑΦΟΡΑ.
- ΠΡΟΕΙΔΟΠΟΙΗΣΗ:** ΜΗΝ αφήνετε την άνεση ή την εξοικείωση με το προϊόν (που αποκτήθηκε από επαναλαμβανόμενη χρήση) να αντικαταστήσει την αυστηρή τήρηση των κανόνων ασφαλείας για το υπό εξέταση προϊόν. Κακή χρήση ή μη τήρηση των κανόνων ασφαλείας που αναφέρονται στο παρόν εγχειρίδιο οδηγών μπορεί να προκαλέσει σοβαρό προσωπικό τραυματισμό.

## Περιγραφή λειτουργίας

**ΠΡΟΣΟΧΗ:** Να βεβαιώνετε πάντα ότι το εργαλείο είναι απενεργοποιημένο και αποσυνδεδεμένο πριν εκτελέσετε οποιαδήποτε ενέργεια ελέγχου, συντήρησης ή ρύθμιση.

### Ρύθμιση του βάθους κοπής (Εικ. 1)

**ΠΡΟΣΟΧΗ:** Αφού ρυθμίσετε το βάθος κοπής, βεβαιωθείτε πως έχετε συσφίξει καλά τον σφιγκτήρα.

Ξεσφίξτε τον σφιγκτήρα του οδηγού βάθους κοπής και μετακινήστε τη βάση προς τα πάνω ή προς τα κάτω. Αφού ρυθμίσετε στο επιθυμητό το βάθος κοπής, ασφαλίστε τη βάση σφίγγοντας τον σφιγκτήρα.

Για καθαρότερες, ασφαλέστερες κοπές, ρυθμίστε το βάθος κοπής έτσι ώστε να είναι ορατό (προεξέχει) σχεδόν ένα ολόκληρο δόντι του δίσκου κοπή κάτω από το τεμάχιο εργασίας.

Η σωστή ρύθμιση του βάθους κοπής συμβάλλει στη μείωση εμφάνισης των αντιδράσεων ανάκρουσης που μπορεί να προκαλέσουν προσωπικό τραυματισμό.

### Λοξοκοπή (Εικ. 2)

Ξεσφίξτε δύο βίδες (ή σφιγκτήρες) σύσφιξης του συστήματος λοξοκοπής που βρίσκονται στο εμπρόσθιο και το οπίσθιο μέρος της βάσης. Ρυθμίστε το εργαλείο στην επιθυμητή γωνία (0° - 45°) μετακινώντας το ανάλογα και στη συνέχεια σφίξτε τις βίδες σύσφιξης καλά.

### Κοπή σε ευθεία (Εικ. 3)

Για ευθείες τομές, ευθυγραμμίστε τη θέση Α στο μπροστινό μέρος της βάσης με τη γραμμή κοπής. Για λοξοκοπή 45°, ευθυγραμμίστε τη θέση Β με την γραμμή κοπής.

### Λειτουργία διακόπτη ON/OFF (σκανδάλη) (Εικ. 4)

**ΠΡΟΣΟΧΗ:** Πριν συνδέσετε το βύσμα τροφοδοσίας του εργαλείου στην πρίζα, ελέγχετε πάντα για να βεβαιωθείτε ότι η σκανδάλη ενεργοποιείται σωστά και επιστρέφει στη θέση "OFF" όταν απελευθερωθεί.

#### Για εργαλεία με κουμπί ασφάλισης του διακόπτη

Για να ενεργοποιήσετε το εργαλείο, απλώς πιέστε την σκανδάλη ON/OFF.

Για συνεχή λειτουργία, πιέστε τη σκανδάλη του διακόπτη και πιέστε το κουμπί ασφάλισης και, στη συνέχεια, αφήστε τη σκανδάλη.

Για να διακόψετε την συνεχή λειτουργία, πιέστε πλήρως την σκανδάλη ON/OFF και, στη συνέχεια, αφήστε την.

#### Για εργαλεία με κουμπί ασφαλείας του διακόπτη

Για να μην πιεστεί η σκανδάλη ON/OFF κατά λάθος, ορισμένοι τύποι εργαλείων είναι εξοπλισμένοι με ένα κουμπί ασφαλείας. Για να ενεργοποιήσετε το εργαλείο, πιέστε το κουμπί ασφαλείας και έπειτα πιέστε την σκανδάλη.

Αφήστε την σκανδάλη για να απενεργοποιήσετε το εργαλείο.

#### Για εργαλεία χωρίς κουμπί ασφάλισης και κουμπί ασφαλείας

Για να ενεργοποιήσετε το εργαλείο, απλώς πιέστε την σκανδάλη ON/OFF. Αφήστε την σκανδάλη για να το απενεργοποιήσετε.

## Συναρμολόγηση

**ΠΡΟΣΟΧΗ:** Να βεβαιώνετε πάντα ότι το εργαλείο είναι απενεργοποιημένο και αποσυνδεδεμένο πριν εκτελέσετε οποιαδήποτε εργασία στο εργαλείο.

### Αφαίρεση ή τοποθέτηση του δίσκου κοπής (Εικ. 5 & 6)

**ΠΡΟΣΟΧΗ:** Βεβαιωθείτε ότι ο δίσκος κοπής είναι τοποθετημένος με τα δόντια στραμμένα προς τα πάνω στο εμπρόσθιο μέρος του εργαλείου.

Χρησιμοποιείτε μόνο το κλειδί της Bormann για να τοποθετήσετε ή να αφαιρέσετε τον δίσκο κοπής.

Για να αφαιρέσετε τον δίσκο κοπής, πιέστε το κουμπί ασφάλισης του άξονα έτσι ώστε ο δίσκος να μην μπορεί να περιστραφεί και χρησιμοποιήστε το εξαγωνικό κλειδί για να ξεσφίξετε το εξαγωνικό μπουλόνι αριστερόστροφα. Στη συνέχεια αφαιρέστε το εξαγωνικό μπουλόνι, την εξωτερική φλάντζα και τον δίσκο κοπής.

### Για εργαλεία με εσωτερική φλάντζα και διάμετρο εσωτερικής οπής 15,88mm (Εικ. 7)

Τοποθετήστε την εσωτερική φλάντζα με την πλευρά που φέρει την εσοχή της στραμμένη προς τα έξω στον άξονα και στη συνέχεια τοποθετήστε τον δίσκο κοπής, την εξωτερική φλάντζα και το εξαγωνικό μπουλόνι.

ΒΕΒΑΙΩΘΕΙΤΕ ΟΤΙ ΕΧΕΤΕ ΣΥΣΦΙΞΕΙ ΕΠΑΡΚΩΣ ΤΟ ΕΞΑΓΩΝΙΚΟ ΜΠΟΥΛΟΝΙ ΔΕΞΙΟΣΤΡΟΦΑ.

### Για εργαλεία με εσωτερική φλάντζα και λοιπές διαμέτρους (Εικ. 8)

Η εσωτερική φλάντζα έχει μια ειδική διαμετρική προεξοχή σε κάθε πλευρά. Επιλέξτε την κατάλληλη πλευρά στην οποία η προεξοχή εφαρμόζει ακριβώς στην οπή του δίσκου κοπής.

Στη συνέχεια, τοποθετήστε την εσωτερική φλάντζα στον άξονα έτσι ώστε η σωστή πλευρά της προεξοχής στην εσωτερική φλάντζα να είναι προς τα έξω και στη συνέχεια τοποθετήστε τον δίσκο κοπής και την εξωτερική φλάντζα.

ΒΕΒΑΙΩΘΕΙΤΕ ΟΤΙ ΕΧΕΤΕ ΣΥΣΦΙΞΕΙ ΕΠΑΡΚΩΣ ΤΟ ΕΞΑΓΩΝΙΚΟ ΜΠΟΥΛΟΝΙ ΔΕΞΙΟΣΤΡΟΦΑ..

**ΠΡΟΣΟΧΗ:** Βεβαιωθείτε ότι η προεξοχή "α" στην εσωτερική φλάντζα στην εξωτερική πλευρά εφαρμόζει ακριβώς στην οπή του δίσκου κοπής "α". Η τοποθέτηση του δίσκου στη λάθος πλευρά της φλάντζας μπορεί να έχει ως αποτέλεσμα την παραγωγή επικίνδυνων κραδασμών.

### Θέση αποθήκευσης του εξαγωνικού κλειδιού (Εικ. 9)

Όταν δεν χρησιμοποιείται, αποθηκεύστε το εξαγωνικό κλειδί όπως φαίνεται στην αντίστοιχη εικόνα για να μην το χάσετε.

## Οδηγίες λειτουργίας (Εικ. 10)

**ΠΡΟΣΟΧΗ:** Φροντίστε να κατευθύνετε πάντοτε το εργαλείο προς τα εμπρός σε ευθεία γραμμή χωρίς να το υπερφορτώνετε. Η υπερφόρτωση ή η αλλαγή κατεύθυνσης του εργαλείου θα έχει ως αποτέλεσμα την υπερθέρμανση του κινητήρα και την επικίνδυνη αντίδραση ανάκρουσης (κλότσημα), προκαλώντας ενδεχομένως σοβαρό τραυματισμό.

Χρησιμοποιείτε πάντα την εμπρόσθια και την οπίσθια χειρολαβή και κρατάτε σταθερά το εργαλείο χρησιμοποιώντας και τις δύο λαβές ταυτόχρονα κατά τη διάρκεια των εργασιών. Εάν και τα δύο χέρια βρίσκονται πάνω στο εργαλείο, εξαλείφεται ο κίνδυνος τραυματισμού των χεριών σας από τον δίσκο κοπής. Ακουμπήστε τη βάση του εργαλείου στο τεμάχιο εργασίας που πρόκειται να κοπεί χωρίς να έρθει σε επαφή ο δίσκος κοπής. Στη συνέχεια, ενεργοποιήστε το εργαλείο και περιμένετε μέχρι ο δίσκος να αποκτήσει πλήρη ταχύτητα. Μετακινήστε το εργαλείο προς τα εμπρός πάνω από την επιφάνεια του τεμαχίου εργασίας, διατηρώντας το επίπεδο πάνω στην επιφάνεια και κατευθύνοντας το ομαλά μέχρι να ολοκληρωθεί η διαδικασία κοπής.

Για καλύτερα αποτελέσματα και πιο καθαρή κοπή, κρατήστε τη γραμμή κοπής σας ευθεία και την ταχύτητά πρόωσης σταθερή. Εάν το εργαλείο κοπής δεν ακολουθήσει σωστά την προβλεπόμενη γραμμή κοπής, μην επιχειρήσετε να γυρίσετε ή να αναγκάσετε το εργαλείο να επιστρέψει πίσω στη γραμμή κοπής. Σε αυτή την περίπτωση, ο δίσκος κοπής μπορεί να μπλοκαρισθεί και να οδηγήσει σε επικίνδυνες αντιδράσεις ανάκρουσης και πιθανό σοβαρό τραυματισμό. Αφήστε την σκανδάλη, περιμένετε μέχρι να ακινητοποιηθεί ο δίσκος κοπής και στη συνέχεια αποσύρετε το εργαλείο. Ευθυγραμμίστε ξανά το εργαλείο σε μια νέα γραμμή κοπής και ξεκινήστε πάλι την διαδικασία κοπής από την αρχή. Προσπαθήστε να αποφύγετε να στέκεστε στα σημεία όπου εκτίθεστε σε θραύσματα και σκόνη που εκτοξεύονται από τον δίσκο κοπής.

Χρησιμοποιήστε γυαλιά ή μάσκα προστασίας για να αποφύγετε τραυματισμούς.

## Οδηγός κοπής ευθειών (δεν διατίθεται σε όλα τα μοντέλα) (Εικ. 11)

Ο εύρηστος οδηγός κοπής ευθειών επιτρέπει σε σας για να κάνει τις εξαιρετικά ακριβείς ευθείες περικοπές. Απλά σύρετε τον οδηγό στην πλευρά του τεμαχίου εργασίας και ασφαλίστε τον στη θέση του με τον σφιγκτήρα που βρίσκεται στο εμπρόσθιο μέρος της βάσης. Ο οδηγός σας δίνει την δυνατότητα να πραγματοποιήσετε επαναλαμβανόμενες κοπές του ίδιου πλάτους, χωρίς την ανάγκη ρύθμισης.

## Συντήρηση

### Προσοχή:

Να βεβαιώνεστε πάντα ότι το εργαλείο είναι απενεργοποιημένο και αποσυνδεδεμένο από την παροχή πριν επιχειρήσετε να εκτελέσετε οποιαδήποτε εργασία επιθεώρησης ή συντήρησης.

Ποτέ μην χρησιμοποιείτε βενζίνη, πετρέλαιο, διαλυτικό, οινόπνευμα ή παρόμοια υλικά. Μπορεί να προκληθεί αποχρωματισμός, παραμόρφωση ή ρωγμές.

### Αντικατάσταση ψηκτρών (καρβουνάκια) (Εικ. 12 & 13)

Αφαιρέστε και ελέγχετε τακτικά τις ψήκτρες.

Αντικαταστήστε τις ψήκτρες βάσει της ένδειξης του ανώτατου ορίου φθοράς. Κρατήστε τις ψήκτρες καθαρές και βεβαιωθείτε πως μπορούν να περιστρέφονται ελεύθερα.

Και οι δύο ψήκτρες πρέπει να αντικαθίστανται ταυτόχρονα σαν ζευγός. Χρησιμοποιείτε μόνο τις γνήσιες ψήκτρες που προτείνει ο κατασκευαστής.

Χρησιμοποιήστε ένα καταβίδι για να αφαιρέσετε το προστατευτικό κάλυμμα της θήκης των ψηκτρών. Αφαιρέστε τις φθαρμένες ψήκτρες άνθρακα, τοποθετήστε τις νέες και ασφαλίστε ξανά το κάλυμμα με την/τις βίδες.

Για τη διατήρηση της ΑΣΦΑΛΕΙΑΣ και της ΑΞΙΟΠΙΣΤΙΑΣ του προϊόντος, οι επισκευές, ή οποιαδήποτε άλλη εργασία συντήρησης ή ρύθμιση θα πρέπει να εκτελείται από το εξουσιοδοτημένο τμήμα Service της Bormann επιλέγοντας τα γνήσια ανταλλακτικά Bormann.

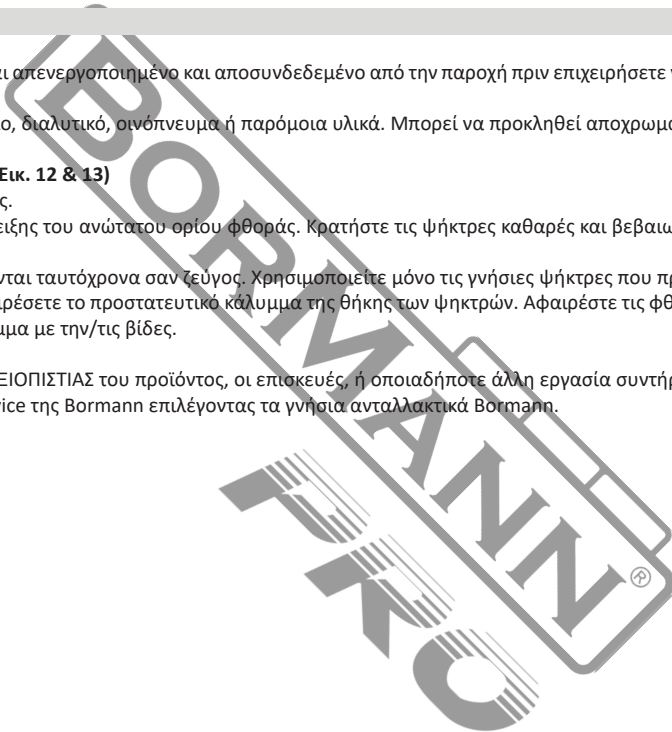

\* Ο κατασκευαστής διατηρεί το δικαίωμα να πραγματοποιήσει δευτερεύουσες αλλαγές στο σχεδιασμό του προϊόντος και στα τεχνικά χαρακτηριστικά χωρίς προηγούμενη ειδοποίηση, εκτός εάν οι αλλαγές αυτές επηρεάζουν σημαντικά την απόδοση και λειτουργία ασφάλειας των προϊόντων. Τα εξαρτήματα που περιγράφονται / απεικονίζονται στις σελίδες του εγχειριδίου που κρατάτε στα χέρια σας ενδέχεται να αφορούν και σε άλλα μοντέλα της σειράς προϊόντων του κατασκευαστή, με παρόμοια χαρακτηριστικά, και ενδέχεται να μην περιλαμβάνονται στο προϊόν που μόλις αποκτήσατε.

\* Για να διασφαλιστεί η ασφάλεια και η αξιοπιστία του προϊόντος καθώς και η ισχύς της εγγύησης όλες οι εργασίες επιδιόρθωσης, ελέγχου, επισκευής ή αντικατάστασης συμπεριλαμβανομένης της συντήρησης και των ειδικών ρυθμίσεων, πρέπει να εκτελούνται μόνο από τεχνικούς του εξουσιοδοτημένου τμήματος Service του κατασκευαστή.

\* Χρησιμοποιείτε πάντα το προϊόν με τον παρεχόμενο εξοπλισμό. Η λειτουργία του προϊόντος με μη-προβλεπόμενο εξοπλισμό ενδέχεται να προκαλέσει βλάβη ή ακόμα και σοβαρό τραυματισμό ή θάνατο. Ο κατασκευαστής και ο εισαγωγέας ουδεμία ευθύνη φέρει για τραυματισμούς και βλάβες που προκύπτουν από την χρήση μη προβλεπόμενου εξοπλισμού.



## Описание на основните части

- |  |  |  |
|--|--|--|
| 1. Ръководство за дълбочина                | 7. Шестостенен ключ (не е включен във всички модели) | 13. Монтажен вал                               |
| 2. Лост                                    | 8. Заклучване на вала                                | 14. Винт                                       |
| 3. Затягащ винт                            | 9. Вътрешен фланец                                   | 15. Ограда за разкъсване                       |
| 4. Базова плоча                            | 10. Острие на трион                                  | 16. Граничен знак                              |
| 5. Бутон за заключване/бутон за изключване | 11. Външен фланец                                    | 17. Отвертка (не е включена във всички модели) |
| 6. Спусък                                  | 12. Шестостенен болт                                 | 18. Капачка на държача на четката              |

## Технически данни

Номинално напрежение:	230V/120V
Честота:	50/60 HZ
Входяща мощност:	1600W
Скорост без натоварване:	5500 об/мин
Диаметър на режещия диск:	190 мм
Максимален капацитет на рязане:	65 мм

- Поради продължаващата ни програма за научни изследвания и развитие, спецификациите в настоящия документ могат да бъдат променени без предизвестие.
- Спецификациите могат да се различават в отделните страни.

## Предназначение и предупреждения за безопасност

Инструментът е предназначен за извършване на надлъжни и напречни прави разрези и наклонени разрези с ъгли в дърво, като е в твърд контакт с обработвания детайл.

### Захранване

Инструментът трябва да се свързва само към електрозахранване със същото напрежение, както е посочено на табелката, и може да работи само с еднофазно променливо захранване. Те са с двойна изолация и следователно могат да се използват и от контакти без заземителен проводник.

### Общи предупреждения за безопасност на електроинструментите

**ПРЕДУПРЕЖДЕНИЕ:** Прочетете всички предупреждения за безопасност и всички инструкции. Неспазването на предупрежденията и инструкциите може да доведе до токов удар, пожар и/или сериозно нараняване. Запазете всички предупреждения и инструкции за бъдещи справки.

### Предупреждения за безопасност при работа с циркулярен трион

#### Процедури за рязане

1. **ОПАСНОСТ:** Дръжте ръцете далеч от зоната на рязане и острието. Дръжте втората си ръка върху спомагателната дръжка или корпуса на двигателя. Ако и двете ръце държат триона, те не могат да бъдат прерязани от острието.
2. Не посягайте под обработвания детайл. Предпазителят не може да ви предпази от острието под обработвания детайл.
3. Регулирайте дълбочината на рязане според дебелината на детайла. Под обработвания детайл трябва да се вижда по-малко от един цял зъб от зъбите на острието.
4. Никога не дръжте рязаната част в ръцете си или през крака си. Закрепете детайла върху стабилна платформа. Важно е да поддържате правилно обработвания детайл, за да минимизирате на излагането на тялото, обвързането на острието или загубата на контрол.
5. Дръжте електроинструмента само за изолираните повърхности за захващане, когато извършвате операция, при която режещият инструмент може да се допре до скрити кабели или до собствения си кабел. Контактът с проводник "под напрежение" ще направи "под напрежение" и откритите метални части на електроинструмента и може да доведе до токов удар за оператора.
6. При рязане винаги използвайте ограда за рязане или водач с прав ръб. Това подобрява точността на рязане и намалява вероятността от обвързване на острието.
7. Винаги използвайте ножове с правилен размер и форма (ромбовидна или кръгла) на отворите на арматурното табло. Остриетата, които не съответстват на монтажния хардуер на триона, ще се движат ексцентрично, което ще доведе до загуба на контрол.
8. Никога не използвайте повредени или неправилни шайби или болт на острието. Шайбите и болтът на острието са специално проектирани за вашия трион, за оптимална производителност и безопасност на работата.

### Причини за откат и свързани предупреждения

- Откатът е внезапна реакция на притиснат, обвързан или неправилно подравнен трион, която води до неконтролирано повдигане на триона нагоре и извън обработвания детайл към оператора;
  - Когато острието е притиснато или обвързано плътно от затварящата се режеща линия, острието се спира и реакцията на двигателя задвижва устройството бързо обратно към оператора;
  - Ако острието се усуче или разбалансира по време на рязане, зъбите на задния край на острието могат да се забият в горната повърхност на дървото, в резултат на което острието да излезе от прореза и да скочи обратно към оператора.
- Откатът е резултат от неправилна употреба на триона и/или неправилни работни процедури или условия и може да бъде избегнат чрез предприемане на подходящи предпазни мерки, както е посочено по-долу.
9. Поддържайте здрав захват с двете си ръце на триона и разположете ръцете си така, че да се противопоставят на силите на отката. Разположете тялото си от двете страни на острието, но не на една линия с него. Обратният удар може да доведе до отскачане на триона назад, но силите на обратния удар могат да бъдат контролирани от оператора, ако се вземат подходящи предпазни мерки.
  10. Когато острието се обвърже или когато прекъсват рязането по някаква причина, освободете спусъка и задръжте триона неподвижно в материала, докато острието спре напълно. Никога не се опитвайте да изваждате триона от обработвания материал или да дърпате триона назад, докато острието е в движение, защото може да се получи обратен удар. Проучете и предприемете коригиращи действия, за да отстраните причината за обвързването на острието.
  11. При повторно стартиране на трион в детайла, центрирайте триона в прореза и проверете дали зъбите на триона не са забити в материала. Ако циркулярният диск е обвързан, той може да тръгне нагоре или да отскочи от обработвания детайл при повторното стартиране на триона.
  12. Поддържат големи панели, за да се сведе до минимум рискът от притискане и откат на острието. Големите панели са склонни да увиснат под собственото си тегло. Подпорите трябва да се поставят под панела от двете му страни, близо до линията на рязане и до ръба на панела.
  13. Не използвайте тъпи или повредени остриета. Незаточените или неправилно настроени остриета създават тесен прорез, което води до прекомерно триене, обвързване на острието и откат.
  14. Лостовите за регулиране на дълбочината и скосяването на острието трябва да са затегнати и сигурни преди извършване на рязането. Ако настройката на острието се измести по време на рязане, това може да доведе до обвързване и откат.

15. Бъдете особено внимателни, когато режете в съществуващи стени или други слепи зони. Изпъкналото острие може да пререже предмети, които могат да предизвикат обратен удар.

16. Винаги дръжте инструмента здраво с двете си ръце. НИКОГА не поставяйте ръката или пръстите си зад триона. Ако възникне обратен удар, трионът лесно може да изскочи назад върху ръката ви, което може да доведе до сериозно нараняване.

17. Никога не насилвайте триона. Натискайте триона напред със скорост, при която острието реже, без да се забавя. Принуждаването на триона може да доведе до неравномерни срезове, загуба на точност и възможен обратен удар.

#### Функция за долна защита

18. Проверявайте долния предпазител за правилно затваряне преди всяка употреба. Не работете с триона, ако долният предпазител не се движи свободно и не се затваря незабавно. Никога не стягайте или връзвайте долния предпазител в отворено положение. Ако трионът бъде случайно изпуснат, долният предпазител може да се огъне. Повдигнете долния предпазител с прибиращата се дръжка и се уверете, че той се движи свободно и не докосва острието или друга част, при всички ъгли и дълбочини на рязане.

19. Проверете работата на пружината на долния предпазител. Ако предпазителят и пружината не работят правилно, те трябва да се ремонтират преди употреба.

20. Долният предпазител може да работи бавно поради повредени части, гумени отлагания или натрупване на замърсявания.

Долният предпазител може да се прибира ръчно само за специални разрези, като например "потопени разрези" и "сложни разрези". Повдигнете долния предпазител чрез прибиране на ръкохватката и веднага щом ножът навлезе в материала, долният предпазител трябва да се освободи.

При всички други видове рязане долният предпазител трябва да се задейства автоматично.

21. Винаги следете дали долният предпазител покрива острието, преди да поставите триона на маса или на пода. Незащитеният, движещ се встрани диск ще накара триона да се движи назад, като реже всичко, което се намира на пътя му. Съобразявайте се с времето, което е необходимо на острието да спре след освобождаване на превключвателя.

22. За да проверите долния предпазител, отворете долния предпазител с ръка, след това го освободете и наблюдавайте затварянето на предпазителя.

Също така проверете дали прибиращата се дръжка не докосва корпуса на инструмента. Оставянето на острието открито е МНОГО ОПАСНО и може да доведе до сериозни наранявания.

#### Допълнителни предупреждения за безопасност

Бъдете особено внимателни при рязане на влажна дървесина, дървен материал, обработен под налягане, или дървесина с възли. Поддържайте плавно придвижване на инструмента без намаляване на скоростта на острието, за да избегнете прегряване на върховете на острието.

Не се опитвайте да отстранявате отрязания материал, когато острието се движи. Изчакайте, докато острието спре, преди да хванете отрязания материал. Остриетата се движат в обратна посока след изключване. Избягвайте да режете пирони. Преди рязане проверявайте за всички пирони и ги отстранявайте от дървения материал.

Поставете по-широката част на основата на триона върху тази част от детайла, която е стабилно подпряна, а не върху частта, която ще падне при рязането. НЕ СЕ ОПИТВАЙТЕ ДА ДЪРЖИТЕ КЪСИ ПАРЧЕТА С РЪКА!

27. Преди да поставите инструмента след приключване на рязането, се уверете, че долният предпазител е затворен и острието е спряло напълно.

28. Никога не се опитвайте да режете с циркуляр, който е поставен в обратна посока в скоба. Това е изключително опасно и може да доведе до сериозни злополуки.

29. Някои материали съдържат химикали, които може да са токсични. Предпазвайте се от вдишване на прах и контакт с кожата. Следвайте данните за безопасност на доставчика на материала.

30. Не спирайте остриетата чрез страничен натиск върху триона.

31. Винаги използвайте остриетата, препоръчани в това ръководство. Не използвайте абразивни дискове.

32. Поддържайте острието остро и чисто. Втвърдената по остриетата смола и дървесна смола забавят работата на триона и увеличават възможността за откат. Поддържайте острието чисто, като първо го изваждате от инструмента, а след това го почиствате с препарат за отстраняване на смола и дъвка, гореща вода или керосин. Никога не използвайте бензин.

33. Когато използвате инструмента, носете маска против прах и защита на слуха.

**ЗАПАЗЕТЕ ТЕЗИ ИНСТРУКЦИИ.**

**ПРЕДУПРЕЖДЕНИЕ:** НЕ позволявайте на удобството или познването на продукта (придобито от многократна употреба) да замени стриктното спазване на правилата за безопасност за съответния продукт.

**НЕПРАВИЛНАТА УПОТРЕБА** или неспазването на правилата за безопасност, посочени в това ръководство за експлоатация, може да доведе до сериозни телесни повреди.

#### Функционално описание

**ВНИМАНИЕ:** Винаги се уверявайте, че инструментът е изключен и изваден от електрическата мрежа, преди да регулирате или проверявате функциите му.

##### Регулиране на дълбочината на рязане (фиг. 1)

**ВНИМАНИЕ:** След като регулирате дълбочината на рязане, винаги затягайте лоста.

Разхлабете лоста на водача за дълбочина и преместете основата нагоре или надолу. При желаната дълбочина на рязане закрепете основата, като затегнете лоста.

За по-чисти и безопасни срезове настройте дълбочината на рязане така, че не повече от един зъб на острието да излиза под обработвания детайл.

Използването на правилната дълбочина на рязане помага да се намали възможността за опасни KICKBACKS, които могат да причинят телесни наранявания.

##### Скосено рязане (фиг. 2)

Разхлабете двата стягащи винта на скосените плочи в предната и задната част на основата. Настройте за желания ъгъл (00 - 450), като го наклоните съответно, след което затегнете здраво стягащите винтове.

##### Наблюдение (фиг. 3)

За праволинейни срезове подравнете позицията А в предната част на основата с линията на рязане. За рязане с конус 450 подравнете позицията В с нея.

##### Действие на превключвателя (фиг. 4)

**ВНИМАНИЕ:** Преди да включите инструмента, винаги проверявайте дали спусъкът на превключвателя се задейства правилно и се връща в положение "OFF", когато бъде освободен.

##### За инструмент с бутон за заключване

За да стартирате инструмента, просто дръпнете спусъка на превключвателя. За да спрете, освободете спусъка на превключвателя.

За непрекъсната работа издърпайте спусъка на превключвателя и натиснете бутона за заключване, след което освободете спусъка на превключвателя.

За да спрете инструмента от заключено положение, издърпайте напълно спусъка на превключвателя, след което го освободете.

##### За инструмент с бутон за заключване

За да се предотврати случайно натискане на спусъка на превключвателя, е предвиден бутон за заключване. За да стартирате инструмента, натиснете бутона за блокиране и дръпнете спусъка на превключвателя.

Освободете спусъка на превключвателя, за да спрете.

##### За инструмент без бутон за заключване и бутон за изключване

За да стартирате инструмента, просто дръпнете спусъка на превключвателя. За да спрете, освободете спусъка на превключвателя.

## Сглобяване

**ВНИМАНИЕ:** Винаги се уверявайте, че инструментът е изключен и изваден от електрическата мрежа, преди да извършвате каквато и да е работа по него.

### Премахване или монтиране на циркуляр (фиг. 5 и 6)

**ВНИМАНИЕ:** Уверете се, че острието е монтирано със зъби, насочени нагоре към предната част на инструмента.

Използвайте само ключа на Vorwerk за инсталиране или демонтиране на острието.

За да извадите острието, натиснете блокировката на вала, така че острието да не може да се върти, и с помощта на шестостенния ключ разхлабете шестостенния болт обратно на часовниковата стрелка. След това свалете шестостенния болт, външния фланец и острието.

### За инструмент с вътрешен фланец за трион с диаметър на отвора 15,88 mm (фиг. 7)

Монтирайте вътрешния фланец с вдлъбнатата му страна, насочена навън, върху монтажния вал, след което поставете ножа за рязане, външния фланец и шестостенния болт. **НЕ ЗАБРАВЯЙТЕ ДА ЗАТЕГНЕТЕ ЗДРАВО ШЕСТОСТЕННИЯ БОЛТ ПО ПОСОКА НА ЧАСОВНИКОВАТА СТРЕЛКА.**

### За инструмент с вътрешен фланец за трион с диаметър на отвора, различен от 15,88 mm (фиг. 8)

Вътрешният фланец има издатина с определен диаметър от едната си страна и издатина с различен диаметър от другата страна. Изберете правилната страна, чиято издатина се вписва идеално в отвора на триона.

След това монтирайте вътрешния фланец върху монтажния вал, така че правилната страна на изпъкналостта на вътрешния фланец да е насочена навън, и след това поставете ножа за трион и външния фланец.

**НЕ ЗАБРАВЯЙТЕ ДА ЗАТЕГНЕТЕ ЗДРАВО ШЕСТОСТЕННИЯ БОЛТ ПО ПОСОКА НА ЧАСОВНИКОВАТА СТРЕЛКА.**

**ВНИМАНИЕ:** Уверете се, че издатината "а" на вътрешния фланец, която е разположена отвън, пасва идеално в отвора на триона "а". Монтирането на ножа от неправилната страна може да доведе до опасни вибрации.

### Съхранение на шестостенния ключ (Фиг. 9)

Когато не го използвате, съхранявайте шестостенния ключ, както е показано на фигурата, за да го предпазите от изгубване.

## Работа (фиг. 10)

**ВНИМАНИЕ:** Уверете се, че инструментът се движи напред в права линия внимателно. Принудителното движение или усукването на инструмента ще доведе до прегряване на двигателя и опасен обратен удар, който може да причини тежки наранявания.

Винаги използвайте предна и задна дръжка и по време на работа дръжте здраво инструмента както за предната, така и за задната дръжка. Инструментът е снабден с предна ръкохватка и задна дръжка. Ако и двете ръце държат триона, те не могат да бъдат прерязани от острието. Поставете основата върху детайла, който трябва да се реже, без острието да има контакт. След това включете инструмента и изчакайте, докато острието достигне пълна скорост. Сега просто преместете инструмента напред по повърхността на детайла, като го държите плосък и напредвате плавно до завършване на рязането.

За да получите чисти срезове, поддържайте линията на рязане права, а скоростта на движение - равномерна. Ако рязането не следва правилно предвидената линия на рязане, не се опитвайте да завъртите или да принудите инструмента да се върне към линията на рязане. Това може да доведе до блокиране на острието и опасен обратен удар и възможно сериозно нараняване. Освободете превключвателя, изчакайте острието да спре и след това изтеглете инструмента. Пренастройте инструмента на нова линия на рязане и започнете рязането отново. Опитайте се да избягвате позициониране, което излага оператора на стружки и дървесен прах, изхвърляни от триона.

Използвайте предпазни средства за очите, за да избегнете наранявания.

### Ограда за изрязване (водещо правило) (не е включена във всички модели) (фиг. 11)

Удобната ограда за рязане ви позволява да правите изключително точни прави разрези. Просто плъзнете оградата за рязане плътно до страната на обработвания детайл и я закрепете.

с помощта на винта в предната част на основата. Това също така дава възможност за многократни разрези с еднаква ширина.

## Поддръжка

### ВНИМАНИЕ:

Винаги се уверявайте, че инструментът е изключен и изваден от електрическата мрежа, преди да се опитате да извършите проверка или поддръжка. Никога не използвайте бензин, бензин, разреждател, алкохол или други подобни. Възможно е да се получи оцветяване, деформация или пукнатини.

### Смяна на въглеродните четки (фиг. 12 и 13)

Изваждайте и проверявайте редовно въглеродните четки.

Заменете ги, когато се изнасят до крайната точка. Поддържайте въглеродните четки чисти и свободни за приплъзване в държачите.

Двете въглеродни четки трябва да се сменят едновременно. Използвайте само идентични въглеродни четки.

С помощта на отвертка свалете капачките на държачите на четките. Извадете износените въглеродни четки, поставете новите и закрепете капачките на четкодържателите.

За да се запази БЕЗОПАСНОСТТА и НАДЕЖНОСТТА на продукта, ремонтът, всяка друга поддръжка или настройка трябва да се извършват от оторизирани сервизни центрове на Vorwerk, като винаги се използват резервни части на Vorwerk.

\* Производителят си запазва правото да прави незначителни промени в дизайна и техническите спецификации на продуктите без предварително уведомление, освен ако тези промени не засягат значително работата и безопасността на продуктите. Частите, описани/илюстрирани на страниците на ръководството, което държите в ръцете си, може да се отнасят и за други модели от продуктова линия на производителя с подобни характеристики и може да не са включени в току-що придобития от вас продукт.

\* За да се гарантира безопасността и надеждността на продукта, както и валидността на гаранцията, всички дейности по ремонт, проверка, поправка или замяна, включително поддръжка и специални настройки, трябва да се извършват само от техници от оторизирания сервизен отдел на производителя.

\* Винаги използвайте продукта с доставеното оборудване. Работата на продукта с неосигурено оборудване може да доведе до неизправности или дори до сериозни наранявания или смърт. Производителят и вносителят не носят отговорност за наранявания и щети, възникнали в резултат на използването на несъответстващо на изискванията оборудване.

## Opis glavnih delov

- |                              |  |   |
|------------------------------|--|---|
| 1. Vodilo za globino         | 7. Šestiloročni ključ (ni priložen vsem modelom) | 13. Montažna gred                           |
| 2. Vzvod                     | 8. Blokada gredi                                 | 14. Vijak                                   |
| 3. Pritrdilni vijak          | 9. Notranja prirobnica                           | 15. Ograja za razpiranje                    |
| 4. Osnovna plošča            | 10. Žagin list                                   | 16. Mejna oznaka                            |
| 5. Gumb za zaklepanje/izklop | 11. Zunanja prirobnica                           | 17. Vijačnik (ni vključen pri vseh modelih) |
| 6. Sprožilac stikala         | 12. Šestiložni vijak                             | 18. Pokrovček držala krtače                 |

## Tehnični podatki

Nazivna napetost:	230V/120V
Pogostost:	50/60 HZ
Vhodna moč:	1600W
Hitrost brez obremenitve:	5500 vrtljajev na minuto
Premer rezalnega diska:	190 mm
Največja zmogljivost rezanja:	65 mm

- Zaradi našega stalnega programa raziskav in razvoja se specifikacije v tem dokumentu lahko spremenijo brez predhodnega obvestila.
- Specifikacije se lahko od države do države razlikujejo.

## Predvidena uporaba in varnostna opozorila

Orodje je namenjeno izvajanju vzdolžnih in prečnih ravnih rezov ter poševnih rezov s koti v lesu ob trdnem stiku z obdelovancem.

### Napajanje

Orodje mora biti priključeno le na napajanje z enako napetostjo, kot je navedena na ploščici, in lahko deluje le na enofazni izmenični tok. Orodje je dvojno izolirano, zato se lahko uporablja tudi iz vtičnic brez ozemljitvene žice.

### Splošna varnostna opozorila za električna orodja

OPOZORILO: Preberite vsa varnostna opozorila in vsa navodila. Neupoštevanje opozoril in navodil lahko povzroči električni udar, požar in/ali hude telesne poškodbe. Vsa opozorila in navodila shranite za kasnejšo uporabo.

### Varnostna opozorila za krožno žago

#### Postopki rezanja

1. **NEVARNOST:** Ne približujte rok območju rezanja in rezilu. Drugo roko držite na pomožnem ročaju ali ohlajšju motorja. Če obe roki držita žago, ju rezilo ne more prerezati.
2. Ne segajte pod obdelovanec. Varovalo vas ne more zaščititi pred rezilom pod obdelovancem.
3. Globino rezanja prilagodite debelini obdelovanca. Pod obdelovancem mora biti viden manj kot cel zob rezila.
4. Rezanega kosa nikoli ne držite v rokah ali čez nogo. Obdelovanec pritrdite na stabilno podlago. Pomembno je, da obdelovanca pravilno podprete, da zmanjšajte izpostavljenost telesa, vezavo rezila ali izgubo nadzora.
5. Pri delu, pri katerem se lahko rezalno orodje dotakne skrite napeljave ali lastnega kabla, držite električno orodje le za izolirane oprijemalne površine. Ob stiku z žico pod napetostjo bodo pod napetostjo tudi izpostavljeni kovinski deli električnega orodja, zato lahko upravljavec doživi električni udar.
6. Pri podiranju vedno uporabljajte ograjo za podiranje ali vodilo z ravnim robom. To izboljša natančnost reza in zmanjša možnost vezave rezila.
7. Vedno uporabljajte rezila s pravilno velikostjo in obliko (rombasta ali okrogla) lukenj v ogrodju. Rezila, ki se ne ujemajo z montažno opremo žage, se bodo gibala ekscentrično, kar bo povzročilo izgubo nadzora.
8. Nikoli ne uporabljajte poškodovanih ali nepravilnih podložk ali vijaka. Podloge za rezilo in vijak so bili posebej zasnovani za vašo žago za optimalno delovanje in varnost pri delu.

#### Vzroki za povratne udarce in s tem povezana opozorila

- Povratni udarec je nenadna reakcija na stisnjen, zavezan ali napačno poravnan žagin list, zaradi česar se žaga nenadzorovano dvigne in izstopi iz obdelovanca proti upravljavcu;
- Ko je rezilo stisnjeno ali tesno omejeno z zapiranjem rezila, se rezilo ustavi, reakcija motorja pa enoto hitro požene nazaj proti upravljavcu;
- Če se rezilo med rezanjem zasuka ali napačno poravna, se lahko zobje na zadnjem robu rezila zarežejo v zgornjo površino lesa, zaradi česar rezilo izstopi iz rezila in skoči nazaj proti upravljavcu.

Povratni udarec je posledica napačne uporabe žage in/ali nepravilnih delovnih postopkov ali pogojev in se mu lahko izognete z ustreznimi previdnostnimi ukrepi, ki so navedeni v nadaljevanju.

9. Z obema rokama trdno držite žago in roke postavite tako, da se ne bodo odbijale. Postavite se na obe strani rezila, vendar ne v linijo rezila. Povratni udarec lahko povzroči skok žage nazaj, vendar lahko sile povratnega udarca upravljavec, če so sprejeti ustrezni varnostni ukrepi.
10. Če rezilo zavezuje ali če iz kakršnega koli razloga prekinete rezanje, sprostite sprožilac in žago nepremično držite v materialu, dokler se rezilo popolnoma ne ustavi. Nikoli ne poskušajte odstraniti žage z dela ali jo potegniti nazaj, ko je rezilo v gibanju, sicer lahko pride do povratnega udarca. Raziščite in izvedite korektivne ukrepe za odpravo vzroka vezave rezila.
11. Pri ponovnem zagonu žage v obdelovancu izostrite žagin list v zarezo in preverite, ali se zobje žage niso zagostili v material. Če je žagin list zataknen, se lahko pri ponovnem zagonu žage dvigne ali odbije od obdelovanca.
12. Podpirajte velike plošče, da se zmanjša nevarnost stiskanja rezila in povratnega udarca. Velike plošče se pod lastno težo nagibajo k povešanju. Pod plošče je treba namestiti opore na obeh straneh, v bližini linije reza in ob robu plošče.
13. Ne uporabljajte tupih ali poškodovanih rezil. Neostra ali nepravilno nastavljena rezila povzročajo ozko zarezo, ki povzroča prekomerno trenje, vezavo rezila in povratni udarec.
14. Pred rezanjem morata biti zaklepna vzvoda za nastavitev globine rezila in poševnega ročaja dobro zategnjena in pritrjena. Če se nastavitev rezila med rezanjem premakne, lahko pride do vezave in povratnega udarca.

15. Pri žaganju v obstoječe stene ali druga slepa območja bodite še posebej previdni. Izstopajoče rezilo lahko reže predmete, ki lahko povzročijo povratni udarec.
16. Orodje vedno trdno držite z obema rokama. NIKOLI ne položite roke ali prstov za žago. Če pride do povratnega udarca, lahko žaga zlahka skoči nazaj čez vašo roko, kar lahko povzroči hude telesne poškodbe.
17. Nikoli ne pritiskajte na žago s silo. Žago potiskajte naprej s takšno hitrostjo, da rezilo reže brez upočasnjevanja. Siljenje žage lahko povzroči neenakomerne reze, izgubo natančnosti in morebitni povratni udarec.

#### Funkcija spodnjega varovala

18. Pred vsako uporabo preverite, ali je spodnja zaščita pravilno zaprta. Žage ne uporabljajte, če se spodnje varovalo ne premika prosto in se ne zapre takoj. Spodnjega varovala nikoli ne vpenjajte ali privezujte v odprtem položaju. Če žago po nesreči spustite, se lahko spodnji ščitnik opogne. Spodnji ščitnik dvignite z izvlečnim ročajem in se prepričajte, da se prosto premika in se ne dotika rezila ali katerega koli drugega dela v vseh kotih in globinah reza.
19. Preverite delovanje spodnje varovalne vzmeti. Če varovalo in vzmet ne delujeta pravilno, ju je treba pred uporabo popraviti.
20. Spodnje varovalo lahko deluje počasi zaradi poškodovanih delov, gumijastih oblog ali nabiranja nečistoč. Spodnje varovalo se lahko ročno umakne le pri posebnih rezih, kot so "potopni rezi" in "sestavljene rezi". Spodnjo zaščito dvignite z umikom ročaja in takoj, ko rezilo vstopi v material, se mora spodnja zaščita sprostiti.
- Pri vseh drugih vrstah žaganja mora spodnje varovalo delovati samodejno.
21. Preden žago položite na mizo ali tla, vedno preverite, ali spodnja zaščita pokriva rezilo. Če rezilo ni zaščiteno, se žaga pomika nazaj in reže vse, kar ji je na poti. Bodite pozorni na čas, ki je potreben, da se rezilo po sprostitvi stikala ustavi.
22. Če želite preveriti spodnje varovalo, z roko odprite spodnje varovalo, nato ga sprostite in opazujte, kako se zapira. Prav tako preverite, ali se vlecalni ročaj ne dotika ohišja orodja. Če je rezilo izpostavljeno, je to zelo nevarno in lahko povzroči hude telesne poškodbe.

#### Dodatna varnostna opozorila

- Pri rezanju vlažnega lesa, tlačno obdelanega lesa ali lesa s štori bodite še posebej previdni. Orodje se premika tekoče, ne da bi se zmanjšala hitrost rezila, da ne pride do pregretja konic rezila. Ko se rezilo premika, ne poskušajte odstraniti odrezanega materiala. Počakajte, da se rezilo ustavi, preden zgrabite rezani material. Rezila se po izklopu vrtijo. Izogibajte se rezanju žebeljev. Pred rezanjem preverite in odstranite vse žebelje z lesa. Širši del podlage žage postavite na tisti del obdelovanca, ki je trdno podprt, in ne na del, ki bo med rezanjem odpadel. KRATKIH KOSOV NE POSKUŠAJTE DRŽATI Z ROKO!
27. Preden orodje po končanem rezanju odložite, se prepričajte, da se je spodnje varovalo zaprlo in da se je rezilo popolnoma ustavilo.
28. Nikoli ne poskušajte žagati z obrnjeno krožno žago v primežu. To je zelo nevarno in lahko povzroči hude nesreče.
29. Nekateri materiali vsebujejo kemikalije, ki so lahko strupene. Bodite previdni, da preprečite vdihavanje prahu in stik s kožo. Upoštevajte varnostne podatke dobavitelja materiala.
30. S stranskim pritiskom na žagin list ne zaustavljajte rezil.
31. Vedno uporabljajte rezila, ki so priporočena v tem priročniku. Ne uporabljajte abrazivnih kolutov.
32. Ohranjajte rezilo ostro in čisto. Guma in lesna smola, ki sta se strdili na rezilih, upočasnjujeta žago in povečujeta možnost povratnega udarca. Rezilo ohranjajte čisto tako, da ga najprej odstranite iz orodja in nato očistite z odstranjevalcem smole in gume, vročo vodo ali petrolejem. Nikoli ne uporabljajte bencina.
33. Pri uporabi orodja nosite masko proti prahu in zaščito sluha. SHRANITE TA NAVODILA.
- OPAZORILLO:** Udobje ali poznavanje izdelka (pridobljeno s ponavljajočo se uporabo) NE sme nadomestiti strogega upoštevanja varnostnih pravil za zadevni izdelek. NEUČINKOVITA UPORABA ali neupoštevanje varnostnih pravil iz tega priročnika lahko povzroči hude telesne poškodbe.

#### Opis delovanja

**POZOR:** Pred nastavljanjem ali preverjanjem delovanja orodja se vedno prepričajte, da je orodje izklopljeno in izključeno iz električnega omrežja.

#### Nastavitev globine reza (slika 1)

**POZOR:** Po nastavitvi globine reza vedno zategnite vzvod.

Sprostite vzvod na vodilu za globino in premaknite podstavek navzgor ali navzdol. Pri želeni globini reza pritrdite podlago tako, da zategnete vzvod. Za čistejše in varnejše reze nastavite globino reza tako, da pod obdelovancem ne štrli več kot en zob rezila. Z ustrežno globino reza zmanjšate možnost nevarnih udarcev, ki lahko povzročijo telesne poškodbe.

#### Rezanje poševnih delov (slika 2)

Odvijte dva vpenjalna vijaka na ploščah za poševno obdelavo na sprednji in zadnji strani podstavka. Nastavite želeni kot (00-450) z ustreznim nagibom, nato trdno zategnite vpenjalne vijake.

#### Opazovanje (slika 3)

Za ravne reze poravnajte položaj A na sprednji strani podstavka s črto rezanja. Za 450 poševne reze z njo poravnajte položaj B.

#### Delovanje stikala (slika 4)

**POZOR:** Pred priključitvijo orodja vedno preverite, ali se sprožilec stikala pravilno sproži in se po sprostitvi vrne v položaj "OFF".

#### Za orodje z gumbom za zaklepanje

Če želite zagnati orodje, preprosto pritisnite sprožilec stikala. Za ustavev sprostite sprožilec stikala.

Za neprekinjeno delovanje povlecite sprožilec stikala in pritisnite gumb za zaklepanje, nato pa sprostite sprožilec stikala.

Če želite orodje ustaviti iz zaklenjenega položaja, popolnoma povlecite sprožilec stikala in ga nato sprostite.

#### Za orodje z gumbom za zaklepanje

Za preprečevanje nenamernega pritiska na sprožilec stikala je na voljo gumb za zaklepanje. Če želite zagnati orodje, pritisnite gumb za blokado in povlecite sprožilec stikala.

Spustite sprožilec stikala, da se ustavi.

#### Za orodje brez zaklepnega gumba in gumba za zaklepanje

Če želite zagnati orodje, preprosto pritisnite sprožilec stikala. Za ustavev sprostite sprožilec stikala.

## Montaža

**POZOR:** Pred kakršnim koli delom na orodju se vedno prepričajte, da je orodje izklopljeno in izključeno iz električnega omrežja.

### Odstranjevanje ali nameščanje žaginega lista (sliki 5 in 6)

**POZOR:** Prepričajte se, da je rezilo nameščeno tako, da so zobje obrnjeni navzgor na sprednji strani orodja.

Za namestitev ali odstranitev rezila uporabljajte samo Bormannov ključ.

Če želite odstraniti rezilo, pritisnite blokado gredi, da se rezilo ne more vrteti, in s šestiložnim ključem sprostite šestiložni vijak v smeri urinega kazalca. Nato odstranite šestiložni vijak, zunanjo prirobnico in rezilo.

### Za orodje z notranjo prirobnico za žagin list s premerom luknje 15,88 mm (slika 7)

Notranjo prirobnico namestite v vdolbino navzven na pritrdilno gred, nato pa namestite žagin list, zunanjo prirobnico in vijak s šestilom. ŠESTILOŽNI VIJAK DOBRO ZATEGNITE V SMERI URINEGA KAZALCA.

### Za orodje z notranjo prirobnico za žagin list z luknjo premera, ki presega 15,88 mm (slika 8)

Notranja prirobnica ima na eni strani izboklino določenega premera, na drugi strani pa izboklino drugega premera. Izberite pravilno stran, na kateri se izboklina popolnoma prilega luknji za žagin list.

Nato namestite notranjo prirobnico na pritrdilno gred, tako da je pravilna stran izbokline na notranji prirobnici obrnjena navzven, nato pa namestite list žage in zunanjo prirobnico.

ŠESTILO TRDNO ZATEGNITE V SMERI URINEGA KAZALCA.

**POZOR:** Prepričajte se, da se izboklina "a" na notranji prirobnici, ki je postavljena navzven, popolnoma prilega luknji za žagin list "a". Namestitev rezila na napačni strani lahko povzroči nevarne vibracije.

### Shranjevanje šestiložnih ključev (slika 9)

Ko šestilofonskega ključa ne uporabljate, ga shranite, kot je prikazano na sliki, da ga ne izgubite.

## Delovanje (slika 10)

**OPOZORILO:** Orodje premikajte naprej v ravni liniji. Siljenje ali sukanje orodja povzroči pregrevanje motorja in nevaren povratni udarec, kar lahko povzroči hude poškodbe.

Vedno uporabljajte sprednji in zadnji ročaj ter med delom orodje trdno držite za sprednji in zadnji ročaj. Orodje je opremljeno s sprednjim in zadnjim ročajem. Če obe roki držita žago, ju rezilo ne more prerezati. Osnovo nastavite na obdelovanec, ki ga je treba rezati, ne da bi se rezilo dotaknilo rezila. Nato vklopite orodje in počakajte, da rezilo doseže polno hitrost. Sedaj preprosto premikajte orodje naprej po površini obdelovanca, pri čemer ga ohranjajte ravnega in gladko napredujočega, dokler žaganje ni končano.

Če želite doseči čiste reze, naj bo linija žaganja ravna, hitrost napredovanja pa enakomerna. Če rez ne sledi predvideni liniji reza, ne poskušajte obrniti ali prisiliti orodja, da se vrne na linijo reza. To lahko povzroči nevaren povratni udarec in morebitne hude poškodbe. Spustite stikalo, počakajte, da se rezilo ustavi, in nato umaknite orodje. Orodje ponovno nastavite na novo linijo reza in ponovno začnite rezati. Poskušajte se izogniti položaju, ki bi operaterja izpostavil drobtinam in lesnemu prahu, ki se izmetavajo iz žage.

Uporabljajte zaščito za oči, da se izognete poškodbam.

### Ograja za podiranje (vodilo) (ni priložena vsem modelom) (slika 11)

Priročna ograja za podiranje omogoča zelo natančne ravne reze. Preprosto jo potisnite ob stranico obdelovanca in jo pritrdite v z vijakom na sprednji strani podstavka. Omogoča tudi ponavljajoče se reze enakomerne širine.

## Vzdrževanje

### POZOR:

Vedno se prepričajte, da je orodje izklopljeno in izključeno iz električnega omrežja, preden poskušate opraviti pregled ali vzdrževanje.

Nikoli ne uporabljajte bencina, benzina, razredčila, alkohola ali podobnega. Lahko pride do razbarvanja, deformacije ali razpok.

### Zamenjava oglenih ščetk (sliki 12 in 13)

Redno odstranjujte in preverjajte oglene ščetke.

Zamenjajte jih, ko se obrabijo do mejne vrednosti. Karbonske ščetke naj bodo čiste in naj ne drsijo v držalih. Obe ogljikovi ščetki je treba zamenjati hkrati.

Uporabljajte samo enake ogljikove ščetke.

Z izvijačem odstranite pokrovčke držala ščetk. Izvlecite obrabljene ogljikove ščetke, vstavite nove in pritrdite pokrovčke držala ščetk.

Da bi ohranili VARNOST in zanesljivost izdelka, morajo popravila, kakršno koli drugo vzdrževanje ali nastavitve opravljati pooblaščen servisni centri družbe Bormann, pri čemer morajo vedno uporabljati nadomestne dele družbe Bormann.

\* Proizvajalec si pridržuje pravico do manjših sprememb zasnovne in tehničnih specifikacij izdelka brez predhodnega obvestila, razen če te spremembe bistveno vplivajo na delovanje in varnost izdelkov. Deli, opisani/prikazani na straneh priročnika, ki ga držite v rokah, se lahko nanašajo tudi na druge modele proizvajalčeve linije izdelkov s podobnimi lastnostmi in morda niso vključeni v izdelek, ki ste ga pravkar pridobili.

\* Da bi zagotovili varnost in zanesljivost izdelka ter veljavnost garancije, lahko vsa popravila, preglede, popravila ali zamenjave, vključno z vzdrževanjem in posebnimi nastavitvami, opravljajo le tehniki pooblaščenega servisnega oddelka proizvajalca.

\* Izdelek vedno uporabljajte s priloženo opremo. Uporaba izdelka z opremo, ki ni priložena, lahko povzroči motnje v delovanju ali celo hude telesne poškodbe ali smrt. Proizvajalec in uvoznik nista odgovorna za poškodbe in škodo, ki so posledica uporabe neustrezne opreme.

## Descrierea părților principale

- |   |   |   |
|---|---|---|
| 1. Ghid de adâncime                       | 7. Cheie hexagonală (nu este inclusă la toate modelele) | 13. Arbore de montare                               |
| 2. Pârghie                                | 8. Blocare arbore                                       | 14. Șurub   |
| 3. Șurub de prindere                      | 9. Flanșă interioară                                    | 15. Rip gard  |
| 4. Placă de bază                          | 10. Pânza de ferăstrău                                  | 16. Marcaj limită                                   |
| 5. Butonul de blocare/ Butonul de blocare | 11. Flanșă exterioară                                   | 17. Șurubelniță (nu este inclusă la toate modelele) |
| 6. Declanșator                            | 12. Șurub hexagonal                                     | 18. Capacul suportului periei                       |

## Date tehnice

Tensiune nominală:	230V/120V
Frecvența:	50/60HZ
Putere de intrare:	1600W
Viteza fără sarcină:	5500rpm
Diametrul discului de tăiere:	190mm
Capacitate maximă de tăiere:	65mm

- Datorită programului nostru continuu de cercetare și dezvoltare, specificațiile din prezentul document pot fi modificate fără notificare prealabilă.
- Specificațiile pot fi diferite de la o țară la alta.

## Utilizare preconizată și avertismente de siguranță

Unealta este destinată efectuării de tăieturi drepte longitudinale și transversale și de tăieturi în unghiuri în lemn, în timp ce se află în contact ferm cu piesa de prelucrat.

### Alimentarea cu energie electrică

Unealta trebuie conectată numai la o sursă de alimentare cu aceeași tensiune ca cea indicată pe plăcuța de identificare și poate funcționa numai cu o sursă de curent alternativ monofazat. Acestea sunt dublu izolate și, prin urmare, pot fi utilizate și de la prize fără fir de împământare.

### Avertismente generale de siguranță pentru uneltele electrice

AVERTISMENT Citiți toate avertismentele de siguranță și toate instrucțiunile. Nerespectarea avertismentelor și a instrucțiunilor poate duce la șocuri electrice, incendii și/sau vătămări grave. Păstrați toate avertismentele și instrucțiunile pentru referințe ulterioare.

### Avertismente de siguranță pentru ferăstrăul circular

#### Proceduri de tăiere

1. **PERICOL:** Țineți mâinile departe de zona de tăiere și de lamă. Țineți a doua mână pe mânerul auxiliar, sau pe carcasa motorului. Dacă ambele mâini țin ferăstrăul, acestea nu pot fi tăiate de lamă.
2. Nu ajungeți sub piesa de lucru. Apărătoarea nu vă poate proteja de lama aflată sub piesa de lucru.
3. Reglați adâncimea de tăiere în funcție de grosimea piesei de prelucrat. Sub piesa de prelucrat trebuie să fie vizibil mai puțin de un dinte întreg al dinților lamei.
4. Nu țineți niciodată piesa de tăiat în mâini sau pe picior. Fixați piesa de lucru pe o platformă stabilă. Este important să susțineți lucrarea în mod corespunzător pentru a reduceți la minimum expunerea corpului, legarea lamei sau pierderea controlului.
5. Țineți scula electrică numai de suprafețele de prindere izolate, atunci când efectuați o operațiune în care scula de tăiere poate intra în contact cu cabluri ascunse sau cu propriul cablu. Contactul cu un fir "sub tensiune" va face, de asemenea, ca părțile metalice expuse ale sculei electrice să fie "sub tensiune" și ar putea provoca un șoc electric operatorului.
6. Atunci când tăiați, utilizați întotdeauna un gard de tăiere sau un ghid cu muchie dreaptă. Acest lucru îmbunătățește precizia tăierii și reduce șansele de blocare a lamei.
7. Folosiți întotdeauna lame cu dimensiunea și forma corectă (diamantată sau rotundă) a găurilor pentru ax. Lamele care nu se potrivesc cu feronieria de montare a ferăstrăului vor rula excentric, provocând pierderea controlului.
8. Nu utilizați niciodată șaibe sau șuruburi de lamă deteriorate sau incorecte. Șaibele și șurubul de lamă au fost special concepute pentru ferăstrăul dumneavoastră, pentru o performanță optimă și siguranță în funcționare.

### Cauze de recul și avertismente aferente

- Recul este o reacție bruscă la o pânză de ferăstrău ciupită, legată sau nealinibrată, ceea ce face ca un ferăstrău necontrolat să se ridice și să iasă din piesa de lucru spre operator;
- Atunci când lama este strânsă sau legată strâns de închiderea tăişului, lama se blochează, iar reacția motorului împinge rapid unitatea înapoi spre operator;
- Dacă lama se răsucesce sau se aliniază greșit în timpul tăierii, dinții de la marginea din spate a lamei pot săpa în suprafața superioară a lemnului, ceea ce face ca lama să iasă din tăiș și să sară înapoi spre operator.

Repercusiunile sunt rezultatul utilizării necorespunzătoare a ferăstrăului și/sau a procedurilor sau condițiilor de operare incorecte și pot fi evitate prin luarea măsurilor de precauție corespunzătoare, după cum se arată mai jos.

9. Mențineți o prindere fermă cu ambele mâini pe ferăstrău și poziționați-vă brațele pentru a rezista forțelor de recul. Poziționează-ți corpul de o parte și de alta a lamei, dar nu în linie cu lama. Reculul ar putea provoca saltul fierăstrăului înapoi, dar forțele de recul pot fi controlate de operator, dacă se iau măsurile de precauție corespunzătoare.
10. Când lama se blochează sau când întrerupeți o tăiere din orice motiv, eliberați trăgaciul și țineți ferăstrăul nemișcat în material până când lama se oprește complet. Nu încercați niciodată să scoateți ferăstrăul din lucrare sau să trageți ferăstrăul înapoi în timp ce lama este în mișcare, deoarece se poate produce un recul. Investigați și luați măsuri corective pentru a elimina cauza blocării lamei.
11. Când reporniți un ferăstrău în piesa de prelucrat, centrați lama de ferăstrău în creștătură și verificați dacă dinții de ferăstrău nu sunt angrenați în material. Dacă lama de ferăstrău este blocată, aceasta poate să se ridice sau să dea înapoi din piesa de prelucrat atunci când ferăstrăul este repornit.
12. Suportă panouri mari pentru a reduce la minimum riscul de ciupire a lamei și de recul. Panourile mari au tendința de a se înclina sub propria greutate. Suporturile trebuie să fie plasate sub panou pe ambele părți, în apropierea liniei de tăiere și în apropierea marginii panoului.
13. Nu utilizați lame tocite sau deteriorate. Lamele nefilate sau reglate necorespunzător produc o linie de tăiere îngustă, cauzând o frecțiune excesivă, blocarea lamei și reculul.
14. Pârghiile de reglare a adâncimii lamei și de reglare a conicului trebuie să fie strânse și fixate înainte de a efectua tăierea. Dacă reglarea lamei se deplasează în timpul tăierii, aceasta poate cauza blocaje și recul.

15. Aveți grijă sporită atunci când tăiați în pereții existenți sau în alte zone nevăzute. Lama proeminentă poate tăia obiecte care pot provoca recul.
16. Țineți întotdeauna scula ferm cu ambele mâini. Nu plasați NICIODATĂ mâna sau degetele în spatele ferăstrăului. Dacă se produce un recul, ferăstrăul ar putea sări cu ușurință înapoi peste mâna dumneavoastră, ceea ce ar putea duce la vătămări corporale grave.
17. Nu forțați niciodată fierăstrăul. Împingeți ferăstrăul înainte la o viteză astfel încât lama să taie fără să încetinească. Forțarea ferăstrăului poate cauza tăieri neuniforme, pierderea preciziei și posibile reculuri.

#### Funcția de protecție inferioară

18. Înainte de fiecare utilizare, verificați dacă garda inferioară se închide corect. Nu utilizați ferăstrăul dacă garda inferioară nu se mișcă liber și nu se închide instantaneu. Nu fixați sau legați niciodată garda inferioară în poziția deschisă. Dacă ferăstrăul este scăpat accidental, garda inferioară se poate îndoi. Ridicați garda inferioară cu mânerul de retragere și asigurați-vă că se mișcă liber și nu atinge lama sau orice altă parte, în toate unghiurile și la toate adâncimile de tăiere.
19. Verificați funcționarea arcului de protecție inferioară. Dacă garda și arcul nu funcționează corect, acestea trebuie reparate înainte de utilizare.
20. Garda inferioară poate funcționa lent din cauza unor piese deteriorate, a unor depuneri gumoase sau a unei acumulări de resturi. Apărătoarea inferioară poate fi retrasă manual numai pentru tăieri speciale, cum ar fi "tăierile înfundate" și "tăierile compuse". Ridicați apărătoarea inferioară prin retragerea mânerului și, de îndată ce lama intră în material, apărătoarea inferioară trebuie eliberată. Pentru toate celelalte tipuri de tăiere cu ferăstrăul, protecția inferioară trebuie să funcționeze automat.
21. Asigurați-vă întotdeauna că apărătoarea inferioară acoperă lama înainte de a așeza ferăstrăul pe bancă sau pe podea. O lamă neprotejată, în mers în gol, va face ca ferăstrăul să meargă înapoi, tăind tot ce se află în calea sa. Fiți atenți la timpul necesar pentru ca lama să se oprească după ce întrerupătorul este eliberat.
22. Pentru a verifica apărătoarea inferioară, deschideți-o cu mâna, apoi eliberați-o și urmăriți închiderea acesteia. Verificați, de asemenea, dacă mânerul de retragere nu atinge carcasa sculei. Lăsarea lamei expuse este FOARTE PERICULOASĂ și poate duce la vătămări corporale grave.

#### Avertismente de siguranță suplimentare

- Fiți foarte atenți atunci când tăiați lemnul umed, lemnul tratat sub presiune sau lemnul care conține noduri. Mențineți o avansare lină a uneltei fără scăderea vitezei lamei pentru a evita supraîncălzirea vârfurilor lamei.
- Nu încercați să îndepărtați materialul tăiat atunci când lama este în mișcare. Așteptați până când lama se oprește înainte de a apuca materialul tăiat. Lamele se mențin în repaus după oprire. Evitați să tăiați cuiele. Inspectați și îndepărtați toate cuiele din lemnul de construcție înainte de tăiere. Așezați porțiunea mai largă a bazei ferăstrăului pe acea parte a piesei de prelucrat care este solid susținută, nu pe secțiunea care va cădea atunci când se face tăierea.
- NU ÎNCERCAȚI SĂ ȚINEȚI CU MÂNA PIESELE SCURTE!**
27. Înainte de a așeza scula după ce ați terminat o tăiere, asigurați-vă că garda inferioară s-a închis și că lama s-a oprit complet.
28. Nu încercați niciodată să tăiați cu ferăstrăul circular ținut cu capul în jos într-o menghină. Acest lucru este extrem de periculos și poate duce la accidente grave.
29. Unele materiale conțin substanțe chimice care pot fi toxice. Luați măsuri de precauție pentru a preveni inhalarea prafului și contactul cu pielea. Respectați datele de siguranță ale furnizorului de materiale.
30. Nu opriți pânzele prin presiune laterală pe lama de ferăstrău.
31. Utilizați întotdeauna lamele recomandate în acest manual. Nu folosiți niciun fel de discuri abrazive.
32. Păstrați lama ascuțită și curată. Guma și smoala de lemn întărită pe lame încetinește ferăstrăul și crește potențialul de recul. Păstrați lama curată, mai întâi îndepărtând-o de pe sculă, apoi curățând-o cu un detergent pentru gumă și smoală, apă caldă sau kerosen. Nu folosiți niciodată benzină.
33. Purtați o mască de protecție împotriva prafului și o protecție auditivă atunci când utilizați unealta.
- PĂSTRAȚI ACESTE INSTRUCȚIUNI.**
- AVERTISMENT:** NU lăsați confortul sau familiaritatea cu produsul (dobândită în urma utilizării repetate) să înlocuiască respectarea strictă a normelor de siguranță pentru produsul în cauză.
- UTILIZARE INCORECTĂ** sau nerespectarea regulilor de siguranță menționate în acest manual de instrucțiuni poate provoca vătămări corporale grave.

#### Descriere funcțională

**ATENȚIE:** Asigurați-vă întotdeauna că scula este oprită și scoasă din priză înainte de a regla sau verifica funcția sculei.

#### Reglarea adâncimii de tăiere (Fig. 1)

**ATENȚIE:** După reglarea adâncimii de tăiere, strângeți întotdeauna maneta.

Slăbiți maneta de pe ghidajul de adâncime și deplasați baza în sus sau în jos. La adâncimea de tăiere dorită, fixați baza prin strângerea manetei.

Pentru tăieturi mai curate și mai sigure, setați adâncimea de tăiere astfel încât nu mai mult de un dinte al lamei să iasă sub piesa de lucru. Utilizarea unei adâncimi de tăiere adecvate ajută la reducerea potențialului de recul periculoase care pot provoca vătămări corporale.

#### Tăierea în conice (Fig. 2)

Slăbiți cele două șuruburi de prindere de pe plăcile conice din partea din față și din spate a bazei. Reglați pentru unghiul dorit (0°C - 45°C) înclinând corespunzător, apoi strângeți bine șuruburile de fixare.

#### Observare (Fig. 3)

Pentru tăieturi drepte, aliniați poziția A de pe partea din față a bazei cu linia de tăiere. Pentru tăieturi în unghi de 45°C, aliniați poziția B cu aceasta.

#### Acțiunea comutatorului (Fig. 4)

**ATENȚIE:** Înainte de a conecta scula, verificați întotdeauna dacă declanșatorul întrerupătorului acționează corect și revine în poziția "OFF" atunci când este eliberat.

#### Pentru scule cu buton de blocare

Pentru a porni scula, trebuie doar să apăsați pe trăgaciul comutatorului. Eliberați trăgaciul comutatorului pentru a opri.

Pentru o funcționare continuă, trageți trăgaciul comutatorului și apăsați butonul de blocare, apoi eliberați trăgaciul comutatorului.

Pentru a opri scula din poziția de blocare, trageți complet trăgaciul comutatorului, apoi eliberați-l.

#### Pentru scule cu buton de blocare

Pentru a împiedica apăsarea accidentală a declanșatorului, este prevăzut un buton de blocare. Pentru a porni scula, apăsați butonul de blocare și apăsați trăgaciul.

Eliberați trăgaciul pentru a vă opri.

#### Pentru scule fără buton de blocare și buton de blocare

Pentru a porni scula, trebuie doar să apăsați pe trăgaciul comutatorului. Eliberați trăgaciul comutatorului pentru a opri.



## Ansamblu

**ATENȚIE:** Asigurați-vă întotdeauna că unealta este oprită și scoasă din priză înainte de a efectua orice lucrare pe ea.

### Îndepărtarea sau instalarea pânzei de ferăstrău (Fig. 5 și 6)

**ATENȚIE:** Asigurați-vă că lama este instalată cu dinții îndreptați în sus, în partea din față a sculei.

Folosiți numai cheia Bormann pentru a instala sau a scoate lama.

Pentru a îndepărta lama, apăsați dispozitivul de blocare a arborelui astfel încât lama să nu se poată roti și folosiți cheia hexagonală pentru a slăbi șurubul hexagonal în sens invers acelor de ceasornic. Apoi scoateți șurubul hexagonal, flanșa exterioră și lama.

### Pentru scula cu flanșă interioară pentru o pânză de ferăstrău cu diametrul găurii de 15,88 mm (Fig. 7)

Montați flanșa interioară cu partea sa încastrată orientată spre exterior pe arborele de montare, apoi așezați lama de ferăstrău, flanșa exterioră și șurubul hexagonal. ASIGURAȚI-VĂ CĂ STRÂNGEȚI BINE ȘURUBUL HEXAGONAL ÎN SENSUL ACELOR DE CEASORNIC.

### Pentru scula cu flanșă interioară pentru o pânză de ferăstrău cu un diametru al găurii mai mare de 15,88 mm (Fig. 8)

Flanșa interioară are o proeminență cu un anumit diametru pe o parte și o proeminență cu un diametru diferit pe cealaltă parte. Alegeți o parte corectă pe care proeminența se potrivește perfect în orificiul pânzei de ferăstrău.

În continuare, montați flanșa interioară pe arborele de montare astfel încât partea corectă a proeminenței de pe flanșa interioară să fie orientată spre exterior și apoi așezați lama de ferăstrău și flanșa exterioră.

ASIGURAȚI-VĂ CĂ STRÂNGEȚI BINE ȘURUBUL HEXAGONAL ÎN SENSUL ACELOR DE CEASORNIC.

**ATENȚIE:** Asigurați-vă că protuberanța "a" de pe flanșa interioară care este poziționată în exterior se potrivește perfect în orificiul "a" al pânzei de ferăstrău.

Montarea pânzei de ferăstrău pe partea greșită poate duce la vibrații periculoase.

### Depozitarea cheilor hexagonale (Fig. 9)

Atunci când nu o utilizați, depozitați cheia hexagonală așa cum se arată în figură pentru a nu o pierde.

## Funcționare (fig. 10)

**ATENȚIE:** Asigurați-vă că deplasați ușor scula înainte în linie dreaptă. Fortarea sau răsucirea sculei va duce la supraîncălzirea motorului și la un recul periculos, putând provoca răni grave.

Folosiți întotdeauna mânerul din față și mânerul din spate și țineți ferm unealta atât de mânerul din față, cât și de cel din spate în timpul operațiilor.

Unealta este prevăzută atât cu o mâner frontal, cât și cu un mâner posterior. Dacă ambele mâini țin ferăstrăul, acestea nu pot fi tăiate de lamă. Așezați baza pe piesa de lucru care urmează să fie tăiată, fără ca lama să intre în contact cu aceasta. Apoi porniți scula și așteptați până când lama atinge viteza maximă.

Acum pur și simplu deplasați scula înainte pe suprafața piesei de prelucrat, menținând-o plană și avansând lin până la finalizarea tăierii.

Pentru a obține tăieturi curate, mențineți linia de tăiere dreaptă și viteza de avans uniformă. Dacă tăietura nu urmează în mod corespunzător linia de tăiere dorită, nu încercați să întoarceți sau să forțați scula înapoi la linia de tăiere. Acest lucru poate bloca lama și poate duce la un recul periculos și la posibile răni grave. Eliberați comutatorul, așteptați ca lama să se oprească și apoi retrageți scula. Realiniați scula pe o nouă linie de tăiere și începeți din nou tăierea.

Încercați să evitați poziționarea care expune operatorul la așchii și praf de lemn care sunt ejectate din ferăstrău.

Folosiți protecție pentru ochi pentru a evita rănirea.

### Ghidaj de tăiere (rigla de ghidare) (nu este inclus la toate modelele) (Fig. 11)

Grilajul practic de tăiere vă permite să faceți tăieturi drepte foarte precise. Pur și simplu glisați gardul de tăiere în lungul piesei de prelucrat și fixați-l în cu ajutorul șurubului de pe partea din față a bazei. De asemenea, face posibile tăieturi repetate de lățime uniformă.

## Întreținere

**ATENȚIE:**

Asigurați-vă întotdeauna că unealta este oprită și scoasă din priză înainte de a încerca să efectuați inspecția sau întreținerea.

Nu utilizați niciodată benzină, diluant, alcool sau altele asemenea. Se pot produce decolorări, deformări sau fisuri.

### Înlocuirea periiilor de carbon (Fig. 12 și 13)

Îndepărtați și verificați regulat periiile de carbon.

Înlocuiți-le atunci când se uzează până la marcajul limită. Păstrați periiile de carbon curate și libere să alunecă în suporturi.

Ambele perii de carbon trebuie înlocuite în același timp. Utilizați numai perii de carbon identice.

Folosiți o șurubelniță pentru a scoate capacele suportului de perii. Scoateți periiile de carbon uzate, introduceți-le pe cele noi și fixați capacele suportului de perii.

Pentru a menține SIGURANȚA și FIABILITATEA produsului, reparațiile, orice alte lucrări de întreținere sau de reglare trebuie efectuate de către centrele de service autorizate Bormann, folosind întotdeauna piese de schimb Bormann.

\* Producătorul își rezervă dreptul de a aduce modificări minore la designul și specificațiile tehnice ale produsului fără notificare prealabilă, cu excepția cazului în care aceste modificări afectează în mod semnificativ performanța și siguranța produselor. Piese descrise / ilustrate în paginile manualului pe care îl țineți în mâini pot viza și alte modele din linia de produse ale producătorului cu caracteristici similare și pot să nu fie incluse în produsul pe care tocmai l-ați achiziționat.

\* Pentru a asigura siguranța și fiabilitatea produsului, precum și valabilitatea garanției, toate lucrările de reparații, inspecții, reparații sau înlocuiri, inclusiv întreținerea și reglajele speciale, trebuie efectuate numai de către tehnicienii ai departamentului de service autorizat al producătorului.

\* Utilizați întotdeauna produsul cu echipamentul furnizat. Funcționarea produsului cu echipamente care nu sunt furnizate poate cauza defectuni sau chiar vătămări grave sau chiar moartea. Producătorul și importatorul nu sunt răspunzători pentru vătămările și daunele rezultate din utilizarea unui echipament neconform.

**EL**

Τα ηλεκτρικά εργαλεία έχουν κατασκευαστεί με αυστηρά πρότυπα που έχει θέσει η εταιρεία και συνάδουν με τα ευρωπαϊκά πρότυπα ποιότητας. Για τα ηλεκτρικά εργαλεία της εταιρείας μας παρέχεται περίοδος εγγύησης 24 μηνών για ερασιτεχνική χρήση, 12 μηνών για επαγγελματική χρήση και 12 μηνών για τις μπαταρίες και τους φορτιστές. Η ισχύς της εγγύησης ξεκινά από την ημερομηνία αγοράς του προϊόντος. Αποδεικτικό του δικαιώματος της εγγύησης αποτελεί το παραστατικό αγοράς του εργαλείου (απόδειξη λιανικής ή τιμολόγιο). Σε καμιά περίπτωση η εταιρεία δεν καλύπτει τη σχετική δαπάνη ανταλλακτικών και εργασιών εάν και εφόσον δε συνοδεύεται από αντίγραφο του παραστατικού αγοράς. Σε περίπτωση που η επισκευή πρέπει να γίνει στο service μας η δαπάνη μεταφοράς (από και προς) βαρύνει εξ' ολοκλήρου τον αποστολέα. Τα εργαλεία αποστέλλονται για την επισκευή τους στην εταιρεία ή σε εξουσιοδοτημένο συνεργείο με τον ενδεδειγμένο τρόπο και μέσο μεταφοράς.

**ΕΞΑΙΡΕΣΕΙΣ ΚΑΙ ΠΕΡΙΟΡΙΣΜΟΙ ΤΗΣ ΕΓΓΥΗΣΗΣ:**

- 1) Ανταλλακτικά που φθείρονται φυσιολογικά από τη χρήση τους (καρβουνάκια, καλώδιο, διακόπτες, φορτιστές, τσοκ κ.λπ.).
- 2) Εργαλεία που έχουν υποστεί ζημιές από τη μη συμμόρφωση με τις οδηγίες του κατασκευαστή.
- 3) Εργαλεία με ελλιπή συντήρηση.
- 4) Χρήση μη ενδεδειγμένων λιπαντικών ή εξαρτημάτων.
- 5) Εργαλεία που έχουν δοθεί χωρίς επιβάρυνση.
- 6) Βλάβη που οφείλεται σε ηλεκτρική σύνδεση σε τάση διαφορετική από την αναγραφόμενη στην πινακίδα συσκευής.
- 7) Σύνδεση σε μη γειωμένο ρευματοδότη.
- 8) Μεταβολή της τάσης του ρεύματος.
- 9) Βλάβη που προκύπτει από τη χρήση αλμυρού νερού (π.χ. πλυστικά, αντλίες).
- 10) Βλάβη ή κακή λειτουργία που έχει προκύψει από πλημμελή καθαρισμό του εργαλείου.
- 11) Επαφή του εργαλείου με χημικά, ή βλάβη από υγρασία, διάβρωση.
- 12) Εργαλεία που έχουν υποστεί τροποποιήσεις – αλλαγές ή έχουν ανοιχτεί από μη εξουσιοδοτημένο συνεργείο.
- 13) Εργαλεία που χρησιμοποιούνται για ενοίκιαση.

Η εγγύηση καλύπτει αποκλειστικά τη δωρεάν αντικατάσταση του εξαρτήματος που έχει κατασκευαστικό ελάττωμα ή αστοχία υλικού. Σε περίπτωση έλλειψης ανταλλακτικού η εταιρεία διατηρεί το δικαίωμα αντικατάστασης του εργαλείου με άλλο αντίστοιχο μοντέλο. Μετά τη διεκπεραίωση εγγύησης δεν επιμηκύνεται ούτε ανανεώνεται ο χρόνος εγγύησης του εργαλείου. Τα ανταλλακτικά ή τα εργαλεία τα οποία αντικαθίστανται παραμένουν στην κατοχή της εταιρείας μας. Άλλες απαιτήσεις, εκτός από αυτές που αναφέρονται σε αυτό το έντυπο εγγύησης επισκευής ή βλαβών ηλεκτρικών εργαλείων, δεν ισχύουν. Για την εγγύηση αυτή ισχύει το ελληνικό Δίκαιο.

**EN**

The power tools have been manufactured according to strict standards, set by our company, which are aligned with the respective European quality standards. The power tools of our company are provided with a warranty period of 24 months for non-professional use, 12 months for professional use and 12 months for batteries and chargers. The warranty is valid from the date of purchase of the product. Proof of the warranty right is the purchase document of the tool (retail receipt or invoice). Under no circumstances shall the company cover the relevant cost of spare parts and respectively required working hours unless a copy of the purchase document is presented. In case the repair has to be done by our service department the cost of transportation (to and from) is entirely borne by the sender (client). The tools must be sent for repair to the company or to an authorized workshop in the appropriate way and means of transport.

**WARRANTY EXEMPTIONS AND RESTRICTIONS:**

- 1) Spare parts that wear out naturally as a consequence of being used (brushes, cables, switches, chargers, chokes etc.).
- 2) Tools damaged as a result of non-compliance with the instructions of the manufacturer.
- 3) Tools poorly maintained.
- 4) Use of improper lubricants or accessories.
- 5) Tools given to third entities free of charge.
- 6) Damage due to an electrical connection at a voltage other than that indicated on the appliance plate.
- 7) Connection to a non-earthed power supply.
- 8) Change in current voltage.
- 9) Damage resulting from the use of salty water (e.g., washing machines, pumps).
- 10) Damage or malfunction resulting from improper cleaning procedure of the tool.
- 11) Contact of the tool with chemicals, or damage as a result of moisture or corrosion.
- 12) Tools that have been modified or opened by unauthorized personnel.
- 13) Tools used for rent.

The warranty covers only the free of charge replacement of the component that presents a manufacturing defect or material failure. In case of lack of a specific spare part the company reserves the right to replace the tool with another corresponding model. After all warranty procedures have been concluded, the warranty period of the tool shall not be extended or renewed. The spare parts or tools that are replaced remain in the possession of our company. Requirements, other than those mentioned in this warranty form, regarding power tools repair or damage thereof, do not apply. Greek law and relative regulations apply to this warranty.

**FR**

Les outils électriques sont fabriqués selon des normes strictes, établies par notre société et se sont alignées sur les normes de qualité européennes respectives. Les outils électriques de notre société sont bénéficiés d'une garantie de 24 mois pour une utilisation non professionnelle, 12 mois pour une utilisation professionnelle et de 12 mois pour les batteries et les chargeurs. La garantie est valable à partir de la date d'achat du produit. La preuve du droit à la garantie est le document d'achat de l'outil (ticket de caisse ou facture). En aucun cas, l'entreprise ne couvrira le coût des pièces de rechange et des heures de travail nécessaires si une copie du document d'achat n'est pas présentée. Si la réparation doit être effectuée par notre service après-vente, les frais de transport (aller-retour) sont entièrement à la charge de l'expéditeur (client). Les outils doivent être envoyés pour réparation à l'entreprise ou à un atelier agréé de la manière et avec le moyen de transport appropriée.

**EXEMPTIONS ET RESTRICTIONS DE GARANTIE:**

- 1) Les pièces de rechange qui s'usent naturellement suite à leur utilisation (balaise, câbles, interrupteurs, chargeurs, etc.).
- 2) Les outils endommagés à la suite du non-respect des instructions du fabricant.
- 3) Outils mal entretenus.
- 4) Utilisation de lubrifiants ou d'accessoires inappropriés.
- 5) Outils donnés à des tiers à titre gratuit.
- 6) Dommages dus à un mauvais branchement électrique ou à une tension différente de celle indiquée sur la plaque de l'appareil.
- 7) Connexion à une alimentation électrique non reliée à la terre.
- 8) Fluctuation de la tension inacceptable.
- 9) Dommages résultant de l'utilisation d'eau salée (par exemple, machines à laver, pompes).
- 10) Dommages ou dysfonctionnement résultant d'une procédure de nettoyage inadéquate de l'appareil.
- 11) Contact de l'outil avec des produits chimiques, ou dommages résultant de l'humidité ou de la corrosion.
- 12) Les outils qui ont été modifiés ou ouverts par du personnel non autorisé.
- 13) Les outils utilisés à location.

La garantie couvre uniquement le remplacement gratuit du composant qui présente un défaut de fabrication ou une défaillance matérielle. En cas d'absence d'une pièce de rechange spécifique, l'entreprise se réserve le droit de remplacer l'outil par un autre modèle correspondant. Après la conclusion de toutes les procédures de garantie, la période de garantie de l'outil ne sera pas prolongée ou renouvelée. Les pièces de rechange ou les outils remplacés restent en possession de notre société. Les exigences, autres que celles mentionnées dans ce formulaire de garantie, concernant la réparation des outils électriques ou leur endommagement, ne sont pas applicables. La loi grecque et ses règlements s'appliquent à cette garantie.

**IT**

Gli elettrotensili sono stati fabbricati secondo gli standard rigorosi, stabiliti dalla nostra azienda, che sono allineati con i rispettivi standard di qualità europee. Gli elettrotensili della nostra azienda sono forniti con un periodo di garanzia di 24 mesi per uso non professionale, 12 mesi per uso professionale e 12 mesi per le batterie e i caricatori. La garanzia è valida dalla data di acquisto del prodotto. La prova del diritto di garanzia è il documento di acquisto dell'utensile (scontrino o fattura). In nessun caso l'azienda coprirà il relativo costo dei pezzi di ricambio e delle rispettive ore di lavoro necessarie se non viene presentata una copia del documento di acquisto. Nel caso in cui la riparazione debba essere effettuata dalla nostra azienda, il costo del trasporto (da e per) è interamente a carico del mittente (cliente). Gli utensili devono essere inviati per la riparazione all'azienda o ad un'officina autorizzata nel modo e nel mezzo di trasporto appropriato.

**ECCEZIONI E LIMITAZIONI ALLA GARANZIA:**

- 1) Pezzi di ricambio che si deteriorano naturalmente con l'uso (pezzi di consumo).
- 2) Utensili danneggiati dal mancato rispetto delle istruzioni del produttore.
- 3) Strumenti con manutenzione insufficiente.
- 4) Uso di lubrificanti o parti inappropriate.
- 5) Strumenti dati gratuitamente.
- 6) Guasto dovuto a un collegamento dell'aria compressa a una pressione diversa da quella indicata sulla targhetta dei dati tecnici.
- 7) Danni derivanti dall'uso di aria compressa impura e non filtrata.
- 8) Danni o malfunzionamenti derivanti da una pulizia inadeguata dell'utensile.
- 9) Contatto dell'utensile con prodotti chimici, o danni da umidità, corrosione.
- 10) Strumenti che hanno subito modifiche - cambiamenti o sono stati aperti da un'officina non autorizzata.
- 11) Strumenti utilizzati per il noleggio.
- 12) Strumenti che sono stati modificati o aperti da personale non autorizzato.
- 13) Strumenti utilizzati per il noleggio.

La garanzia copre solo la sostituzione gratuita del componente che presenta un difetto di fabbricazione o di materiale. In caso di mancanza di un pezzo di ricambio specifico, l'azienda si riserva il diritto di sostituire l'utensile con un altro modello corrispondente. Una volta concluse tutte le procedure di garanzia, il periodo di garanzia dell'utensile non potrà essere esteso o rinnovato. I pezzi di ricambio o gli utensili che vengono sostituiti rimangono in possesso della nostra azienda. I requisiti, diversi da quelli menzionati in questo modulo di garanzia, riguardanti la riparazione di utensili elettrici o il loro danneggiamento, non si applicano. La legge greca e i relativi regolamenti si applicano a questa garanzia.

**AL**

Mjetet e energjisë janë prodhuar sipas standardeve strikte, të vendosura nga kompania jonë, të cilat janë në përputhje me standardet respektive evropiane të cilësisë. Mjetet e energjisë të kompanisë sonë janë siguruar me një periudhë garancie prej 24 muajsh për përdorim jo profesional, 12 muaj për përdorim profesional dhe 12 muaj për bateritë dhe karikuesit. Garancia është e vlefshme nga data e blerjes së produktit. Prova e së drejtës së garancisë është dokumenti i blerjes së mjetit (faturë ose faturë me pakicë). Në asnjë rrethanë ndërmarrja nuk mbulon koston përkatëse të pjesëve të këmbimit dhe orarin përkatës të kërkuar të punës, përveç kur është paraqitur një kopje e dokumentit të blerjes. Në rast se riparimi duhet të bëhet nga departamenti ynë i shërbimit kostoja e transportit (për dhe nga) është tërësisht e mbajtur nga dërguesi (klienti). Mjetet duhet të dërgohen për riparim në ndërmarrje ose në një punishte të autorizuar në mënyrën dhe mjetet e duhura të transportit.

**PËRJASHTIMET DHE KUFIZIMET E GARANCISË:**

- 1) Pjesët rezervë që përdoren në mënyrë natyrale si pasojë e përdorur (furçat, kabllot, ndërruesit, karikuesit, mbytyet etj.).
- 2) Veglat e dëmtuara si rezultat i mosrespektimit të udhëzimeve të prodhuesit.
- 3) Mjetet e mbajtura keq.
- 4) Përdorimi i lubrifikantëve ose aksesoreve të papërshtatshëm.
- 5) Mjetet që u jepen enteëve të treta pa pagesë.
- 6) Dëmtimi për shkak të një lidhje elektrike në një tension tjetër nga ai i treguar në pllakën e pajisjes.
- 7) Lidhja me furnizimin me energji jo tokësore.
- 8) Ndryshimi i tensionit aktual.
- 9) Dëmtimet që vijnë si pasojë e përdorimit të ujit të kripur (p.sh., lavatrice, pompa).
- 10) Dëmtimi ose mosfunksionimi që rezultojn nga procedura e papërshtatshme e pastrimit të mjetit.
- 11) Kontakti i mjetit me kimikate, ose dëmtimi si pasojë e lagështisë ose korrozionit.
- 12) Mjete që janë modifikuar ose hapur nga personel i paautorizuar.
- 13) Veglat e përdorura për qira.

Garancia mbulon vetëm zëvendësimin pa pagesë të komponentit që paraqet një defekt prodhues ose dështim material. Në rast të mungesës së një pjese rezervë specifike kompania rezervon të drejtën për të zëvendësuar mjetin me një model tjetër përkatës. Pasi të jenë përfunduar të gjitha procedurat e garancisë, periudha e garancisë së mjetit nuk do të zgjatet ose të rinovohet. Pjesët e këmbimit ose mjetet që zëvendësohen mbeten në zotërim të kompanisë sonë. Kërkesat, përveç atyre të përmendura në këtë formë garancie, në lidhje me riparimin ose dëmtimin e mjeteve të energjisë elektrike, nuk zbatohen. Ligji grek dhe rregullat relative zbatohen për këtë garancie.

**SRB**

Električni alati su proizvedeni prema strogim standardima koje je postavila naša kompanija a koji su usklađeni sa odgovarajućim evropskim standardima kvaliteta. Električni alati naše kompanije imaju garantni rok od 24 meseca za neprofesionalnu upotrebu, 12 meseci za profesionalnu upotrebu i 12 meseci za baterije i punjače. Garancija važi od dana kupovine proizvoda. Dokaz za garanciju je dokument o kupovini električnog alata (maloprodajni račun ili faktura). Ni pod kojim okolnosti ma kompanija neće e pokriti relevantne troškove rezervnih delova i potrebno odgovarajuć e radno vreme ako se ne predoči kopija dokumenta o kupovini. U slučaju da popravku treba da uradi naš servis, troškove transporta (do i od) u potpunosti snosi pošiljalac (klijent). Električni alati za popravku se šalju u firmu gde su kupljeni ili u ovlašćeni servis i to tako da budu prikladno upakovani za transport.

**IZUZECI I OGRANIČENJA GARANCIJE:**

- 1) Rezervni delovi koji se prirodno troše kao posledica korišćenja (četkice, kablovi, prekidači, punjači, prigušnice itd).
- 2) Alati oštećeni kao posledica nepoštovanja uputstva proizvođača.
- 3) Alati su loše održavani.
- 4) Upotreba neodgovarajućih maziva ili pribora.
- 5) Alati su dati trećim licima besplatno.
- 6) Oštećenje usled električnog priključka na napon koji nije naznačen na pločici uređaja.
- 7) Povezivanje na neuzemljeno napajanje.
- 8) Promena napona struje.
- 9) Oštećenja nastala upotrebom slane vode (npr. mašine za pranje veša, pumpe).
- 10) Oštećenje ili kvar nastao kao posledica nepravilne procedure čišćenja alata.
- 11) Kontakt alata sa hemikalijama ili oštećenje usled vlage ili korozije.
- 12) Alati koje je modifikovalo ili otvorilo neovlašćeno osoblje.
- 13) Alati koji se koriste za iznajmljivanje.

Garancija pokriva samo besplatnu zamenu komponente koja ima fabričku grešku ili materijalne nedostatke. U slučaju nedostatka rezervnog dela, kompanija zadržava pravo zamene električnog alata drugim odgovarajućim modelom. Nakon isteka garantnog roka, garantni rok električnog alata se ne produžava niti obnavlja. Rezervni delovi ili Električni alati koji su zamenjeni ostaju u posedu naše kompanije. Zahtevi, osim onih navedenih u ovom obrascu garancije, u vezi sa popravkom električnog alata ili njegovim oštećenjem ne važe. Na ovu garanciju se primenjuju grčki zakoni i odgovarajući propisi.

## EN WARRANTY

This appliance is a quality product. It was designed in compliance with current technical standards and made carefully using normal, good quality materials. The warranty period is 24 months for non-professional use and 12 months for professional use and commences on the date of purchase, which can be verified by the receipt, invoice or delivery note. During this warranty period all functional errors, which, despite the careful treatment described in our operating manual, are verifiably due to material flaws, will be rectified by our after-sales service staff. The warranty takes the form that defective parts will be repaired or replaced with perfect parts free of charge at our discretion. Replaced parts will become our property. Repair work or the replacement of individual parts will not extend the warranty period nor will it result in a new warranty period being commenced for the appliance. No separate warranty period will commence for spare parts that may be used. We cannot offer a warranty for damage and defects on appliances or their parts caused by the use of excessive force, improper treatment and servicing. This also applies for failures to comply with the operating manual and the installation or spare and accessory parts that are not included in our range of products. In the event of interference with or modifications to the appliance by unauthorized persons, the warranty will be rendered void. Damages that are attributable to improper handling, over loading, or natural wear and tear are excluded from the guarantee. Damages caused by the manufacturer or by a material defect will be corrected at no charge by repair or by providing spare parts. The prerequisite is that the equipment is handed over assembled, and complete with the proof of sale and guarantee. For a guarantee claim, only use the original packaging. That way, we can guarantee quick and smooth guarantee processing. Please send us the appliances post-paid or request a Freeway sticker. Unfortunately we will be unable to accept appliances that are not postpaid. The warranty does not cover parts that are subject to natural wear and tear. If you wish to make a warranty claim, report faults or order spare parts or accessories, please contact the after-sales center. Subject to change without prior notice.

## DE GARANTIE

Dieses Gerät ist ein Qualitätsprodukt. Es wurde gemäß den aktuellen technischen Standards entworfen und sorgfältig mit normalen, hochwertigen Materialien hergestellt. Die Garantiezeit beträgt 24 Monate bei nicht-professioneller Nutzung und 12 Monate bei professioneller Nutzung und beginnt mit dem Kaufdatum, was anhand von Quittung, Rechnung oder Lieferschein überprüft werden kann. Während dieser Garantiezeit werden alle Funktionsfehler, die trotz der in unserer Bedienungsanleitung beschriebenen sorgfältigen Behandlung nachweislich auf Materialfehler zurückzuführen sind, von unseren Kundendienstmitarbeitern behoben. Die Garantie besteht in der Form, dass defekte Teile nach unserem Ermessen kostenlos repariert oder durch einwandfreie Teile ersetzt werden. Ersetzte Teile werden unser Eigentum. Reparaturarbeiten oder der Austausch einzelner Teile verlängern die Garantiezeit nicht und führen nicht zu einer neuen Garantiezeit für das Gerät. Für eventuell verbrauchte Ersatzteile beginnt keine gesonderte Gewährleistungsfrist. Wir können keine Garantie für Schäden und Mängel an Geräten oder deren Teilen geben, die durch übermäßige Gewaltanwendung, unsachgemäße Behandlung und Wartung verursacht wurden. Dies gilt auch für die Nichtbeachtung der Bedienungsanleitung und der Montage- oder Ersatz- und Zubehörteile, die nicht in unserem Sortiment enthalten sind. Bei Eingriffen in die Änderung durch unbefugte Personen am Gerät erlischt die Garantie. Schäden, die auf unsachgemäße Behandlung, Überlastung oder natürliche Abnutzung zurückzuführen sind, sind von der Garantie ausgeschlossen. Schäden, die vom Hersteller oder durch einen Materialfehler verursacht werden, werden durch Reparatur oder Ersatzteillieferung kostenlos behoben. Voraussetzung ist, dass das Gerät zusammen mit dem Verkaufsbeleg und der Garantie zusammengebaut übergeben wird. Verwenden Sie für einen Garantieanspruch nur die Originalverpackung. Auf diese Weise können wir eine schnelle und reibungslose Garantieabwicklung gewährleisten. Bitte schicken Sie uns die Geräte im Nachhinein oder fordern Sie einen Freeway-Aufkleber an. Geräte, die nicht nachbezahlt werden, können wir leider nicht akzeptieren. Die Garantie erstreckt sich nicht auf Teile, die einem natürlichen Verschleiß unterliegen. Wenn Sie einen Garantieanspruch geltend machen, Fehler melden oder Ersatzteile oder Zubehör bestellen möchten, wenden Sie sich bitte an das Kundendienstcenter. Änderungen vorbehalten.

## FR GARANTIE

Cet appareil est un produit de qualité. Il a été conçu conformément aux normes techniques en vigueur et fabriqué avec soin à l'aide de matériaux usuels et de qualité. La période de garantie est de 24 mois pour une utilisation non professionnelle et 12 mois pour une utilisation professionnelle et débute à la date d'achat. Elle peut être vérifiée sur le reçu, la facture ou le bon de livraison. Pendant cette période de garantie, toutes les erreurs de fonctionnement qui, malgré le traitement minutieux décrit dans notre manuel d'utilisation, sont dues à des défauts matériels, seront corrigées par notre service après-vente. La garantie prend la forme que les pièces défectueuses seront réparées ou remplacées par des pièces parfaites gratuitement à notre discrétion. Les pièces remplacées deviendront notre propriété. Les travaux de réparation ou le remplacement de pièces individuelles ne prolongeront pas la période de garantie et n'entraîneront pas le début d'une nouvelle période de garantie pour l'appareil. Aucune période de garantie séparée ne commencera pour les pièces de rechange susceptibles d'être utilisées. Nous ne pouvons pas offrir de garantie pour les dommages et les défauts des appareils ou de leurs pièces causés par l'utilisation d'une force excessive, un traitement ou un entretien inapproprié. Ceci s'applique également aux cas de non-respect du manuel d'utilisation et de l'installation ou des pièces détachées et accessoires non compris dans notre gamme de produits. En cas d'interférence avec des modifications apportées à l'appareil par des personnes non autorisées, la garantie sera annulée. Les dommages résultant d'une mauvaise manipulation, d'un chargement excessif ou d'une usure naturelle sont exclus de la garantie. Les dommages causés par le fabricant ou par un défaut matériel seront corrigés gratuitement par la réparation ou par la fourniture de pièces de rechange. La condition préalable est que le matériel soit remis assemblé et accompagné de la preuve de vente et de la garantie. Pour une demande de garantie, utilisez uniquement l'emballage d'origine. De cette manière, nous pouvons garantir un traitement rapide et sans heurts des garanties. S'il vous plaît envoyez-nous les appareils post-payés ou demandez un autocollant Freeway. Malheureusement, nous ne pourrions pas accepter les appareils non post-payés. La garantie ne couvre pas les pièces soumises à une usure naturelle. Si vous souhaitez faire une demande de garantie, signaler un défaut ou commander des pièces de rechange ou des accessoires, veuillez contacter le service après-vente: Sujet à modification sans préavis.

## ESP GARANTÍA

Este aparato es un producto de calidad. Fue diseñado de acuerdo con las normas técnicas actuales y se hizo con cuidado utilizando materiales normales y de buena calidad. El período de garantía es de 24 meses para uso no profesional y de 12 meses para uso profesional y comienza en la fecha de compra, que puede verificarse mediante el recibo, la factura o la nota de entrega. Durante este período de garantía, todos los errores funcionales que, a pesar del tratamiento cuidadoso que se describen en nuestro manual de operación, son verificables debido a fallas materiales, serán corregidos por nuestro personal de servicio postventa. La garantía adquiere la forma de que las piezas defectuosas se repararán o reemplazarán con piezas perfectas de forma gratuita a nuestra discreción. Las partes reemplazadas se convertirán en nuestra propiedad. Los trabajos de reparación o el reemplazo de piezas individuales no ampliarán el período de garantía, no dará lugar a que se comience un nuevo período de garantía para el aparato. No se iniciará ningún período de garantía por separado para las piezas de repuesto que puedan ser utilizadas. No podemos ofrecer una garantía por daños y defectos en los aparatos o sus partes causados por el uso excesivo de la fuerza, el tratamiento y el servicio incorrectos. Esto también se aplica a las fallas en el cumplimiento del manual de operación y la instalación o piezas de repuesto y accesorios que no están incluidos en nuestra gama de productos. En caso de interferencia con modificaciones al aparato por parte de personas no autorizadas, la garantía quedará anulada. Los daños que son atribuibles a un manejo inadecuado, sobrecarga o desgaste natural están excluidos de la garantía. Los daños causados por el fabricante o por un defecto de material se corregirán sin costo alguno por reparación o proporcionando piezas de repuesto. El requisito previo es que el equipo se entregue ensamblado y se complete con el comprobante de venta y garantía. Para una reclamación de garantía, utilice únicamente el embalaje original. De esta manera, podemos garantizar un rápido y suave procesamiento de garantías. Por favor, envíenos los electrodomésticos con pospago o solicite una etiqueta de Freeway. Lamentablemente, no podremos aceptar aparatos que no sean de pospago. La garantía no cubre las piezas que están sujetas a desgaste natural. Si desea realizar un reclamo de garantía, informar fallas o solicitar piezas de repuesto o accesorios, comuníquese con el centro de postventa: Sujeto a cambios sin previo aviso.

## IT

### GARANZIA

Questo apparecchio è un prodotto di qualità. È stato progettato in conformità con le attuali norme tecniche e realizzato con attenzione utilizzando materiali normali di buona qualità. Il periodo di garanzia è di 24 mesi per uso non professionale e di 12 mesi per uso professionale e decorre dalla data di acquisto, che può essere verificata tramite ricevuta, fattura o bolla di consegna. Durante questo periodo di garanzia tutti gli errori funzionali, che, nonostante l'accurato trattamento descritto nel nostro manuale operativo, sono verificabili a causa di difetti dei materiali, verranno risolti dal nostro personale di assistenza post-vendita. La garanzia assume la forma che le parti difettose saranno riparate o sostituite con parti perfette gratuitamente a nostra discrezione. Le parti sostituite diventeranno di nostra proprietà. I lavori di riparazione o la sostituzione di singole parti non prolungheranno il periodo di garanzia, poiché non si verificherà un nuovo periodo di garanzia per l'apparecchio. Non inizierà alcun periodo di garanzia separato per i pezzi di ricambio che possono essere utilizzati. Non possiamo offrire una garanzia per danni e difetti su apparecchi o loro parti causati dall'uso di forza eccessiva, trattamento e manutenzione inadeguati. Ciò vale anche per il mancato rispetto del manuale operativo e delle parti di installazione o di ricambio e accessori non inclusi nella nostra gamma di prodotti. In caso di interferenza con modifiche che all'apparecchio da parte di persone non autorizzate, la garanzia sarà invalidata. Sono esclusi dalla garanzia i danni riconducibili a uso improprio, sovraccarico o usura naturale. I danni causati dal prodotto o da un difetto o materiale verranno corretti gratuitamente mediante riparazione o fornitura di pezzi di ricambio. Il presupposto è che l'attrezzatura sia consegnata assemblata e completa con la prova di vendita e garanzia. Per una richiesta di garanzia, utilizzare solo la confezione originale. In questo modo, possiamo garantirvi un'elaborazione della garanzia rapida e agevole. Vi preghiamo di inviarci gli elettrodomestici post-pagamento o richiedere un adesivo Freeway. Purtroppo non saremo in grado di accettare apparecchi che non sono postpagati. La garanzia non copre parti soggette a usura naturale. Se si desidera presentare una richiesta di intervento in garanzia, segnalare guasti o ordinare pezzi di ricambio o accessori, contattare il centro assistenza: soggetto a modifiche senza preavviso.

## SLO

### GARANCIJA

Ta aprava je kakovosten izdelek. Zasnovan je bil v skladu z veljavnimi tehničnimi standardi in skrbno izdelan z običajnimi, kakovostnimi materiali. Garancijsko obdobje je 24 mesecev za neprofesionalno uporabo in 12 mesecev za profesionalno uporabo in se začne na dan nakupa, ki ga je mogoče preveriti s potrdilom o prejemu, računom ali dobavnico. V času garancijskega roka bodo vse funkcionalne napake, ki so kljub skrbni obdelavi, opisani v naših navodilih za uporabo, preverljive zaradi materialnih napak, odpravile naše servisno osebje. Garancija prevzame obliko, da bodo okvarjeni deli po lastni presoji brezplačno popravljene ali zamenjane z brezhibnimi deli. Zamenjani deli bodo postali naša last. Popravila ali zamenjava posameznih delov ne podaljšujejo garancijskega roka, dokler ne začne veljati nova garancijska doba za napravo. Za rezervne dele, ki se lahko pojavijo, se ne bo začelo ločeno garancijsko obdobje. Ne moremo ponuditi garancije za poškodbe in napake na napravah ali njihovih delih zaradi uporabe prekomerne sile, nepravilne obdelave in servisiranja. To velja tudi za neupoštevanje navodil za uporabo in namestitve ali rezervnih delov in dodatkov, ki niso vključeni v našo paleto izdelkov. V primeru motenj v napravi s strani nepooblaščenih oseb, se garancija razveljavi. Poškodbe, ki so posledica nepravilnega ravnanja, obremenitve ali naravne obrabe, so izključene iz garancije. Poškodbe, ki jih povzročijo proizvajalec ali materialna napaka, se bodo popravile ali popravile z zagotavljanjem rezervnih delov. Predpogoj je, da se oprema preda sestavljena in skupaj z dokazilom o prodaji in garancijo. Za garancijski zahtevek uporabite samo originalno embalažo. Tako lahko zagotovimo hitro in gladko obdelavo garancij. Prosimo, pošljite nam naprave po plačilu ali zahtevajte nalepko za Freeway. Na žalost ne bomo mogli sprejeti naprav, ki niso postpaid. Garancija ne zajema delov, ki so predmet naravne obrabe. Če želite vložiti zahtevek za garancijo, prijaviti napake ali naročiti nadomestne dele ali dodatno opremo, se obrnite na spodnji prodajni center: Pridržujemo si pravico do sprememb brez predhodnega obvestila.

## MLT

### GARANYIJA

Dan l-apparat huwa prodott ta 'kwalità. Kienet imfassla f'konformità mal-istandards tekniċi attwali u saret b'attenzjoni bl-użu ta 'materjali normali u ta' kwalità tajba. Il-perjodu tal-garanzija huwa ta '24 xahar għal użu mhux professjonali u 12-il xahar għall-użu professjonali u jibda fid-data tax-xiri, li jista' jiġi vverifikat bir-riċevuta, fattura jew nota tal-kunsinna. Matul dan il perjodu ta 'garanzija l-iżbalji funzjonali kollha, li, minkejja t-trattament bir-reqq deskritt fil-manwal operattiv tagħna, huma verifikabbli minħabba difetti materjali, se jiġu kkoreġuti mill-istaff tagħna tas-servizz ta' wara l-bejgħ. Il-garanzija tiegħu l-forma li partijiet difettuzi se jissewewew jew jiġu sostitwiti bi partijiet perfetti bla ħlas fid-diskrezzjoni tagħna. Partijiet mibdula jsiru proprjetà tagħna. Ix-xogħol ta 'tiswija jew is-sostituzzjoni ta' partijiet individwali ma jestendux il-perjodu ta 'garanzija mhux se jirriżulta f'li jibda perjodu ġdid ta' garanzija għall-apparat. Ma jibda l-ebda perjodu ta 'garanzija separat għal spare parts li jistgħu jiġu ted. Ma nistgħux noffru garanzija għal ħsara u difetti fuq l-apparat jew il-partijiet tagħhom ikkawżati mill-użu ta 'forza eċċessiva, trattament mhux xieraq u manutenzjoni. Dan japplika wkoll għal nuqqasijiet ta 'konformità mal-manwal tat-thaddim u l-installazzjoni jew partijiet ta' rikambju u aċċessorji li mhumiex inkluzi fil-firxa ta 'prodotti tagħna. Fil-każ ta 'interferenza ma' modifiki fl-apparat minn persuni mhux awtorizzati, il-garanzija ssir nulla. Ħsarat li huma attribwiti għal immaniġġjar hażin, tagħbija żejda, jew xedd u kedd naturali huma esklużi mill-garanzija. Danni kkawżati mill-manifattur jew minn difett materjali se jiġu kkoreġuti mingħajr ħlas permezz ta 'tiswija jew billi jiġu pprovduti spare parts. Il-pre-rekwiżit huwa li t-tagħmir jiġi mġoddi immuntat, u komplet bil-prova tal-bejgħ u l-garanzija. Għal talba ta 'garanzija, uża biss l-imballaġġi originali. B'dan il-mod, nistgħu nigarantixxu proċessar ta 'garanzija malajr u bla xkiel. Jekk jogħġbok ibgħat lina l-appliances post-paid jew itlob stiker tal-Freeway. Sfortunatament ma nkunux nistgħu naċċettaw apparat li ma jithallasx wara. Il-garanzija ma tkoprix partijiet li huma soġġetti għal ilbies u kedd naturali. Jekk tixtieq tagħmel talba għall-garanzija, irrapporta ħsarat jew tordna spare parts jew aċċessorji, jekk jogħġbok ikkuntattja ċ-ċentru ta 'wara l-bejgħ: Soġġett għal bidla mingħajr avviż minn qabel.

## SK

### ZÁRUKA

Tento spotřebič je kvalitní výrobek. Bol navrhnutý v súlade s platnými technickými normami a opatrne používal bežné a kvalitné materiály. Záručná doba je 24 mesiacov na neprofesionálne použitie a 12 mesiacov na profesionálne použitie a začína plynúť dátumom nákupu, ktorý je možné overiť potvrdením, faktúrou alebo dodacím listom. Počas tejto záručnej lehoty všetky funkčné chyby, ktoré napriek starostlivej úprave popísanej v našom návode na obsluhu sú overiteľné z dôvodu materiálnych nedostatkov, opravujú naši pracovníci popredajného servisu. Záruka má formu, že vadné časti budú opravené alebo nahradené perfektnými dielmi bezplatne podľa nášho uváženia. Nahradené diely sa stanú našimi vlastnosťami. Opravné práce alebo výmena jednotlivých dielov predĺženie záručnej lehoty nevedie k vzniku novej záručnej lehoty pre spotrebič. Za náhradné diely, ktoré môžu byť dodané, sa nezačína samostatná záručná lehota. Nemôžeme ponúknuť záruku na poškodenie a poškodenie spotrebičov alebo ich častí spôsobené nadmernou silou, nesprávnou obsluhou a servisom. Platí to aj pre poruchy v súlade s návodom na obsluhu a inštaláciou alebo náhradnými dielmi a príslušenstvom, ktoré nie sú súčasťou našej ponuky. V prípade zásahu do modifikácie spotrebiča neoprávnenými osobami sa záruka stane neplatnou. Škody, ktoré sú spôsobené nesprávnou manipuláciou, nadmerným zaťažením alebo prirodzeným opotrebovaním, sú z záruky vylúčené. Škody spôsobené výrobcom alebo chybou materiálu budú opravené bezplatne opravou alebo poskytnutím náhradných dielov. Predpokladom je, že zariadenie je odovzdané a kompletné s dokladom o predaji a zárukou. Pokiaľ ide o nárok na záruku, použite iba pôvodný obal. Týmto spôsobom môžeme zaručiť rýchle a plynulé spracovanie záruky. Pošlite nám, prosím, spotrebiče, ktoré ste už zaplatili, alebo požiadajte o nálepku Freeway. Bohužiaľ nebudeme môcť prijať zariadenia, ktoré nie sú vyplatené. Záruka sa nevzťahuje na časti, ktoré sú vystavené prirodzenému opotrebovaniu. Ak chcete požiadať o záruku, oznámiť chyby alebo objednať náhradné diely alebo príslušenstvo, obráťte sa na nižšie uvedené stredisko popredajného servisu: Podliehajú zmenám bez predchádzajúceho upozornenia.

## BG ГАРАНЦИЯ

Този уред е качествен продукт. Той е проектиран в съответствие с действащите технически стандарти и е направен внимателно при използване на нормални, качествени материали. Гаранционният срок е 24 месеца за непрофесионално ползване и 12 месеца за професионална употреба и започва да тече от датата на покупката, която може да бъде потвърдена с квитанция, фактура или документ за доставка. По време на този гаранционен период всички функционални грешки, които, въпреки внимателното третиране, описано в нашето ръководство за експлоатация, са проверими поради материални недостатъци, ще бъдат отстранени от нашия сервизен персонал. Гаранцията приема формата, в която дефектните части ще бъдат ремонтирани или заменени с перфектни части безплатно по наше усмотрение. Подменените части ще станат наша собственост. Ремонтните работи или подмяната на отделни части няма да удължат гаранционния срок, без това да доведе до започване на нов гаранционен период за уреда. За резервни части, които могат да бъдат поставени, няма да започне отделен гаранционен срок. Не можем да предложим гаранция за повреди и дефекти на уредите или техните части, причинени от използването на прекомерна сила, неправилно третиране и обслужване. Това важи и за неспазване на ръководството за експлоатация и инсталацията, както и резервни и допълнителни части, които не са включени в нашата гама от продукти. В случай на намеса в модификации на уреда от неупълномощени лица, гаранцията ще бъде премахната. Шети, които се дължат на неправилно боравене, натоварване или естествено износване, са изключени от гаранцията. Шети, причинени от производителя или от дефект на материала, ще бъдат поправени без заплащане чрез ремонт или чрез предоставяне на резервни части. Предпоставка е оборудването да се съблява и да се допълни с доказателство за продажба и гаранция. За гаранционна претенция използвайте само оригиналната опаковка. По този начин можем да гарантираме бърза и гладка обработка на гаранциите. Моля, изпратете ни уредите след плащане или заявете стикер на Freeway. За съжаление няма да можем да приемем уреди, които не са с абонамент. Гаранцията не покрива части, които са обект на естествено износване. Ако желаете да направите гаранционна претенция, да съобщите за неизправности или да поръчате резервни части или аксесоари, моля свържете се с центъра за поддръжка: Подлежи на промяна без предизвестие.

## RO GARANȚIE

Acest aparat este un produs de calitate. A fost proiectat în conformitate cu standardele tehnice actuale și a făcut cu atenție materiale normale, de bună calitate. Perioada de garanție este de 24 de luni pentru uz neprofesionist și de 12 luni pentru uz profesional și începe la data cumpărării, care poate fi verificată prin chitanță, factură sau buletin de livrare. În timpul acestei perioade de garanție, toate erorile funcționale, care, în ciuda tratamentului atent descris în manualul nostru de utilizare, sunt verifiabile din cauza defectelor materiale, vor fi rectificate -cate de personalul nostru de service post-vânzare. Garanția ia forma faptului că piesele defecte vor fi reparate sau înlocuite cu piese perfecte gratuit, la discreția noastră. Piesele înlocuite vor deveni proprietatea noastră. Lucrările de reparații sau înlocuirea pieselor individuale nu vor prelunge perioada de garanție, deoarece nu vor duce la începerea unei noi perioade de garanție pentru aparat. Nu se va începe nici o perioadă de garanție separată pentru piesele de schimb care pot fi incluse. Nu putem oferi o garanție pentru defecțiunile și defectele aparatelor sau ale pieselor acestora cauzate de utilizarea forței excesive, tratarea necorespunzătoare și întreținerea. Acest lucru se aplică și în caz de nerespectare a manualului de utilizare și a pieselor de instalare sau de rezervă și accesoriilor care nu sunt incluse în gama noastră de produse. În caz de interferență cu modifiările aduse aparatului de către persoane neautorizate, garanția va fi anulată. Daunele care pot fi atribuite manipulării necorespunzătoare, supraîncălzirii sau uzurii naturale sunt excluse din garanție. Deteriorările cauzate de producător sau de un defect material vor fi corectate gratuit, prin reparații sau prin furnizarea de piese de schimb. Condiția prealabilă este ca echipamentul să fi predat în asamblare și să fi completat cu dovada vânzării și a garanției. Pentru o cerere de garanție, utilizați numai ambalajul original. În acest fel, putem garanta procesarea rapidă și fără probleme a garanției. Trimiteți-ne aparatul post-plătiți sau solicitați un autocolant Freeway. Din păcate, nu vom putea accepta dispozitivul ve care nu sunt plătiți postpaid. Garanția nu acoperă piese care sunt supuse uzurii naturale. Dacă doriți să solicitați o garanție, să semnalați defecțiuni sau să comandați piese de schimb sau accesorii, vă rugăm să contactați centrul de asistență tehnică: Pot fi modificate fără o notificare prealabilă.

## NMK GARANCIA

Овој уред е квалитетен производ. Дизајниран е во согласност со тековните технички стандарти и направен е внимателно со употреба на нормални, квалитетни материјали. Гарантниот период е 24 месеци за непрофесионална употреба и 12 месеци за професионална употреба и започнува на датумот на купување, што може да се потврди со потврда, фактура или испратница. За време на овој гарантен период, сите функционални грешки, кои, и покрај внимателниот третман опишан во нашето упатство за работа, се проверливи поради материјални недостатоци, ќе бидат поправени од нашиот персонал по продажбата. Гаранцијата има форма дека неисправните делови ќе бидат поправени или заменети со совршени делови бесплатно по наша дискреција. Заменетите делови ќе станат наша сопственост. Работата за поправка или замената на поединечни делови нема да го продолжи гарантниот период и нема да резултира со започнување на нов гарантен период за апаратот. Нема да започне посебен гарантен период за резервните делови што може да се тераат. Не можеме да понудиме гаранција за оштетувања и дефекти на апаратите или нивните делови предизвикани од употреба на прекумерна сила, несоодветен третман и сервисирање. Ова исто така важи и за неусогласеност со упатството за работа и инсталацијата или резервните и дополнителните делови кои не се вклучени во нашата палета на производи. Во случај на мешање на модификации на апаратот од страна на неовластени лица, гаранцијата ќе се поништи. Штетите што се припишуваат на неправилно ракување, прекумерно оптоварување или природно абеење се исклучени од гаранцијата. Штетите предизвикани од производителот или од материјален дефект ќе се коригираат бесплатно со поправка или со обезбедување резервни делови. Предуслов е опремата да биде предадена склопена, и комплетна со доказ за продажба и гаранција. За гаранција, користете го само оригиналното пакување. На тој начин, можеме да гарантираме брза и непречена обработка на гаранциите. Ве молиме испратете ни ги апаратите пост-пејд или побарајте налепница за автопат. За жал, нема да можеме да прифатиме апарати што не се постпејд. Гаранцијата не опфаќа делови кои се предмет на природно абеење и кинење. Доколку сакате да поднесете барање за гаранција, да пријавите дефекти или да нарачате резервни делови или додатоци, ве молиме контактирајте го постпродажниот центар: Може да се промени без претходна најава.

## HUN GARANCIA

Ez a készülék minőségi termék. Úgy tervezték, hogy megfeleljen a jelenlegi műszaki szabványoknak, és gondosan, normál, jó minőségű anyagokkal készült. A jótállási idő nem professzionális használat esetén 24 hónap, szakmai használat esetén 12 hónap, és a vásárlás napján kezdődik, amelyet a kézhezvétellel, a számla vagy a kézbesítési értesítés igazolhat. A garanciaidő alatt minden olyan funkcionális hiba, amely az üzemeltetési utasításunkban leírt gondos kezelés ellenére bizonyíthatóan az anyagi hibák miatt következik be, a vevőszolgálatunk javítja. A garancia olyan formája, hogy a hibás alkatrészek javítása vagy cseréje a tökéletes alkatrészekkel ingyenes. A cserélt részek tulajdonunk lesz. A javítási munkák vagy az egyes részek cseréje nem hosszabbítja meg a jótállási időszakot, és nem eredményez új garanciaidő megkezdését a készülék számára. Nincs külön garanciaidő a pótalkatrészek esetén. Nem nyújtunk garanciát a készülékek vagy alkatrészeik károsodására és hibáira a túlzott erő, a helytelen kezelés és a karbantartás miatt. Ez vonatkozik az üzemeltetési utasítás és a telepítés, illetve a tartalék és tartozék alkatrészeinek meg nem felelésére is, amelyek nem tartoznak a termékínálatunkba. Abban az esetben, ha a készülék jogosulatlan személy általi módosításai zavarnak, a garancia érvényét veszti. A nem megfelelő kezelés, a terhelés vagy a természetes kopás okozta károk nem tartoznak a garancia hatálya alá. A gyártó vagy az anyaghiba által okozott károkat a javítás vagy a pótalkatrészek beszerzése nélkül kijavítják. Az előfeltétel az, hogy a berendezést összeszerelték, és az értékesítés és a garancia igazolásával kiegészüljön. A garancia igényléséhez csak az eredeti csomagolást használja. Így garantálhatjuk a gyors és zökkenőmentes garanciafeldolgozást. Kérjük, küldje el nekünk a készüléket utólag fizetett vagy kérjen Freeway matricát. Sajnos nem tudjuk elfogadni a nem utólag fizetett készülékeket. A garancia nem terjed ki a természetes kopásnak kitett alkatrészekre. Ha garanciális igényt kíván nyújtani, hibákat jelenteni vagy pótalkatrészeket vagy tartozékokat rendelni, kérjük, vegye fel a kapcsolatot az alábbi értékesítési központtal: Előzetes értesítés nélkül változhat.

## POL GWARANCJA

To urządzenie jest produktem wysokiej jakości. Został zaprojektowany zgodnie z aktualnymi standardami technicznymi i wykonany starannie przy użyciu zwykłych, dobrej jakości materiałów. Okres gwarancji wynosi 24 miesiące w przypadku użytku nieprofesjonalnego i 12 miesięcy w przypadku użytku profesjonalnego i rozpoczyna się w dniu zakupu, który można zweryfikować za pomocą paragonu, faktury lub dowodu dostawy. W okresie gwarancji wszystkie błędy funkcjonalne, które pomimo starannego traktowania opisanego w naszej instrukcji obsługi, są weryfikowalne przez wady materiałowe, zostaną naprawione przez nasz personel obsługi posprzedażnej. Gwarancja ma formę, w której wadliwe części zostaną naprawione lub wymienione na części zamiennie bezpłatnie według naszego uznania. Wymienione części staną się naszą własnością. Naprawa lub wymiana pojedynczych części nie przedłuży okresu gwarancji, nie spowoduje to rozpoczęcia nowego okresu gwarancyjnego dla urządzenia. Nie rozpocznie się oddzielny okres gwarancji na części zamiennie, które mogą być używane. Nie możemy zaoferować gwarancji na uszkodzenia i usterki urządzeń lub ich części spowodowane użytkowaniem nadmiernej siły, niewłaściwego traktowania i serwisowania. Dotyczy to również nieprzestrzegania instrukcji obsługi i instalacji lub części zamiennych i akcesoriów, które nie są zawarte w naszej ofercie produktów. W przypadku ingerencji w modyfikacje urządzenia przez osoby nieuprawnione, gwarancja zostanie unieważniona. Szkody, które można przypisać niewłaściwej obsłudze, nadmiernemu obciążeniu lub naturalnemu zużyciu, są wyłączone z gwarancji. Uszkodzenia spowodowane przez producenta lub wadę materiałową zostaną naprawione bezpłatnie przez naprawę lub przez dostarczenie części zamiennych. Warunkiem wstępnym jest przekazanie sprzętu w komplecie wraz z dowodem sprzedaży i gwarancją. W przypadku reklamacji należy używać tylko oryginalnego opakowania. W ten sposób możemy zagwarantować szybkie i płynne przetwarzanie gwarancji. Prześlij nam urządzenia post-paid lub zamów naklejkę na autostradę. Niestety nie będziemy mogli akceptować urządzeń, które nie są opłacane z dołu. Gwarancja nie obejmuje części ulegających naturalnemu zużyciu. Jeśli chcesz zgłosić roszczenie gwarancyjne, zgłośić usterki lub zamówić części zamiennie lub akcesoria, skontaktuj się z następującym centrum obsługi posprzedażnej: Zastrzega się możliwość zmian bez uprzedzenia.

## ALB GARANCIA

Kjo pajisje është një produkt cilësor. Washtë hartuar në përputhje me standardet aktuale teknike dhe është bërë me kujdes duke përdorur materiale normale, me cilësi të mirë. Periudha e garancisë është 24 muaj për përdorim jo profesional dhe 12 muaj për përdorim profesional dhe fillon në datën e blerjes, e cila mund të vërtetohet me faturën, faturën ose dorëzimin. Gjatë kësaj periudhe garancie, të gjitha gabimet funksionale, të cilat, përkundër trajtimit të kujdeshëm të përkthuar në manualin tonë të funksionimit, janë verifikueshëm për shkak të metave të materialit, do të korrigjohen nga stafi ynë i shërbimit pas shitjes. Garancia merr formën që pjesët e dëmtuara do të riparohen ose zëvendësohen me pjesët të përsosura falas, sipas gjykimit tonë. Pjesët e zëvendësuara do të bëhen pronë jonë. Puna e riparimit ose zëvendësimit i pjesëve individuale nuk do të zgjasë periudhën e garancisë, por nuk do të rezultojë në fillimin e një periudhe të re garancie për pajisjen. Asnjë periudhë e veçantë e garancisë nuk do të fillojë për pjesët rezervë që mund të merren. Në nuk mund të ofrojmë një garanci për dëmtimin dhe defektet e pajisjeve ose pjesëve të tyre të shkaktuara nga përdorimi i forcës së tepërt, trajtimi dhe shërbimi i pahijshëm. Kjo gjithashtu vlen për dështimet në përputhje me manualin e funksionimit dhe instalimin ose pjesët rezervë dhe aksesorë që nuk përfshihen në gamën tonë të produkteve. Në rast ndërhyrje në modifikimet e pajisjes nga persona të paautorizuar, garancia do të hiqet. Dëmet që mund t'i atribuohen trajtimit të pahijshëm, ngarkimit të tepërt, ose konsumit natyror, përjashtohen nga garancia. Dëmet e shkaktuara nga prodhuesi ose nga një defekt i materialit do të korrigjohen pa pagesë me riparim ose duke siguruar pjesë këmbimi. Parakushti është që pajisjet të dorëzohen të montuara, dhe të kompletuara me provën e shitjes dhe garancisë. Për një kërkesë garancie, përdorni vetëm paketimin origjinal. Në atë mënyrë, ne mund të garantojmë përpunim të shpejtë dhe të qetë të garancisë. Ju lutemi na dërgoni pajisjet me postë të paguar ose kërkoni një afishe autostradë. Për fat të keq, ne nuk do të jemi në gjendje të pranohim pajisje që nuk janë me kontratë. Garancia nuk përfshin pjesë që i nënshtrohen konsumit natyror. Nëse dëshironi të bëni një kërkesë për garanci, të raportoni gabime ose të porosisni pjesë rezervë ose pajisje, ju lutemi kontaktoni qendrën pas shitjes: Subjekti për të ndryshuar pa njëfjalë im paraprak.

## HR JAMSTVO

Ovaj je uređaj kvalitetan proizvod. Dizajniran je u skladu s trenutnim tehničkim standardima i izrađen je pažljivo koristeći normalne, kvalitetne materijale. Garancijsko razdoblje je 24 mjeseca za neprofesionalnu upotrebu i 12 mjeseci za profesionalnu uporabu i započinje datumom kupnje, što se može potvrditi potvrdom primitka, računa ili dostavnice. Tijekom ovog jamstvenog razdoblja sve će funkcionalne pogreške, koje su unatoč pažljivom postupanju opisanom u našem priručniku za upotrebu provjerljivo zbog materijalnih nedostataka, otkloniti od strane našeg servisnog osoblja. Jamstvo ima oblik da će se oštećeni dijelovi besplatno popraviti ili zamijeniti savršenim dijelovima, po našem nahođenju. Zamijenjeni dijelovi postat će naše vlasništvo. Popravak ili zamjena pojedinih dijelova neće produžiti jamstveno razdoblje, jer neće rezultirati novim jamstvenim rokom za uređaj. Neće započeti zasebni jamstveni rok za rezervne dijelove koji se mogu trošiti. Ne možemo pružiti jamstvo za oštećenja i oštećenja uređaja ili njihovih dijelova uzrokovanih prekomjernom silom, nepravilnim postupanjem i servisiranjem. To se također odnosi i na neusklađivanje s uputama za uporabu i instalacijskim ili rezervnim i pomoćnim dijelovima koji nisu uključeni u naš asortiman proizvoda. U slučaju ometanja neovlaštenih osoba na izmjenama uređaja, jamstvo će se poništiti. Oštećenja koja se mogu pripisati nepravilnom rukovanju, preopterećenju ili prirodnom habanju isključena su iz jamstva. Štete uzrokovane proizvođačem ili oštećenjem materijala ispravit će se besplatnim popravkom ili osiguravanjem rezervnih dijelova. Predviđet je da se oprema preda u sastavu, zajedno s dokazom o prodaji i garancijom. Za garancijski zahtjev koristite samo originalno pakiranje. Na taj način možemo jamčiti brzu i glatku obradu jamstava. Pošaljite nam uređaje naknadno ili zatražite naljepnicu autoputa. Nažalost, nećemo biti u mogućnosti prihvatiti uređaje koji nisu pretplaćeni. Jamstvo ne obuhvaća dijelove koji su podložni prirodnom habanju. Ako želite podnijeti zahtjev za jamstvom, prijaviti kvarove ili naručiti rezervne dijelove ili pribor, molimo kontakti rajte dolje prodajni centar: Podložno promjenama bez prethodne najave.

## SRB GARANCIJA

Ovaj aparat je kvalitetan proizvod. Dizajniran je u skladu sa trenutnim tehničkim standardima i rađen pažljivo koristeći normalne, kvalitetne materijale. Garantni rok je 24 meseca. Garantni rok je 24 meseca za neprofesionalno korišćenje i 12 meseci za profesionalnu upotrebu i započinje danom kupovine, što se može verifikovati primaњem, fakturnom ili otpremnicom. Tokom ovog garantnog perioda, sve funkcionalne greške koje se, uprkos pažljivom postupanju opisanom u našem uputstvu za upotrebu, verovatno mogu proveriti zbog materijalnih nedostataka, otkloniće od strane našeg servisnog osoblja. Garancija dobija oblik da će se neispravni delovi popraviti ili zameniti savršenim delovima besplatno po našem nahođenju. Zameњeni delovi postaću naše vlasništvo. Popravci ili zamena pojedinih delova neće produžiti garantni rok jer neće rezultirati novim garancijskim rokom za aparat. Neće početi poseban garantni rok za rezervne delove koji se mogu napuniti. Ne možemo pružiti garanciju za oštećenja i oštećenja uređaja ili njihovih delova nastalih prekomernom silom, nepravilnim tretmanom i servisiraњem. Ovo se takođe odnosi i na nepoštovaње uputstva za upotrebu i instalacionih ili rezervnih i pomoćnih delova koji nisu obuhvaćeni našim asortimanom proizvoda. U slučaju ometaња modifikacija uređaja od strane neovlašćenih osoba, garancija će se poništiti. Oštećenja koja se mogu pripisati nepravilnom rukovaњу, preopterećenju ili prirodnom habaњу su isključena iz garancije. Oštećenja nastala od strane proizvođača ili oštećenja materijala ispravljaće se ili popravlaњem rezervnih delova besplatno. Preuslov je da se oprema preda u sastavu, zajedno sa dokazom o prodaji i garancijom. Za zahtev o garanciji koristite samo originalno pakovaње. Na taj način možemo garantovati brzu i glatku obradu garancija. Pošaljite nam uređaje naknadno ili zatražite nalepnicu sa autoputa. Nažalost, nećemo biti u mogućnosti da prihvatimo uređaje koji nisu plaćeni. Garancija ne pokriva delove koji su izloženi prirodnom habaњу. Ako želite da podnesete zahtev za garancijom, prijavite greške ili naručite rezervne delove ili dodatnu opremu, molimo kontaktirajte doњи prodajni centar: Mogu se promeniti bez prethodne najave.

