

BORMANN[®]

PRO

Built to last.

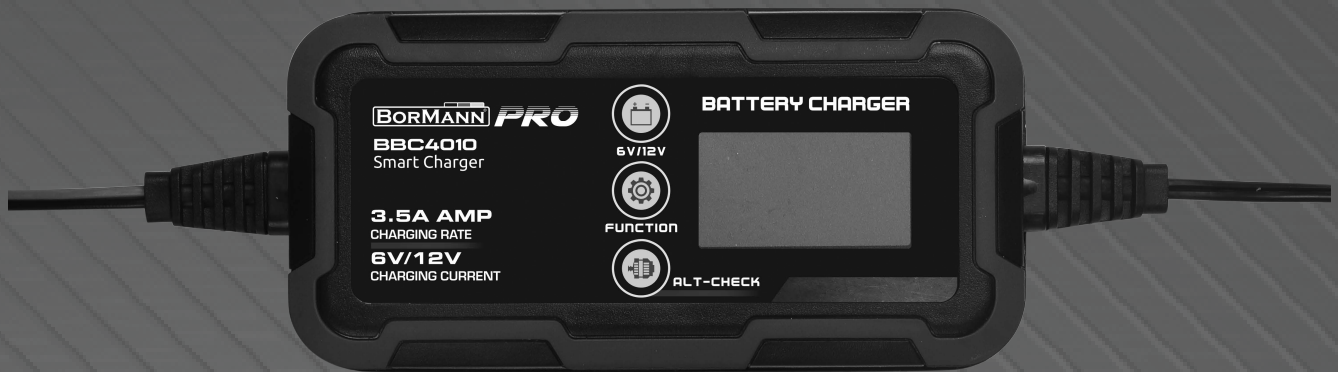

BBC4010

037224

EN FR

IT EL

BG SL

RO

v2.2



WWW.NIKOLAOUTOOLS.GR





Important Safety Instructions



WARNING ! READ AND UNDERSTAND ALL INSTRUCTIONS.

Failure to follow all instructions listed below, may result in electric shock, fire and /or serious personal injury.

Safety precautions for working in the vicinity of a battery

- 1) Batteries generate explosive gases during normal operation. Use in well-ventilated area.
- 2) Consider having someone close enough or within the range of your voice to come to your aid when you work near a battery.
- 3) Do NOT smoke, strike a match, or cause a spark in vicinity of battery or engine. Avoid explosive gas, flames and sparks.
- 4) Remove all personal jewelry, such as rings, bracelets, necklaces, and watches while working with a vehicle battery. These items may produce a short-circuit that could cause severe burns.
- 5) Be extra cautious to reduce risk of dropping a metal tool onto the battery. It might spark or short-circuit a battery or other electrical hardware which may cause an explosion or fire.
- 6) Wear complete eye protection, hand and clothing protection. Avoid touching eyes while working near a battery.
- 7) Study all battery manufacturer's specific precautions such as removing or not removing cell caps while charging and recommended rates of charge.
- 8) Clean battery terminals before connected with the charger. Be careful to keep corrosion from coming in contact with eyes.
- 9) When it is necessary to remove a battery from vehicle to charge, always remove grounded terminal from battery first. Make sure all accessories in the vehicle are off in order to prevent an arc.
- 10) It is NOT intended to supply power to an extra-low-voltage electrical system or to charge dry-cell batteries. Charging dry-cell batteries may burst and cause injury to persons and property.
- 11) NEVER charge a frozen, damaged, leaking or non-rechargeable battery.
- 12) If battery electrolyte contacts skin or clothing, wash immediately with soap and water. If electrolyte enters eye, immediately flood eye with running clean cold water for at least 15 minutes and get medical attention immediately.

Safety precautions for using the charger

- 1) Do NOT place the charger in the engine compartment or near moving parts or near the battery; place as far away from them as DC cable permits. NEVER place a charger directly above a battery being charged; gases or fluids from battery will corrode and damage charger.
- 2) Do NOT cover the charger while charging.
- 3) Do NOT expose to rain or wet conditions.
- 4) Connect and disconnect DC output only after setting AC cord from electric outlet.
- 5) Use of an attachment not recommended or sold by the manufacturer may result in a risk of fire, electric shock or injury to persons.
- 6) Do not overcharge batteries by selecting the wrong charge mode.
- 7) To reduce the risk of damage to electric plug and cord, pull by the plug rather than the cord when disconnecting charger.
- 8) To reduce risk of electric shock, unplug charger from outlet before attempting any maintenance or cleaning.
- 9) Operate with caution if the charger has received direct hit of force or been dropped. Have it checked and repaired if damaged.
- 10) Any repair must be carried out by the manufacturer or an authorized repair agent in order to avoid danger.

BBC4010 Charger

- 1) The BBC4010 charger is designed for charging 12V/6V lead-acid and 12V lithium-ion batteries (LiFePO4).
- 2) Built-in intelligent microprocessor makes charging faster, easier and safer.
- 3) This charger has safety features, including spark proof, protection for reverse polarity, short circuit, overheat and overcharge.
- 4) When starting, the battery voltage type is 12V by default. The user can select battery voltage type by pressing "6V/12V" button in standby.
- 5) When the charger is powered on, it enters the standby mode by default. The user can select functions including STD, COLD/AGM, CAL, LiFePO4, REPAIR by pressing "FUNCTION" button. The charger's technical specifications can be seen below:

Technical Data	
Model	BBC4010
Input	220-240 V AC, 50/60 Hz, 0.8 A, 60 W MAX
Output	6 V DC, 3.5 A / 12 V DC, 3.5 A/ 1A
Battery capacity	2 - 120 Ah (6V) / 1.2 - 120 Ah (12V)
Charger Type	8 steps, Full-automatic Charging Cycle, Lowest Chargeable Voltage 3V, Cold/AGM Mode, 12V Repair Mode (1.5A), ALT - Check function, NO Supply Mode
Battery Types	12V&24V lead - acid batteries (WET/MF/CA/EFB/GEL/AGM), 12V lithium batteries
Housing protection	IP54
Features	Independent selection mode for 6V/12V battery and memory function with LCD screen, Detailed error lights to remind the abnormal processes

* The manufacturer reserves the right to make minor changes to product design and technical specifications without prior notice unless these changes significantly affect the performance and safety of the products. The parts described / illustrated in the pages of the manual that you hold in your hands may also concern other models of the manufacturer's product line with similar features and may not be included in the product you just acquired.

* To ensure the safety and reliability of the product and the warranty validity, all repair, inspection, repair or replacement work, including maintenance and special adjustments, must only be carried out by technicians of the authorized service department of the manufacturer.

* Always use the product with the supplied equipment. Operation of the product with non-provided equipment may cause malfunctions or even serious injury or death. The manufacturer and the importer shall not be liable for injuries and damages resulting from the use of non-conforming equipment.

LCD ICONS:

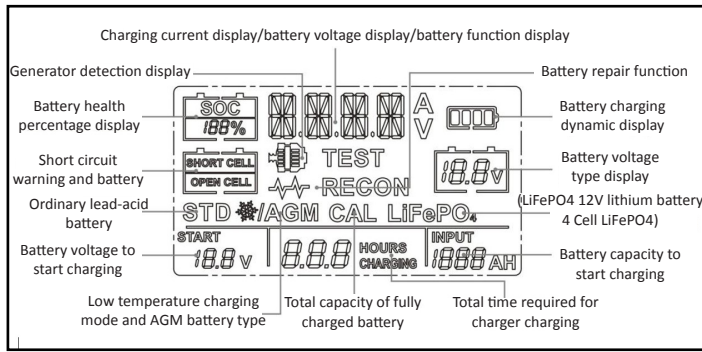

Connecting to the battery

1. Identify polarity of battery posts. The positive battery terminal is typically marked by these letters or symbols (POS,P,+). The negative battery terminal is typically marked by these letters or symbols (NEG,N,-).
2. Do not make any connections to the carburetor, fuel lines, or thin metal parts.
3. Identify if you have a negative or positive grounded vehicle. This can be done by identifying which battery post (NEG or POS) is connected to the chassis.
4. For a negative grounded vehicle (most common): connect the RED POSITIVE clamp first to the positive battery terminal, then connect the BLACK NEGATIVE clamp to the negative battery terminal or vehicle chassis.
5. For a positive grounded vehicle (very uncommon): connect the BLACK NEGATIVE clamp first to the negative battery terminal, then connect the RED POSITIVE clamp to the positive battery terminal or vehicle chassis.
6. When disconnecting, disconnect in the reverse sequence, removing the negative first (or positive first for positive ground systems).
7. A marine (boat) battery must be removed and charged on shore. To charge it on board requires equipment specially designed for marine use.

Charging modes

Important Note:

The BBC4010 charger has 10 modes: Standby, 12V STD, 12V COLD/AGM, 12V LITHIUM (LiFePO4), 12V CAL, 6V STD, 6V COLD/AGM, 6V CAL, REPAIR, 12V ALTERNATOR CHECK. Do not operate the charger until you confirm the appropriate charge mode for your battery. CAUTION: If you choose 12V Mode(s) for 6V battery, the 6V battery will be damaged!

Mode	Battery Size (Ah)	Explanation
Standby	-	Not charging or providing any power. The user can check the Remaining Battery Capacity (State of Charge)
12V STD	2-120	Charging 12V STD batteries
12V COLD/AGM	2-120	Charging 12 V batteries below 10° C (50° F) or 12V AGM battery
12V CAL	2-120	Charging 12 V CAL batteries
6V STD	2-120	Charging 6 V STD batteries
6V COLD/AGM	2-120	Charging 6 V batteries below 10° C (50° F) or 6V AGM battery (Green LED)
6V CAL	2-120	Charging 6 V CAL batteries
12V LITHIUM	2-120	Charging 12 V lithium-ion (LiFePO4) batteries only
REPAIR	2-120	An advanced battery recovery mode for repairing old, idle, stratified or sulfated batteries
12V ALTERNATOR CHECK	2-120	Check vehicle's alternator output

The following modes are advanced charging modes that require your full attention before selecting.

Using 12V LITHIUM

This mode is designed for 12V lithium-ion(LiFePO4) batteries only. Some lithium-ion batteries may be unstable and unsuitable for charging. Consult the lithium battery manufacturer before charging and ask for recommended charging voltage and current.

Using REPAIR (12V only)

This mode is for LEAD-ACID batteries only. It is an advanced battery recovery mode for repairing old, idle, stratified or sulfated batteries. NOT all batteries can be recovered. For optimal results, take the battery through a full charge cycle, bringing the battery to full charge, before using this mode. One REPAIR cycle can take up to **eight (8) hours** to complete the recovery process and will enter to standby when completed. This mode uses a high charging voltage and may cause some water loss in WET cell batteries. Plus, some batteries and electronics may be sensitive to high charging voltages. To minimize risks, disconnect the battery from the vehicle before using this mode.

Using 12 ALTERNATOR CHECK (press ALT-CHECK in standby)

Alternator % (12V only) – Before the charger is connected with the battery which is well settled in the vehicle and ALTN CHECK button is pressed, start the vehicle and turn on the vehicle’s headlights. The digital display shows an estimated output percentage of the vehicle’s charging system connected to the charger’s battery clamps, compared to a properly functioning system. The alternator percent range is from 0% to 100%, and LCD will show “OUTPUT GOOD”. Readings below 0% (13.2 volts) will be regarded as LOW (LCD show “OUTPUT LOW”) and readings above 100% (14.6 volts) will be regarded as HIGH (LCD show “OUTPUT LOW”). If you get a LOW or HIGH reading, have the electrical system checked by a qualified technician.

Charging Steps

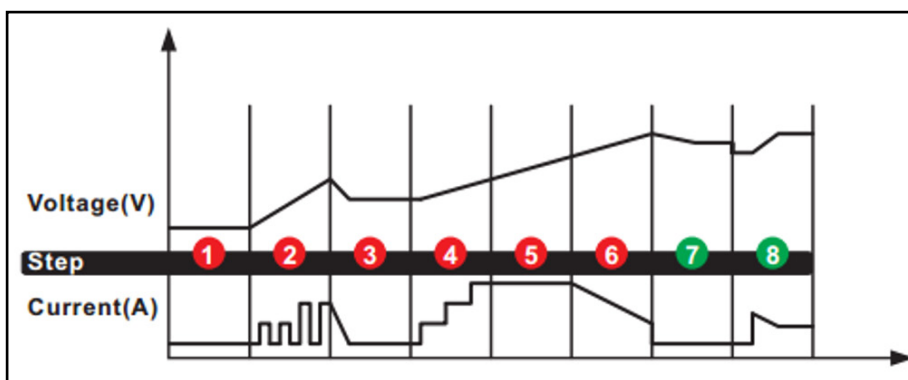

- STEP 1: DIAGNOSIS** (Check if battery has connected with the charger and also check battery voltage)
- STEP 2: DESULPHATION** (If battery voltage is too low, programs automatically generate pulsing current to remove sulphate, up to 10 minutes)
- STEP 3: ANALYSE** (Check if the battery voltage reaches to the threshold after desulphation, and charging begins if the battery voltage is OK)
- STEP 4: SOFT START** (Charge with echelon constant current)
- STEP 5: BULK** (Charge with constant maximum current until battery voltage is reached to the threshold)
- STEP 6: ABSORPTION** (Provide gradually declining current charge for maximum battery voltage)
- STEP 7: ANALYSE** (Test if the battery can hold charge)
- STEP 8: MAINTENANCE** (Continuously monitor the battery, and charging current will intelligently adapt to the variable battery voltage)

Troubleshooting

LCD DISPLAY	CAUSE	SOLUTION
ERROR + OVERHEATING	The charger is overheated	The charging will automatically pause. Do NOT cut off the power supply, and the charger will work again when cooled down.
ERROR + NO CONNECTION	<ol style="list-style-type: none"> 1) Open-circuit 2) Dirty Battery Posts 3) Dead Battery 4) Output Short Circuit 	<ol style="list-style-type: none"> 1) Connect the red and black clamps to the battery posts 2) Clean the battery posts 3) Replace the battery with a new one immediately 4) Disconnect red and black output terminals
ERROR + BATTERY VOLTAGE MISMATCH	Charging in 6V Mode(s) for 12V battery	Restart the charger and choose the correct charge mode.
ERROR + BAD BATTERY	Battery cannot store electric or cannot be recovered through Repair Mode	<ol style="list-style-type: none"> 1) Replace the battery with a new one 2) If REPAIR Mode has not be tried, try it for recovery
ERROR + REVERSE POLARITY	Reverse Polarity	Exchange the red and black clamps to the correct battery posts

Instructions de sécurité importantes



AVERTISSEMENT !

Le non-respect de toutes les instructions énumérées ci-dessous peut entraîner un choc électrique, un incendie et/ou des blessures graves.

Mesures de sécurité pour travailler à proximité d'une batterie

- 1) Les batteries génèrent des gaz explosifs en fonctionnement normal. Utiliser dans une zone bien ventilée.
- 2) Pensez à avoir quelqu'un d'assez proche ou à portée de voix pour vous venir en aide lorsque vous travaillez près d'une batterie.
- 3) Ne PAS fumer, craquer une allumette ou provoquer une étincelle à proximité de la batterie ou du moteur. Évitez les gaz explosifs, les flammes et les étincelles.
- 4) Retirez tous vos bijoux personnels, tels que bagues, bracelets, colliers et montres lorsque vous travaillez avec une batterie de véhicule. Ces articles peuvent produire un court-circuit susceptible de provoquer de graves brûlures.
- 5) Soyez très prudent pour réduire le risque de faire tomber un outil métallique sur la batterie. Cela pourrait provoquer des étincelles ou un court-circuit de la batterie ou d'un autre matériel électrique, ce qui pourrait provoquer une explosion ou un incendie.
- 6) Portez une protection complète des yeux, des mains et des vêtements. Évitez de toucher les yeux lorsque vous travaillez à proximité d'une batterie.
- 7) Étudiez toutes les précautions spécifiques du fabricant de la batterie, telles que l'enlèvement ou non des bouchons des cellules pendant la charge et les taux de charge recommandés.
- 8) Nettoyez les bornes de la batterie avant de la connecter au chargeur. Veillez à ce que la corrosion n'entre pas en contact avec les yeux.
- 9) Lorsqu'il est nécessaire de retirer une batterie du véhicule pour la charger, commencez toujours par retirer la borne mise à la terre de la batterie. Assurez-vous que tous les accessoires du véhicule sont éteints afin d'éviter un arc électrique.
- 10) Il n'est PAS destiné à alimenter un système électrique à très basse tension ou à charger des piles sèches. La charge de batteries sèches peut éclater et causer des blessures aux personnes et aux biens.
- 11) Ne chargez JAMAIS une batterie gelée, endommagée, qui fuit ou non rechargeable.
- 12) Si l'électrolyte de la batterie entre en contact avec la peau ou les vêtements, lavez immédiatement à l'eau et au savon. Si l'électrolyte entre en contact avec les yeux, les inonder immédiatement avec de l'eau froide, propre et courante pendant au moins 15 minutes et consulter immédiatement un médecin.

Précautions à prendre pour l'utilisation du chargeur

- 1) Ne placez PAS le chargeur dans le compartiment moteur ou près de pièces mobiles ou près de la batterie ; placez-le aussi loin d'elles que le câble CC le permet. Ne placez JAMAIS un chargeur directement au-dessus d'une batterie en cours de charge ; les gaz ou les fluides de la batterie se corroderont et endommageront le chargeur.
- 2) Ne couvrez PAS le chargeur pendant la charge.
- 3) Ne pas exposer à la pluie ou à des conditions humides.
- 4) Ne connectez et déconnectez la sortie CC qu'après avoir débranché le cordon CA de la prise électrique.
- 5) L'utilisation d'un accessoire non recommandé ou vendu par le fabricant peut entraîner un risque d'incendie, de choc électrique ou de blessure.
- 6) Ne surchargez pas les piles en sélectionnant le mauvais mode de charge.
- 7) Pour réduire le risque d'endommager la fiche et le cordon électriques, tirez sur la fiche plutôt que sur le cordon lorsque vous débranchez le chargeur.
- 8) Pour réduire le risque de choc électrique, débranchez le chargeur de la prise avant d'entreprendre toute opération d'entretien ou de nettoyage.
- 9) Faites preuve de prudence si le chargeur a reçu un choc direct ou est tombé. Faites-le vérifier et réparer s'il est endommagé.
- 10) Toute réparation doit être effectuée par le fabricant ou un agent de réparation agréé afin d'éviter tout danger.

Chargeur BBC4010

- 1) Le chargeur BBC4010 est conçu pour charger les batteries au plomb 12V/6V et les batteries lithium-ion 12V (LIFEPO4).
- 2) Le microprocesseur intelligent intégré rend la recharge plus rapide, plus facile et plus sûre.
- 3) Ce chargeur possède des caractéristiques de sécurité, notamment une protection contre les étincelles, l'inversion de polarité, les courts-circuits, la surchauffe et la surcharge.
- 4) Au démarrage, la tension de la batterie est de 12V par défaut. L'utilisateur peut sélectionner le type de tension de la batterie en appuyant sur le bouton "6V/12V" en mode veille.
- 5) Lorsque le chargeur est mis sous tension, il passe en mode veille par défaut. L'utilisateur peut sélectionner des fonctions telles que STD, COLD/AGM, CAL, LIFEPO4, REPAIR en appuyant sur le bouton "FUNCTION". Les spécifications techniques du chargeur sont présentées ci-dessous :

Données techniques	
Modèle	BBC4010
Tension d'entrée	220-240 V CA, 50/60 Hz, 0,8 A, 60 W MAX
Tension de sortie	6 V DC, 3,5 A / 12 V DC, 3,5 A / 1A
Capacité de la batterie	2 - 120 Ah (6V) / 1,2 - 120 Ah (12V)
Type de chargeur	8 étapes, cycle de charge entièrement automatique, tension de charge minimale 3V, mode froid/AGM, mode de réparation 12V (1,5A), fonction ALT - Check, mode NO Supply.
Types de piles	Batteries au plomb 12V et 24V (WET/MF/CA/EFB/GEL/AGM), batteries au lithium 12V.
Protection du logement	IP54
Caractéristiques	Mode de sélection indépendant pour la batterie 6V/12V et fonction mémoire avec écran LCD, voyants d'erreur détaillés pour rappeler les processus anormaux.

* Le fabricant se réserve le droit d'apporter des modifications mineures à la conception et aux spécifications techniques des produits sans préavis, à moins que ces modifications n'affectent de manière significative les performances et la sécurité des produits. Les pièces décrites / illustrées dans les pages du manuel que vous tenez entre vos mains peuvent également concerner d'autres modèles de la gamme de produits du fabricant présentant des caractéristiques similaires et peuvent ne pas être incluses dans le produit que vous venez d'acquérir.

* Pour garantir la sécurité et la fiabilité du produit et la validité de la garantie, tous les travaux de réparation, d'inspection, de réparation ou de remplacement, y compris l'entretien et les réglages spéciaux, doivent être effectués uniquement par des techniciens du service après-vente agréé du fabricant.

* Utilisez toujours le produit avec l'équipement fourni. L'utilisation du produit avec un équipement non fourni peut entraîner des dysfonctionnements, voire des blessures graves ou mortelles. Le fabricant et l'importateur ne peuvent être tenus responsables des blessures et des dommages résultant de l'utilisation d'un équipement non conforme.

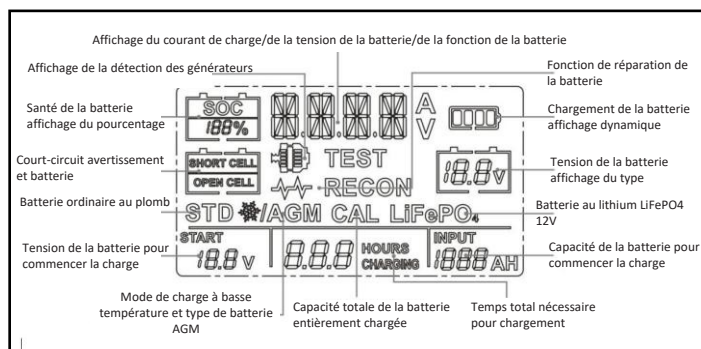

Connexion à la batterie

- 1) Identifiez la polarité des bornes de la batterie. La borne positive de la batterie est généralement marquée par ces lettres ou symboles (POS,P,+). La borne négative de la batterie est généralement marquée par les lettres ou symboles suivants (NEG,N,-).
- 2) N'effectuez aucun branchement sur le carburateur, les conduites de carburant ou les pièces métalliques fines.
- 3) Identifiez si votre véhicule est mis à la terre de façon négative ou positive. Pour ce faire, il faut déterminer quelle borne de la batterie (NEG ou POS) est reliée au châssis.
- 4) Pour un véhicule mis à la masse négative (le plus courant) : connectez d'abord la pince ROUGE POSITIVE à la borne positive de la batterie, puis connectez la pince NOIRE NÉGATIVE à la borne négative de la batterie ou au châssis du véhicule.
- 5) Pour un véhicule à masse positive (très rare) : connectez d'abord la pince NOIRE NÉGATIVE à la borne négative de la batterie, puis connectez la pince ROUGE POSITIVE à la borne positive de la batterie ou au châssis du véhicule.
- 6) Lors de la déconnexion, déconnectez dans l'ordre inverse, en retirant d'abord le négatif (ou le positif pour les systèmes à masse positive).
- 7) Une batterie marine (bateau) doit être retirée et chargée à terre. Pour la charger à bord, il faut un équipement spécialement conçu pour l'usage marin.

Modes de charge

Note importante :

Le chargeur BBC4010 dispose de 10 modes : Standby, 12V STD, 12V COLD/AGM, 12V LITHIUM (LiFePO4), 12V CAL, 6V STD, 6V COLD/AGM, 6V CAL, REPAIR, 12V VÉRIFICATION DE L'ALTERNATEUR. Ne faites pas fonctionner le chargeur avant d'avoir confirmé le mode de charge approprié pour votre batterie. ATTENTION: Si vous choisissez le(s) mode(s) 12V pour une batterie 6V, la batterie 6V sera endommagée !

Mode	Taille de la batterie (Ah)	Explication
Standby	-	Ne se charge pas et ne fournit aucune énergie. L'utilisateur peut vérifier la capacité restante de la batterie (état de charge).
12V STD	2-120	Chargement des batteries 12V STD
12V FROID/AGM	2-120	Chargement de batteries 12 V en dessous de 10° C (50° F) ou de batteries 12 V AGM
12V CAL	2-120	Chargement des batteries CAL 12 V
6V STD	2-120	Chargement des batteries 6 V STD
6V FROID/AGM	2-120	Chargement de batteries 6 V en dessous de 10° C (50° F) ou d'une batterie 6 V AGM (LED verte)
6V CAL	2-120	Chargement des batteries CAL 6 V
12V LITHIUM	2-120	Chargement de batteries 12 V lithium-ion (LiFePO4) uniquement
REPAIR	2-120	Un mode avancé de récupération des batteries pour réparer les batteries anciennes, inactives, stratifiées ou sulfatées.
CONTRÔLE DE L'ALTERNATEUR 12V	2-120	Vérifiez la puissance de l'alternateur du véhicule

Les modes suivants sont des modes de charge avancés qui nécessitent toute votre attention avant de les sélectionner.

Utilisation de 12V LITHIUM

Ce mode est conçu pour les batteries lithium-ion 12V (LiFePO4) uniquement. Certaines batteries au lithium-ion peuvent être instables et ne pas convenir à la charge. Consultez le fabricant de la batterie au lithium avant de la charger et demandez-lui la tension et le courant de charge recommandés.

Utilisation de REPAIR (12V seulement)

Ce mode est réservé aux batteries LEAD-ACID. Il s'agit d'un mode de récupération avancé pour réparer les batteries anciennes, inactives, stratifiées ou sulfatées. Toutes les batteries ne peuvent pas être récupérées. Pour des résultats optimaux, faites passer la batterie par un cycle de charge complet, en amenant la batterie à pleine charge, avant d'utiliser ce mode. Un cycle de RÉPARATION peut prendre jusqu'à **huit (8) heures** pour terminer le processus de récupération et se mettra en veille une fois terminé. Ce mode utilise une tension de charge élevée et peut entraîner une certaine perte d'eau dans les batteries à cellules humides. De plus, certaines batteries et certains appareils électroniques peuvent être sensibles aux tensions de charge élevées. Pour minimiser les risques, débranchez la batterie du véhicule avant d'utiliser ce mode.

Utilisation 12 VÉRIFICATION DE L'ALTERNATEUR (appuyez sur ALT-CHECK en mode veille)

% de l'alternateur (12V uniquement) - Avant de connecter le chargeur à la batterie bien installée dans le véhicule et d'appuyer sur le bouton ALTN CHECK, démarrer le véhicule et allumer les phares du véhicule. L'affichage numérique indique un pourcentage de sortie estimé du système de charge du véhicule connecté aux bornes de la batterie du chargeur, par rapport à un système fonctionnant correctement. La plage de pourcentage de l'alternateur est comprise entre 0 % et 100 %, et l'écran LCD affiche "OUTPUT GOOD". Les lectures inférieures à 0% (13,2 volts) sont considérées comme BASSES (l'écran LCD affiche "OUTPUT LOW") et les lectures supérieures à 100% (14,6 volts) sont considérées comme HAUTES (l'écran LCD affiche "OUTPUT LOW"). Si vous obtenez une lecture BASSE ou HAUTE, faites vérifier le système électrique par un technicien qualifié.

Étapes de la charge

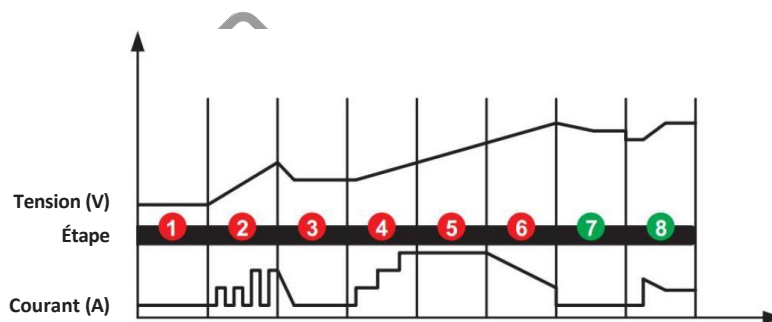

ÉTAPE 1 : Diagnostic (Vérifiez si la batterie est connectée au chargeur et vérifiez également la tension de la batterie)

ÉTAPE 2 : Désulfatation (Si la tension de la batterie est trop faible, les programmes génèrent automatiquement un courant pulsé pour éliminer le sulfate, jusqu'à 10 minutes)

ÉTAPE 3 : Analysez (Vérifier si la tension de la batterie atteint le seuil après la désulfatation, et la charge commence si la tension de la batterie est OK)

ÉTAPE 4 : Démarrage progressif (Soft Start) (Charge avec un courant constant d'échelon)

ÉTAPE 5 : Charge Principale (Charge avec un courant maximum constant jusqu'à ce que la tension de la batterie atteigne le seuil)

ÉTAPE 6 : Absorption (Fournir une charge de courant progressivement décroissante pour une tension maximale de la batterie)

ÉTAPE 7 : Analysez (Testez si la batterie peut tenir la charge)

ÉTAPE 8 : Maintenance (surveillance continue de la batterie, et le courant de charge s'adapte intelligemment à la tension variable de la batterie)

Dépannage

AFFICHAGE LCD	CAUSE	SOLUTION
ERREUR + SURCHAUFFE	Le chargeur est surchauffé	La charge s'interrompt automatiquement. Ne coupez PAS l'alimentation électrique, et le chargeur fonctionnera à nouveau lorsqu'il aura refroidi.
ERREUR + ABSENCE DE CONNEXION	<ol style="list-style-type: none"> 1) Circuit ouvert 2) Postes de batterie sales 3) Batterie morte 4) Court-circuit de sortie 	<ol style="list-style-type: none"> 1) Connectez les pinces rouge et noire aux bornes de la batterie. 2) Nettoyer les bornes de la batterie 3) Remplacez immédiatement la batterie par une nouvelle 4) Déconnecter les bornes de sortie rouge et noire
ERREUR + DÉCALAGE DE LA TENSION DE LA BATTERIE	Charge en mode(s) 6V pour une batterie 12V	Redémarrez le chargeur et choisissez le mode de charge correct.
ERREUR + MAUVAISE BATTERIE	La batterie ne peut pas stocker l'électricité ou ne peut pas être récupérée par le mode réparation.	<ol style="list-style-type: none"> 1) Remplacez la batterie par une nouvelle 2) Si le mode REPAIR n'a pas été essayé, essayez-le pour la récupération.
ERREUR + INVERSION DE POLARITÉ	Polarité inversée	Remplacez les pinces rouges et noires par les bons pôles de la batterie.

Istruzioni importanti per la sicurezza



ATTENZIONE! LEGGERE E COMPRENDERE TUTTE LE ISTRUZIONI.

La mancata osservanza di tutte le istruzioni elencate di seguito può provocare scosse elettriche, incendi e/o gravi lesioni personali.

Precauzioni di sicurezza per lavorare in prossimità di una batteria

- 1) Le batterie generano gas esplosivi durante il normale funzionamento. Utilizzare in un'area ben ventilata.
- 2) Quando si lavora in prossimità di una batteria, si consiglia di chiedere aiuto a qualcuno sufficientemente vicino o a portata di voce.
- 3) NON fumare, accendere fiammiferi o provocare scintille in prossimità della batteria o del motore. Evitare gas, fiamme e scintille esplosive.
- 4) Togliere tutti i gioielli personali, come anelli, braccialetti, collane e orologi, quando si lavora con la batteria di un veicolo. Questi oggetti possono provocare un cortocircuito che potrebbe causare gravi ustioni.
- 5) Prestare la massima attenzione per ridurre il rischio di far cadere un utensile metallico sulla batteria. Potrebbe scoccare una scintilla o provocare un cortocircuito nella batteria o in altri componenti elettrici, causando un'esplosione o un incendio.
- 6) Indossare una protezione completa per gli occhi, le mani e gli indumenti. Evitare di toccare gli occhi quando si lavora vicino a una batteria.
- 7) Osservare tutte le precauzioni specifiche del produttore della batteria, come la rimozione o meno dei tappi delle celle durante la carica e le velocità di carica raccomandate.
- 8) Pulire i terminali della batteria prima di collegarla al caricabatterie. Fare attenzione a non far entrare la corrosione in contatto con gli occhi.
- 9) Quando è necessario rimuovere la batteria dal veicolo per caricarla, rimuovere sempre prima il terminale di terra dalla batteria. Assicurarsi che tutti gli accessori del veicolo siano spenti per evitare un arco elettrico.
- 10) NON è destinato ad alimentare un sistema elettrico a bassissima tensione o a caricare batterie a secco. La carica delle batterie a secco può scoppiare e causare danni a persone e cose.
- 11) Non caricare MAI una batteria congelata, danneggiata, con perdite o non ricaricabile.
- 12) Se l'elettrolito della batteria entra in contatto con la pelle o gli indumenti, lavarsi immediatamente con acqua e sapone. Se l'elettrolito entra negli occhi, inondare immediatamente gli occhi con acqua fredda corrente e pulita per almeno 15 minuti. acqua fredda e pulita per almeno 15 minuti e rivolgersi immediatamente a un medico.

Precauzioni di sicurezza per l'utilizzo del caricabatterie

- 1) NON collocare il caricabatterie nel vano motore o in prossimità di parti in movimento o vicino alla batteria; posizionarlo il più lontano possibile da tali parti, come consentito dal cavo CC. Non collocare MAI il caricabatterie direttamente sopra la batteria in carica; i gas o i liquidi della batteria possono corrodere e danneggiare il caricabatterie.
- 2) NON coprire il caricabatterie durante la carica.
- 3) NON esporre il caricabatterie alla pioggia o all'umidità.
- 4) Collegare e scollegare l'uscita CC solo dopo aver staccato il cavo CA dalla presa elettrica.
- 5) L'uso di un accessorio non raccomandato o venduto dal produttore può comportare il rischio di incendio, scosse elettriche o lesioni alle persone.
- 6) Non sovraccaricare le batterie selezionando la modalità di carica sbagliata.
- 7) Per ridurre il rischio di danni alla spina e al cavo elettrico, quando si scollega il caricabatterie tirare dalla spina anziché dal cavo.
- 8) Per ridurre il rischio di scosse elettriche, scollegare il caricabatterie dalla presa di corrente prima di effettuare qualsiasi operazione di manutenzione o pulizia.
- 9) Usare con cautela se il caricabatterie è stato colpito direttamente o è caduto. Se danneggiato, farlo controllare e riparare.
- 10) Per evitare pericoli, qualsiasi riparazione deve essere effettuata dal produttore o da un tecnico autorizzato.

Caricabatterie BBC4010

- 1) Il caricabatterie BBC4010 è progettato per caricare batterie al piombo da 12/6V e agli ioni di litio da 12V (LIFEPO4).
- 2) Il microprocessore intelligente incorporato rende la carica più veloce, facile e sicura.
- 3) Questo caricabatterie è dotato di funzioni di sicurezza, tra cui l'antiscintilla, la protezione contro l'inversione di polarità, il cortocircuito, il surriscaldamento e il sovraccarico.
- 4) All'avvio, il tipo di tensione della batteria è 12V per impostazione predefinita. L'utente può selezionare il tipo di tensione della batteria premendo il pulsante "6V/12V" in standby.
- 5) Quando il caricabatterie è acceso, entra in modalità standby per impostazione predefinita. L'utente può selezionare le funzioni STD, COLD/AGM, CAL, LIFEPO4, REPAIR premendo il pulsante "FUNCTION". Le specifiche tecniche del caricabatterie sono riportate di seguito:

Dati tecnici	
Modello	BBC4010
Tensione di ingresso	220-240 V CA, 50/60 Hz, 0,8 A, 60 W MAX
Tensione di uscita	6 V DC, 3,5 A / 12 V DC, 3,5 A / 1A
Capacità della batteria	2 - 120 Ah (6V) / 1,2 - 120 Ah (12V)
Tipo di caricatore	8 fasi, ciclo di carica completamente automatico, tensione di carica minima 3V, modalità Cold/AGM, modalità di riparazione a 12 V (1,5 A), funzione ALT - Check, modalità NO Supply
Tipi di batteria	Batterie al piombo acido da 12 e 24 V (WET/MF/CA/EFB/GEL/AGM), batterie al litio da 12 V
Protezione degli alloggi	IP54
Caratteristiche	Modalità di selezione indipendente per la batteria da 6V/12V e funzione di memoria con schermo LCD, luci di errore dettagliate per ricordare i processi anomali

* Il produttore si riserva il diritto di apportare modifiche minori al design e alle specifiche tecniche del prodotto senza preavviso, a meno che tali modifiche non influiscano in modo significativo sulle prestazioni e sulla sicurezza dei prodotti. Le parti descritte/illustrate nelle pagine del manuale che avete tra le mani possono riguardare anche altri modelli della linea di prodotti del produttore con caratteristiche simili e potrebbero non essere incluse nel prodotto appena acquistato.

* Per garantire la sicurezza e l'affidabilità del prodotto e la validità della garanzia, tutti i lavori di riparazione, ispezione, riparazione o sostituzione, compresa la manutenzione e le regolazioni speciali, devono essere eseguiti esclusivamente da tecnici del servizio di assistenza autorizzato del produttore.

* Utilizzare sempre il prodotto con le apparecchiature in dotazione. L'utilizzo del prodotto con apparecchiature non in dotazione può causare malfunzionamenti o addirittura lesioni gravi o morte. Il produttore e l'importatore non sono responsabili per lesioni e danni derivanti dall'uso di apparecchiature non conformi.



ICONE LCD:

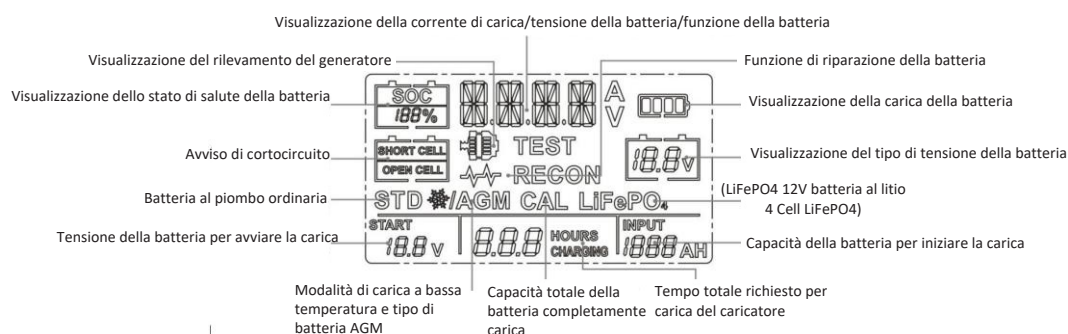

Collegamento alla batteria

1. Identificare la polarità dei poli della batteria. Il polo positivo della batteria è generalmente contrassegnato da queste lettere o simboli (POS, P, +). Il terminale negativo della batteria è generalmente contrassegnato da queste lettere o simboli (NEG, N, -).
2. Non effettuare collegamenti al carburatore, ai tubi del carburante o a parti metalliche sottili.
3. Identificare se il veicolo ha una messa a terra negativa o positiva. A tale scopo, è possibile individuare quale polo della batteria (NEG o POS) è collegato al telaio.
4. Per un veicolo con messa a terra negativa (la più comune): collegare il morsetto ROSSO POSITIVO prima al polo positivo della batteria, quindi collegare il morsetto NERO NEGATIVO al polo negativo della batteria o al telaio del veicolo.
5. Per un veicolo con messa a terra positiva (molto rara): collegare il morsetto NERO NEGATIVO prima al terminale negativo della batteria, quindi collegare il morsetto ROSSO POSITIVO al terminale positivo della batteria o al telaio del veicolo.
6. Quando si scollega, scollegare in sequenza inversa, rimuovendo prima il negativo (o il positivo per i sistemi a massa positiva).
7. Una batteria marina (di un'imbarcazione) deve essere rimossa e caricata a terra. Per caricarla a bordo è necessaria un'apparecchiatura appositamente progettata per l'uso marino.

Modalità di ricarica

Nota importante:

Il caricabatterie BBC4010 dispone di 10 modalità: Standby, 12V STD, 12V FREDDO/AGM, 12V LITIO (LiFePO4), 12V CAL, 6V STD, 6V FREDDO/AGM, 6V CAL, RIPARAZIONE, 12V CONTROLLO DELL'ALTERNATORE. Non utilizzare il caricabatterie finché non si conferma la modalità di carica appropriata per la batteria. ATTENZIONE: se si sceglie la modalità da 12 V per una batteria da 6 V, la batteria da 6 V verrà danneggiata!

Modalità	Dimensioni della batteria (Ah)	Spiegazione
Standby	-	Non carica e non fornisce energia. L'utente può controllare la capacità residua della batteria (stato di carica).
12V STD	2-120	Ricarica delle batterie STD a 12 V
12V FREDDO/AGM	2-120	Carica delle batterie da 12 V al di sotto di 10° C (50° F) o delle batterie AGM da 12 V
12V CAL	2-120	Ricarica delle batterie 12 V CAL
6V STD	2-120	Ricarica delle batterie 6 V STD
6V FREDDO/AGM	2-120	Carica di batterie da 6 V al di sotto di 10° C (50° F) o di batterie AGM da 6 V (LED verde)
6V CAL	2-120	Ricarica delle batterie 6 V CAL
12V LITIO	2-120	Ricarica delle sole batterie agli ioni di litio (LiFePO4) da 12 V
RIPARAZIONE	2-120	Una modalità avanzata di recupero della batteria per riparare batterie vecchie, inattive, stratificate o solfatate
CONTROLLO DELL'ALTERNATORE 12V	2-120	Controllare la potenza dell'alternatore del veicolo

Le modalità seguenti sono modalità di ricarica avanzate che richiedono la massima attenzione prima di essere selezionate.

Utilizzo del litio a 12 V

Questa modalità è progettata solo per le batterie agli ioni di litio da 12 V (LiFePO4). Alcune batterie agli ioni di litio possono essere instabili e non adatte alla carica. Prima di procedere alla carica, consultare il produttore della batteria al litio e chiedere la tensione e la corrente di carica raccomandate.

Utilizzo di RIPARAZIONE (solo a 12 V)

Questa modalità è riservata alle batterie al piombo. Si tratta di una modalità di recupero avanzata per la riparazione di batterie vecchie, inattive, stratificate o solfatate. NON tutte le batterie possono essere recuperate. Per ottenere risultati ottimali, prima di utilizzare questa modalità è necessario sottoporre la batteria a un ciclo di carica completo, portando la batteria alla massima carica. Un ciclo di RIPARAZIONE può richiedere fino a **otto (8) ore** per completare il processo di recupero e, al termine, passa in standby. Questa modalità utilizza una tensione di carica elevata e può causare una perdita d'acqua nelle batterie a celle WET. Inoltre, alcune batterie e componenti elettronici possono essere sensibili alle alte tensioni di carica. Per ridurre al minimo i rischi, scollegare la batteria dal veicolo prima di utilizzare questa modalità.

Utilizzo 12 CONTROLLO ALTERNATORE (premere ALT-CHECK in standby)

Alternatore % (solo 12V) - Prima di collegare il caricabatterie alla batteria ben sistemata nel veicolo e di premere il pulsante ALTN CHECK, avviare il veicolo e accendere i fari. Il display digitale mostra una percentuale di uscita stimata del sistema di carica del veicolo collegato ai morsetti della batteria del caricabatterie, rispetto a un sistema correttamente funzionante. L'intervallo percentuale dell'alternatore va da 0% a 100% e il display LCD visualizza "OUTPUT GOOD". I valori inferiori allo 0% (13,2 volt) sono considerati bassi (il display LCD mostra "OUTPUT LOW") e quelli superiori al 100% (14,6 volt) sono considerati alti (il display LCD mostra "OUTPUT LOW"). Se si ottiene una lettura BASSA o ALTA, far controllare l'impianto elettrico da un tecnico qualificato.

Fasi di ricarica



FASE 1: DIAGNOSI (verificare se la batteria è collegata al caricabatterie e controllare la tensione della batteria)

FASE 2: DESOLFATAZIONE (Se la tensione della batteria è troppo bassa, i programmi generano automaticamente corrente pulsante per rimuovere il solfato, fino a 10 minuti)

FASE 3: ANALISI (Controlla se la tensione della batteria raggiunge la soglia dopo la desolfatazione, e la carica inizia se la tensione della batteria è OK)

FASE 4: AVVIO GRADUALE (Soft Start) (Carica con corrente costante echelon)

FASE 5: CARICA PRINCIPALE (carica con corrente massima costante fino a quando la tensione della batteria raggiunge la soglia)

FASE 6: ASSORBIMENTO (fornire una carica di corrente gradualmente decrescente per ottenere la massima tensione della batteria)

FASE 7: ANALISI (verifica della capacità della batteria di mantenere la carica)

FASE 8: MANUTENZIONE (monitoraggio continuo della batteria e adattamento intelligente della corrente di carica alla tensione variabile della batteria)

Risoluzione dei problemi

VISUALIZZAZIONE LCD	CAUSA	SOLUZIONE
ERRORE + SURRISCALDAMENTO	Il caricabatterie è surriscaldato	La ricarica si interrompe automaticamente. NON interrompere l'alimentazione; il caricabatterie funzionerà di nuovo una volta raffreddato.
ERRORE + ASSENZA DI CONNESSIONE	<ol style="list-style-type: none"> 1) Circuito aperto 2) Messaggi della batteria sporchi 3) Batteria scarica 4) Cortocircuito in uscita 	<ol style="list-style-type: none"> 1) Collegare i morsetti rosso e nero ai poli della batteria. 2) Pulire i poli della batteria 3) Sostituire immediatamente la batteria con una nuova 4) Scollegare i terminali di uscita rosso e nero
ERRORE + MANCATA CORRISPONDENZA DELLA TENSIONE DELLA BATTERIA	Carica in modalità 6V per batteria a 12 V	Riavviare il caricabatterie e scegliere la modalità di carica corretta.
ERRORE + BATTERIA DIFETTOSA	La batteria non è in grado di immagazzinare energia elettrica o non può essere recuperata attraverso la modalità di riparazione.	<ol style="list-style-type: none"> 1) Sostituire la batteria con una nuova 2) Se la modalità RIPARAZIONE non è ancora stata provata, provare a ripristinarla.
ERRORE + INVERSIONE DI POLARITÀ	Inversione di polarità	Scambiate i morsetti rosso e nero con i poli della batteria corretti.

Σημαντικές οδηγίες ασφαλείας



ΠΡΟΕΙΔΟΠΟΙΗΣΗ ! ΔΙΑΒΑΣΤΕ ΚΑΙ ΚΑΤΑΝΟΗΣΤΕ ΟΛΕΣ ΤΙΣ ΟΔΗΓΙΕΣ.

Εάν δεν ακολουθήσετε όλες τις οδηγίες που αναφέρονται παρακάτω, μπορεί να προκληθεί ηλεκτροπληξία, πυρκαγιά ή/και σοβαρός τραυματισμός.

Οδηγίες ασφαλείας για την εργασία κοντά σε μπαταρία

1. Οι μπαταρίες παράγουν εκρηκτικά αέρια κατά την κανονική λειτουργία. Χρησιμοποιήστε τις σε καλά αεριζόμενο χώρο.
2. Εξετάστε το ενδεχόμενο να έχετε κάποιον αρκετά κοντά σας ή εντός της εμβέλειας της φωνής σας για να σας βοηθήσει, αν τυχόν χρειαστεί, όταν εργάζεστε κοντά σε μια μπαταρία.
3. ΜΗΝ καπνίζετε, μην ανάβετε σπίρτο και μην προκαλείτε σπινθήρα κοντά στην μπαταρία ή τον κινητήρα. Αποφύγετε τα εκρηκτικά αέρια, τις φλόγες και τους σπινθήρες.
4. Αφαιρέστε όλα τα προσωπικά κοσμήματα, όπως δαχτυλίδια, βραχιόλια, κολιέ, και ρολόγια όταν εργάζεστε με μια μπαταρία οχήματος. Τα αντικείμενα αυτά μπορεί ενδεχομένως να προκαλέσουν βραχυκύκλωμα το οποίο μπορεί να προκαλέσει σοβαρά εγκαύματα.
5. Να είστε ιδιαίτερα προσεκτικοί ώστε να μειώνεται ο κίνδυνος πτώσης ενός μεταλλικού εργαλείου πάνω στην μπαταρία. Μπορεί να προκληθεί σπινθήρας ή βραχυκύκλωμα σε μπαταρία ή άλλο ηλεκτρολογικό υλικό, το οποίο μπορεί να προκαλέσει έκρηξη ή πυρκαγιά.
6. Φοράτε πλήρη προστασία για τα μάτια, τα χέρια και κατάλληλο ρουχισμό. Αποφεύγετε να αγγίζετε τα μάτια ενώ εργάζεστε κοντά σε μια μπαταρία.
7. Μελετήστε όλες τις ειδικές οδηγίες του κατασκευαστή της μπαταρίας, όπως η αφαίρεση ή μη των καπακιών των κυψελών κατά τη φόρτιση και τους συνιστώμενους ρυθμούς φόρτισης.
8. Καθαρίστε τους ακροδέκτες της μπαταρίας πριν συνδεθείτε με τον φορτιστή. Προσέξτε να μην έρθουν τα μάτια σας σε επαφή με διαβρωτικό υλικό.
9. Όταν καταστεί απαραίτητο να αφαιρέσετε μια μπαταρία από το όχημα για να τη φορτίσετε, να αφαιρείτε πάντα πρώτα τον γειωμένο ακροδέκτη από την μπαταρία. Βεβαιωθείτε ότι όλα τα εξαρτήματα στο όχημα είναι απενεργοποιημένα, προκειμένου να αποφευχθεί η δημιουργία τόξου.
10. ΔΕΝ προορίζεται για την παροχή ρεύματος σε ένα ηλεκτρικό σύστημα εξαιρετικά χαμηλής τάσης ή για τη φόρτιση μπαταριών ξηρών κυψελών. Η φόρτιση μπαταριών ξηρών κυψελών μπορεί να προκαλέσει έκρηξη και τραυματισμούς σε άτομα και ζημιά σε αντικείμενα.
11. ΠΟΤΕ μην φορτίζετε μια παγωμένη, κατεστραμμένη, μη επαναφορτιζόμενη μπαταρία ή μια μπαταρία που έχει διαρροές.
12. Εάν ο ηλεκτρολύτης της μπαταρίας έρθει σε επαφή με το δέρμα ή τα ρούχα, πλύνετε αμέσως με σαπούνι και νερό. Εάν ηλεκτρολύτης εισέλθει στο μάτι, ρίξτε αμέσως στο μάτι τρεχούμενο καθαρό κρύο νερό για τουλάχιστον 15 λεπτά και ζητήστε αμέσως ιατρική βοήθεια.

Οδηγίες ασφαλείας για την χρήση του φορτιστή

1. ΜΗΝ τοποθετείτε τον φορτιστή στο χώρο της μηχανής ή κοντά σε κινούμενα μέρη ή κοντά στην μπαταρία. Τοποθετήστε τον όσο πιο μακριά από τους χώρους αυτούς επιτρέπει το καλώδιο DC (συνεχούς ρεύματος). ΠΟΤΕ μην τοποθετείτε έναν φορτιστή απευθείας πάνω από μια μπαταρία η οποία φορτίζεται. Αέρια ή τα υγρά από την μπαταρία θα διαβρώσουν και θα προκαλέσουν ζημιά στον φορτιστή.
2. ΜΗΝ καλύπτετε τον φορτιστή κατά τη διάρκεια της φόρτισης.
3. ΜΗΝ εκθέτετε τον φορτιστή σε βροχή ή σε υγρές συνθήκες.
4. Συνδέετε και αποσυνδέετε την έξοδο DC μόνο αφού ρυθμίσετε το καλώδιο AC στην ηλεκτρική πρίζα.
5. Η χρήση εξαρτήματος που δεν συνιστάται ή δεν πωλείται από τον κατασκευαστή μπορεί να οδηγήσει σε κίνδυνο πυρκαγιάς, ηλεκτροπληξίας ή τραυματισμού ατόμων.
6. Μην υπερφορτίζετε τις μπαταρίες επιλέγοντας λάθος τρόπο φόρτισης.
7. Προκειμένου να μειώσετε τον κίνδυνο ζημιάς στο ηλεκτρικό βύσμα και το καλώδιο, τραβήξτε από το βύσμα και όχι από το καλώδιο όταν αποσυνδέετε τον φορτιστή.
8. Για να μειώσετε τον κίνδυνο ηλεκτροπληξίας, αποσυνδέετε τον φορτιστή από την πρίζα πριν επιχειρήσετε οποιαδήποτε συντήρηση ή καθαρισμό.
9. Λειτουργείτε με προσοχή εάν ο φορτιστής έχει δεχτεί άμεσο κτύπημα ή έχει πέσει. Ζητήστε να τον ελέγξετε και να τον επισκευάσετε εάν έχει υποστεί ζημιά.
10. Οποιαδήποτε επισκευή πρέπει να εκτελείται από τον κατασκευαστή ή από εξουσιοδοτημένο επισκευαστή, προκειμένου να αποφευχθεί ο κίνδυνος.

Φορτιστής BBC4010

1. Ο φορτιστής BBC4010 έχει σχεδιαστεί για τη φόρτιση μπαταριών μολύβδου-οξέος 12V/6V και ιόντων λιθίου 12V (LiFePO4).
2. Ο ενσωματωμένος έξυπνος μικροεπεξεργαστής καθιστά τη φόρτιση ταχύτερη, ευκολότερη και ασφαλέστερη.
3. Αυτός ο φορτιστής διαθέτει χαρακτηριστικά ασφαλείας, όπως προστασία από σπινθήρα, προστασία για αντίστροφη πολικότητα, βραχυκύκλωμα, υπερθέρμανση και υπερφόρτιση.
4. Κατά την εκκίνηση, ο τύπος τάσης της μπαταρίας είναι 12V σύμφωνα με τις αρχικές ρυθμίσεις (by default). Ο χρήστης μπορεί να επιλέξει τον τύπο τάσης μπαταρίας πατώντας το κουμπί "6V/12V" σε κατάσταση αναμονής (standby mode).
5. Όταν ο φορτιστής ενεργοποιείται, εισέρχεται από προεπιλογή σε θέση λειτουργίας αναμονής (standby mode). Ο χρήστης μπορεί να επιλέξει λειτουργίες συμπεριλαμβανομένων των STD, COLD/AGM, CAL, LiFePO4, REPAIR, πατώντας το κουμπί "FUNCTION". Ακολουθούν οι τεχνικές προδιαγραφές του έξυπνου φορτιστή:

Τεχνικά Χαρακτηριστικά	
Μοντέλο	BBC4010
Είσοδος AC	220-240 V AC, 50/60 Hz, 0.8 A, 60 W MAX
Έξοδος DC	6 V DC, 3.5 A / 2 V DC, 3.5 A/ 1A
Χωρητικότητα Μπαταρίας	2 - 120 Ah (6V) / 1.2 - 120 Ah (12V)
Τύπος Φορτιστή	8 βημάτων, Πλήρως αυτόματος κύκλος φόρτισης, Χαμηλότερη δυνατή τάση φόρτισης 3V, Cold/AGM Mode, 12V Repair Mode (1.5A), ALT - Check λειτουργία, Supply Mode: OXI
Τύπος Μπαταρίας	Μπαταρίες μολύβδου & οξέος 12V & 24V (WET/MF/CA/EFB/GEL/AGM), Μπαταρίες λιθίου 12V
Προστασία Κελύφους	IP54
Περιλαμβάνει	Οθόνη LCD, Δυνατότητα ανεξάρτητης επιλογής και λειτουργία μνήμης, Λεπτομερής φωτισμός σφαλμάτων για την υπενθύμιση μη κανονικών διαδικασιών

* Ο κατασκευαστής διατηρεί το δικαίωμα να πραγματοποιήσει δευτερεύουσες αλλαγές στο σχεδιασμό του προϊόντος και στα τεχνικά χαρακτηριστικά χωρίς προηγούμενη ειδοποίηση, εκτός εάν οι αλλαγές αυτές επηρεάζουν σημαντικά την απόδοση και λειτουργία ασφάλειας των προϊόντων. Τα εξαρτήματα που περιγράφονται / απεικονίζονται στις σελίδες του εγχειριδίου που κρατάτε στα χέρια σας ενδέχεται να αφορούν και σε άλλα μοντέλα της σειράς προϊόντων του κατασκευαστή, με παρόμοια χαρακτηριστικά, και ενδέχεται να μην περιλαμβάνονται στο προϊόν που μόλις αποκτήσατε.

* Για να διασφαλιστεί η ασφάλεια και η αξιοπιστία του προϊόντος καθώς και η ισχύς της εγγύησης όλες οι εργασίες επιδιόρθωσης, ελέγχου, επισκευής ή αντικατάστασης συμπεριλαμβανομένης της συντήρησης και των ειδικών ρυθμίσεων, πρέπει να εκτελούνται μόνο από τεχνικούς του εξουσιοδοτημένου τμήματος Service του κατασκευαστή.

* Χρησιμοποιείτε πάντα το προϊόν με τον παρεχόμενο εξοπλισμό. Η λειτουργία του προϊόντος με μη-προβλεπόμενο εξοπλισμό ενδέχεται να προκαλέσει βλάβη ή ακόμα και σοβαρό τραυματισμό ή θάνατο. Ο κατασκευαστής και ο εισαγωγέας ουδέμια ευθύνη φέρει για τραυματισμούς και βλάβες που προκύπτουν από την χρήση μη προβλεπόμενου εξοπλισμού.

ΑΠΕΙΚΟΝΙΣΗ ΘΘΟΝΗΣ LCD

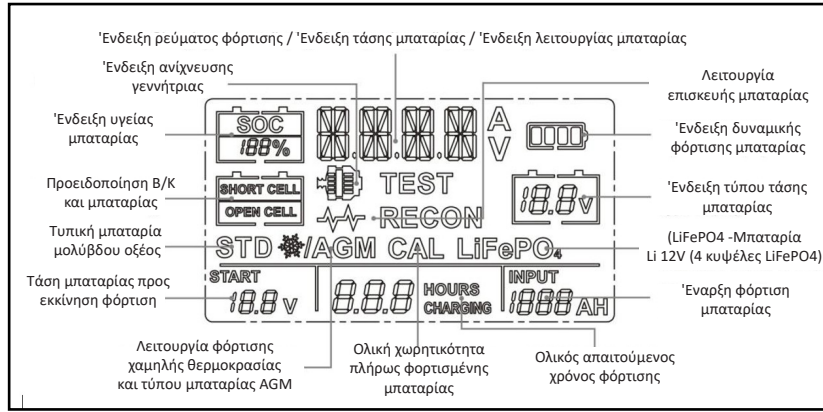

ΣΥΝΔΕΣΗ ΜΕ ΤΗΝ ΜΠΑΤΑΡΙΑ

1. Προσδιορίστε την πολικότητα των πόλων της μπαταρίας. Ο θετικός πόλος της μπαταρίας επισημαίνεται συνήθως με τα γράμματα ή το σύμβολο (POS,P,+). Ο αρνητικός πόλος της μπαταρίας επισημαίνεται συνήθως με τα γράμματα ή το σύμβολο (NEG,N,-).
2. Μην πραγματοποιείτε συνδέσεις στο καρμπυρατέρ, στις γραμμές καυσίμου ή σε λεπτά μεταλλικά μέρη.
3. Προσδιορίστε αν έχετε όχημα με αρνητική ή θετική γείωση. Αυτό μπορεί να γίνει προσδιορίζοντας ποιος πόλος της μπαταρίας (NEG ή POS) είναι συνδεδεμένος με το σασί.
4. Για όχημα με αρνητική γείωση (πιο συνηθισμένο): συνδέστε πρώτα τον ΚΟΚΚΙΝΟ ΘΕΤΙΚΟ σφικτήρα στον θετικό πόλο της μπαταρίας και, στη συνέχεια, συνδέστε τον ΜΑΥΡΟ ΑΡΝΗΤΙΚΟ σφικτήρα στον αρνητικό πόλο της μπαταρίας ή στο σασί του οχήματος.
5. Για όχημα με θετική γείωση (πολύ σπάνιο): Συνδέστε πρώτα τον ΜΑΥΡΟ ΑΡΝΗΤΙΚΟ σφικτήρα στον αρνητικό ακροδέκτη της μπαταρίας και, στη συνέχεια, συνδέστε τον ΚΟΚΚΙΝΟ ΘΕΤΙΚΟ σφικτήρα στον θετικό ακροδέκτη της μπαταρίας ή στο σασί του οχήματος.
6. Κατά την αποσύνδεση, αποσυνδέστε με την αντίστροφη σειρά, αφαιρώντας πρώτα τον αρνητικό σφικτήρα (ή πρώτα τον θετικό για συστήματα θετικής γείωσης).
7. Μια μπαταρία (σκάφους θαλάσσης) πρέπει να αφαιρεθεί και να φορτιστεί στην ξηρά. Για τη φόρτιση επί του σκάφους απαιτείται εξοπλισμός ειδικά σχεδιασμένος για θαλάσσια χρήση.

ΛΕΙΤΟΥΡΓΙΕΣ

Σημαντική σημείωση περί λειτουργιών

Ο φορτιστής BBC4010 διαθέτει 10 λειτουργίες: Standby, 12V STD, 12V COLD/AGM, 12V LITHIUM (LIFePO4), 12V CAL, 6V STD, 6V COLD/AGM, 6V CAL, REPAIR, 12V ALTERNATOR CHECK. Μην λειτουργήσετε τον φορτιστή μέχρι να επιβεβαιώσετε την κατάλληλη λειτουργία φόρτισης για την μπαταρία σας. ΠΡΟΣΟΧΗ: Εάν επιλέξετε λειτουργία(ες) 12V για μπαταρία 6V, η μπαταρία 6V θα υποστεί ζημιά!

Λειτουργία	Μέγεθος Μπαταρίας (Ah)	Περιγραφή
Standby (Αναμονή)	-	Δεν φορτίζει ούτε παρέχει ενέργεια. Ο χρήστης μπορεί να ελέγξει την υπολειπόμενη χωρητικότητα της μπαταρίας (Κατάσταση Φόρτισης)
12V STD	2-120	Φόρτιση μπαταριών 12V STD
12V COLD/AGM	2-120	Φόρτιση μπαταριών 12 V κάτω από 10° C (50° F) ή μπαταρίας 12V AGM
12V CAL	2-120	Φόρτιση μπαταριών 12 V CAL
6V STD	2-120	Φόρτιση μπαταριών 6 V STD
6V COLD/AGM	2-120	Φόρτιση μπαταριών 6 V κάτω από 10° C (50° F) ή μπαταρίας 6V AGM (Πράσινη λυχνία LED)
6V CAL	2-120	Φόρτιση μπαταριών 6 V CAL
12V LITHIUM	2-120	Φόρτιση μπαταριών ιόντων λιθίου 12 V (LiFePO4) μόνο
REPAIR	2-120	Λειτουργία ανάκτησης για επισκευή παλαιών, αδρανών, στρωματοποιημένων ή θειωμένων μπαταριών
12V ALTERNATOR CHECK	-	Ελέγξτε την έξοδο του δυναμό του οχήματος

ΠΑΡΑΤΗΡΗΣΗ: Οι παρακάτω λειτουργίες είναι προηγμένες λειτουργίες φόρτισης που απαιτούν την πλήρη προσοχή σας προτού τις επιλέξετε.

Χρήση μπαταριών ιόντων λιθίου 12V

Αυτή η λειτουργία έχει σχεδιαστεί μόνο για μπαταρίες ιόντων λιθίου 12V (LiFePO4). Ορισμένες μπαταρίες ιόντων λιθίου ενδέχεται να είναι ασταθείς και ακατάλληλες για φόρτιση. Συμβουλευτείτε τον κατασκευαστή της μπαταρίας λιθίου πριν από τη φόρτιση και ρωτήστε ποια είναι η συνιστώμενη τάση και ρεύμα φόρτισης.

Χρήση REPAIR (12V μόνο)

Η λειτουργία αυτή ισχύει μόνο για μπαταρίες μολύβδου-οξέος. Είναι μια προηγμένη λειτουργία ανάκτησης ικανότητας μπαταριών για την επισκευή παλαιών, αδρανών, στρωματοποιημένων ή θειωμένων μπαταριών. Δεν μπορούν να ανακτηθούν όλες οι μπαταρίες (δηλ. η λειτουργία τους). Για βέλτιστα αποτελέσματα, εφαρμόστε στη μπαταρία έναν πλήρη κύκλο φόρτισης, φέρνοντας τη μπαταρία σε πλήρη φόρτιση, πριν χρησιμοποιήσετε αυτή τη λειτουργία. Ένας κύκλος REPAIR μπορεί να διαρκέσει έως και **οκτώ (8) ώρες** για να ολοκληρωθεί η διαδικασία ανάκτησης και θα εισέλθει σε κατάσταση αναμονής όταν ολοκληρωθεί. Η λειτουργία χρησιμοποιεί υψηλή τάση φόρτισης και μπορεί να προκαλέσει κάποια απώλεια νερού σε μπαταρίες με στοιχεία κυψελών τύπου WET. Επιπλέον, ορισμένες μπαταρίες και ηλεκτρονικά συστήματα ενδέχεται να είναι ευαίσθητα στις υψηλές τάσεις φόρτισης. Για να ελαχιστοποιήσετε τους κινδύνους, αποσυνδέστε τη μπαταρία από το όχημα πριν χρησιμοποιήσετε αυτή τη λειτουργία.

Χρήση του 12 ALTERNATOR CHECK (πατήστε ALT-CHECK σε κατάσταση standby-αναμονής)

Δυναμό % (μόνο 12V) - Πριν συνδεθεί ο φορτιστής με την μπαταρία που είναι καλά τοποθετημένη στο όχημα και πριν πατηθεί το κουμπί ALT N CHECK, βάλτε μπροστά το όχημα και ανάψτε τους προβολείς του οχήματος. Η ψηφιακή οθόνη δείχνει ένα εκτιμώμενο ποσοστό εξόδου του συστήματος φόρτισης του οχήματος που είναι συνδεδεμένο στους σφικτήρες της μπαταρίας του φορτιστή, σε σύγκριση με ένα σύστημα που λειτουργεί σωστά. Το εύρος του δυναμό κείται από 0% έως 100% και η οθόνη LCD θα εμφανίσει την ένδειξη "OUTPUT GOOD" (ΚΑΛΗ ΕΞΟΔΟΣ). Οι ενδείξεις κάτω από 0% (13,2 βολτ) θα θεωρούνται "LOW" (ΧΑΜΗΛΕΣ) (η οθόνη LCD δείχνει "OUTPUT LOW") και οι ενδείξεις πάνω από 100% (14,6 βολτ) θα θεωρούνται ΥΨΗΛΕΣ (η οθόνη LCD δείχνει "OUTPUT LOW"). Εάν λάβετε ένδειξη "ΧΑΜΗΛΗ" ή "ΥΨΗΛΗ", ζητήστε τον έλεγχο του ηλεκτρικού συστήματος από εξειδικευμένο τεχνικό.

Βήματα Φόρτισης

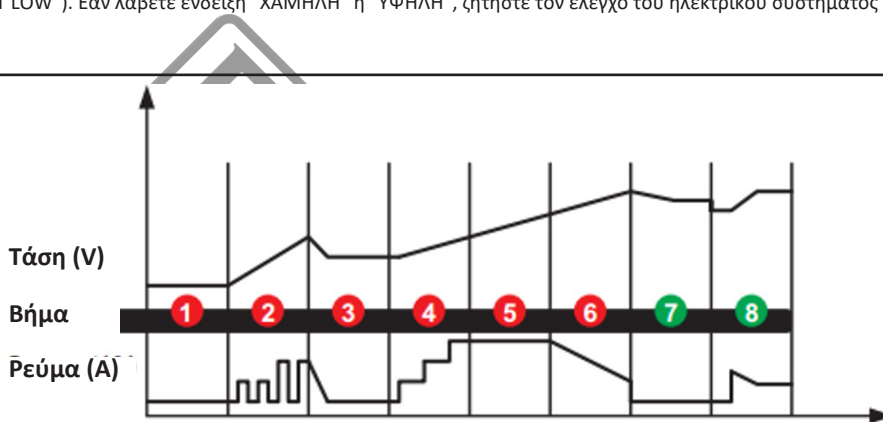

- ΒΗΜΑ 1:** ΔΙΑΓΝΩΣΗ (Ελέγξτε αν η μπαταρία έχει συνδεθεί με τον φορτιστή και ελέγξτε επίσης την τάση της μπαταρίας)
- ΒΗΜΑ 2:** ΑΠΟΘΕΙΩΣΗ (Εάν η τάση της μπαταρίας είναι πολύ χαμηλή, τα προγράμματα δημιουργούν αυτόματα παλμικό ρεύμα για την απομάκρυνση των θεικών αλάτων, έως και 10 λεπτά)
- ΒΗΜΑ 3:** ΑΝΑΛΥΣΗ (Ελέγξτε αν η τάση της μπαταρίας φτάνει στο όριο μετά την αποθείωση και η φόρτιση ξεκινά αν η τάση της μπαταρίας είναι OK)
- ΒΗΜΑ 4:** ΗΠΙΑ ΕΚΚΙΝΗΣΗ (φόρτιση με σταθερό κλιμακωτό ρεύμα)
- ΒΗΜΑ 5:** ΚΥΡΙΑ ΦΟΡΤΙΣΗ - BULK (Φόρτιση με σταθερό μέγιστο ρεύμα μέχρι η τάση της μπαταρίας να φθάσει στο όριο)
- ΒΗΜΑ 6:** ΑΠΟΡΡΟΦΗΣΗ (Παροχή σταδιακά μειούμενου ρεύματος φόρτισης για μέγιστη τάση μπαταρίας)
- ΒΗΜΑ 7:** ΑΝΑΛΥΣΗ (Έλεγχος αν η μπαταρία μπορεί να συγκρατήσει τη φόρτιση)
- ΒΗΜΑ 8:** ΣΥΝΤΗΡΗΣΗ (Συνεχής παρακολούθηση της μπαταρίας και το ρεύμα φόρτισης θα προσαρμόζεται έξυπνα στη μεταβλητή τάση της μπαταρίας)

Επίλυση προβλημάτων

ΕΝΔΕΙΞΗ ΟΘΟΝΗΣ LCD	ΑΙΤΙΑ	ΕΠΙΛΥΣΗ
ΣΦΑΛΜΑ + ΥΠΕΡΘΕΡΜΑΝΣΗ [ERROR+ OVERHEATING]	Υπερθέρμανση φορτιστή	Η φόρτιση θα διακοπεί αυτόματα. ΜΗΝ διακόπτετε την παροχή ρεύματος και ο φορτιστής θα λειτουργήσει ξανά όταν κρυώσει.
ΣΦΑΛΜΑ + ΚΑΜΙΑ ΣΥΝΔΕΣΗ [ERROR + NO CONNECTION]	1. Ανοικτό κύκλωμα 2. Ακαθαρσίες στους ακροδέκτες μπαταρίας 3. Καμμένη μπαταρία 4. Βραχύκλωμα	1. Συνδέστε τον κόκκινο και τον μαύρο σφικτήρα στους ακροδέκτες μπαταρίας 2. Καθαρίστε τους ακροδέκτες της μπαταρίας 3. Αντικαταστήστε την μπαταρία με νέα το συντομότερο 4. Αποσυνδέστε τον κόκκινο και μαύρο ακροδέκτη εξόδου
ΣΦΑΛΜΑ + ΑΝΑΝΤΙΣΤΟΙΧΙΑ ΤΑΣΗΣ ΜΠΑΤΑΡΙΑΣ [ERROR + BATTERY VOLTAGE MISMATCH]	Λειτουργία φόρτιση σε τάση 6V για μπαταρία 12 V	Επανεκκινήστε τον φορτιστή και επιλέξτε την ορθή λειτουργία φόρτισης.
ΣΦΑΛΜΑ + ΚΑΚΗ ΜΠΑΤΑΡΙΑ [ERROR + BAD BATTERY]	Η μπαταρία δεν μπορεί να αποθηκεύσει ηλεκτρικό ρεύμα ή λειτουργία δεν μπορεί να ανακτηθεί μέσω της λειτουργίας επισκευής	1. Αντικαταστήστε την μπαταρία με νέα 2. Εάν η λειτουργία REPAIR δεν έχει δοκιμαστεί, δοκιμάστε τη προκειμένου για ανάκτηση της λειτουργίας της μπαταρίας
ΣΦΑΛΜΑ + ΑΝΑΣΤΡΟΦΗ ΠΟΛΙΚΟΤΗΤΑ [ERROR + REVERSE POLARITY]	Ανάστροφη πολικότητα	Εναλλάξτε τον κόκκινο και μαύρο σφικτήρα με τοποθέτηση στους ορθούς ακροδέκτες μπαταρίας

Важни инструкции за безопасност



ПРЕДУПРЕЖДЕНИЕ! ПРОЧЕТЕТЕ И РАЗБЕРЕТЕ ВСИЧКИ ИНСТРУКЦИИ.

Неспазването на всички инструкции, изброени по-долу, може да доведе до токов удар, пожар и/или сериозно нараняване на хора.

Предпазни мерки за безопасност при работа в близост до акумулаторна батерия

- 1) При нормална работа батериите генерират експлозивни газове. Използвайте в добре проветриво помещение.
- 2) Помислете дали има достатъчно близък човек или човек в обхвата на гласа ви, който да ви се притече на помощ, когато работите в близост до батерия.
- 3) НЕ пушете, не палете запалка и не предизвиквайте искри в близост до акумулатора или двигателя. Избягвайте експлозивни газове, пламъци и искри.
- 4) Свалете всички лични бижута, като пръстени, гривни, колиета и часовници, докато работите с автомобилен акумулатор. Тези предмети могат да предизвикат късо съединение, което може да причини тежки изгаряния.
- 5) Бъдете особено предпазливи, за да намалите риска от изпускане на метален инструмент върху акумулатора. Той може да предизвика искра или късо съединение на акумулатора или друг електрически хардуер, което може да доведе до експлозия или пожар.
- 6) Носете пълна защита на очите, ръцете и облеклото. Избягвайте да докосвате очите, докато работите в близост до батерията.
- 7) Проучете всички специфични предпазни мерки на производителя на акумулатора, като например сваляне или несваляне на капачките на клетките по време на зареждане и препоръчителните скорости на зареждане.
- 8) Почистете клемите на батерията, преди да ги свържете със зарядното устройство. Внимавайте корозията да не попадне в контакт с очите.
- 9) Когато е необходимо да извадите акумулатор от автомобила, за да го заредите, винаги първо изваждайте заземената клема от акумулатора. Уверете се, че всички аксесоари в автомобила са изключени, за да предотвратите образуването на волтова дъга.
- 10) То НЕ е предназначено за хранене на електрическа система с изключително ниско напрежение или за зареждане на батерии със сухи клетки. Зареждането на батерии със сухи клетки може да се пръсне и да причини наранявания на хора и имущество.
- 11) НИКОГА не зареждайте замръзнала, повредена, течаща или незареждаща се батерия.
- 12) Ако електролитът на батерията попадне върху кожата или облеклото, незабавно го измийте със сапун и вода. Ако електролитът попадне в окото, незабавно залейте окото с течаща чиста студена вода в продължение на поне 15 минути и незабавно потърсете медицинска помощ.

Предпазни мерки за безопасност при използване на зарядното устройство

- 1) НЕ поставяйте зарядното устройство в отделението на двигателя или в близост до движещи се части или до акумулатора; поставете го на такова разстояние от тях, каквото позволява постоянно-токовият кабел. НИКОГА не поставяйте зарядното устройство директно над зарежданата батерия; газовете или течностите от батерията ще корозират и ще повредят зарядното устройство.
- 2) НЕ покривайте зарядното устройство по време на зареждане.
- 3) НЕ излагайте зарядното устройство на дъжд или на влажни условия.
- 4) Свързвайте и изключвайте постоянно-токовия изход само след като сте изключили променливотоковия кабел от електрическия контакт.
- 5) Използването на приспособление, което не е препоръчано или продавано от производителя, може да доведе до риск от пожар, токов удар или нараняване на хора.
- 6) Не презареждайте батериите, като избирате неправилен режим на зареждане.
- 7) За да намалите риска от повреда на електрическия щепсел и кабел, при изключване на зарядното устройство дърпайте за щепсела, а не за кабела.
- 8) За да намалите риска от токов удар, изключете зарядното устройство от контакта, преди да предприемете каквато и да е поддръжка или почистване.
- 9) Работете с повишено внимание, ако зарядното устройство е получило директен удар на сила или е било изпуснато. Поискайте да бъде проверено и ремонтирано, ако е повредено.
- 10) Всеки ремонт трябва да се извършва от производителя или от оторизиран сервиз, за да се избегне опасност.

Зарядно устройство BBC4010

- 1) Зарядно устройство BBC4010 е предназначено за зареждане на 12V/6V оловно-киселинни и 12V литиево-йонни батерии (LiFePO4).
- 2) Вграденият интелигентен микропроцесор прави зареждането по-бързо, по-лесно и по-безопасно.
- 3) Това зарядно устройство има функции за безопасност, включително искроустойчивост, защита за обратна полярност, късо съединение, прегряване и презареждане.
- 4) При стартиране типът на напрежението на батерията е 12 V по подразбиране. Потребителят може да избере типа напрежение на батерията, като натисне бутона "6V/12V" в режим на готовност.
- 5) Когато зарядното устройство е включено, то влиза в режим на готовност по подразбиране. Потребителят може да избере функции, включително STD, COLD/AGM, CAL, LiFePO4, REPAIR, като натисне бутона "FUNCTION". Техническите спецификации на зарядното устройство можете да видите по-долу:

Технически данни	
Модел	BBC4010
Вход	220-240 V AC, 50/60 Hz, 0,8 A, 60 W MAX
Изход	6 V DC, 3,5 A / 12 V DC, 3,5 A / 1A
Капацитет на батерията	2 - 120 Ah (6V) / 1,2 - 120 Ah (12V)
Тип зарядно устройство	8 стъпки, напълно автоматичен цикъл на зареждане, най-ниско зарядно напрежение 3V, режим Cold/AGM, режим 12V Repair (1,5A), функция ALT - Check, режим NO Supply
Видове батерии	12V и 24V оловно-киселинни батерии (WET/MF/CA/EFB/GEL/AGM), 12V литиеви батерии
Защита на жилищата	IP54
Характеристики	Независим режим на избор за 6V/12V батерия и функция за памет с LCD екран, подробни светлини за грешки, които напомнят за необичайните процеси

* Производителят си запазва правото да прави незначителни промени в дизайна на продукта и техническите спецификации без предварително уведомление, освен ако тези промени не повлияват значително на работата и безопасността на продуктите. Частите, описани/илюстрирани на страниците на ръководството, което държите в ръцете си, може да се отнасят и за други модели от продуктова линия на производителя с подобни характеристики и може да не са включени в току-що придобития от вас продукт.

* За да се гарантира безопасността и надеждността на продукта, както и валидността на гаранцията, всички дейности по ремонт, проверка, поправка или замяна, включително поддръжка и специални настройки, трябва да се извършват само от техници от оторизирания сервизен отдел на производителя.

* Винаги използвайте продукта с доставеното оборудване. Работата на продукта с неосигурено оборудване може да доведе до неизправности или дори до сериозни наранявания или смърт. Производителят и вносителят не носят отговорност за наранявания и щети, възникнали в резултат на използването на несъответстващо на изискванията оборудване.

LCD СИМВОЛИТЕ:



Свързване към батерията

1. Определете полярността на полюсите на батерията. Положителният полюс на акумулатора обикновено е обозначен с тези букви или символи (POS, P,+). Отрицателният полюс на акумулатора обикновено е обозначен с тези букви или символи (NEG, N,-).
2. Не правете никакви връзки към карбуратора, горивните линии или тънки метални части.
3. Установете дали автомобилът е с отрицателно или положително заземяване. Това може да се направи, като се определи кой полюс на акумулатора (NEG или POS) е свързан към шасито.
4. За отрицателно заземен автомобил (най-често): свържете първо ЧЕРВЕНАТА ПОЛОЖИТЕЛНА скоба към положителната клемма на акумулатора, след това свържете ЧЕРНАТА НЕГАТИВНА скоба към отрицателната клемма на акумулатора или шасито на автомобила.
5. За автомобил с положително заземяване (много рядко): свържете ЧЕРНАТА НЕГАТИВНА скоба първо към отрицателната клемма на акумулатора, а след това свържете ЧЕРВЕНАТА ПОЗИТИВНА скоба към положителната клемма на акумулатора или шасито на автомобила.
6. Когато изключвате, изключвайте в обратна последователност, като първо изваждате отрицателния проводник (или първо положителния при системи с положителна маса).
7. Акумулаторната батерия на кораб (лодка) трябва да се извади и да се зареди на брега. За да я заредите на борда на кораба, е необходимо оборудване, специално предназначено за морска употреба.

Режими на зареждане

Важна забележка:

Зарядното устройство BVC4010 има 10 режима: 12V STD, 12V COLD/AGM, 12V LITHIUM (LiFePO4), 12V CAL, 6V STD, 6V COLD/AGM, 6V CAL, REPAIR, 12V ПРОВЕРКА НА АЛТЕРНАТОРА. Не работете със зарядното устройство, докато не потвърдите подходящия режим на зареждане за вашата батерия. ВНИМАНИЕ: Ако изберете 12V режим(и) за 6V батерия, 6V батерията ще се повреди!

Режим	Размер на батерията (Ah)	Обяснение
В режим на готовност	-	Не се зарежда и не осигурява захранване. Потребителят може да провери оставащия капацитет на батерията (състояние на зареждане)
12V STD	2-120	Зареждане на 12V STD батерии
12V COLD/AGM	2-120	Зареждане на 12 V акумулатори под 10° C (50° F) или 12 V AGM акумулатор
12V CAL	2-120	Зареждане на акумулатори 12 V CAL
6V STD	2-120	Зареждане на батерии 6 V STD
6V COLD/AGM	2-120	Зареждане на 6V батерии под 10° C (50° F) или 6V AGM батерия (зелен светодиод)
6V CAL	2-120	Зареждане на батерии 6 V CAL
12V ЛИТИЙ	2-120	Зареждане само на 12 V литиево-йонни (LiFePO4) батерии
РЕМОНТ	2-120	Усъвършенстван режим за възстановяване на батерии за ремонт на стари, неработещи, разслоени или сулфатирани батерии
ПРОВЕРКА НА АЛТЕРНАТОРА 12V	2-120	Проверете мощността на алтернатора на автомобила

Следните режими са усъвършенствани режими на зареждане, които изискват цялото ви внимание, преди да ги изберете.

Използване на 12V LITHIUM

Този режим е предназначен само за 12V литиево-йонни (LiFePO4) батерии. Някои литиево-йонни батерии може да са нестабилни и неподходящи за зареждане. Преди зареждане се консултирайте с производителя на литиевата батерия и попитайте за препоръчителното напрежение и ток на зареждане.

Използване на REPAIR (само 12V)

Този режим е предназначен само за LEAD-ACID батерии. Това е усъвършенстван режим за възстановяване на батерии за ремонт на стари, неработещи, разслоени или сулфатирани батерии. НЕ всички батерии могат да бъдат възстановени. За постигане на оптимални резултати, преди да използвате този режим, проведете пълен цикъл на зареждане на батерията, като я доведете до пълен заряд. Един цикъл на РЕПАРАЦИЯ може да отнеме до **осем (8) часа**, за да завърши процеса на възстановяване, и ще премине в режим на готовност, когато приключи. Този режим използва високо зарядно напрежение и може да причини известна загуба на вода в батерии с мокри клетки. Освен това някои батерии и електроника може да са чувствителни към високи зарядни напрежения. За да сведете до минимум рисковете, изключете акумулатора от автомобила, преди да използвате този режим.

Използване на 12 ALTERNATOR CHECK (натиснете ALT-CHECK в режим на готовност)

Алтернатор % (само 12V) - Преди зарядното устройство да се свърже с акумулатора, който е добре установен в автомобила, и да се натисне бутонът ALTN CHECK, запалете автомобила и включете фаровете на автомобила. Дигиталният дисплей показва приблизителния процент на мощност на зарядната система на автомобила, свързана към клемите на зарядното устройство, в сравнение с правилно функционираща система. Процентният обхват на алтернатора е от 0 % до 100 %, а LCD дисплеят ще покаже "OUTPUT GOOD". Показания под 0% (13,2 волта) ще се считат за НИСКИ (LCD дисплеят показва "OUTPUT LOW"), а показания над 100% (14,6 волта) ще се считат за ВИСОКИ (LCD дисплеят показва "OUTPUT LOW"). Ако получите ниско или високо показание, поискайте електрическата система да бъде проверена от квалифициран техник.

Стъпки за зареждане



СТЪПКА 1: ДИАГНОЗА (Проверете дали батерията е свързана със зарядното устройство и проверете напрежението на батерията)

СТЪПКА 2: ДЕЗУЛФАТИЗАЦИЯ (Ако напрежението на батерията е твърде ниско, програмите автоматично генерират пулсиращ ток за отстраняване на сулфата, до 10 минути)

СТЪПКА 3: АНАЛИЗ (Проверете дали напрежението на батерията достига прага след десулфатизацията и започнете зареждането, ако напрежението на батерията е наред)

СТЪПКА 4: МЕК СТАРТ (Зареждане с постоянен ток на echelon)

СТЪПКА 5: ЗАРЕЖДАНЕ (Зареждане с постоянен максимален ток, докато напрежението на батерията достигне прага)

СТЪПКА 6: АБСОРПЦИЯ (Осигуряване на постепенно намаляващ ток на зареждане до достигане на максимално напрежение на батерията)

СТЪПКА 7: АНАЛИЗ (Проверява се дали батерията може да се зареди)

СТЪПКА 8: ПОДДЪРЖАНЕ (Непрекъснато следете батерията, а зарядният ток интелигентно се адаптира към променливото напрежение на батерията)

Отстраняване на неизправности

LCD ДИСПЛЕЙ	ПРИЧИНА	РЕШЕНИЕ
ГРЕШКА + ПРЕГРЯВАНЕ	Зарядното устройство е прегоряло	Зареждането ще се спре автоматично. НЕ прекъсвайте захранването и зарядното устройство ще заработи отново, когато се охлади.
ГРЕШКА + ЛИПСА НА ВРЪЗКА	1) Отворена верига 2) Мръсни публикации за батерии 3) Мъртва батерия 4) Късо съединение на изхода	1) Свържете червените и черните клеми към постовите на акумулатора 2) Почистете полюсите на батерията 3) Незабавно сменете батерията с нова. 4) Изключете червените и черните изходни клеми
ГРЕШКА + НЕСЪОТВЕТСТВИЕ НА НАПРЕЖЕНИЕТО НА БАТЕРИЯТА	Зареждане в режим(и) 6V за 12V батерия	Рестартирайте зарядното устройство и изберете правилния режим на зареждане.
ГРЕШКА + ЛОША БАТЕРИЯ	Батерията не може да съхранява електричество или не може да бъде възстановена чрез режим на ремонт	1) Заменете батерията с нова 2) Ако режимът REPAIR не е изпробван, опитайте да го използвате за възстановяване
ГРЕШКА + ОБРАТНА ПОЛЯРНОСТ	Обратна полярност	Размяна на червените и черните клеми към правилните постове на акумулатора

Pomembna varnostna navodila



OPOZORILO ! PREBERITE IN RAZUMITE VSA NAVODILA.

Če ne upoštevate vseh spodaj navedenih navodil, lahko pride do električnega udara, požara in/ali resnih telesnih poškodb.

Varnostni ukrepi za delo v bližini baterije

- 1) Baterije med običajnim delovanjem proizvajajo eksplozivne pline. Uporabljajte jih v dobro prezračenem prostoru.
- 2) Razmislite o tem, da bi vam pri delu v bližini baterije nekdo prišel na pomoč dovolj blizu ali v doseg vašega glasu.
- 3) V bližini akumulatorja ali motorja NE kadite, ne vžigajte vžigalice in ne povzročajte iskrenja. Izogibajte se eksplozivnim plinom, plamenom in iskram.
- 4) Med delom z avtomobilskim akumulatorjem odstranite ves osebni nakit, kot so prstani, zapestnice, ogrlice in ure. Ti predmeti lahko povzročijo kratak stik, ki lahko povzroči hude opekline.
- 5) Bodite še posebej previdni, da zmanjšate nevarnost padca kovinskega orodja na akumulator. Lahko pride do iskrenja ali kratkega stika akumulatorja ali druge električne opreme, kar lahko povzroči eksplozijo ali požar.
- 6) Uporabljajte popolno zaščito za oči ter zaščito za roke in oblačila. Med delom v bližini baterije se izogibajte dotikanju oči.
- 7) Preučite vse posebne varnostne ukrepe proizvajalca baterije, kot so odstranjevanje ali neodstranjevanje pokroščkov celic med polnjenjem in priporočene hitrosti polnjenja.
- 8) Preden baterijo povežete s polnilnikom, očistite njene priključke. Pri tem pazite, da korozija ne pride v stik z očmi.
- 9) Kadar je treba baterijo zaradi polnjenja odstraniti iz vozila, z nje vedno najprej odstranite ozemljeno sponko. Pripravite se, da je vsa dodatna oprema v vozilu izklopljena, da preprečite nastanek električnega obloka.
- 10) Naprava NI namenjena napajanju dodatnega nizkonapetostnega električnega sistema ali polnjenju baterij s suhimi celicami. Pri polnjenju baterij s suhimi celicami lahko pride do eksplozije in poškodb oseb in premoženja.
- 11) NIKOLI ne polnite zamrznjene, poškodovane, puščajoče baterije ali baterije, ki je ni mogoče ponovno napolniti.
- 12) Če pride elektrolit baterije v stik s kožo ali oblačili, ga takoj umijte z milom in vodo. Če elektrolit pride v oko, ga takoj zalijte s tekočo čisto hladno vodo vsaj 15 minut in takoj poiščite zdravniško pomoč.

Varnostni ukrepi pri uporabi polnilnika

- 1) Polnilnika NE postavljajte v motorni prostor ali v bližino premikajočih se delov ali v bližino akumulatorja; postavite ga čim dlje od njih, kolikor to dopušča enosmerni kabel. NIKOLI ne postavljajte polnilnika neposredno nad baterijo, ki se polni; plini ali tekočine iz baterije bodo povzročili korozijo in poškodovali polnilnik.
- 2) Med polnjenjem polnilnika NE pokrivajte.
- 3) NE izpostavljajte polnilnika dežju ali mokrim razmeram.
- 4) Izhod za enosmerni tok priključite in odklopite šele potem, ko nastavite izmenični kabel iz električne vtičnice.
- 5) Uporaba pribora, ki ga proizvajalec ne priporoča ali prodaja, lahko povzroči nevarnost požara, električnega udara ali poškodb oseb.
- 6) Ne polnite baterij preveč, če izberete napačen način polnjenja.
- 7) Da bi zmanjšali nevarnost poškodb električnega vtiča in kabla, pri izklopu polnilnika potegnite za vtič in ne za kabel.
- 8) Da bi zmanjšali tveganje električnega udara, pred kakršnim koli vzdrževanjem ali čiščenjem izključite polnilnik iz vtičnice.
- 9) Delujte previdno, če je bil polnilnik deležen neposrednega udarca sile ali je padel. Če je poškodovan, ga dajte preveriti in popraviti.
- 10) Vsako popravilo mora opraviti proizvajalec ali pooblaščen servisier, da bi se izognili nevarnosti.

BBC4010 Polnilec

- 1) Polnilec BBC4010 je zasnovan za polnjenje svinčevno-kislinskih 12V/6V in litij-ionskih baterij 12V (LIFEPO4).
- 2) Vgrajen inteligentni mikroprocesor omogoča hitrejšo, lažje in varnejše polnjenje.
- 3) Ta polnilnik ima varnostne funkcije, vključno z zaščito pred iskrenjem, zaščito za obratno polarnost, kratak stik, pregrevanje in prekomerno polnjenje.
- 4) Ob zagonu je privzeta vrsta napetosti baterije 12 V. Uporabnik lahko v stanju pripravljenosti izbere vrsto napetosti baterije tako, da pritisne gumb "6V/12V".
- 5) Ko je polnilec vklopljen, privzeto preide v način pripravljenosti. Uporabnik lahko s pritiskom na gumb "FUNCTION" izbere funkcije, kot so STD, COLD/AGM, CAL, LIFEPO4, REPAIR. Tehnične specifikacije polnilnika si lahko ogledate spodaj:

Tehnični podatki	
Model	BBC4010
Vhod	220-240 V AC, 50/60 Hz, 0,8 A, največ 60 W
Izhod	6 V DC, 3,5 A / 12 V DC, 3,5 A/ 1A
Kapaciteta baterije	2 - 120 Ah (6V) / 1,2 - 120 Ah (12V)
Vrsta polnilnika	8 korakov, popolnoma samodejni cikel polnjenja, najnižja polnilna napetost 3 V, način Cold/AGM, način popravila 12V (1,5 A), funkcija ALT - Check, način NO Supply
Vrste baterij	12 V in 24 V svinčeni akumulatorji (WET/MF/CA/EFB/GEL/AGM), 12 V litijevi akumulatorji
Zaščita stanovanj	IP54
Značilnosti	Neodvisen način izbire za 6V/12V baterijo in spominska funkcija z zaslonom LCD, podrobne luči za napake, ki opozarjajo na nenormalne procese

* Proizvajalec si pridržuje pravico do manjših sprememb zasnove in tehničnih specifikacij izdelkov brez predhodnega obvestila, razen če te spremembe bistveno vplivajo na delovanje in varnost izdelkov. Deli, opisani/prikazani na straneh priročnika, ki ga držite v rokah, se lahko nanašajo tudi na druge modele proizvajalčeve linije izdelkov s podobnimi lastnostmi in morda niso vključeni v izdelek, ki ste ga pravkar pridobili.

* Da bi zagotovili varnost in zanesljivost izdelka ter veljavnost garancije, smejo vsa popravila, pregledi, popravila ali zamenjave, vključno z vzdrževanjem in posebnimi nastavitvami, opravljati le tehniki pooblaščenega servisnega oddelka proizvajalca.

* Izdelek vedno uporabljajte s priloženo opremo. Uporaba izdelka z opremo, ki ni priložena, lahko povzroči motnje v delovanju ali celo hude telesne poškodbe ali smrt. Proizvajalec in uvoznik nista odgovorna za poškodbe in škodo, ki so posledica uporabe neustrezne opreme.

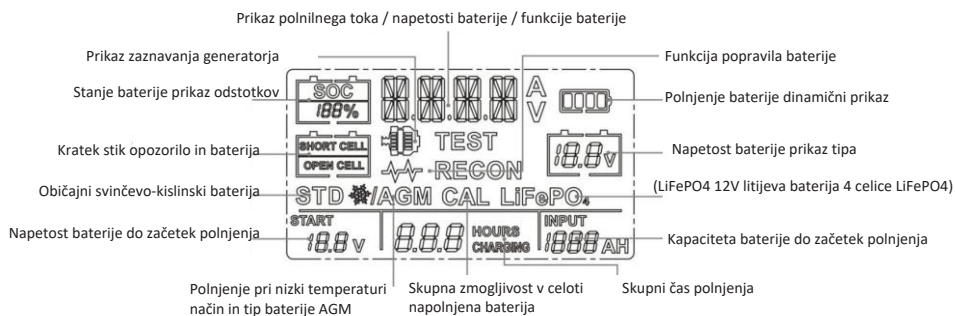
LCD IKONE:

Priključitev na baterijo

1. Ugotovite polariteto baterij. Pozitivni pol akumulatorja je običajno označen s temi črkami ali simboli (POS,P,+). Negativni pol baterije je običajno označen s temi črkami ali simboli (NEG,N,-).
2. Ne izvajajte nobenih povezav na uplinjač, cevi za gorivo ali tanke kovinske dele.
3. Ugotovite, ali imate negativno ali pozitivno ozemljeno vozilo. To lahko storite tako, da ugotovite, kateri steber akumulatorja (NEG ali POS) je povezan s šasijo.
4. Pri negativno ozemljenem vozilu (najpogosteje): najprej povežite RDEČO POZITIVNO sponko s pozitivnim priključkom akumulatorja, nato pa ČERO NEGATIVNO sponko z negativnim priključkom akumulatorja ali šasijo vozila.
5. Za pozitivno ozemljeno vozilo (zelo redko): Črno NEGATIVNO sponko najprej priključite na negativni priključek akumulatorja, nato pa rdečo POZITIVNO sponko na pozitivni priključek akumulatorja ali šasijo vozila.
6. Pri odklopu odklopite v obratnem zaporedju, tako da najprej odstranite negativno sponko (ali pozitivno sponko pri pozitivno ozemljenih sistemih).
7. Morski (čolnarski) akumulator je treba odstraniti in napolniti na kopnem. Za polnjenje na plovilu je potrebna oprema, ki je posebej zasnovana za uporabo na morju.

Načini polnjenja

Pomembna opomba:

Polnillec BBC4010 ima 10 načinov: 12V STD, 12V COLD/AGM, 12V LITHIUM (LiFePO4), 12V CAL, 6V STD, 6V COLD/AGM, 6V CAL, REPAIR, 12V PREVERJANJE ALTERNATORJA. Polnilnika ne uporabljajte, dokler ne potrdite ustreznega načina polnjenja za vaš akumulator.

OPOZORILO: Če izberete 12V način(e) za 6V baterijo, se bo 6V baterija poškodovala!

Način	Velikost baterije (Ah)	Razlaga:
V stanju pripravljenosti	-	Ne polni se in ne zagotavlja energije. Uporabnik lahko preveri preostalo zmogljivost baterije (stanje napoljenosti)
12V STD	2-120	Polnjenje akumulatorjev 12V STD
12V COLD/AGM	2-120	Polnjenje 12 V baterij pod 10° C (50° F) ali 12 V baterije AGM
12V CAL	2-120	Polnjenje akumulatorjev 12 V CAL
6V STD	2-120	Polnjenje baterij 6 V STD
6V COLD/AGM	2-120	Polnjenje 6V baterij pod 10° C (50° F) ali 6V baterije AGM (zelena LED)
6V CAL	2-120	Polnjenje baterij 6 V CAL
12V LITHIUM	2-120	Polnjenje samo litij-ionskih (LiFePO4) baterij 12 V
POPRAVILA	2-120	Napreden način obnove baterije za popravilo starih, nedelujočih, razslojenih ali žvepljenih baterij
PREVERJANJE 12V ALTERNATORJA	2-120	Preverite moč alternatorja v vozilu

Naslednji načini so napredni načini polnjenja, ki jim morate posvetiti vso pozornost, preden jih izberete.

Uporaba 12V LITHIUM

Ta način je zasnovan samo za litij-ionske (LiFePO4) baterije 12 V. Nekatere litij-ionske baterije so lahko nestabilne in neprimerne za polnjenje. Pred polnjenjem se posvetujte s proizvajalcem litijeve baterije in se pozanimajte o priporočeni polnilni napetosti in toku.

Uporaba POPRAVILA (samo 12V)

Ta način velja samo za baterije LEAD-ACID. To je napreden način obnove baterije za popravilo starih, nedelujočih, razslojenih ali žvepljenih baterij. NI mogoče obnoviti vseh baterij. Če želite doseči optimalne rezultate, pred uporabo tega načina izvedite celoten cikel polnjenja baterije, tako da se baterija popolnoma napolni. En cikel POPRAVILA lahko traja do **osem (8) ur**, da se zaključi postopek obnove, in po zaključku preide v stanje pripravljenosti. Ta način uporablja visoko polnilno napetost in lahko pri baterijah z mokrimi celicami povzroči izgubo vode. Poleg tega so lahko nekatere baterije in elektronika občutljive na visoke polnilne napetosti. Da bi zmanjšali tveganja, pred uporabo tega načina odklopite akumulator iz vozila.

Uporaba 12 ALTERNATOR CHECK (v stanju pripravljenosti pritisnite ALT-CHECK)

Alternator % (samo 12V) - Preden polnilnik povežete z akumulatorjem, ki je dobro nameščen v vozilu, in pritisnete gumb ALTN CHECK, zaženite vozilo in prižgite žaromete vozila. Na digitalnem prikazovalniku se prikaže ocenjeni odstotek moči polnilnega sistema vozila, priključenega na sponke polnilnika, v primerjavi s pravilno delujočim sistemom. Razpon odstotkov alternatorja je od 0 % do 100 %, na zaslonu LCD pa se prikaže napis "OUTPUT GOOD". Odčitki pod 0 % (13,2 volta) se štejejo za NIZKE (na zaslonu LCD se prikaže "OUTPUT LOW"), odčitki nad 100 % (14,6 volta) pa za VELIKE (na zaslonu LCD se prikaže "OUTPUT LOW"). Če odčitate nizko ali visoko vrednost, naj električni sistem preveri usposobljen strokovnjak.

Koraki polnjenja



- KORAK 1: DIAGNOZA** (preverite, ali je baterija povezana s polnilnikom, in preverite napetost baterije)
- KORAK 2: DESULFACIJA** (Če je napetost baterije prenizka, programi samodejno ustvarijo pulzirajoči tok za odstranitev sulfata, do 10 minut)
- KORAK 3: ANALIZA** (Preverite, ali napetost baterije po desulfaciji doseže prag, in če je napetost baterije v redu, se začne polnjenje)
- KORAK 4: MEHKI ZAČETEK** (Polnjenje s konstantnim tokom echelon)
- KORAK 5: GLAVNO POLNJENJE (BULK)** (Polnjenje s konstantnim največjim tokom, dokler napetost baterije ne doseže praga)
- KORAK 6: ABSORPCIJA** (Zagotovite postopno padajoči tok polnjenja za maksimalno napetost baterije)
- KORAK 7: ANALIZA** (preverite, ali se baterija lahko napolni)
- KORAK 8: VZDRŽEVANJE** (nenehno spremljajte baterijo, polnilni tok pa se bo inteligentno prilagajal spremenljivi napetosti baterije)

Odpravljanje težav

LCD PRIKAZOVALNIK	VZROK	REŠITEV
NAPAKA + PREGREVANJE	Polnilec je pregret	Polnjenje se samodejno ustavi. Ne prekinite napajanja in polnilec bo ponovno deloval, ko se ohladi.
NAPAKA + BREZ POVEZAVE	1) Odprti tokokrog 2) Umazana baterija Prispevki 3) Mrtva baterija 4) Kratek stik na izhodu	1) Povežite rdečo in črno sponko na stojala akumulatorja. 2) Očistite stojala baterije 3) Baterijo takoj zamenjajte z novo. 4) Odklopite rdeče in črne izhodne sponke
NAPAKA + NEUSKLAJENOST NAPETOSTI BATERIJE	Polnjenje v 6V načinu(-ih) za 12V baterijo	Ponovno zaženite polnilnik in izberite pravilen način polnjenja.
NAPAKA + SLABA BATERIJA	Baterija ne more shraniti električne energije ali je ni mogoče obnoviti v načinu popravila	1) Baterijo zamenjajte z novo. 2) Če načina REPAIR Mode še niste preizkusili, ga preizkusite za obnovev
NAPAKA + OBRATNA POLARNOST	Obratna polarnost	Zamenjajte rdeče in črne sponke s pravilnimi stojali akumulatorja.

Instrucțiuni importante de siguranță



ATENȚIE ! CITIȚI ȘI ÎNȚELEGEȚI TOATE INSTRUCȚIUNILE.

Nerespectarea tuturor instrucțiunilor enumerate mai jos poate avea ca rezultat șocuri electrice, incendii și/sau vătămări corporale grave.

Măsurile de siguranță pentru lucrul în apropierea unei baterii

- 1) Bateriile generează gaze explozive în timpul funcționării normale. Utilizați-le într-o zonă bine ventilată.
- 2) Luați în considerare posibilitatea de a avea pe cineva suficient de aproape sau în raza de acțiune a vocii dvs. pentru a vă veni în ajutor atunci când lucrați în apropierea unei baterii.
- 3) NU fumați, NU aprindeți un chibrit și NU provocați scântei în apropierea bateriei sau a motorului. Evitați gazele explozive, flăcările și scântele.
- 4) Îndepărtați toate bijuteriile personale, cum ar fi inelele, brățările, colierele și ceasurile în timp ce lucrați cu o baterie de vehicul. Aceste obiecte pot produce un scurtcircuit care ar putea provoca arsuri grave.
- 5) Fiți foarte precaut pentru a reduce riscul de a scăpa o unealtă metalică pe baterie. Aceasta ar putea produce scântei sau scurtcircuitarea unei baterii sau a altor echipamente electrice, ceea ce ar putea provoca o explozie sau un incendiu.
- 6) Purtați protecție completă a ochilor, a mâinilor și a hainelor. Evitați să vă atingeți ochii în timp ce lucrați în apropierea unei baterii.
- 7) Studiați toate precauțiile specifice producătorului bateriei, cum ar fi îndepărtarea sau nu a capacelor celulelor în timpul încărcării și ratele de încărcare recomandate.
- 8) Curățați bornele bateriei înainte de a le conecta la încărcător. Aveți grijă să evitați ca coroziunea să intre în contact cu ochii.
- 9) Atunci când este necesar să scoateți o baterie din vehicul pentru a o încărca, scoateți întotdeauna mai întâi borna împământată de la baterie. Asigurați-vă că toate accesoriile din vehicul sunt oprite pentru a preveni apariția unui arc electric.
- 10) NU este destinat să alimenteze un sistem electric de foarte joasă tensiune sau să încarce baterii cu celule uscate. Încărcarea bateriilor cu celule uscate poate exploda și poate provoca vătămări corporale și materiale.
- 11) Nu încărcați NICIODATĂ o baterie înghețată, deteriorată, care prezintă scurgeri sau care nu poate fi reîncărcată.
- 12) Dacă electrolitul bateriei intră în contact cu pielea sau îmbrăcămintea, spălați-vă imediat cu apă și săpun. Dacă electrolitul intră în ochi, inundați imediat ochiul cu apă curentă curată apă rece curgătoare timp de cel puțin 15 minute și obțineți imediat asistență medicală.

Măsurile de siguranță pentru utilizarea încărcătorului

- 1) NU așezați încărcătorul în compartimentul motorului, în apropierea pieselor în mișcare sau în apropierea bateriei; plasați-l cât mai departe de acestea cât permite cablul de curent continuu. Nu așezați NICIODATĂ un încărcător direct deasupra unei baterii care se încarcă; gazele sau fluidele din baterie vor coroda și deteriora încărcătorul.
- 2) NU acoperiți încărcătorul în timpul încărcării.
- 3) NU expuneți încărcătorul la ploaie sau în condiții de umiditate.
- 4) Conectați și deconectați ieșirea de curent continuu numai după ce ați fixat cablul de curent alternativ de la priza electrică.
- 5) Utilizarea unui accesoriu nerecomandat sau vândut de producător poate duce la risc de incendiu, electrocutare sau rănire a persoanelor.
- 6) Nu supraîncărcați bateriile prin selectarea unui mod de încărcare greșit.
- 7) Pentru a reduce riscul de deteriorare a ștecherului și a cablului electric, trageți de ștecher și nu de cablu atunci când deconectați încărcătorul.
- 8) Pentru a reduce riscul de electrocutare, deconectați încărcătorul de la priză înainte de a încerca orice operațiune de întreținere sau curățare.
- 9) Operați cu prudență dacă încărcătorul a primit o lovitură directă de forță sau a fost scăpat. Solicitați verificarea și repararea acestuia dacă este deteriorat.
- 10) Orice reparație trebuie efectuată de către producător sau de către un agent de reparații autorizat pentru a evita pericolele.

Încărcător BBC4010

- 1) Încărcătorul BBC4010 este conceput pentru încărcarea bateriilor plumb-acid de 12 V/6 V și a bateriilor litiu-ion de 12 V (LIFEPO4).
- 2) Microprocesorul inteligent încorporat face ca încărcarea să fie mai rapidă, mai ușoară și mai sigură.
- 3) Acest încărcător are caracteristici de siguranță, inclusiv protecție împotriva scântei, protecție pentru polaritate inversă, scurtcircuit, supraîncălzire și supraîncărcare.
- 4) La pornire, tipul de tensiune a bateriei este implicit de 12V. Utilizatorul poate selecta tipul de tensiune a bateriei prin apăsarea butonului "6V/12V" în standby.
- 5) Când încărcătorul este pornit, intră în mod implicit în modul standby. Utilizatorul poate selecta funcțiile, inclusiv STD, COLD/AGM, CAL, LIFEPO4, REPAIR prin apăsarea butonului "FUNCTION". Specificațiile tehnice ale încărcătorului pot fi văzute mai jos:

Date tehnice	
Model	BBC4010
Intrare	220-240 V AC, 50/60 Hz, 0,8 A, 60 W MAX
Ieșire	6 V DC, 3,5 A / 12 V DC, 3,5 A / 1A
Capacitatea bateriei	2 - 120 Ah (6V) / 1,2 - 120 Ah (12V)
Tip încărcător	8 pași, ciclu de încărcare complet automat, cea mai joasă tensiune de încărcare 3V, mod rece/AGM, mod de reparare 12V (1,5A), ALT - funcție de verificare, mod de alimentare fără alimentare
Tipuri de baterii	Baterii plumb-acid 12V&24V (WET/MF/CA/EFB/GEL/AGM), baterii litiu 12V
Protecția locuințelor	IP54
Caracteristici	Mod de selecție independent pentru bateria de 6V/12V și funcția de memorie cu ecran LCD, lumini de eroare detaliate pentru a reaminti procesele anormale

* Producătorul își rezervă dreptul de a aduce modificări minore la designul produsului și la specificațiile tehnice fără o notificare prealabilă, cu excepția cazului în care aceste modificări afectează în mod semnificativ performanța și siguranța produselor. Piesele descrise / ilustrate în paginile manualului pe care îl țineți în mâini pot viza și alte modele din linia de produse ale producătorului cu caracteristici similare și pot să nu fie incluse în produsul pe care tocmai l-ați achiziționat.

* Pentru a asigura siguranța și fiabilitatea produsului, precum și valabilitatea garanției, toate lucrările de reparații, inspecții, reparații sau înlocuiri, inclusiv întreținerea și reglajele speciale, trebuie efectuate numai de către tehnicienii ai departamentului de service autorizat al producătorului.

* Utilizați întotdeauna produsul cu echipamentul furnizat. Funcționarea produsului cu echipamente care nu sunt furnizate poate cauza defecțiuni sau chiar vătămări grave sau chiar moartea. Producătorul și importatorul nu sunt răspunzători pentru vătămările și daunele rezultate din utilizarea unui echipament neconform.

ICONSOANE LCD:

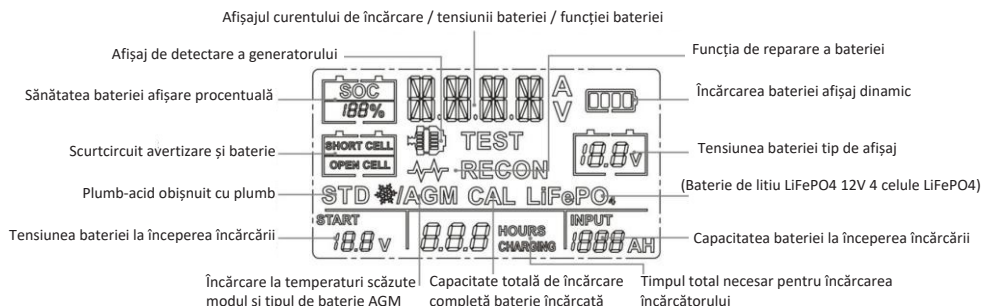

Conectarea la baterie

1. Identificați polaritatea stâlpilor bateriei. Borna pozitivă a bateriei este marcată de obicei cu aceste litere sau simboluri (POS,P,+). Borna negativă a bateriei este marcată de obicei cu aceste litere sau simboluri (NEG,N,-).
2. Nu faceți nicio conexiune la carburator, la conductele de combustibil sau la piesele metalice subțiri.
3. Identificați dacă aveți un vehicul cu împământare negativă sau pozitivă. Acest lucru se poate face identificând care post al bateriei (NEG sau POS) este conectat la șasiu.
4. Pentru un vehicul cu împământare negativă (cel mai frecvent): conectați mai întâi clema ROȘIE POSITIVĂ la borna pozitivă a bateriei, apoi conectați clema NEGATIVĂ NEAGRĂ la borna negativă a bateriei sau la șasiul vehiculului.
5. Pentru un vehicul cu împământare pozitivă (foarte rar): conectați mai întâi clema NEGATIVĂ NEAGRĂ la borna negativă a bateriei, apoi conectați clema POSITIVĂ ROȘIE la borna pozitivă a bateriei sau la șasiul vehiculului.
6. La deconectare, deconectați în secvența inversă, îndepărtând mai întâi partea negativă (sau mai întâi partea pozitivă pentru sistemele cu împământare pozitivă).
7. O baterie marină (de barcă) trebuie să fie îndepărtată și încărcată la mal. Pentru a o încărca la bord este nevoie de un echipament special conceput pentru uz marin.

Moduri de încărcare

Important Notă:

Încărcătorul BBC4010 are 10 moduri: Standby, 12V STD, 12V COLD/AGM, 12V LITHIUM (LiFePO4), 12V CAL, 6V STD, 6V COLD/AGM, 6V CAL, REPAIR, 12V VERIFICAREA ALTERNATORULUI. Nu folosiți încărcătorul până nu confirmați modul de încărcare adecvat pentru bateria dumneavoastră.

ATENȚIE: Dacă alegeți modul (modurile) de 12 V pentru o baterie de 6 V, bateria de 6 V va fi deteriorată!

Mod	Dimensiunea bateriei (Ah)	Explicație
Standby	-	Nu se încarcă și nu furnizează energie. Utilizatorul poate verifica capacitatea rămasă a bateriei (starea de încărcare)
12V STD	2-120	Încărcarea bateriilor STD de 12V
12V COLD/AGM	2-120	Încărcarea bateriilor de 12 V sub 10° C (50° F) sau a bateriilor AGM de 12 V
12V CAL	2-120	Încărcarea bateriilor CAL de 12 V
6V STD	2-120	Încărcarea bateriilor de 6 V STD
6V COLD/AGM	2-120	Încărcarea bateriilor de 6 V sub 10° C (50° F) sau a bateriilor AGM de 6 V (LED verde)
6V CAL	2-120	Încărcarea bateriilor CAL de 6 V
12V LITIU	2-120	Încărcarea numai a bateriilor litiu-ion de 12 V (LiFePO4)
REPARAȚIE	2-120	Un mod avansat de recuperare a bateriei pentru repararea bateriilor vechi, inactive, stratificate sau sulfatate.
VERIFICAREA ALTERNATORULUI DE 12V	2-120	Verificați puterea alternatorului vehiculului

Următoarele moduri sunt moduri de încărcare avansate care necesită toată atenția dumneavoastră înainte de a le selecta.

Folosind 12V LITHIUM

Acest mod este conceput numai pentru bateriile litiu-ion (LiFePO4) de 12 V. Unele baterii litiu-ion pot fi instabile și nepotrivite pentru încărcare. Consultați producătorul bateriei cu litiu înainte de a o încălca și solicitați tensiunea și curentul de încărcare recomandate.

Folosind REPAIR (numai pentru 12V)

Acest mod este valabil numai pentru bateriile cu plumb acid. Este un mod avansat de recuperare a bateriilor pentru repararea bateriilor vechi, inactive, stratificate sau sulfatate. NU toate bateriile pot fi recuperate. Pentru rezultate optime, treceți bateria printr-un ciclu complet de încărcare, aducând-o la încărcare completă, înainte de a utiliza acest mod. Un ciclu de REPARAȚIE poate dura până la **opt (8) ore** pentru a finaliza procesul de recuperare și va intra în modul de așteptare atunci când este finalizat. Acest mod utilizează o tensiune de încărcare ridicată și poate cauza unele pierderi de apă în bateriile cu celule WET. În plus, unele baterii și dispozitive electronice pot fi sensibile la tensiuni de încărcare ridicate. Pentru a minimiza riscurile, deconectați bateria de la vehicul înainte de a utiliza acest mod.

Utilizarea 12 VERIFICAREA ALTERNATORULUI (apăsați ALT-CHECK în standby)

Alternator % (numai pentru 12V) - Înainte de a conecta încărcătorul la bateria bine așezată în vehicul și de a apăsa butonul ALTN CHECK, porniți autovehiculul și aprindeți farurile vehiculului. Afișajul digital afișează un procent de ieșire estimat al sistemului de încărcare al autovehiculului conectat la clemele bateriei încărcătorului, în comparație cu un sistem care funcționează corect. Intervalul procentual al alternatorului este de la 0% la 100%, iar ecranul LCD va afișa "OUTPUT GOOD". Lecturile sub 0% (13,2 volți) vor fi considerate ca fiind scăzute (ecranul LCD afișează "OUTPUT LOW"), iar cele peste 100% (14,6 volți) vor fi considerate ca fiind ridicate (ecranul LCD afișează "OUTPUT LOW"). Dacă obțineți o citire LOW sau HIGH, solicitați verificarea sistemului electric de către un tehnician calificat.

Etapele de încărcare

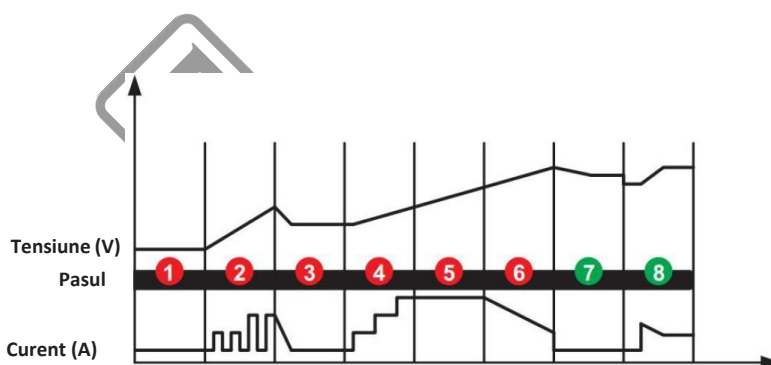

PASUL 1: DIAGNOSTICAREA (Verificați dacă bateria este conectată la încărcător și verificați și tensiunea bateriei)

PASUL 2: DESULFATIZARE (Dacă tensiunea bateriei este prea mică, programele generează automat un curent pulsatoriu pentru a elimina sulfatul, până la 10 minute)

PASUL 3: ANALIZĂ (Verificați dacă tensiunea bateriei atinge pragul după desulfatare, iar încărcarea începe dacă tensiunea bateriei este OK)

PASUL 4: SOFT START (pornire ușoară) (Încărcare cu curent constant echelon)

PASUL 5: BULK (încărcare principală) (Încărcare cu curent maxim constant până când tensiunea bateriei atinge pragul)

PASUL 6: ABSORBERE (Furnizați o încărcare cu curent care scade treptat pentru o tensiune maximă a bateriei)

PASUL 7: ANALIZĂ (Testați dacă bateria poate menține încărcătura)

PASUL 8: ÎNTREȚINERE (Monitorizați continuu bateria, iar curentul de încărcare se va adapta inteligent la tensiunea variabilă a bateriei)

Depanare

AFIȘAJ LCD	CAUZĂ	SOLUȚIE
EROARE + SUPRAÎNCĂLZIRE	Încărcătorul este supraîncălzit	Încărcarea se va întrerupe automat. NU întrerupeți alimentarea cu energie electrică, iar încărcătorul va funcționa din nou când se va răci.
EROARE + FĂRĂ CONEXIUNE	1) Circuit deschis 2) Posturi de baterii murdare 3) Baterie moartă 4) Scurtcircuit de ieșire	1) Conectați clemele roșu și negru la bornele bateriei. 2) Curățați bornele bateriei 3) Înlocuiți imediat bateria cu una nouă 4) Deconectați terminalele de ieșire roșu și negru
EROARE + NEPOTRIVIRE TENSIUNE BATERIE	Încărcare în modul (modurile) 6V pentru o baterie de 12V	Reporniți încărcătorul și alegeți modul de încărcare corect.
EROARE + BATERIE DEFECTĂ	Bateria nu poate stoca energie electrică sau nu poate fi recuperată prin modul de reparare	1) Înlocuiți bateria cu una nouă 2) Dacă modul REPAIR nu a fost încercat, încercați-l pentru recuperare
EROARE + POLARITATE INVERSĂ	Polaritate inversă	Schimbați clemele roșii și negre la bornele corecte ale bateriei.

EL

Οι ηλεκτρικές συσκευές έχουν κατασκευαστεί με αυστηρά πρότυπα που έχει θέσει η εταιρεία και συνάδουν με τα ευρωπαϊκά πρότυπα ποιότητας. Για τις ηλεκτρικές συσκευές της εταιρείας μας παρέχεται περίοδος εγγύησης 24 μηνών για ερασιτεχνική χρήση, 12 μηνών για επαγγελματική χρήση και 6 μηνών για τις μπαταρίες. Η ισχύς της εγγύησης ξεκινά από την ημερομηνία αγοράς του προϊόντος. Αποδεικτικό του δικαιώματος της εγγύησης αποτελεί το παραστατικό αγοράς της ηλεκτρικής συσκευής (απόδειξη λιανικής ή τιμολόγιο). Σε καμία περίπτωση η εταιρεία δεν καλύπτει τη σχετική δαπάνη ανταλλακτικών και εργασίας εάν και εφόσον δε συνοδεύεται από αντίγραφο του παραστατικού αγοράς. Σε περίπτωση που η επισκευή πρέπει να γίνει στο service μας η δαπάνη μεταφοράς (από και προς) βαρύνει εξ' ολοκλήρου τον αποστολέα. Οι ηλεκτρικές συσκευές αποστέλλονται για την επισκευή τους στην εταιρεία ή σε εξουσιοδοτημένο συνεργείο με τον ενδεικνυόμενο τρόπο και μέσο μεταφοράς.

ΕΞΑΙΡΕΣΕΙΣ ΚΑΙ ΠΕΡΙΟΡΙΣΜΟΙ ΤΗΣ ΕΓΓΥΗΣΗΣ:

- 1) Ανταλλακτικά που φθείρονται φυσιολογικά από τη χρήση τους (καρβουνάκια, καλώδιο, διακόπτες, φορτιστές ,τοσκ κ.λ.π).
- 2) Συσκευές που έχουν υποστεί ζημιές από τη μη συμμόρφωση με τις οδηγίες του κατασκευαστή.
- 3) Συσκευές με ελλιπή συντήρηση.
- 4) Συσκευές που έχουν δοθεί χωρίς επιβάρυνση.
- 5) Βλάβη που οφείλεται σε ηλεκτρική σύνδεση σε τάση διαφορετική από την αναγραφόμενη στην πινακίδα συσκευής.
- 6) Σύνδεση σε μη γειωμένο ρευματοδότη.
- 7) Μεταβολή της τάσης του ρεύματος.
- 8) Βλάβη που προκύπτει από τη χρήση αλμυρού νερού.
- 9) Βλάβη ή κακή λειτουργία που έχει προκύψει από πλημμελή καθαρισμό της ηλεκτρικής συσκευής.
- 10) Επαφή της ηλεκτρικής συσκευής με χημικά , ή βλάβη από υγρασία, διάβρωση.
- 11) Ηλεκτρικές συσκευές που έχουν υποστεί τροποποιήσεις – αλλαγές ή έχουν ανοιχτεί από μη εξουσιοδοτημένο συνεργείο.
- 12) Ηλεκτρικές συσκευές που χρησιμοποιούνται για ενοικίαση.

Η εγγύηση καλύπτει αποκλειστικά τη δωρεάν αντικατάσταση του εξαρτήματος που έχει κατασκευαστικό ελάττωμα ή αστοχία υλικού. Σε περίπτωση έλλειψης ανταλλακτικού η εταιρεία διατηρεί το δικαίωμα αντικατάστασης της ηλεκτρικής συσκευής με άλλο αντίστοιχο μοντέλο. Μετά τη διεκπεραίωση εγγύησης δεν επιμηκύνεται ούτε ανανεώνεται ο χρόνος εγγύησης της ηλεκτρικής συσκευής. Τα ανταλλακτικά ή οι ηλεκτρικές συσκευές τα οποία αντικαθίστανται παραμένουν στην κατοχή της εταιρείας μας. Άλλες απαιτήσεις, εκτός από αυτές που αναφέρονται σε αυτό το έντυπο εγγύησης επισκευής ή βλαβών ηλεκτρικών συσκευών, δεν ισχύουν. Για την εγγύηση αυτή ισχύει το ελληνικό Δίκαιο.

EN

The electrical appliances have been manufactured according to strict standards, set by our company, which are aligned with the respective European quality standards. The electrical appliances of our company are provided with a warranty period of 24 months for non-professional use, 12 months for professional use and 6 months for batteries. The warranty is valid from the date of purchase of the product. Proof of the warranty right is the purchase document of the appliance (retail receipt or invoice). Under no circumstances shall the company cover the relevant cost of spare parts and respective required working hours unless a copy of the purchase document is presented. In case the repair has to be done by our service department the cost of transportation (to and from) is entirely borne by the sender (client). The electrical appliances must be sent for repair to the company or to an authorized workshop in the appropriate way and means of transport.

WARRANTY EXEMPTIONS AND RESTRICTIONS:

- 1) Spare parts that wear out naturally as a consequence of being used (brushes, cables, switches, chargers, chokes etc.).
- 2) Electrical appliances damaged as a result of non-compliance with the instructions of the manufacturer.
- 3) Electrical appliances poorly maintained.
- 4) Electrical appliances given to third entities free of charge.
- 5) Damage due to an electrical connection at a voltage other than that indicated on the appliance plate.
- 6) Connection to a non-earthed power supply.
- 7) Change in current voltage.
- 8) Damage resulting from the use of salty water.
- 9) Damage or malfunction resulting from improper cleaning procedure of the appliance.
- 10) Contact of the electrical appliance with chemicals, or damage as a result of moisture or corrosion.
- 11) Electrical appliances that have been modified or opened by unauthorized personnel.
- 12) Electrical appliances used for rent.

The warranty covers only the free of charge replacement of the component that presents a manufacturing defect or material failure. In case of lack of a specific spare part the company reserves the right to replace the electrical appliance with another corresponding model. After all warranty procedures have been concluded, the warranty period of the electrical appliance shall not be extended or renewed. The spare parts or electrical appliances that are replaced remain in the possession of our company. Requirements, other than those mentioned in this warranty form, regarding the repair of electrical appliances or damage thereof, do not apply. Greek law and relative regulations apply to this warranty.

FR

Les appareils électriques sont fabriqués selon des normes strictes, établies par notre société et se sont alignées sur les normes de qualité européennes respectives. Les appareils électriques de notre société sont bénéficiés d'une garantie de 24 mois pour une utilisation non professionnelle, 12 mois pour une utilisation professionnelle et de 6 mois pour les batteries. La garantie est valable à partir de la date d'achat du produit. La preuve du droit à la garantie est le document d'achat de l'appareil (ticket de caisse ou facture). En aucun cas, la société ne couvrira le coût des pièces de rechange et des heures de travail nécessaires si une copie du document d'achat n'est pas présentée. Si la réparation doit être effectuée par notre service après-vente, les frais de transport (aller- retour) sont entièrement à la charge de l'expéditeur (client). Les appareils doivent être envoyés pour réparation à l'entreprise ou à un atelier agréé de la manière et avec le moyen de transport appropriés.

EXEMPTIONS ET RESTRICTIONS DE GARANTIE:

- 1) Les pièces de rechange qui s'usent naturellement suite à leur utilisation (balais, câbles, interrupteurs, chargeurs, etc.).
- 2) Les appareils électriques endommagés à la suite du non-respect des instructions du fabricant.
- 3) Appareils électriques mal entretenus.
- 4) Appareils électriques donnés à des tiers à titre gratuit.
- 5) Dommages dus à un mauvais branchement électrique ou à une tension différente de celle indiquée sur la plaque de l'appareil.
- 6) Connexion à une alimentation électrique non reliée à la terre.
- 7) Fluctuation de la tension inacceptable.
- 8) Dommages résultant de l'utilisation d'eau salée.
- 9) Dommages ou dysfonctionnement résultant d'une procédure de nettoyage inadéquate de l'appareil.
- 10) Contact de l'appareil électrique avec des produits chimiques, ou dommages résultant de l'humidité ou de la corrosion.
- 11) Les appareils électriques qui ont été modifiés ou ouverts par du personnel non autorisé.
- 12) Les appareils électriques utilisés à location.

La garantie couvre uniquement le remplacement gratuit du composant qui présente un défaut de fabrication ou une défaillance matérielle. En cas d'absence d'une pièce de rechange spécifique, l'entreprise se réserve le droit de remplacer l'appareil par un autre modèle correspondant. Après la conclusion de toutes les procédures de garantie, la période de garantie de l'appareil électrique ne sera pas prolongée ou renouvelée. Les pièces de rechange ou les appareils électriques remplacés restent en possession de notre société. Les exigences, autres que celles mentionnées dans ce formulaire de garantie, concernant la réparation des appareils électriques ou leur endommagement, ne sont pas applicables. La loi grecque et ses règlements s'appliquent à cette garantie.

IT

Gli apparecchi elettrici sono fabbricati secondo standard rigorosi stabiliti dall'azienda e sono conformi alle norme di qualità europee. Per gli apparecchi elettrici della nostra azienda, è previsto un periodo di garanzia di 24 mesi per l'uso non professionale, 12 mesi per uso professionale e di 6 mesi per le batterie. La validità della garanzia inizia dalla data di acquisto del prodotto. La prova del diritto alla garanzia è il documento di acquisto dell'apparecchio elettrico (scontrino o fattura). In nessun caso l'azienda coprirà i costi dei pezzi di ricambio e della manodopera se non accompagnati da una copia del documento di acquisto. Nel caso in cui la riparazione debba essere fatta nel nostro servizio le spese di trasporto (da e per) sono interamente a carico del mittente. Gli apparecchi elettrici sono inviati per la riparazione all'azienda o a un'officina autorizzata con il metodo e il mezzo di trasporto adeguati.

ESENZIONI E RESTRIZIONI DELLA GARANZIA:

- 1) Pezzi di ricambio che si usurano naturalmente come conseguenza dell'uso (spazzole, cavi, interruttori, caricatori, bobine, ecc.).
- 2) Apparecchi elettrici danneggiati a causa del mancato rispetto delle istruzioni del produttore.
- 3) Apparecchi elettrici in cattivo stato di manutenzione.
- 4) Apparecchi elettrici ceduti gratuitamente a terzi.
- 5) Danni dovuti a un collegamento elettrico a una tensione diversa da quella indicata sulla targhetta dell'apparecchio.
- 6) Collegamento a una rete elettrica non collegata a terra.
- 7) Modifica della tensione di corrente.
- 8) Danni dovuti all'uso di acqua salata.
- 9) Danni o malfunzionamenti risultanti da una procedura di pulizia inadeguata dell'apparecchio.
- 10) Contatto dell'apparecchio elettrico con prodotti chimici o danni dovuti all'umidità o alla corrosione.
- 11) Apparecchi elettrici che sono stati modificati o aperti da personale non autorizzato.
- 12) Apparecchi elettrici utilizzati per il noleggio.

La garanzia copre solo la sostituzione gratuita del componente che presenta un difetto di fabbricazione o di materiale. In caso di mancanza di un pezzo di ricambio specifico, l'azienda si riserva il diritto di sostituire l'apparecchio elettrico con un altro modello corrispondente. Dopo la conclusione di tutte le procedure di garanzia, il periodo di garanzia dell'apparecchio elettrico non potrà essere prolungato o rinnovato. I pezzi di ricambio o gli apparecchi elettrici sostituiti rimangono in possesso della nostra azienda. I requisiti, diversi da quelli menzionati in questo modulo di garanzia, riguardanti la riparazione di apparecchi elettrici o il loro danneggiamento, non sono applicabili. La legge greca e i relativi regolamenti si applicano a questa garanzia.

AL

Pajisjet elektrike janë prodhuar sipas standardeve strikte, të vendosura nga kompania jonë, të cilat janë në përputhje me standardet përkatëse evropiane të cilësisë. Pajisjet elektrike të kompanisë sonë janë pajisur me një periudhë garancie prej 24 muajsh për përdorim jo profesional 12 muaj për përdorim profesional dhe 6 muaj për bateritë. Garancia është e vlefshme nga data e blerjes së produktit. Prova e së drejtës së garancisë është dokumenti i blerjes së pajisjes (faturë ose faturë me pakicë). Në asnjë rrethanë ndërmarrja nuk mbulon koston përkatëse të pjesëve të këmbimit dhe orarin përkatës të kërkuar të punës, përveç kur është paraqitur një kopje e dokumentit të blerjes. Në rast se riparimi duhet të bëhet nga departamenti ynë i shërbimit kostoja e transportit (për dhe nga) është tërësisht e mbajtur nga dërguesi (klienti). Pajisjet elektrike duhet të dërgohen për riparim në ndërmarrje ose në një punishte të autorizuar në mënyrën dhe mjetet e duhura të transportit.

PËRJASHTIMET DHE KUFIZIMET E GARANCISË:

- 1) Pjesët rezervë që përdoren në mënyrë natyrale si pasojë e përdorur (furçat, kabllo, ndërruesit, karikuesit, mbytjet etj.).
- 2) Pajisjet elektrike të dëmtuara si rezultat i mosrespektimit të udhëzimeve të prodhuesit.
- 3) Pajisjet elektrike të mirëmbajtura dobët.
- 4) Pajisje elektrike që u jepen enteve të treta pa pagesë.
- 5) Dëmtimi për shkak të një lidhje elektrike në një tension tjetër nga ai i treguar në pllakën e pajisjes.
- 6) Lidhja me furnizimin me energji jo tokësore.
- 7) Ndryshimi i tensionit aktual.
- 8) Dëmtimet që vijnë nga përdorimi i ujit të kripur.
- 9) Dëmtimi ose mosfunksionimi që vjen si pasojë e procedurës së gabuar të pastrimit të pajisjes.
- 10) Kontakti i pajisjes elektrike me kimikate, ose dëmtimi si rezultat i lagështisë ose korrozionit.
- 11) Pajisje elektrike që janë modifikuar ose hapur nga personel i paautorizuar.
- 12) Pajisje elektrike të përdorura me qira.

Garancia mbulon vetëm zëvendësimin pa pagesë të komponentit që paraqet një defekt prodhues ose dështim material. Në rast të mungesës së një pjese rezervë specifike kompania rezervon të drejtën për të zëvendësuar pajisjen elektrike me një model tjetër përkatës. Pasi të jenë përfunduar të gjitha procedurat e garancisë, periudha e garancisë së pajisjes elektrike nuk do të zgjatet ose të rinovohet. Pjesët rezervë ose pajisjet elektrike që zëvendësohen mbeten në zotërim të kompanisë sonë. Kërkesat, përveç atyre të përmendura në këtë formë garancie, në lidhje me riparimin e pajisjeve elektrike ose dëmtimin e tyre, nuk zbatohen. Ligji grek dhe rregullat relative zbatohen për këtë garancia.

SRB

Električni uređaji su proizvedeni prema strogim standardima koje je postavila naša kompanija a koji su usklađeni sa odgovarajućim evropskim standardima kvaliteta. Električni uređaji naše kompanije imaju garantni rok od 24 meseca za neprofesionalnu upotrebu 12 meseca za profesionalnu upotrebu i 6 meseci za baterije. Garancija važi od dana kupovine proizvoda. Dokaz za pravo na garanciju je dokument o kupovini električnog uređaja (maloprodajni račun ili faktura). Ni pod kojim okolnostima kompanija neće pokriti relevantne troškove rezervnih delova i potrebno odgovarajuće radno vreme ako se ne predoči kopija dokumenta o kupovini. U slučaju da popravku treba da uradi naš servis, troškove transporta (do i od) u potpunosti snosi pošiljalac (klijent). Električni uređaji za popravku se šalju u firmu gde su kupljeni ili u ovlašćeni servis i to tako da budu prikladno upakovani za transport.

IZUZECI I OGRANIČENJA GARANCIJE:

- 1) Rezervni delovi koji se prirodno troše kao posledica korišćenja (četkice, kablovi, prekidači, punjači, prigušnice itd).
- 2) Električni uređaji oštećeni usled nepoštovanja uputstva proizvođača.
- 3) Električni uređaji su loše održavani.
- 4) Električni uređaji dati trećim licima bez naknade.
- 5) Oštećenje usled električnog priključka na napon različit od onoga koji je naznačen na pločici uređaja.
- 6) Povezani na neuzemljeno napajanje.
- 7) Promena napona struje.
- 8) Štete nastale upotrebom slane vode.
- 9) Oštećenja ili neispravnosti nastalih usled nepravilnog postupka čišćenja uređaja.
- 10) Dodir električnog uređaja sa hemikalijama ili oštećenje usled vlage ili korozije.
- 11) Električni uređaji koji su modifikovani ili otvoreni od strane neovlašćenog osoblja.
- 12) Električni uređaji koji se koriste za iznajmljivanje.

Garancija pokriva samo besplatnu zamenu komponente koja ima fabričku grešku ili materijalne nedostatke. U slučaju nedostatka rezervnog dela, kompanija zadržava pravo da zameni električni uređaj drugim odgovarajućim modelom. Nakon isteka garantnog roka, garantni rok električnog uređaja se ne produžava niti obnavlja. Rezervni delovi ili električni uređaji koji su zamenjeni ostaju u posedu naše kompanije. Zahtevi, osim onih navedenih u ovom obrascu garancije, u vezi sa popravkom električnog uređaja ili njegovim oštećenjem ne važe. Na ovu garanciju se primenjuju grčki zakoni i odgovarajući propisi.

EN

WARRANTY

This appliance is a quality product. It was designed in compliance with current technical standards and made carefully using normal, good quality materials. The warranty period is 24 months for non-professional use and 12 months for professional use and commences on the date of purchase, which can be verified by the receipt, invoice or delivery note. During this warranty period all functional errors, which, despite the careful treatment described in our operating manual, are verifiably due to material flaws, will be rectified by our after-sales service staff. The warranty takes the form that defective parts will be repaired or replaced with perfect parts free of charge at our discretion. Replaced parts will become our property. Repair work or the replacement of individual parts will not extend the warranty period nor will it result in a new warranty period being commenced for the appliance. No separate warranty period will commence for spare parts that may be used. We cannot offer a warranty for damage and defects on appliances or their parts caused by the use of excessive force, improper treatment and servicing. This also applies for failures to comply with the operating manual and the installation or spare and accessory parts that are not included in our range of products. In the event of interference with or modifications to the appliance by unauthorized persons, the warranty will be rendered void. Damages that are attributable to improper handling, over loading, or natural wear and tear are excluded from the guarantee. Damages caused by the manufacturer or by a material defect will be corrected at no charge by repair or by providing spare parts. The prerequisite is that the equipment is handed over assembled, and complete with the proof of sale and guarantee. For a guarantee claim, only use the original packaging. That way, we can guarantee quick and smooth guarantee processing. Please send us the appliances post-paid or request a Freeway sticker. Unfortunately we will be unable to accept appliances that are not postpaid. The warranty does not cover parts that are subject to natural wear and tear. If you wish to make a warranty claim, report faults or order spare parts or accessories, please contact the after-sales center. Subject to change without prior notice.

DE

GARANTIE

Dieses Gerät ist ein Qualitätsprodukt. Es wurde gemäß den aktuellen technischen Standards entworfen und sorgfältig mit normalen, hochwertigen Materialien hergestellt. Die Garantiezeit beträgt 24 Monate bei nicht-professioneller Nutzung und 12 Monate bei professioneller Nutzung und beginnt mit dem Kaufdatum, was anhand von Quittung, Rechnung oder Lieferschein überprüft werden kann. Während dieser Garantiezeit werden alle Funktionsfehler, die trotz der in unserer Bedienungsanleitung beschriebenen sorgfältigen Behandlung nachweislich auf Materialfehler zurückzuführen sind, von unseren Kundendienstmitarbeitern behoben. Die Garantie besteht in der Form, dass defekte Teile nach unserem Ermessen kostenlos repariert oder durch einwandfreie Teile ersetzt werden. Ersetzte Teile werden unser Eigentum. Reparaturarbeiten oder der Austausch einzelner Teile verlängern die Garantiezeit nicht und führen nicht zu einer neuen Garantiezeit für das Gerät. Für eventuell verbrauchte Ersatzteile beginnt keine gesonderte Gewährleistungsfrist. Wir können keine Garantie für Schäden und Mängel an Geräten oder deren Teilen geben, die durch übermäßige Gewaltanwendung, unsachgemäße Behandlung und Wartung verursacht wurden. Dies gilt auch für die Nichtbeachtung der Bedienungsanleitung und der Montage- oder Ersatz- und Zubehörteile, die nicht in unserem Sortiment enthalten sind. Bei Eingriffen in die Änderung durch unbefugte Personen am Gerät erlischt die Garantie. Schäden, die auf unsachgemäße Behandlung, Überlastung oder natürliche Abnutzung zurückzuführen sind, sind von der Garantie ausgeschlossen. Schäden, die vom Hersteller oder durch einen Materialfehler verursacht werden, werden durch Reparatur oder Ersatzteillieferung kostenlos behoben. Voraussetzung ist, dass das Gerät zusammen mit dem Verkaufsbeleg und der Garantie zusammengebaut übergeben wird. Verwenden Sie für einen Garantieanspruch nur die Originalverpackung. Auf diese Weise können wir eine schnelle und reibungslose Garantieabwicklung garantieren. Bitte schicken Sie uns die Geräte im Nachhinein oder fordern Sie einen Freeway-Aufkleber an. Geräte, die nicht nachbezahlt werden, können wir leider nicht akzeptieren. Die Garantie erstreckt sich nicht auf Teile, die einem natürlichen Verschleiß unterliegen. Wenn Sie einen Garantieanspruch geltend machen, Fehler melden oder Ersatzteile oder Zubehör bestellen möchten, wenden Sie sich bitte an das Kundendienstcenter. Änderungen vorbehalten.

FR

GARANTIE

Cet appareil est un produit de qualité. Il a été conçu conformément aux normes techniques en vigueur et fabriqué avec soin à l'aide de matériaux usuels et de qualité. La période de garantie est de 24 mois pour une utilisation non professionnelle et 12 mois pour une utilisation professionnelle et débute à la date d'achat. Elle peut être vérifiée sur le reçu, la facture ou le bon de livraison. Pendant cette période de garantie, toutes les erreurs de fonctionnement qui, malgré le traitement minutieux décrit dans notre manuel d'utilisation, sont dues à des défauts matériels, seront corrigées par notre service après-vente. La garantie prend la forme que les pièces défectueuses seront réparées ou remplacées par des pièces parfaites gratuitement à notre discrétion. Les pièces remplacées deviendront notre propriété. Les travaux de réparation ou le remplacement de pièces individuelles ne prolongeront pas la période de garantie et n'entraîneront pas le début d'une nouvelle période de garantie pour l'appareil. Aucune période de garantie séparée ne commencera pour les pièces de rechange susceptibles d'être utilisées. Nous ne pouvons pas offrir de garantie pour les dommages et les défauts des appareils ou de leurs pièces causés par l'utilisation d'une force excessive, un traitement ou un entretien inapproprié. Ceci s'applique également aux cas de non-respect du manuel d'utilisation et de l'installation ou des pièces détachées et accessoires non compris dans notre gamme de produits. En cas d'interférence avec des modifications apportées à l'appareil par des personnes non autorisées, la garantie sera annulée. Les dommages résultant d'une mauvaise manipulation, d'un chargement excessif ou d'une usure naturelle sont exclus de la garantie. Les dommages causés par le fabricant ou par un défaut matériel seront corrigés gratuitement par la réparation ou par la fourniture de pièces de rechange. La condition préalable est que le matériel soit remis assemblé et accompagné de la preuve de vente et de la garantie. Pour une demande de garantie, utilisez uniquement l'emballage d'origine. De cette manière, nous pouvons garantir un traitement rapide et sans heurts des garanties. S'il vous plaît envoyez-nous les appareils post-payés ou demandez un autocollant Freeway. Malheureusement, nous ne pourrions pas accepter les appareils non post-payés. La garantie ne couvre pas les pièces soumises à une usure naturelle. Si vous souhaitez faire une demande de garantie, signaler un défaut ou commander des pièces de rechange ou des accessoires, veuillez contacter le service après-vente: Sujet à modification sans préavis.

ESP

GARANTÍA

Este aparato es un producto de calidad. Fue diseñado de acuerdo con las normas técnicas actuales y se hizo con cuidado utilizando materiales normales y de buena calidad. El período de garantía es de 24 meses para uso no profesional y de 12 meses para uso profesional y comienza en la fecha de compra, que puede verificarse mediante el recibo, la factura o la nota de entrega. Durante este período de garantía, todos los errores funcionales que, a pesar del tratamiento cuidadoso que se describen en nuestro manual de operación, son verificables debido a fallas materiales, serán corregidos por nuestro personal de servicio postventa. La garantía adquiere la forma de que las piezas defectuosas se repararán o reemplazarán con piezas perfectas de forma gratuita a nuestra discreción. Las partes reemplazadas se convertirán en nuestra propiedad. Los trabajos de reparación o el reemplazo de piezas individuales no ampliarán el período de garantía, no dará lugar a que se comience un nuevo período de garantía para el aparato. No se iniciará ningún período de garantía por separado para las piezas de repuesto que puedan ser utilizadas. No podemos ofrecer una garantía por daños y defectos en los aparatos o sus partes causados por el uso excesivo de la fuerza, el tratamiento y el servicio incorrectos. Esto también se aplica a las fallas en el cumplimiento del manual de operación y la instalación o piezas de repuesto y accesorios que no están incluidos en nuestra gama de productos. En caso de interferencia con modificaciones al aparato por parte de personas no autorizadas, la garantía quedará anulada. Los daños que son atribuibles a un manejo inadecuado, sobrecarga o desgaste natural están excluidos de la garantía. Los daños causados por el fabricante o por un defecto de material se corregirán sin costo alguno por reparación o proporcionando piezas de repuesto. El requisito previo es que el equipo se entregue ensamblado y se complete con el comprobante de venta y garantía. Para una reclamación de garantía, utilice únicamente el embalaje original. De esta manera, podemos garantizar un rápido y suave procesamiento de garantías. Por favor, envíenos los electrodomésticos con pospago o solicite una etiqueta de Freeway. Lamentablemente, no podremos aceptar aparatos que no sean de pospago. La garantía no cubre las piezas que están sujetas a desgaste natural. Si desea realizar un reclamo de garantía, informar fallas o solicitar piezas de repuesto o accesorios, comuníquese con el centro de postventa: Sujeto a cambios sin previo aviso.

IT

GARANZIA

Questo apparecchio è un prodotto di qualità. È stato progettato in conformità con le attuali norme tecniche e realizzato con attenzione utilizzando materiali normali di buona qualità. Il periodo di garanzia è di 24 mesi per uso non professionale e di 12 mesi per uso professionale e decorre dalla data di acquisto, che può essere verificata tramite ricevuta, fattura o bolla di consegna. Durante questo periodo di garanzia tutti gli errori funzionali, che, nonostante l'accurato trattamento descritto nel nostro manuale operativo, sono verificabili a causa di difetti dei materiali, verranno risolti dal nostro personale di assistenza post-vendita. La garanzia assume la forma che le parti difettose saranno riparate o sostituite con parti perfette gratuitamente a nostra discrezione. Le parti sostituite diventeranno di nostra proprietà. I lavori di riparazione o la sostituzione di singole parti non prolungheranno il periodo di garanzia, poiché non si verificherà un nuovo periodo di garanzia per l'apparecchio. Non inizierà alcun periodo di garanzia separato per i pezzi di ricambio che possono essere utilizzati. Non possiamo offrire una garanzia per danni e difetti su apparecchi o loro parti causati dall'uso di forza eccessiva, trattamento e manutenzione inadeguati. Ciò vale anche per il mancato rispetto del manuale operativo e delle parti di installazione o di ricambio e accessori non inclusi nella nostra gamma di prodotti. In caso di interferenza con modifiche all'apparecchio da parte di persone non autorizzate, la garanzia sarà invalidata. Sono esclusi dalla garanzia i danni riconducibili a uso improprio, sovraccarico o usura naturale. I danni causati dal produttore o da un difetto materiale verranno corretti gratuitamente mediante riparazione o fornitura di pezzi di ricambio. Il presupposto è che l'attrezzatura sia consegnata assemblata e completa con la prova di vendita e garanzia. Per una richiesta di garanzia, utilizzare solo la confezione originale. In questo modo, possiamo garantire un'elaborazione della garanzia rapida e agevole. Vi preghiamo di inviarcì gli elettrodomestici post-pagamento o richiedere un adesivo Freeway. Purtroppo non saremo in grado di accettare apparecchi che non sono postpagati. La garanzia non copre parti soggette a usura naturale. Se si desidera presentare una richiesta di intervento in garanzia, segnalare guasti o ordinare pezzi di ricambio o accessori, contattate il centro assistenza: soggetto a modifiche senza preavviso.

SLO

GARANCIJA

Ta aprava je kakovosten izdelek. Zasnovan je bil v skladu z veljavnimi tehničnimi standardi in skrbno izdelan z običajnimi, kakovostnimi materiali. Garancijsko obdobje je 24 mesecev za neprofesionalno uporabo in 12 mesecev za profesionalno uporabo in se začne na dan nakupa, ki ga je mogoče preveriti s potrdilom o prejemu, računom ali dobavnico. V času garancijskega roka bodo vse funkcionalne napake, ki so kljub skrbni obdelavi, opisani v naših navodilih za uporabo, preverljive zaradi materialnih napak, odpravile naše servisno osebje. Garancija prevzame obliko, da bodo okvarjeni deli po lastni presoji brezplačno popravljene ali zamenjane z brezhibnimi deli. Zamenjani deli bodo postali naša last. Popravila ali zamenjava posameznih delov ne podaljšujejo garancijskega roka, dokler ne začne veljati nova garancijska doba za napravo. Za rezervne dele, ki se lahko pojavijo, se ne bo začelo ločeno garancijsko obdobje. Ne moremo ponuditi garancije za poškodbe in napake na napravah ali njihovih delih zaradi uporabe prekomerne sile, nepravilne obdelave in servisiranja. To velja tudi za neupoštevanje navodil za uporabo in namestitve ali rezervnih delov in dodatkov, ki niso vključeni v našo paleto izdelkov. V primeru motenj v napravi s strani nepooblaščenih oseb, se garancija razveljavi. Poškodbe, ki so posledica nepravilnega ravnanja, obremenitve ali naravne obrabe, so izključene iz garancije. Poškodbe, ki jih povzroči proizvajalec ali materialna napaka, se bodo popravile ali popravile z zagotavljanjem rezervnih delov. Predpogoj je, da se oprema preda sestavljena in skupaj z dokazilom o prodaji in garancijo. Za garancijski zahtevek uporabite samo originalno embalažo. Tako lahko zagotovimo hitro in gladko obdelavo garancij. Prosimo, pošljite nam naprave po plačilu ali zahtevajte nalepko za Freeway. Na žalost ne bomo mogli sprejeti naprav, ki niso postpaid. Garancija ne zajema delov, ki so predmet naravne obrabe. Če želite vložiti zahtevek za garancijo, prijaviti napake ali naročiti nadomestne dele ali dodatno opremo, se obrnite na spodnji prodajni center: Pridržujemo si pravico do sprememb brez predhodnega obvestila.

MLT

GARANYIJA

Dan l-apparat huwa prodott ta' kwalità. Kienet imfassla f'konformità mal-istandards tekniċi attwali u saret b'attenzjoni bl-użu ta' materjali normali u ta' kwalità tajba. Il-perjodu tal-garanzija huwa ta' 24 xahar għal użu mhux professjonali u 12-il xahar għall-użu professjonali u jibda fid-data tax-xiri, li jista' jiġi vverifikat bir-riċevuta, fattura jew nota tal-kunsinna. Matul dan il perjodu ta' garanzija l-iżbalji funzjonali kollha, li, minkejja t-trattament bir-reqq deskritt fil-manwal operattiv tagħna, huma verifikabbli minħabba difetti materjali, se jiġu kkoreġuti mill-istaff tagħna tas-servizz ta' wara l-bejgħ. Il-garanzija tiegħu l-forma li partijiet difettużi se jissewewew jew jiġu sostitwiti bi partijiet perfetti bla ħlas fid-diskreżjoni tagħna. Partijiet mibdula jsiru proprjetà tagħna. Ix-xogħol ta' tiswija jew is-sostituzzjoni ta' partijiet individwali ma jestendux il-perjodu ta' garanzija mhux se jirriżulta f'li jibda perjodu ġdid ta' garanzija għall-apparat. Ma jibda l-ebda perjodu ta' garanzija separat għal spare parts li jistgħu jiġu ted. Ma nistgħu noffru garanzija għal ħsara u difetti fuq l-apparat jew il-partijiet tagħhom ikkawżati mill-użu ta' forza eċċessiva, trattament mhux xieraq u manutenzjoni. Dan japplika wkoll għal nuqqasijiet ta' konformità mal-manwal tat-thaddim u l-installazzjoni jew partijiet ta' rikambju u aċċessorji li mhumiex inkluzi fil-firxa ta' prodotti tagħna. Fil-każ ta' interferenza ma' modifiki fl-apparat minn persuni mhux awtorizzati, il-garanzija ssir nulla. Ħsarat li huma attribwiti għal immaniġġjar hażin, tagħbija żejda, jew xedd u kedd naturali huma esklużi mill-garanzija. Danni kkawżati mill-manifattur jew minn difett materjali se jiġu kkoreġuti mingħajr ħlas permezz ta' tiswija jew billi jiġu pprovduti spare parts. Il-pre-reqwiżit huwa li t-tagħmir jiġi mgħoddi immuntat, u komplut bil-prova tal-bejgħ u l-garanzija. Għal talba ta' garanzija, uża biss l-imballaġġ originali. B'dan il-mod, nistgħu nigarantixxu proċessar ta' garanzija malajr u bla xkiel. Jekk jogħġbok ibgħatilna l-appliances post-paid jew itlob stiker tal-Freeway. Sfortunatament ma nkunux nistgħu naċċettaw apparat li ma jithallasx wara. Il-garanzija ma tkoprix partijiet li huma soġġetti għal ilbies u kedd naturali. Jekk tixtieq tagħmel talba għall-garanzija, irrapporta ħsarat jew tordna spare parts jew aċċessorji, jekk jogħġbok ikkuntatt ja ċ-ċentru ta' wara l-bejgħ: Soġġett għal bidla mingħajr avviż minn qabel.

SK

ZÁRUKA

Tento spotřebič je kvalitní výrobek. Bol navrhnutý v súlade s platnými technickými normami a opatrne používal bežné a kvalitné materiály. Záručná doba je 24 mesiacov na neprofesionálne použitie a 12 mesiacov na profesionálne použitie a začína plynúť dátumom nákupu, ktorý je možné overiť potvrdením, faktúrou alebo dodacím listom. Počas tejto záručnej lehoty všetky funkčné chyby, ktoré napriek starostlivej úprave popísanej v našom návode na obsluhu sú overiteľné z dôvodu materiálnych nedostatkov, opravia naši pracovníci popredajného servisu. Záruka má formu, že vadné časti budú opravené alebo nahradené perfektnými dielmi bezplatne podľa nášho uváženia. Nahradené diely sa stanú našimi vlastnosťami. Opravné práce alebo výmena jednotlivých dielov predĺženie záručnej lehoty nevedie k vzniku novej záručnej lehoty pre spotrebič. Za náhradné diely, ktoré môžu byť dodané, sa nezačína samostatná záručná lehota. Nemôžeme ponúknuť záruku na poškodenie a poškodenie spotrebičov alebo ich častí spôsobené nadmernou silou, nesprávnou obsluhou a servisom. Platí to aj pre poruchy v súlade s návodom na obsluhu a inštaláciou alebo náhradnými dielmi a príslušenstvom, ktoré nie sú súčasťou našej ponuky. V prípade zásahu do modifikácie spotrebiča neoprávnenými osobami sa záruka stane neplatnou. Škody, ktoré sú spôsobené nesprávnou manipuláciou, nadmerným zaťažením alebo prirodzeným opotrebovaním, sú z záruky vylúčené. Škody spôsobené výrobcom alebo chybou materiálu budú opravené bezplatne opravou alebo poskytnutím náhradných dielov. Predpokladom je, že zariadenie je odovzdané a kompletné s dokladom o predaji a zárukou. Pokiaľ ide o nárok na záruku, použite iba pôvodný obal. Týmto spôsobom môžeme zaručiť rýchle a plynulé spracovanie záruky. Pošlite nám, prosím, spotrebiče, ktoré ste už zaplatili, alebo požiadajte o nálepku Freeway. Bohužiaľ nebudeme môcť prijať zariadenia, ktoré nie sú vyplatené. Záruka sa nevzťahuje na časti, ktoré sú vystavené prirodzenému opotrebovaniu. Ak chcete požiadať o záruku, oznámiť chyby alebo objednať náhradné diely alebo príslušenstvo, obráťte sa na nižšie uvedené stredisko popredajného servisu: Podliehajú zmenám bez predchádzajúceho upozornenia.

BG

ГАРАНЦИЯ

Този уред е качествен продукт. Той е проектиран в съответствие с действащите технически стандарти и е направен внимателно при използване на нормални, качествени материали. Гаранционният срок е 24 месеца за непрофесионално ползване и 12 месеца за професионална употреба и започва да тече от датата на покупката, която може да бъде потвърдена с квитанция, фактура или документ за доставка. По време на този гаранционен период всички функционални грешки, които, въпреки внимателното третиране, описано в нашето ръководство за експлоатация, са проверими поради материални недостатъци, ще бъдат отстранени от нашия сервизен персонал. Гаранцията приема формата, в която дефектните части ще бъдат ремонтирани или заменени с перфектни части безплатно по наше усмотрение. Подменените части ще станат наша собственост. Ремонтните работи или подмяната на отделни части няма да удължат гаранционния срок, без това да доведе до започване на нов гаранционен период за уреда. За резервни части, които могат да бъдат поставени, няма да започне отделен гаранционен срок. Не можем да предложим гаранция за повреди и дефекти на уредите или техните части, причинени от използването на прекомерна сила, неправилно третиране и обслужване. Това важи и за неспазване на ръководството за експлоатация и инсталацията, както и резервни и допълнителни части, които не са включени в нашата гама от продукти. В случай на намеса в модификации на уреда от неупълномощени лица, гаранцията ще бъде премахната. Шети, които се дължат на неправилно боравене, натоварване или естествено износване, са изключени от гаранцията. Шети, причинени от производителя или от дефект на материала, ще бъдат поправени без заплащане чрез ремонт или чрез предоставяне на резервни части. Предпоставка е оборудването да се съблява и да се допълни с доказателство за продажба и гаранция. За гаранционна претенция използвайте само оригиналната опаковка. По този начин можем да гарантираме бърза и гладка обработка на гаранциите. Моля, изпратете ни уредите след плащане или заявете стикер на Freeway. За съжаление няма да можем да приемаме уреди, които не са с абонамент. Гаранцията не покрива части, които са обект на естествено износване. Ако желаете да направите гаранционна претенция, да съобщите за неизправности или да поръчате резервни части или аксесоари, моля свържете се с центъра за поддръжка: Подлежи на промяна без предизвестие.

RO

GAARANȚIE

Acest aparat este un produs de calitate. A fost proiectat în conformitate cu standardele tehnice actuale și a făcut cu atenție materiale normale, de bună calitate. Perioada de garanție este de 24 de luni pentru uz neprofesionist și de 12 luni pentru uz profesional și începe la data cumpărării, care poate fi verificată prin chitanță, factură sau buletin de livrare. În timpul acestei perioade de garanție, toate erorile funcționale, care, în ciuda tratamentului atent descris în manualul nostru de utilizare, sunt verificabile din cauza defectelor materiale, vor fi rectificate de personalul nostru de service post-vânzare. Garanția ia forma faptului că piesele defecte vor fi reparate sau înlocuite cu piese perfecte gratuit, la discreția noastră. Piesele înlocuite vor deveni proprietatea noastră. Lucrările de reparații sau înlocuirea pieselor individuale nu vor prelungi perioada de garanție, deoarece nu vor duce la începerea unei noi perioade de garanție pentru aparat. Nu se va începe nici o perioadă de garanție separată pentru piesele de schimb care pot fi incluse. Nu putem oferi o garanție pentru defecțiunile și defectele aparatelor sau ale pieselor acestora cauzate de utilizarea forței excesive, tratarea necorespunzătoare și întreținerea. Acest lucru se aplică și în caz de nerespectare a manualului de utilizare și a pieselor de instalare sau de rezervă și accesoriilor care nu sunt incluse în gama noastră de produse. În caz de interferență cu modurile de operare aduse aparatului de către persoane neautorizate, garanția va fi anulată. Daunele care pot fi atribuite manipulării necorespunzătoare, supraîncălzirii sau uzurii naturale sunt excluse din garanție. Deteriorările cauzate de producător sau de un defect material vor fi corectate gratuit, prin reparații sau prin furnizarea de piese de schimb. Condiția prealabilă este ca echipamentul să fi predat în asamblare și să fi completat cu dovada vânzării și a garanției. Pentru o cerere de garanție, utilizați numai ambalajul original. În acest fel, putem garanta procesarea rapidă și fără probleme a garanției. Trimiteti-ne aparatele post-plăți te sau solicitați un autocolant Freeway. Din păcate, nu vom putea accepta dispozitive care nu sunt plătite postpaid. Garanția nu acoperă piese care sunt supuse uzurii naturale. Dacă doriți să solicitați o garanție, să semnalați defecțiuni sau să comandați piese de schimb sau accesorii, vă rugăm să contactați centrul de asistență tehnică: Pot fi modificate fără o noti fi care prealabilă.

NMK

GAARANCIJA

Ovoј ureд е квалитетен производ. Дизајниран е во согласност со тековните технички стандарди и направен е внимателно со употреба на нормални, квалитетни материјали. Гарантниот период е 24 месеци за непрофесионална употреба и 12 месеци за професионална употреба и започнува на датумот на купување, што може да се потврди со потврда, фактура или испратница. За време на овој гарантен период, сите функционални грешки, кои, и покрај внимателниот третман опишан во нашето упатство за работа, се проверливи поради материјални недостатоци, ќе бидат поправени од нашиот персонал по продажбата. Гаранцијата има форма дека неисправните делови ќе бидат поправени или заменети со совршени делови бесплатно по наша дискреција. Заменетите делови ќе станат наша сопственост. Работата за поправка или замената на поединечни делови нема да го продолжи гарантниот период и нема да резултира со започнување на нов гарантен период за апаратот. Нема да започне посебен гарантен период за резервните делови што може да се тераат. Не можеме да понудиме гаранција за оштетувања и дефекти на апаратите или нивните делови предизвикани од употреба на прекумерна сила, несоодветен третман и сервисирање. Ова исто така важи и за неусогласеност со упатството за работа и инсталацијата или резервните и дополнителните делови кои не се вклучени во нашата палета на производи. Во случај на мешање на модификации на апаратот од страна на неовластени лица, гаранцијата ќе се поништи. Штетите што се припишуваат на неправилно ракување, прекумерно оптоварување или природно абеење се исклучени од гаранцијата. Штетите предизвикани од производителот или од материјален дефект ќе се коригираат бесплатно со поправка или со обезбедување резервни делови. Предуслов е опремата да биде предадена склопена, и комплетна со доказ за продажба и гаранција. За гаранција, користете го само оригиналното пакување. На тој начин, можеме да гарантираме брза и непречена обработка на гаранциите. Ве молиме испратете ни ги апаратите пост-пејд или побарајте налепница за автопат. За жал, нема да можеме да прифатиме апарати што не се постпејд. Гаранцијата не опфаќа делови кои се предмет на природно абеење и кичење. Доколку сакате да поднесете барање за гаранција, да пријавите дефекти или да нарачате резервни делови или додатоци, ве молиме контактирајте го постпродажниот центар: Може да се промени без претходна најава.

HUN

GAARANCIJA

Ez a készülék minőségi termék. Úgy tervezték, hogy megfeleljen a jelenlegi műszaki szabványoknak, és gondosan, normál, jó minőségű anyagokkal készült. A jótállási idő nem professzionális használat esetén 24 hónap, szakmai használat esetén 12 hónap, és a vásárlás napján kezdődik, amelyet a kézhezvétellel, a számla vagy a kézbesítési értesítés igazolhat. A garanciaidő alatt minden olyan funkcionális hiba, amely az üzemeltetési utasításunkban leírt gondos kezelés ellenére bizonyíthatóan az anyagi hibák miatt következik be, a vevőszolgálatunk javítja. A garancia olyan formája, hogy a hibás alkatrészek javítása vagy cseréje a tökéletes alkatrészekkel ingyenes. A cserélt részek tulajdonunk lesz. A javítási munkák vagy az egyes részek cseréje nem hosszabbítja meg a jótállási időszakot, és nem eredményez új garanciaidő megkezdését a készülék számára. Nincs külön garanciaidő a pótalkatrészek esetén. Nem nyújtunk garanciát a készülékek vagy alkatrészeik károsodására és hibáira a túlzott erő, a helytelen kezelés és a karbantartás miatt. Ez vonatkozik az üzemeltetési utasítás és a telepítés, illetve a tartalék és tartozék alkatrészeinek meg nem felelésére is, amelyek nem tartoznak a termékínálatunkba. Abban az esetben, ha a készülék jogosulatlan személy általi módosításai zavarnak, a garancia érvényét veszti. A nem megfelelő kezelés, a terhelés vagy a természetes kopás okozta károk nem tartoznak a garancia hatálya alá. A gyártó vagy az anyaghiba által okozott károkat a javítás vagy a pótalkatrészek beszerzése nélkül kijavítják. Az előfeltétel az, hogy a berendezést összeszerelték, és az értékesítés és a garancia igazolásával kiegészüljön. A garancia igényléséhez csak az eredeti csomagolást használja. Így garantálhatjuk a gyors és zökkenőmentes garanciafeldolgozást. Kérjük, küldje el nekünk a készüléket utólag fizetett vagy kérjen Freeway matricát. Sajnos nem tudjuk elfogadni a nem utólag fizetett készülékeket. A garancia nem terjed ki a természetes kopásnak kitett alkatrészekre. Ha garanciális igényt kíván nyújtani, hibákat jelenteni vagy pótalkatrészeket vagy tartozékokat rendelni, kérjük, vegye fel a kapcsolatot az alábbi értékesítési központtal: Előzetes értesítés nélkül változhat.

POL

GWARANCJA

To urządzenie jest produktem wysokiej jakości. Został zaprojektowany zgodnie z aktualnymi standardami technicznymi i wykonany starannie przy użyciu zwykłych, dobrej jakości materiałów. Okres gwarancji wynosi 24 miesiące w przypadku użytku nieprofesjonalnego i 12 miesięcy w przypadku użytku profesjonalnego i rozpoczyna się w dniu zakupu, który można zweryfikować za pomocą paragonu, faktury lub dowodu dostawy. W okresie gwarancji wszystkie błędy funkcjonalne, które pomimo starannego traktowania opisanego w naszej instrukcji obsługi, są weryfikowalne przez wady materiałowe, zostaną naprawione przez nasz personel obsługi posprzedażnej. Gwarancja ma formę, w której wadliwe części zostaną naprawione lub wymienione na części zamiennie bezpłatnie według naszego uznania. Wymienione części staną się naszą własnością. Naprawa lub wymiana pojedynczych części nie przedłuży okresu gwarancji, nie spowoduje to rozpoczęcia nowego okresu gwarancyjnego dla urządzenia. Nie rozpocznie się oddzielny okres gwarancji na części zamiennie, które mogą być używane. Nie możemy zaoferować gwarancji na uszkodzenia i usterki urządzeń lub ich części spowodowane użytkowaniem nadmiernej siły, niewłaściwego traktowania i serwisowania. Dotyczy to również nieprzestrzegania instrukcji obsługi i instalacji lub części zamiennych i akcesoriów, które nie są zawarte w naszej ofercie produktów. W przypadku ingerencji w modyfikacje urządzenia przez osoby nieuprawnione, gwarancja zostanie unieważniona. Szkody, które można przypisać niewłaściwej obsłudze, nadmiernemu obciążeniu lub naturalnemu zużyciu, są wyłączone z gwarancji. Uszkodzenia spowodowane przez producenta lub wadę materiałową zostaną naprawione bezpłatnie przez naprawę lub przez dostarczenie części zamiennych. Warunkiem wstępnym jest przekazanie sprzętu w komplecie wraz z dowodem sprzedaży i gwarancją. W przypadku reklamacji należy używać tylko oryginalnego opakowania. W ten sposób możemy zagwarantować szybkie i płynne przetwarzanie gwarancji. Prześlij nam urządzenia post-paid lub zamów naklejkę na autostradę. Niestety nie będziemy mogli akceptować urządzeń, które nie są opłacane z dołu. Gwarancja nie obejmuje części ulegających naturalnemu zużyciu. Jeśli chcesz zgłosić roszczenie gwarancyjne, zgłośić usterki lub zamówić części zamiennie lub akcesoria, skontaktuj się z następującym centrum obsługi posprzedażnej: Zastrzega się możliwość zmian bez uprzedzenia.

ALB

GARANCIA

Kjo pajisje është një produkt cilësor. Washtë hartuar në përputhje me standardet aktuale teknike dhe është bërë me kujdes duke përdorur materiale normale, me cilësi të mirë. Periudha e garancisë është 24 muaj për përdorim jo profesional dhe 12 muaj për përdorim profesional dhe fillon në datën e blerjes, e cila mund të vërtetohet me faturën, faturën ose dorëzimin. Gjatë kësaj periudhe garancie, të gjitha gabimet funksionale, të cilat, përkundër trajtimit të kujdesshëm të përkthuesit në manualin tonë të funksionimit, janë verifikueshëm për shkak të metave të materialit, do të korrigjohen nga stafi ynë i shërbimit pas shitjes. Garancia merr formën që pjesët e dëmtuara do të riparohen ose zëvendësohen me pjesët e përsosura falas, sipas gjykimit tonë. Pjesët e zëvendësuara do të bëhen pronë jonë. Puna e riparimit ose zëvendësimit i pjesëve individuale nuk do të zgjasë periudhën e garancisë, por nuk do të rezultojë në fillimin e një periudhe të re garancie për pajisjen. Asnjë periudhë e veçantë e garancisë nuk do të fillojë për pjesët rezervë që mund të merren. Në nuk mund të ofrojmë një garanci për dëmtimin dhe defektet e pajisjeve ose pjesëve të tyre të shkaktuara nga përdorimi i forcës së tepërt, trajtimi dhe shërbimi i pahijshëm. Kjo gjithashtu vlen për dështimet në përputhje me manualin e funksionimit dhe instalimin ose pjesët rezervë dhe aksesorë që nuk përfshihen në gamën tonë të produkteve. Në rast ndërhyrjeje në modifikimet e pajisjes nga persona të paautorizuar, garancia do të hiqet. Dëmet që mund t'i atribuohen trajtimit të pahijshëm, ngarkimit të tepërt, ose konsumit natyror, përjashtohen nga garancia. Dëmet e shkaktuara nga prodhuesi ose nga një defekt i materialit do të korrigjohen pa pagesë me riparim ose duke siguruar pjesë këmbimi. Parakushti është që pajisjet të dorëzohen të montuara, dhe të kompletuara me provën e shitjes dhe garancisë. Për një kërkesë garancie, përdorni vetëm paketimin origjinal. Në atë mënyrë, ne mund të garantojmë përpunim të shpejtë dhe të qetë të garancisë. Ju lutemi na dërgoni pajisjet me postë të paguar ose kërkoni një afishe autostradë. Për fat të keq, ne nuk do të jemi në gjendje të pranohim pajisje që nuk janë me kontratë. Garancia nuk përfshin pjesë që i nënshtrohen konsumit natyror. Nëse dëshironi të bëni një kërkesë për garanci, të raportoni gabime ose të porosisni pjesë rezervë ose pajisje, ju lutemi kontaktoni qendrën pas shitjes: Subjekti për të ndryshuar pa njëfjalim paraprak.

HR

JAMSTVO

Ovaj je uređaj kvalitetan proizvod. Dizajniran je u skladu s trenutnim tehničkim standardima i izrađen je pažljivo koristeći normalne, kvalitetne materijale. Garancijsko razdoblje je 24 mjeseca za neprofesionalnu upotrebu i 12 mjeseci za profesionalnu uporabu i započinje datumom kupnje, što se može potvrditi potvrdom primitka, računa ili dostavnice. Tijekom ovog jamstvenog razdoblja sve će funkcionalne pogreške, koje su unatoč pažljivom postupanju opisanom u našem priručniku za upotrebu provjerljivo zbog materijalnih nedostataka, otkloniti od strane našeg servisnog osoblja. Jamstvo ima oblik da će se oštećeni dijelovi besplatno popraviti ili zamijeniti savršenim dijelovima, po našem nahođenju. Zamijenjeni dijelovi postat će naše vlasništvo. Popravak ili zamjena pojedinih dijelova neće produžiti jamstveno razdoblje, jer neće rezultirati novim jamstvenim rokom za uređaj. Neće započeti zasebni jamstveni rok za rezervne dijelove koji se mogu trošiti. Ne možemo pružiti jamstvo za oštećenja i oštećenja uređaja ili njihovih dijelova uzrokovanih prekomjernom silom, nepravilnim postupanjem i servisiranjem. To se također odnosi i na neusklađivanje s uputama za uporabu i instalacijskim ili rezervnim i pomoćnim dijelovima koji nisu uključeni u naš asortiman proizvoda. U slučaju ometanja neovlaštenih osoba na izmjenama uređaja, jamstvo će se poništiti. Oštećenja koja se mogu pripisati nepravilnom rukovanju, preopterećenju ili prirodnom habanju isključena su iz jamstva. Štete uzrokovane proizvođačem ili oštećenjem materijala ispravit će se besplatnim popravkom ili osiguravanjem rezervnih dijelova. Predviđet je da se oprema preda u sastavu, zajedno s dokazom o prodaji i garancijom. Za garancijski zahtjev koristite samo originalno pakiranje. Na taj način možemo jamčiti brzu i glatku obradu jamstava. Pošaljite nam uređaje naknadno ili zatražite naljepnicu autoputa. Nažalost, nećemo biti u mogućnosti prihvatiti uređaje koji nisu pretplaćeni. Jamstvo ne obuhvaća dijelove koji su podložni prirodnom habanju. Ako želite podnijeti zahtjev za jamstvom, prijaviti kvarove ili naručiti rezervne dijelove ili pribor, molimo kontakti rajte dolje prodajni centar: Podložno promjenama bez prethodne najave.

SRB

ГАРАНЦИЈА

Ovaj aparat je kvalitetan proizvod. Dizajniran je u skladu sa trenutnim tehničkim standardima i rađen pažljivo koristeći normalne, kvalitetne materijale. Garantni rok je 24 meseca za neprofesionalno korišćenje i 12 meseci za profesionalnu upotrebu i započinje danom kupovine, što se može verifikovati primaњem, fakturom ili otpremnicom. Tokom ovog garantnog perioda, sve funkcionalne greške koje se, uprkos pažljivom postupanju opisanom u našem uputstvu za upotrebu, verovatno mogu proveriti zbog materijalnih nedostataka, otkloniће od strane našeg servisnog osoblja. Garancija dobija oblik da ће se neispravni delovi popraviti ili zameniti savršenim delovima besplatno po našem nahođenju. Zameњeni delovi postaће naše vlasništvo. Popravci ili zameњa pojedinih delova neће produžiti garantni rok jer neће rezultirati novim garancijskim rokom za aparat. Neће početi poseban garantni rok za rezervne delove koji se mogu napuniti. Ne možemo pružiti garanciju za oštećenja i oštećenja uređaja ili њиhовih delova nastalih prekomernom silom, nepravilnim tretmanom i servisiraњem. Ovo se takođe odnosi i na nepoštovaње uputstva za upotrebu i instalacionih ili rezervnih i pomoćnih delova koji nisu obuhvaćeni našim asortimanom proizvoda. U slučaju ometaња modifikacija uređaja od strane neovlašћениh osoba, garancija ће se poništiti. Oštećenja koja se mogu pripisati nepravilnom rukovaњу, preopterećenju ili prirodnom habaњу su isključena iz garancije. Oštećenja nastala od strane proizvođača или oštećenja materijala ispravljaće se или popravlaњem rezervnih delova besplatno. Preduslov je da se oprema preda u sastavu, zajedno sa dokazom o prodaji i garancijom. Za zahtev o garanciji koristite samo originalno pakovaње. Na taj начин možemo garantovati brzu i glatku obradu garancija. Pošaljite nam uređaje naknadno или zatražite nalepnicu sa autoputa. Nažalost, neћemo biti u mogućnosti da prihvatimo uređaje koji nisu plaћeni. Garancija ne pokriva delove koji su izloženi prirodnom habaњу. Ako želite da podnesete zahtev za garancijom, prijavite greške или naručite rezervne delove или dodatnu opremu, molimo kontaktirajte doњи prodajni centar: Mogu se promeniti i bez pret hodne najave.

