

NAKAYAMA®

GARDEN TOOLS EXPERT



EC2035

ART NO: 042600

2.2

EN

EL



WWW.NIKOLAOUTOOLS.GR



1

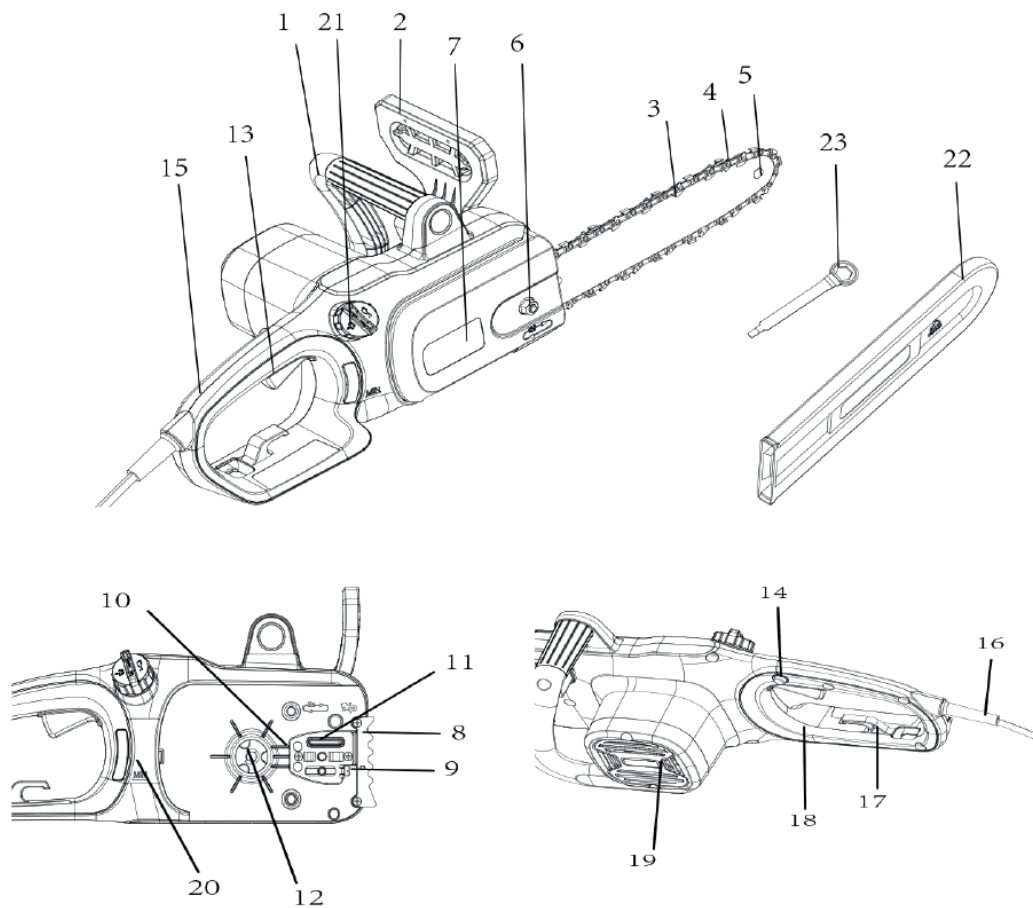

2

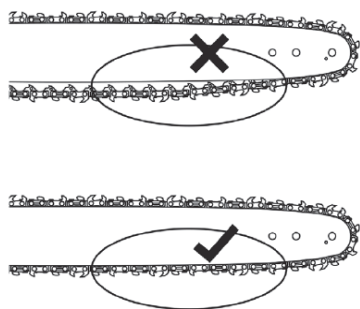

3



4

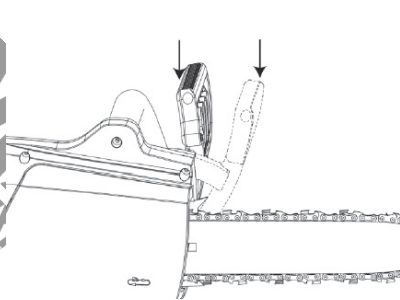

5

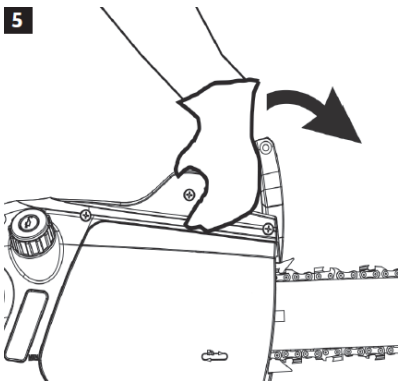



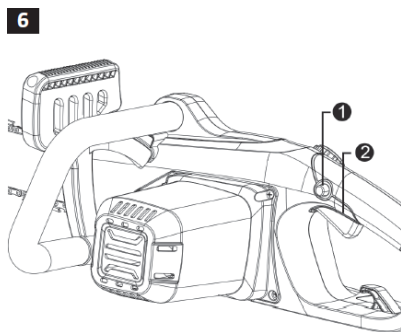

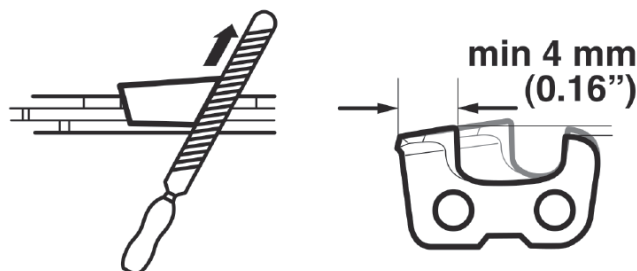
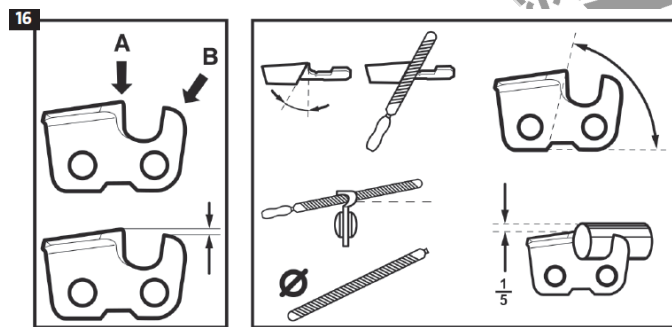
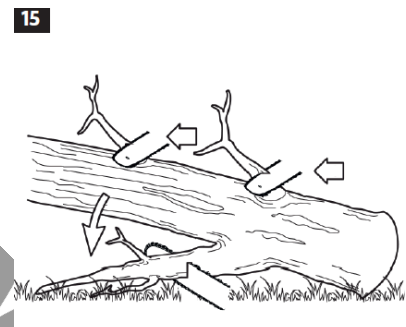
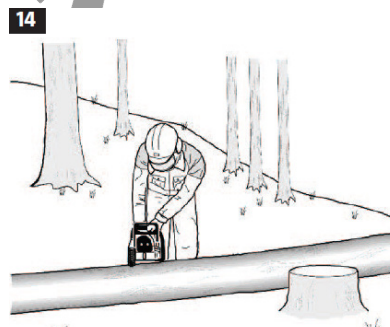
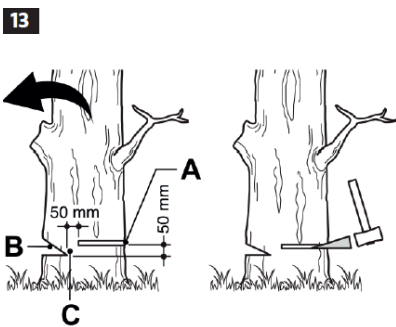
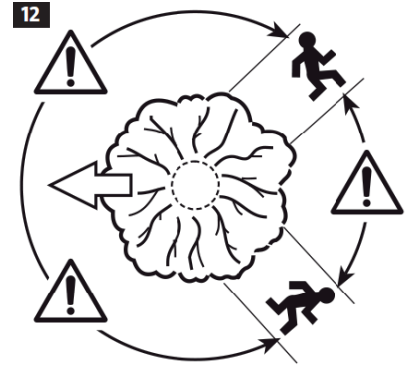
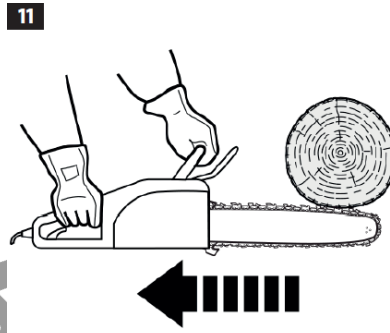
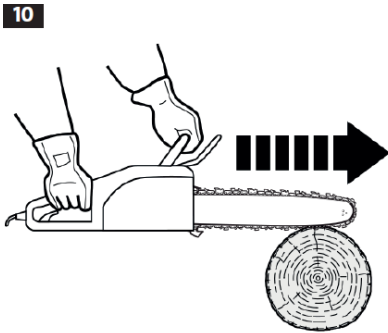
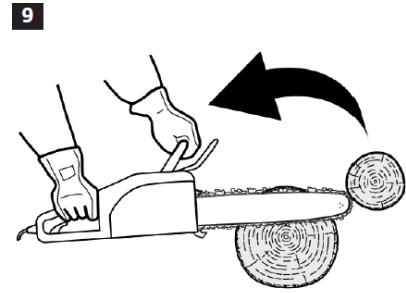
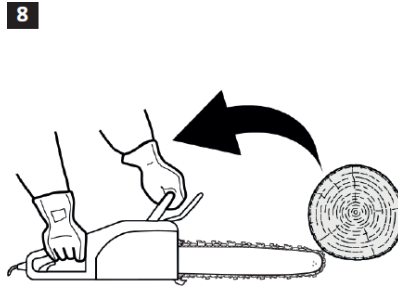
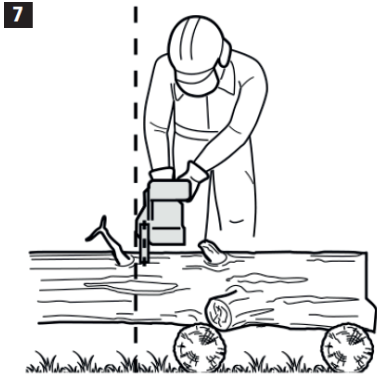











6





SYMBOLS

	Warning!		Switch off the tool, pull out the plug and wait until all moving parts have completely stopped before cleaning, maintenance, storage and/or transport.		Sound power level.
	Read the instructions' manual before use.		Switch off the tool immediately and pull out the plug if the power cord gets damaged.		Safety class II.
	Wear safety glasses.		Maintain a safe distance.		Approved as per applicable directives.
	Wear ear protection.		Hold the tool firmly with both hands. Never attempt to use the tool with only one hand.		Recycle discarded product in accordance with local regulations.
	Wear safety gloves.		Make sure that the tip of the bar does not come into contact with solid objects.		
	Wear safety shoes.		Risk of kickback. If the chain on the tip of the bar comes into contact with an object the bar can be thrown up/back – risk of fatal or serious personal injury.		
	Keep dry. Store in a dry place.				

SAFETY PRECAUTIONS

NOTE: These instructions should always be enclosed with the tool in case it is borrowed, transferred or moved.

- Do not use the tool if it is not working properly. Take the tool to an authorised service centre, or other qualified personnel, to be checked and repaired.
- Do not use the tool in explosives hazardous areas, such as in the vicinity of flammable liquids, gases or dust.
- Make sure that the tool cannot be unintentionally started.
- Do not use the tool if it cannot be switched on and off with the power switch.
- Do not overload the tool. Do not use the tool for any other purpose than the one it is designed for.
- Always take basic safety precautions when using power tools. Always wear appropriate personal safety equipment.
- Never use power tools if you are tired or under the influence of alcohol, medication or other substances.
- The tool is not intended to be used by persons (children or adults) with any form of functional disorders, or by persons who do not have sufficient experience or knowledge on how to use it, unless they have received instructions concerning the use of the tool from someone who is responsible for their safety.
- Do not let children use the tool. Keep children under supervision to make sure they do not play with the tool.
- Store the tool out of the reach of children and unauthorised persons.



IMPORTANT: Risk of personal injury as a result of vibration!

Vibrations can cause personal injury. Stop working immediately and seek medical attention if you experience numbness, itching, tingling or pain, or if your skin changes colour.

Vibration levels can deviate from the declared value, depending on how the machine is used. The following factors can influence the level of vibrations:

- Incorrect use.
- Unsuitable accessories.
- Machining of unsuitable materials.
- Inadequate maintenance.

The following measures will reduce the risk of personal injury:

- Use the machine in accordance with the instructions.
- Avoid working at low temperatures.
- Keep your body and especially your hands warm.
- Take regular pauses and move your hands to stimulate circulation.



Electrical safety

- The plug must be plugged into a correctly installed and grounded outlet.
- The machine must be connected to the mains supply with a residual current device with a maximum tripping current of 30 mA.
- Check that the mains voltage corresponds to the rated voltage on the type plate.
- Do not touch the plug or power cord with wet hands or other wet parts of your body.
- Do not pull the power cord to remove the plug from the outlet.
- Keep the power cord away from heat, oil, sharp edges and moving parts. Avoid bending, clenching, dragging or driving over the power cord.
- Do not carry or pull the tool by the power cord.
- Always check the power cord and plug before using the tool.
- Pull out the plug immediately if the power cord or plug get damaged during your work. Do not use the tool if the power cord or plug are damaged.
- Unplug the tool when it is not in use.
- Check that the power switch is in the OFF position before plugging in.
- Switch off the machine and pull out the plug before moving it.

Maintenance

- Switch off the machine, pull out the plug and wait until all moving parts have completely stopped before cleaning and/or servicing the tool.
- Do not carry out any maintenance or adjustments other than those described in this manual. Any other repairs must be carried out by an authorised service centre or other qualified personnel.
- Only use spare parts recommended by the manufacturer. The use of other parts can result in personal injury, material damage, and/or damage to the environment. This will also render the guarantee null and void.

Chain saw safety instructions

- Never allow children, persons with functional disorders or persons who are unfamiliar with the machine and these instructions, to use it.
- Do not use the machine if it is not fully assembled and complies with all the requirements.
- Check that the machine is working properly, that the bar is correctly and firmly fitted, that the chain is correctly tensioned and that the chain brake is working.
- Check that all screw unions are properly tightened at regular intervals.
- Check that the work area is free from obstructions and foreign objects. Pay attention to your surroundings.
- Keep other people, especially children, and pets at a safe distance of at least 15 metres from the work area.
- Do not use the machine in bad weather conditions or in the dark.
- Only use the machine to saw wood. Do not use the machine for any other purpose than the one it is designed for.
- Keep the handles clean, dry and free from oil and grease. Dirty handles make it difficult to hold the machine – risk of personal injury and/or material damage.
- Do not saw bushes – thin branches can get caught in the chain and get thrown out.
- Always maintain a firm footing and good balance. Avoid unbalanced and uncomfortable positions when working. Be careful when working on slopes.
- Hold the machine firmly with both hands. Hold the back handle in your right hand and the front handle in your left hand, even if you are left-handed. Keep a firm grip on both handles.
- Keep your hands and the rest of your body away from the chain when the machine is running. Check that the chain is not touching the ground or an object when starting the machine.
- Do not overreach. Never saw above shoulder height. Do not lead forwards or backwards when sawing.
- Never use the appliance from a ladder, tree or other unstable place. This could cause you to lose your balance or lose control of the machine.
- Be careful to avoid slipping or falling, especially when walking backwards.
- Always work with the chain at top speed.
- Do not saw wood pieces under tension.
- Do not work alone. Always make sure there is another person nearby who can provide help if necessary.
- Switch off the machine and apply the chain brake before moving away. Carry the machine with the bar pointing behind you and the guard in place.
- Do not expose the machine to rain or moisture. Store in a dry place.
- Keep the power cord away from the immediate work area. Always keep the power cord behind you.
- Pull out the plug from the power source immediately if the power cord gets damaged.
- If the machine is used outdoors, only use an extension cord approved for outdoor use. If an extension cord is used, the cross-sectional area of the wires must be dimensioned for the power supply to the machine.
- Do not remove or cover the symbols and markings on the machine. Replace any stickers that have become illegible or lost.
- Use the following safety equipment:
 - Helmet with visor.
 - Approved ear protection.
 - Safety glasses or visor.
 - Non-slip safety shoes with protection for the lower part of the leg.
 - Heavy-duty safety gloves.
 - Overalls and jacket with saw protection.
- Do not wear loose-fitting clothing as these can get caught in moving parts. Do not wear jewellery, a watch, etc.
- Keep your hair above shoulder length. Wear a hair net if you have long hair.

Residual risks

- Risk of personal injury from contact with the chain.
- Risk of personal injury from ejected parts of the chain or bar.
- Risk of personal injury from ejected pieces of the workpiece.
- Risk of hearing impairment if ear protection is not used.
- Risk of personal injury as a result of inhaling particles of the sawn wood.
- Risk of personal injury from contact with oil.

To reduce these risks, always use the recommended personal safety equipment.

Reduction of noise and vibration

To reduce noise and vibrations when using the machine, limit the time the machine is in use, use low-power vibration and noise modes and suitable safety equipment. Plan the work so that exposure to heavy vibrations is spread over a longer period.

Take the following precautions to minimise the risks of exposure to vibrations and/or noise:

- Only use the tool in accordance with these instructions.
- Check that the tool is in good condition.
- Use accessories that are in good condition and are suitable for the specific purpose of use.
- Keep a firm grip on the handles/ grips.
- Maintain and lubricate the tool in accordance with the instructions.



WARNING! The actual vibration level when using power tools may differ from the specified maximum value, depending on how the tool is used. It is therefore necessary to determine which safety precautions are required to protect the user, based on an estimate of exposure in actual operating conditions (taking into account all stages of the work cycle, e.g. the time when the tool is switched off and when it is idling, in addition to the start-up time).

INTENDED USE

The electric chain saw must only be used to saw wood, with a chain of the recommended type. Do not use the saw for any other purpose.

The saw is not intended for commercial or industrial use.

Never modify the saw in any way and do not use parts that are not approved by the manufacturer. This can result in damage or injury.

The electric chain saw must only be used for its intended purpose and in accordance with these instructions. Any other use is considered to be unsuitable.

SPECIFICATIONS

Technical Data	
Model	EC2035
Voltage	220 V
Power	1800 W
No load speed	7500 rpm
Bar length	350mm
Cutting speed	14 m/s
Oil tank capacity	120 ml
Cable length	0.25 m
Weight	4.4 kg

Main Parts (Img. 1)

- | | |
|--------------------------|--------------------------------|
| 1. Front handle | 13. Power switch |
| 2. Kickback guard | 14. Lock button |
| 3. Chain | 15. Back handle |
| 4. Bar | 16. Power cord |
| 5. Sprocket nose | 17. Cable strain relief clamp |
| 6. Lock nut | 18. Hand guard |
| 7. Casing | 19. Ventilation openings |
| 8. Bumper spike | 20. Oil level inspection gauge |
| 9. Clamping screw | 21. Filler cap for chain oil |
| 10. Screw | 22. Bar guard |
| 11. Oil hole | 23. Spanner |
| 12. Chain drive sprocket | |

* The manufacturer reserves the right to make minor changes to product design and technical specifications without prior notice unless these changes significantly affect the performance and safety of the products. The parts described / illustrated in the pages of the manual that you hold in your hands may also concern other models of the manufacturer's product line with similar features and may not be included in the product you just acquired.

* To ensure the safety and reliability of the product and the warranty validity, all repair, inspection, repair or replacement work, including maintenance and special adjustments, must only be carried out by technicians of the authorized service department of the manufacturer.

* Always use the product with the supplied equipment. Operation of the product with non-provided equipment may cause malfunctions or even serious injury or death. The manufacturer and the importer shall not be liable for injuries and damages resulting from the use of non-conforming equipment.

ASSEMBLY



Incorrect assembly of the parts for the electric chain saw can result in the risk of serious and/or fatal personal injury. Do not use the chain saw if it has not been completely assembled and all parts have been correctly fitted and tightened.

Fitting the bar and chain

1. Undo the nut on the cover and remove the cover.
2. Turn the chain tensioning screw forwards.
3. Place the bar with the slot over the guide.
4. Put the chain round the sprocket. Check the direction of rotation.
5. Put the chain round the bar.
6. Fit the cover.
7. Tighten the nut loosely.

NOTE: Note the positioning of the guide when fitting the chain.

Checking the chain tension (Img. 2)

Check the chain tension before using for the first time, after the first cut, and then about every 10 minutes. The links hanging underneath the bar should be in full contact with the bar. Tension the chain if it is too slack. Wear safety gloves.

Chain lubrication

There is no oil in the chain saw on delivery. Fill with oil before using the saw.

OPERATION

Safety devices

The electric chain saw has several safety devices to reduce the risk of personal injury when in use.

- Chain catcher

The chain catcher catches the chain if it comes off or jumps out from the slot on the bar. Correct maintenance of the bar and correct and regular tensioning of the chain will prevent such problems.

- Chain brake handle

To reduce the risk of personal injury in the event of kickback the saw has a chain brake, which triggers on contact and stops the chain immediately.

- Hand guard

The hand guard protects the hand from branches and from the chain if it comes off or loose.

- Cable strain relief clamp (Img. 3)

The cable strain relief clamp protects the power cord from unnecessary strain.

Before operation



Do not use the chain saw if it is damaged or not working properly, or if the power cord or plug are damaged. Damaged parts must be repaired or replaced before using the chain saw.

- Check that the chain brake is working properly.
- Check that the hand guard is undamaged.
- Check that the power switch and its lock button are working properly.
- Check that the handles are clean, dry and free from oil and grease.
- Check that all parts are correctly fitted and undamaged.
- Check that the chain catcher is in good condition and undamaged.
- Check the chain tension.
- Put the power cord through the cable strain relief clamp as shown in the diagram.

Checking the chain brake (Img. 4 - 5)

The chain brake stops the chain immediately in the event of kickback. Always check before use that the chain brake is working properly.

1. Put the chain saw on the ground.
2. Start the chain saw.
3. Push the chain brake handle forwards.

The chain should stop immediately.



Do not use the chain saw if the chain brake is not working properly. Take the chain saw to an authorised service centre to be checked and repaired.

Starting the tool (Img. 6)

1. The chain brake handle must be in its pulled back position.
2. Hold the saw firmly with both hands.
3. Press in the switch lock button (1).
4. Press in the power switch (2).
5. The chain saw starts.
6. The lock button can be released when the chain saw starts.

SAWING

Study the technique of working with chainsaws. It is recommended that users have received appropriate training before using the chainsaw. The information on cutting techniques contained in this manual is only intended as a supplement.

Correct working posture (Img. 7)

- Always maintain a firm footing and good balance.
- Never saw above shoulder height. Do not overreach.
- Never use the chain saw from a ladder, tree or other unstable place.
- Do not use the chain saw in bad weather conditions or in the dark.
- Stand with both feet firmly on the ground.
- Pay attention to any obstructions in your work area.
- Hold the chain saw firmly with both hands when working.

Kickback (Img. 8 - 9)

Kickback can occur if the tip or topside of the bar comes into contact with wood or other solid objects. The saw then “kicks back”, which can cause serious and/or fatal personal injury.

- Always check before use that the chain brake is working properly.
 - Do not allow the tip of the bar to make contact with wood or other solid objects.
 - The chain brake may not be applied automatically in the event of minor kickback. For this reason, always hold the chain saw firmly with both hands.
- The correct and careful way of working is the only reliable method of reducing the risk of kickback.

Overcutting (Img. 10)

With this technique sawing takes place with the underside of the bar, in a downwards motion, so that the chain pulls the saw forward, away from the user. This allows the front of the saw to provide support and absorb the force from the wood being sawn.

Undercutting (Img. 11)

With this technique sawing takes place with the topside of the bar, in an upwards motion, so that the chain pushes the saw backwards towards the user. If bar twists the chain saw can throw back towards the user with great force.



If the user does not withstand the pushing force of the saw there is a risk of the tip of the bar coming into contact with the wood, which can cause kickback.

Tree felling

Caution! Risk of personal injury!

- **Felling and limbing should only be carried out by qualified personnel – risk of fatal and/or serious personal injury.**
- **Always stand to the side of the tree being felled – risk of fatal and/or serious personal injury.**

Check the following points before felling trees:

- Check that there are no people or animals in the work area.
- Check that everyone involved in the work has a clear retreat from the felling area. The retreat should run at an angle from the direction of fall. (Img. 12)
- Check that the area around the tree is free from obstructions that can be tripped over.
- Check that the nearest workplace is at least 2.5 times the tree height away. Check the direction in which the tree is going to fall and make sure there are no people, animals or obstacles within at least 2.5 times the tree height.

Tree felling takes place in two steps (Img. 13).

1. Make a notch cut (B) through about 1/3 of the diameter of the trunk, on the side in which the tree is to fall.
2. Saw the felling cut (A) from the other side of the tree, 3–5 cm above the bottom of the notch cut. Always leave holding wood (C), which acts as a hinge.



Never saw all the way through the trunk.

Sawing the trunk

Cross-cutting is sawing a felled tree into lengths. Make sure you always have a firm footing and good balance, with your feet apart when sawing. If possible support the trunk and hold it up from the ground with branches, logs or wedges. Follow the instructions:

1. If the trunk is supported along its length it can be sawn from above (overcut).
2. If the trunk is supported in one end, it should be sawn in two steps. First cut one third of the diameter of the trunk from underneath (undercut) to prevent splitting. Then saw from above (overcut) to meet the first cut and avoid the bar being clamped.
3. If the trunk is supported in both ends, it should be sawn in two steps. First cut one third of the diameter of the trunk from above (overcut) to prevent splitting. Then saw from underneath (undercut) to meet the first cut and avoid the bar getting stuck.
4. Always stand uphill of the tree when cutting on slopes. (Img. 14)
5. Reduce the pressure on the bar towards the end of the cut, but keep a firm grip on the handles. This will give you better control over the sawing when you break through.
6. Do not allow the chain to come into contact with the ground. Wait until the chain has stopped before moving to the next cut.
7. Release the power switch and allow the chain to stop before moving to the next tree.



- Be careful not to let the bar and the chain come into contact with the ground.
- Do not saw wood under tension. If the wood splits or if the bar is twisted there is risk of fatal and/or serious personal injury.

Limbing (Img. 15)

- Always stand on the opposite side of the trunk from the branch to be cut.
- Start from the root end, and work up.
- Always saw from underneath and up.

When limbing lying logs, cut the branches sticking up first. Branches bearing the weight of the trunk are cut after sawing up the log into pieces.



High branches or branches under tension can cause the chain to pinch.

MAINTENANCE

Switch off the chain saw, pull out the plug and wait until all moving parts have completely stopped and the saw has cooled before cleaning and/or performing any maintenance tasks.

Do not carry out any other maintenance or adjustments than those described in these instructions. Maintenance and repairs not described in these instructions should be carried out by an authorised service centre or other qualified personnel. Incorrect maintenance can result in the risk of personal injury and/or material damage.

Cleaning the chain saw

1. Remove any debris.
2. Wipe the machine with a damp cloth.

Cleaning bar lubrication slot

1. Remove the bar.
2. Clear the lubrication slot in the bar with a suitable tool.
3. Fit the bar.



Only clean the bar with plastic tools. Never use metal tools.

Checking chain lubrication

Do not use the chain saw without adequate lubrication of the chain, this will wear out the chain quicker.

1. Check the oil level in the tank.
2. Start the chain saw.
3. Run the chain when holding the bar about 15 cm over a suitable surface for 15 seconds. If the chain lubrication is working properly there should be splashing of oil on the surface.

Sprocket lubrication



Wear heavy-duty safety gloves when handling the bar and chain.
Switch off the saw, pull out the plug and wait until all moving parts have completely stopped before lubricating it.

The bar sprocket should be lubricated at intervals of 25 working hours, or once a week during intensive use.

1. Clean the sprocket.
2. Press grease from the nozzle of the grease gun into the lubrication hole until it comes out by the edge of the bar. A grease gun with a slim nozzle simplifies effective lubrication.
3. Pull the chain around the sprocket by hand. Repeat until the entire sprocket is lubricated.



Chain oil

NOTE: Preferably use biodegradable chain oil to minimise the environmental impact.

1. Place the chain saw on a stable surface with the filler cap facing up.
2. Clean the cap and the area around it, if necessary.
3. Open the filler cap slowly and take it off.
4. Carefully fill with chain oil. Avoid spilling.
5. Check the oil level in the sight glass. The oil level should be between the MAX and MIN markings.
6. Tighten the filler cap by hand.
7. Wipe up any spilled oil.

Sharpening the chain (Img. 16)



A worn or incorrectly filed chain can cause kickback, which can result in fatal and/or serious personal injury. Wear heavy-duty safety gloves when handling the bar and chain.

- The filing should be done with a special tool to ensure that the chain has the right angles and height.
- All the drive links should have the same height. Different heights of the drive links will cause the chain to run out of balance and damage it.
- The minimum size of drive links is 4 mm. Discard the chain if they are less. The angles of the cutting edges must be maintained. File with 2 or 3 strokes from inside and out.
- File the chain with a round file. Always file the cutting edges from inside and out. Pay attention to the values given in the diagrams. After filing all the drive links should have the same width and height.
- The height of the rakers should be checked after 3 – 4 filings. If necessary, file down the rakers with a file template and flat file, and round off the front edge.

Bar

- Turn the bar round every 8 working hours to ensure that it wears uniformly.
- Use a cleaning tool to keep the slot and lubrication holes clean.
- Check the bar at regular intervals for wear and damage, and replace if necessary.
- Clean the oil channels on the bar to ensure proper lubrication of the bar and chain.



Never fit a new chain on a worn sprocket or worn guide ring.

Chain tension

A new chain must be tensioned after no more than 5 cuts. Once the chain has been run in it does not need to be tensioned as often. The chain is correctly tensioned when it rests against the underside of the bar, but can still be easily pulled along by hand.

Adjust the tension of the chain when necessary:

1. Unscrew the nuts about 1 turn.
2. Lift the tip of the bar a little.
3. Tension the chain with the screw until the chain is flush with the underside of the bar.
4. Tighten the nut.



Do not tension the chain too tightly, this will result in abnormal wear and reduce the life span of the chain and bar.

STORAGE AND TRANSPORT

Long-term storage

- Store the chain saw out of reach of unauthorised persons.
- Allow the chain saw to cool before putting away.
- Store the chain saw horizontally.
- Remove the chain if the saw is not going to be used for a long time.
- Store the chain saw in a dry place.

Transport

Follow the instructions below when transporting in a vehicle:

- Make sure the guard is fitted over the bar.
- Secure the chain saw so that it cannot move.
- If possible, transport the chain saw in its original packaging.

TROUBLESHOOTING

Problem	Possible Cause	Remedy
The chain saw will not start.	The lock button on the power switch has not been pressed in.	Press the lock button on the power switch.
	The kickback guard has released (handle in front position).	Reset the kickback guard.
	The fuse has tripped.	Replace the fuse.
	The residual current device has tripped.	Check and reset the residual current device.
	The power cord is not properly plugged in.	Check the power cord and power point.
The chain does not stop within 2 seconds after releasing the power switch.	The chain is too slack.	Check and tension the chain.
The chain and/or bar get hot and produce smoke.	The oil tank is empty.	Top up with oil.
	The oil hole in the bar is blocked.	Clear the oil hole and chain slot.
	The chain is too tight.	Check and slacken the chain.
	The sprocket on the bar needs lubricating.	Lubricate the sprocket on the bar.
The chainsaw does not saw well.	The chain is fitted backwards.	Check the chain and fit in the correct direction of rotation.
	The chain is worn.	File or replace the chain.
The chain oil is not consumed.	Impurities in the oil tank.	Empty the oil tank and fill with new oil.
	The ventilation hole in oil filler cap is clogged.	Clear the ventilation hole.
	Impurities on the bar.	Clear and clean the bar.
	The oil outlet is blocked.	Clear.

ENVIRONMENTAL DISPOSAL

In order to avoid damages on transportation, the tool has to be delivered in solid packaging. Packaging as well as the unit and accessories are made of recyclable materials and can be disposed accordingly. The tool's plastics components are marked according to their material, which makes it possible to remove environmental friendly and differentiated because of available collection facilities.

**Only for EU countries**

Do not dispose of electric tools together with household waste material!

In observance of European Directive 2002/96/EC on waste electrical and electronic equipment and its implementation in accordance with national law, electric tools that have reached the end of their life must be collected separately and returned to an environmentally compatible recycling facility.

ΣΥΜΒΟΛΑ

	ΠΡΟΣΟΧΗ!		Απενεργοποιήστε το εργαλείο, βγάλτε το φως από την πρίζα και περιμένετε να σταματήσουν εντελώς όλα τα κινούμενα μέρη πριν από τον καθαρισμό, τη συντήρηση, την αποθήκευση ή/και τη μεταφορά.		Στάθμη ισχύος ήχου. 111 dB
	Διαβάστε τις οδηγίες χρήσης.		Απενεργοποιήστε αμέσως το εργαλείο και βγάλτε το φως από την πρίζα, εάν το καλώδιο τροφοδοσίας υποστεί ζημιά.		Κλάση προστασίας II.
	Φοράτε γυαλιά ασφαλείας.		Διατηρήστε απόστασεις ασφαλείας.		Πληροί τις ισχύουσες προδιαγραφές.
	Φοράτε προστατευτικά ακοής.		Κρατήστε το εργαλείο σταθερά και με τα δύο χέρια. Ποτέ μην επιχειρήσετε να χρησιμοποιήσετε το εργαλείο μόνο με το ένα χέρι.		Ανακυκλώστε το προϊόν σύμφωνα με τους εθνικούς κανονισμούς.
	Φοράτε γάντια εργασίας.		Βεβαιωθείτε ότι η άκρη της λάμας δεν έρχεται σε επαφή με άλλα αντικείμενα.		
	Φοράτε παπούτσια ασφαλείας.		Κίνδυνος ανάκρουσης. Εάν η αλυσίδα στην άκρη της λάμας έρθει σε επαφή με κάποιο αντικείμενο, η λάμα μπορεί να εκτιναχθεί προς τα πάνω ή πίσω - κίνδυνος σοβαρού τραυματισμού.		
	Κρατήστε στεγνό. Φυλάξτε σε στεγνό μέρος.				

ΟΔΗΓΙΕΣ ΑΣΦΑΛΕΙΑΣ

ΣΗΜΕΙΩΣΗ: Οι παρούσες οδηγίες θα πρέπει πάντα να συνοδεύουν το εργαλείο σε περίπτωση παραχώρησης, μεταφοράς ή μετακίνησης.

- Μην χρησιμοποιείτε το εργαλείο εάν δεν λειτουργεί σωστά. Επικοινωνήστε με ένα εξουσιοδοτημένο κέντρο σέρβις ή σε άλλο εξειδικευμένο προσωπικό για έλεγχο και επισκευή.
- Μην χρησιμοποιείτε το ηλεκτρικό μηχάνημα σε εκρηκτικό περιβάλλον όπου υπάρχουν εύφλεκτα υγρά, αέρια ή σκόνες.
- Βεβαιωθείτε ότι το μηχάνημα δεν μπορεί να εκκινηθεί ακούσια.
- Μην χρησιμοποιείτε το μηχάνημα εάν δεν λειτουργεί ο διακόπτης απενεργοποίησης.
- Μην υπερφορτώνετε το μηχάνημα. Μην χρησιμοποιείτε το μηχάνημα για άλλο σκοπό από αυτόν για τον οποίο έχει σχεδιαστεί.
- Λαμβάνετε τις βασικές προφυλάξεις ασφαλείας όταν χρησιμοποιείτε ηλεκτρικά εργαλεία. Φοράτε πάντα τον κατάλληλο ατομικό εξοπλισμό ασφαλείας.
- Ποτέ μη χρησιμοποιείτε ηλεκτρικά εργαλεία εάν είστε κουρασμένοι ή υπό την επήρεια αλκοόλ, φαρμάκων ή άλλων ουσιών.
- Το μηχάνημα δεν προορίζεται για χρήση από άτομα (παιδιά ή ενήλικες) με οποιαδήποτε μορφή λειτουργικές διαταραχές ή από άτομα που δεν έχουν επαρκή εμπειρία ή γνώσεις σχετικά με τη χρήση του, εκτός εάν έχουν λάβει οδηγίες σχετικά με τη χρήση του μηχανήματος από κάποιον υπεύθυνο για την ασφάλειά τους.
- Κρατάτε τα παιδιά υπό επίβλεψη για να βεβαιωθείτε ότι δεν χρησιμοποιούν το μηχάνημα σαν παιχνίδι.
- Φυλάσσετε το μηχάνημα μακριά από παιδιά και μη εξουσιοδοτημένα άτομα.



ΣΗΜΑΝΤΙΚΟ: Κίνδυνος τραυματισμού λόγω κραδασμών.

Οι κραδασμοί μπορεί να προκαλέσουν τραυματισμούς. Σταματήστε αμέσως να εργάζεστε και αναζητήστε ιατρική βοήθεια εάν αισθανθείτε μούδιασμα, φαγούρα, μυρμηγκιασμοί ή πόνο ή εάν το δέρμα σας αλλάξει χρώμα.

Τα επίπεδα κραδασμών μπορεί να αποκλίνουν από τη αρχική τιμή, ανάλογα με τον τρόπο χρήσης του μηχανήματος. Οι ακόλουθοι παράγοντες μπορούν να επηρεάσουν το επίπεδο των δονήσεων:

- Λανθασμένη χρήση.
- Ακατάλληλα αξεσουάρ.
- Κατεργασία ακατάλληλων υλικών.
- Ανεπαρκής συντήρηση.

Τα ακόλουθα βήματα θα μειώσουν τον κίνδυνο τραυματισμού:

- Χρησιμοποιήστε το μηχάνημα σύμφωνα με τις οδηγίες χρήσης.
- Αποφύγετε την εργασία σε χαμηλές θερμοκρασίες.
- Διατηρείτε το σώμα σας και ιδιαίτερα τα χέρια σας ζεστά.
- Κάντε τακτικά παύσεις και κουνήστε τα χέρια σας για να τονώσετε την κυκλοφορία του αίματος.

Ηλεκτρική ασφάλεια

- Το βύσμα πρέπει να συνδεθεί σε κατάλληλα εγκατεστημένη και γειωμένη πρίζα ρεύματος.
- Το εργαλείο θα πρέπει να συνδεθεί σε ηλεκτρολογική εγκατάσταση με διακόπτης διαρροής έντασης (ρελέ διαφυγής) με μέγιστο όριο τα 30 mA.
- Ελέγξτε ότι η τάση δικτύου αντιστοιχεί στην ονομαστική τάση που αναγράφεται στην πινακίδα τύπου του εργαλείου.
- Μην αγγίζετε το φως ή το καλώδιο τροφοδοσίας με βρεγμένα χέρια ή άλλα υγπά μέρη του σώματός σας.
- Μην τραβάτε το καλώδιο ρεύματος για να βγάλετε το φως από την πρίζα.
- Κρατήστε το καλώδιο ρεύματος μακριά από θερμότητα, λάδι, αιχμηρές άκρες και κινούμενα μέρη. Αποφεύγετε να λυγίζετε, να σφίγγετε, να σέρνετε ή να περνάτε με οχήματα πάνω από το καλώδιο ρεύματος. Μην μεταφέρετε ή τραβάτε το μηχανήμα από το καλώδιο ρεύματος.
- Ελέγχετε πάντα το καλώδιο ρεύματος και το φως πριν από τη χρήση τους.
- Αφαιρέστε αμέσως το φως από την πρίζα εάν το καλώδιο ρεύματος ή το φως υποστεί ζημιά κατά τη διάρκεια της εργασίας. Μην χρησιμοποιείτε το μηχανήμα εάν το καλώδιο ρεύματος ή το φως έχουν υποστεί ζημιά.
- Αφαιρέστε το φως από την πρίζα όταν το μηχανήμα δεν χρησιμοποιείται.
- Βεβαιωθείτε ότι ο διακόπτης ρεύματος βρίσκεται στη θέση OFF πριν συνδέσετε το φως στην πρίζα.
- Απενεργοποιήστε το μηχανήμα και αφαιρέστε το φως από την πρίζα πριν το μετακινήσετε.

Συντήρηση

- Απενεργοποιήστε το μηχανήμα, αφαιρέστε το φως από την πρίζα και περιμένετε να σταματήσουν εντελώς όλα τα κινούμενα μέρη πριν καθαρίσετε ή/και συντηρήσετε το εργαλείο.
- Μην πραγματοποιείτε καμία εργασία συντήρησης ή ρύθμιση εκτός από αυτές που περιγράφονται στις παρούσες οδηγίες. Οποιαδήποτε άλλη επισκευή πρέπει να εκτελείται από εξουσιοδοτημένο κέντρο σέρβις ή άλλο εξειδικευμένο προσωπικό.
- Χρησιμοποιείτε μόνο ανταλλακτικά που συνιστώνται από τον κατασκευαστή. Η χρήση άλλων εξαρτημάτων μπορεί να οδηγήσει σε βλάβες ή τραυματισμούς. Θα καταστήσει επίσης άκυρη την εγγύηση.

Οδηγίες ασφαλείας για αλυσοπρίονα

- Μην χρησιμοποιείτε το μηχανήμα εάν δεν είναι πλήρως συναρμολογημένο και δεν τηρούνται όλες οι οδηγίες.
- Ελέγξτε ότι το μηχανήμα λειτουργεί σωστά, η λάμα είναι σωστά και σταθερά τοποθετημένη, η αλυσίδα είναι σωστά τεντωμένη και το φρένο της αλυσίδας λειτουργεί.
- Ελέγξτε ότι όλες οι βιδωτές συνδέσεις είναι σωστά σφιγμένες ανά τακτά χρονικά διαστήματα.
- Ελέγξτε ότι ο χώρος εργασίας είναι ελεύθερος από εμπόδια και ξένα αντικείμενα. Δώστε προσοχή στο περιβάλλον εργασίας.
- Κρατήστε τους άλλους ανθρώπους, ιδίως τα παιδιά, και τα κατοικίδια ζώα σε απόσταση ασφαλείας τουλάχιστον 15 μέτρων από την περιοχή εργασίας.
- Μην χρησιμοποιείτε το μηχανήμα σε κακές καιρικές συνθήκες ή στο σκοτάδι.
- Χρησιμοποιείτε το μηχανήμα μόνο για το πριόνισμα ξύλου. Μην χρησιμοποιείτε το μηχανήμα για άλλο σκοπό εκτός από αυτόν για τον οποίο έχει σχεδιαστεί.
- Διατηρείτε τις λαβές καθαρές, στεγνές και απαλλαγμένες από λάδια και γράσα. Οι βρώμικες λαβές δυσκολεύουν το κράτημα του μηχανήματος - κίνδυνος τραυματισμού και/ή υλικών ζημιών.
- Μην πριονίζετε θάμνους - τα λεπτά κλαδιά μπορεί να κολλήσουν στην αλυσίδα και να εκτιναχθούν.
- Διατηρείτε πάντα σταθερό πάτημα και καλή ισορροπία. Αποφεύγετε τις μη ισορροπημένες και άβολες θέσεις κατά την εργασία. Να είστε προσεκτικοί όταν εργάζεστε σε επικλινείς περιοχές.
- Κρατήστε το μηχανήμα σταθερά και με τα δύο χέρια. Κρατήστε την πίσω λαβή με το δεξί σας χέρι και την μπροστινή λαβή με το αριστερό σας χέρι, ακόμη και αν είστε αριστερόχειρας. Κρατήστε σταθερά και τις δύο λαβές.
- Κρατήστε τα χέρια σας και το υπόλοιπο σώμα σας μακριά από την αλυσίδα όταν το μηχανήμα λειτουργεί. Βεβαιωθείτε ότι η αλυσίδα δεν ακουμπάει στο έδαφος ή σε κάποιο αντικείμενο κατά την εκκίνηση του μηχανήματος.
- Μην τεντώνετε υπερβολικά. Ποτέ μην πριονίζετε πάνω από το ύψος των ώμων. Μην μετακινήτε προς τα εμπρός ή προς τα πίσω όταν κόβετε.
- Ποτέ μη χρησιμοποιείτε το εργαλείο πάνω σε σκάλα, δέντρο ή από άλλο ασταθές σημείο. Αυτό θα μπορούσε να σας προκαλέσει απώλεια της ισορροπίας σας ή απώλεια του ελέγχου του μηχανήματος.
- Να είστε προσεκτικοί για να αποφύγετε να γλιστρήσετε ή να πέσετε, ειδικά όταν περπατάτε προς τα πίσω.
- Να εργάζεστε πάντα με την αλυσίδα στην ανώτατη ταχύτητα.
- Μην κόβετε ξύλα υπό τάση.
- Μην εργάζεστε μόνοι σας. Βεβαιωθείτε πάντα ότι υπάρχει ένα άλλο άτομο κοντά σας που μπορεί να βοηθήσει αν χρειαστεί.
- Απενεργοποιήστε το μηχανήμα και ενεργοποιήστε το φρένο της αλυσίδας πριν μετακινηθείτε. Μεταφέρετε το μηχανήμα με τη ράβδο προς τα πίσω και το προστατευτικό στη θέση του.
- Μην εκθέτετε το μηχανήμα σε βροχή ή υγρασία. Αποθηκεύστε το μηχανήμα σε στεγνό μέρος.
- Κρατήστε το καλώδιο τροφοδοσίας μακριά από την άμεση περιοχή εργασίας. Κρατάτε πάντα το καλώδιο τροφοδοσίας πίσω σας.
- Αφαιρέστε αμέσως το βύσμα από την πηγή ρεύματος εάν το καλώδιο ρεύματος υποστεί ζημιά.
- Εάν το μηχανήμα χρησιμοποιείται σε εξωτερικούς χώρους, χρησιμοποιήστε μόνο καλώδιο προέκτασης εγκεκριμένο για τέτοια χρήση. Εάν χρησιμοποιείτε καλώδιο προέκτασης, η διατομή των καλωδίων πρέπει να τηρεί τις απαραίτητες προϋποθέσεις για την παροχή ρεύματος στο μηχανήμα.
- Μην αφαιρείτε και μην καλύπτετε τα σύμβολα και τις σημάνσεις στο μηχανήμα. Αντικαταστήστε τυχόν αυτοκόλλητα που έχουν γίνει δυσανάγνωστα ή χαθεί.
- Χρησιμοποιήστε τον ακόλουθο εξοπλισμό ασφαλείας:
 - Κράνος εργασίας με πλέγμα.
 - Εγκεκριμένες ωτοασπίδες.
 - Γυαλιά ασφαλείας ή προσωπίδα.

- Αντιολισθητικά παπούτσια ασφαλείας με προστασία δακτύλων και πέλματος.
- Γάντια ασφαλείας βαρέως τύπου.
- Φόρμα και μπουφάν εργασίας με προστασία από κοψίματα.
- Μη φοράτε φαρδιά ρούχα, καθώς αυτά μπορεί να πιαστούν σε κινούμενα μέρη. Μη φοράτε κοσμήματα, ρολόι κ.λπ.
- Κρατήστε τα μαλλιά σας πάνω από το μήκος των ώμων. Φορέστε δίχτυ μαλλιών εάν έχετε μακριά μαλλιά.

Λοιποί κίνδυνοι

- Κίνδυνος τραυματισμού από επαφή με την αλυσίδα.
- Κίνδυνος τραυματισμού από εκτινασόμενα τμήματα της αλυσίδας.
- Κίνδυνος τραυματισμού από εκτινασόμενα κομμάτια του ξύλου που πριονίζεται.
- Κίνδυνος βλάβης της ακοής εάν δεν χρησιμοποιούνται ωτοασπίδες.
- Κίνδυνος τραυματισμού λόγω εισπνοής σωματιδίων ξύλου που πριονίζεται.
- Κίνδυνος τραυματισμού από την επαφή με λάδι.

Για να μειώσετε αυτούς τους κινδύνους, χρησιμοποιείτε πάντα τον συνιστώμενο ατομικό εξοπλισμό ασφαλείας.

Μείωση του θορύβου και των κραδασμών

Για να μειώσετε το θόρυβο και τους κραδασμούς κατά τη χρήση του μηχανήματος, περιορίστε το χρόνο χρήσης του προϊόντος, χρησιμοποιήστε λειτουργίες χαμηλής έντασης κραδασμών και θορύβου και κατάλληλο εξοπλισμό ασφαλείας. Προγραμματίστε την εργασία έτσι ώστε η έκθεση σε ισχυρές δονήσεις να κατανέμεται σε μεγαλύτερο χρονικό διάστημα.

Λάβετε τις ακόλουθες προφυλάξεις για να ελαχιστοποιήσετε τους κινδύνους έκθεσης σε κραδασμούς ή/και θόρυβο:

- Χρησιμοποιείτε το εργαλείο μόνο σύμφωνα με τις παρούσες οδηγίες.
- Ελέγξτε ότι το εργαλείο βρίσκεται σε καλή κατάσταση.
- Χρησιμοποιείτε εξαρτήματα σε καλή κατάσταση, τα οποία είναι κατάλληλα για το σκοπό που προορίζονται.
- Κρατάτε σταθερά τις λαβές/ χειρολαβές.
- Συντηρείτε και λιπαίνετε το εργαλείο σύμφωνα με τις παρούσες οδηγίες.



ΠΡΟΣΟΧΗ! Το επίπεδο κραδασμών κατά τη χρήση ηλεκτρικών εργαλείων μπορεί να διαφέρει από την καθορισμένη μέγιστη τιμή, ανάλογα με τον τρόπο χρήσης του εργαλείου. Επομένως, είναι απαραίτητο να προσδιορίσετε ποια μέτρα ασφαλείας απαιτούνται για την προστασία του χρήστη, με βάση τις πραγματικές συνθήκες λειτουργίας, λαμβάνοντας υπόψη όλα τα στάδια του κύκλου εργασίας.

ΣΚΟΠΟΥΜΕΝΗ ΧΡΗΣΗ

Το ηλεκτρικό αλυσοπρίονο πρέπει να χρησιμοποιείται μόνο για το πριόνισμα ξύλου, με αλυσίδα του ενδεδειγμένου τύπου. Μην χρησιμοποιείτε το πριόνι για οποιονδήποτε άλλο σκοπό. Το αλυσοπρίονο δεν προορίζεται για εμπορική ή βιομηχανική χρήση.

Ποτέ μην τροποποιείτε το εργαλείο με οποιονδήποτε τρόπο και μην χρησιμοποιείτε εξαρτήματα που δεν είναι εγκεκριμένα από τον κατασκευαστή. Αυτό μπορεί να έχει ως αποτέλεσμα βλάβη ή τραυματισμό.

Το ηλεκτρικό αλυσοπρίονο πρέπει να χρησιμοποιείται μόνο για τον προβλεπόμενο σκοπό του και σύμφωνα με τις παρούσες οδηγίες. Οποιαδήποτε άλλη χρήση θεωρείται ακατάλληλη.

ΠΡΟΔΙΑΓΡΑΦΕΣ

Τεχνικά Χαρακτηριστικά	
Μοντέλο	EC2035
Τάση	220 V
Ισχύς	1800 W
Στροφές	7500 rpm
Μήκος λάμας	350 mm
Ταχύτητα	14 m/s
Χωρητικότητα δοχείου λαδιού	120 ml
Μήκος καλωδίου	0,25 m
Βάρος	4,4 kg

Κύρια Μέρη (Εικ. 1)

- | | |
|-------------------------|-------------------------------|
| 1. Μπροστινή λαβή | 13. Διακόπτης λειτουργίας |
| 2. Προστατευτικό χεριών | 14. Κουμπί κλειδώματος |
| 3. Αλυσίδα | 15. Πίσω λαβή |
| 4. Λάμα | 16. Καλώδιο τροφοδοσίας |
| 5. Μύτη γρاناζιού | 17. Συγκρατητής καλωδίου |
| 6. Παξιμάδι | 18. Πίσω προστατευτικό χεριών |
| 7. Κάλυμμα | 19. Άνοιγμα εξαερισμού |
| 8. Νύχια στήριξης | 20. Δείκτης στάθμης λαδιού |
| 9. Βίδα τάνυσης | 21. Πώμα δοχείου λαδιού |
| 10. Βίδα | 22. Κάλυμμα λάμας |
| 11. Οπή λίπανσης | 23. Κλειδί |
| 12. Γρανάζι αλυσίδας | |

* Ο κατασκευαστής διατηρεί το δικαίωμα να πραγματοποιήσει δευτερεύουσες αλλαγές στο σχεδιασμό του προϊόντος και στα τεχνικά χαρακτηριστικά χωρίς προηγούμενη ειδοποίηση, εκτός εάν οι αλλαγές αυτές επηρεάζουν σημαντικά την απόδοση και λειτουργία ασφαλείας των προϊόντων. Τα εξαρτήματα που περιγράφονται / απεικονίζονται στις σελίδες του χειριδίου που κρατάτε στα χέρια σας ενδέχεται να αφορούν και σε άλλα μοντέλα της σειράς προϊόντων του κατασκευαστή, με παρόμοια χαρακτηριστικά, και ενδέχεται να μην περιλαμβάνονται στο προϊόν που μόλις αποκτήσατε.

* Για να διασφαλιστεί η ασφάλεια και η αξιοπιστία του προϊόντος καθώς και η ισχύς της εγγύησης όλες οι εργασίες επιδιόρθωσης, ελέγχου, επισκευής ή αντικατάστασης συμπεριλαμβανομένης της συντήρησης και των ειδικών ρυθμίσεων, πρέπει να εκτελούνται μόνο από τεχνικούς του εξουσιοδοτημένου τμήματος Service του κατασκευαστή.

* Χρησιμοποιείτε πάντα το προϊόν με τον παρεχόμενο εξοπλισμό. Η λειτουργία του προϊόντος με μη-προβλεπόμενο εξοπλισμό ενδέχεται να προκαλέσει βλάβη ή ακόμα και σοβαρό τραυματισμό ή θάνατο. Ο κατασκευαστής και ο εισαγωγέας ουδεμία ευθύνη φέρει για τραυματισμούς και βλάβες που προκύπτουν από την χρήση μη προβλεπόμενου εξοπλισμού.

ΣΥΝΑΡΜΟΛΟΓΗΣΗ



Η λανθασμένη συναρμολόγηση του ηλεκτρικού αλυσοπρίονου μπορεί να οδηγήσει σε κίνδυνο σοβαρού ή/και θανατηφόρου τραυματισμού. Μην χρησιμοποιείτε το αλυσοπρίονο εάν δεν έχει συναρμολογηθεί πλήρως και δεν έχουν τοποθετηθεί και βιδωθεί σωστά όλα τα εξαρτήματα.

Τοποθέτηση της λάμας και της αλυσίδας

1. Λύστε το παξιμάδι στο κάλυμμα και αφαιρέστε το κάλυμμα.
2. Γυρίστε τη βίδα τάσης της αλυσίδας προς τα εμπρός.
3. Τοποθετήστε τη λάμα με την ειδική υποδοχή πάνω στον οδηγό.
4. Τοποθετήστε την αλυσίδα γύρω από το γρανάζι. Ελέγξτε την κατεύθυνση περιστροφής.
5. Τοποθετήστε την αλυσίδα γύρω από τη λάμα.
6. Τοποθετήστε το κάλυμμα.
7. Σφίξτε χαλαρά το παξιμάδι.

ΣΗΜΕΙΩΣΗ: Προσέξτε τη θέση της λάμας κατά την τοποθέτηση της αλυσίδας.

Έλεγχος της τάσης της αλυσίδας (Εικ. 2)

Ελέγξτε την τάση της αλυσίδας πριν από την πρώτη χρήση, μετά την πρώτη κοπή και στη συνέχεια περίπου κάθε 10 λεπτά. Οι κρίκοι που βρίσκονται στη κάτω πλευρά της λάμας θα πρέπει να βρίσκονται σε πλήρη επαφή με τη λάμα. Τεντώστε την αλυσίδα εάν είναι πολύ χαλαρή. Φοράτε γάντια ασφαλείας.

Λάδι αλυσίδας

Δεν υπάρχει λάδι στο αλυσοπρίονο κατά την παράδοση. Γεμίστε με λάδι πριν τη χρήση.

ΛΕΙΤΟΥΡΓΙΑ

Διατάξεις ασφαλείας

Το ηλεκτρικό αλυσοπρίονο διαθέτει διάφορες διατάξεις ασφαλείας για να μειωθεί ο κίνδυνος τραυματισμού κατά τη χρήση.

• Συγκρατητής αλυσίδας

Ο συγκρατητής αλυσίδας δεν επιτρέπει την εκτόξευση της αλυσίδας σε περίπτωση θραύσης ή εκτροχιασμού. Αυτές οι καταστάσεις μπορούν να αποφευχθούν στις περισσότερες περιπτώσεις με σωστό τέντωμα της αλυσίδας και σωστή συντήρηση της λάμας.

• Λαβή φρένου αλυσίδας

Για να μειωθεί ο κίνδυνος τραυματισμού σε περίπτωση ανάκρουσης, το πριόνι διαθέτει φρένο αλυσίδας, το οποίο ενεργοποιείται κατά την επαφή και σταματά αμέσως την αλυσίδα.

• Προστατευτικό χεριών

Το προστατευτικό χεριού προστατεύει το χέρι από τα κλαδιά και από την αλυσίδα σε περίπτωση που λυθεί ή χαλαρώσει.

• Συγκρατητής καλωδίου (Εικ. 3)

Ο συγκρατητής καλωδίου προστατεύει το καλώδιο τροφοδοσίας από περιττή καταπόνηση.

Πριν τη χρήση

Μην χρησιμοποιείτε το αλυσοπρίονο εάν έχει υποστεί ζημιά ή δεν λειτουργεί σωστά ή εάν το καλώδιο ρεύματος ή το φως έχουν υποστεί βλάβη. Τα κατεστραμμένα εξαρτήματα πρέπει να επισκευαστούν ή να αντικατασταθούν πριν χρησιμοποιήσετε το αλυσοπρίονο.

- Ελέγξτε ότι το φρένο της αλυσίδας λειτουργεί σωστά.
- Ελέγξτε ότι το προστατευτικό χεριός δεν έχει υποστεί ζημιά.
- Ελέγξτε ότι ο διακόπτης τροφοδοσίας και το κουμπί κλειδώματος λειτουργούν σωστά.
- Ελέγξτε ότι οι χειρολαβές είναι καθαρές, στεγνές και απαλλαγμένες από λάδια και γράσα.
- Ελέγξτε ότι όλα τα εξαρτήματα είναι σωστά τοποθετημένα και χωρίς φθορές.
- Ελέγξτε ότι ο συγκρατητής αλυσίδας είναι σε καλή κατάσταση και χωρίς φθορές.
- Ελέγξτε την τάση της αλυσίδας.
- Περάστε το καλώδιο τροφοδοσίας μέσα από τον συγκρατητή καλωδίου, όπως φαίνεται στο διάγραμμα.

Έλεγχος του φρένου αλυσίδας (Εικ. 4 - 5)

Το φρένο αλυσίδας σταματάει αμέσως την αλυσίδα σε περίπτωση ανάκρουσης. Ελέγχετε πάντα πριν από τη χρήση ότι το φρένο αλυσίδας λειτουργεί σωστά.

1. Τοποθετήστε το αλυσοπρίονο στο έδαφος.
 2. Εκκινήστε το αλυσοπρίονο.
 3. Σπρώξτε τη λαβή του φρένου αλυσίδας προς τα εμπρός.
- Η αλυσίδα θα πρέπει να σταματήσει αμέσως.



Μην χρησιμοποιείτε το αλυσοπρίονο εάν το φρένο της αλυσίδας δεν λειτουργεί σωστά. Παραδώστε το αλυσοπρίονο σε εξουσιοδοτημένο κέντρο σέρβις για έλεγχο και επισκευή.

Εκκίνηση του εργαλείου (Εικ. 6)

1. Η χειρολαβή του φρένου αλυσίδας πρέπει να βρίσκεται στην πίσω θέση της.
2. Κρατήστε το πριόνι σταθερά και με τα δύο χέρια.
3. Πιέστε προς τα μέσα το κουμπί κλειδώματος του διακόπτη (1).
4. Πιέστε τον διακόπτη λειτουργίας (2).
5. Το αλυσοπρίονο ξεκινάει.
6. Το κουμπί κλειδώματος μπορεί να απελευθερωθεί αφού το αλυσοπρίονο τεθεί σε λειτουργία.

ΤΕΧΝΙΚΕΣ ΚΟΠΗΣ

Προτείνεται οι χρήστες να έχουν λάβει την κατάλληλη εκπαίδευση πριν τη χρήση του αλυσοπρίονου και να έχουν μελετήσει καλά τις τεχνικές κοπής. Οι πληροφορίες σχετικά με τις τεχνικές κοπής που περιέχονται στο παρόν εγχειρίδιο έχουν συμπληρωματικό χαρακτήρα και δεν αντικαθιστούν την μακρόχρονη εκπαίδευση και την εμπειρία των ειδικών

Σωστή στάση εργασίας (Εικ. 7)

- Διατηρείτε πάντα σταθερό πάτημα και καλή ισορροπία.
- Ποτέ μην κόβετε πάνω από το ύψος των ώμων. Μην τεντώνετε υπερβολικά.
- Ποτέ μη χρησιμοποιείτε το αλυσοπρίονο από σκάλα, δέντρο ή άλλο ασταθές σημείο.
- Μην χρησιμοποιείτε το αλυσοπρίονο με κακές καιρικές συνθήκες ή στο σκοτάδι.
- Να στέκεστε με τα δύο πόδια σταθερά στο έδαφος.
- Δώστε προσοχή σε τυχόν εμπόδια στην περιοχή εργασίας σας.
- Κρατάτε το αλυσοπρίονο σταθερά και με τα δύο χέρια κατά την εργασία.

Ανάκρουση (Κλότσημα) (Εικ. 8 - 9)



Η ανάκρουση μπορεί να εμφανιστεί εάν η άκρη ή η επάνω πλευρά της λάμας έρθει σε επαφή απευθείας με ξύλο ή άλλα στερεά αντικείμενα. Το πριόνι τότε “κλωτσάει” προς τα πίσω, γεγονός που μπορεί να προκαλέσει σοβαρό ή/και θανατηφόρο τραυματισμό.

- Ελέγχετε πάντα πριν από τη χρήση ότι το φρένο της αλυσίδας λειτουργεί σωστά.
 - Μην αφήνετε την άκρη της ράβδου να έρθει σε επαφή με ξύλο ή άλλα στερεά αντικείμενα.
 - Το φρένο της αλυσίδας ενδέχεται να μην ενεργοποιηθεί αυτόματα σε περίπτωση μικρής αναπήδησης. Για το λόγο αυτό, κρατάτε πάντα το αλυσοπρίονο σταθερά και με τα δύο χέρια.
- Ο σωστός και προσεκτικός τρόπος εργασίας είναι η μόνη αξιόπιστη μέθοδος μείωσης του κινδύνου ανάκρουσης.

Πριόνισμα με τράβηγμα (Εικ. 10)

Η κοπή γίνεται με την κάτω πλευρά της λάμας, με κίνηση από πάνω προς τα κάτω, έτσι ώστε η αλυσίδα να τραβάει το πριόνι προς τα εμπρός, μακριά από τον χρήστη. Αυτό επιτρέπει στο μπροστινό μέρος του πριονιού να προσφέρει σταθερότητα και να απορροφά τη δύναμη από το ξύλο που πριονίζεται.

Πριόνισμα με ώθηση (Εικ. 11)

Με αυτή την τεχνική η κοπή γίνεται με την επάνω πλευρά της λάμας, με κίνηση από κάτω προς τα πάνω, έτσι ώστε η αλυσίδα να ωθεί το πριόνι προς τα πίσω προς τον χρήστη. Εάν η λάμα στρίψει, το αλυσοπρίονο μπορεί να εκσφενδονιστεί προς τον χρήστη με μεγάλη δύναμη.



Εάν ο χρήστης δεν αντέξει τη δύναμη που ασκεί το πριόνι, υπάρχει κίνδυνος η άκρη της λάμας να έρθει σε επαφή με το ξύλο, γεγονός που μπορεί να προκαλέσει ανάκρουση.

Υλοτόμηση



Προσοχή! Κίνδυνος τραυματισμού!

- Η υλοτομία και το κλάδεμα πρέπει να εκτελούνται μόνο από εξειδικευμένο προσωπικό - κίνδυνος σοβαρού ή/και θανάσιμου τραυματισμού.
- Να στέκεστε πάντα στο πλάι του δέντρου που κόβεται - κίνδυνος σοβαρού ή/και θανάσιμου τραυματισμού.

Ελέγξτε τα ακόλουθα σημεία πριν από την κοπή δέντρων:

- Ελέγξτε ότι δεν υπάρχουν άτομα ή ζώα στον χώρο υλοτόμησης.
- Βεβαιωθείτε ότι υπάρχει ανεμπόδιστη δίοδος διαφυγής για κάθε εργαζόμενο. Η απομάκρυνση πρέπει να πραγματοποιείται διαγώνια. (Εικ. 12)
- Βεβαιωθείτε ότι δεν υπάρχουν εμπόδια στον χώρο γύρω από τον κορμό (κίνδυνος να σκοντάψετε!).
- Το επόμενο σημείο εργασίας θα πρέπει να βρίσκεται σε απόσταση τουλάχιστον 2,5 φορές το ύψος του δέντρου. Ελέγξτε την κατεύθυνση προς την οποία θα πέσει το δέντρο και να βεβαιωθείτε ότι δεν υπάρχουν αντικείμενα, άτομα ή ζώα σε απόσταση τουλάχιστον 2,5 φορές το ύψος του δέντρου

Η υλοτόμηση εντός δέντρου πραγματοποιείται σε δύο στάδια (Εικ. 13):

1. Σχηματίστε μια εγκοπή (B) περίπου 1/3 της διαμέτρου του κορμού από την πλευρά που πρόκειται να πέσει το δέντρο.
2. Στην άλλη πλευρά, πραγματοποιήστε μια τομή κοπής (A), η οποία πρέπει να είναι ελαφρώς πιο ψηλά από την εγκοπή υλοτόμησης (περίπου 3 - 5 cm). Αφήνετε ανέπαφο το κομμάτι συγκράτησης (C), το οποίο λειτουργεί ως «άρθρωση».



Μην πριονίζετε ποτέ τον κορμό του δέντρου από τη μία άκρη στην άλλη. Η περιοχή λειτουργεί ως «άρθρωση» και διασφαλίζει την καθορισμένη κατεύθυνση υλοτόμησης.

Κοπή κορμών

Η εγκάρσια κοπή είναι το πριόνισμα ενός κομμένου κορμού σε μέρη. Βεβαιωθείτε ότι έχετε πάντα σταθερό πάτημα και καλή ισορροπία, με τα πόδια σας ανοιχτά όταν πριονίζετε. Αν είναι δυνατόν, στηρίξτε τον κορμό και αναστήστε τον από το έδαφος με κλαδιά ή στηρίγματα. Ακολουθήστε τις οδηγίες:

1. Εάν ο κορμός στηρίζεται κατά μήκος του, μπορεί να πριονιστεί από πάνω (κοπή προς τα κάτω).
2. Εάν ο κορμός στηρίζεται στο ένα άκρο, θα πρέπει να πριονιστεί σε δύο βήματα. Πρώτα κόψτε το ένα τρίτο της διαμέτρου του κορμού από κάτω για να αποφύγετε τη διάσπαση. Στη συνέχεια πριονίστε από πάνω για να συναντήσετε την πρώτη κοπή και να αποφύγετε τη σύσφιξη της ράβδου.
3. Εάν ο κορμός στηρίζεται και στα δύο άκρα, θα πρέπει να πριονιστεί σε δύο βήματα. Πρώτα κόψτε το ένα τρίτο της διαμέτρου του κορμού από πάνω για να αποφύγετε τη διάσπαση. Τώρα πριονίστε από κάτω για να συναντήσετε την πρώτη κοπή και να αποφύγετε το κόλλημα της λάμας.
4. Να στέκεστε πάντα σε υψηλότερο σημείο από το τεμάχιο κοπής όταν βρίσκεστε σε πλαγιές. (Εικ. 14)
5. Μειώστε κάπως την πίεση ώθησης της λάμας προς το τέλος της κοπής, αλλά κρατήστε σταθερά τις λαβές. Αυτό θα σας δώσει καλύτερο έλεγχο του εργαλείου όταν ολοκληρωθεί η τομή.
6. Μην αφήνετε την αλυσίδα να έρθει σε επαφή με το έδαφος. Περιμένετε μέχρι η αλυσίδα πριν προχωρήσετε στην επόμενη κοπή.
7. Αφήστε τον διακόπτη λειτουργίας και αφήστε την αλυσίδα να σταματήσει πριν προχωρήσετε στο επόμενο δέντρο.



- Προσέξτε να μην αφήσετε τη λάμα και την αλυσίδα να έρθουν σε επαφή με το έδαφος.
- Μην πριονίζετε ξύλο υπό τάση. Εάν το ξύλο σπάσει ή εάν η λάμα συστραφεί, υπάρχει κίνδυνος σοβαρού τραυματισμού.

Πριόνισμα κλαδιών (Κλάδεμα) (Εικ. 15)

- Εργάζεστε πάντα στην πλευρά αντίθετα από το κλαδί που πρόκειται να κοπεί.
- Ξεκινήστε από τη βάση του κορμού προς τα πάνω.
- Κατευθύνετε πάντα το πριόνι από πάνω προς τα κάτω.

Κατά το πριόνισμα κλαδιών από κορμούς που κείτονται στο έδαφος, ξεκινήστε με τα κλαδιά που προεξέχουν προς τα πάνω. Πριονίζετε κλαδιά στήριξης μόνο όταν ο κορμός υλοτομείται σε τμήματα.



Τα κλαδιά που βρίσκονται πολύ ψηλά ή υπό τάση μπορεί να να προκαλέσουν εμπλοκή της αλυσίδας.

ΣΥΝΤΗΡΗΣΗ

Απενεργοποιήστε το αλυσοπριόνιο, βγάλτε το φιν από την πρίζα και περιμένετε να σταματήσουν εντελώς όλα τα κινούμενα μέρη και να κρυσώσει το πριόνι πριν από τον καθαρισμό ή/και την εκτέλεση οποιασδήποτε εργασίας συντήρησης.

Πραγματοποιήστε οι ίδιοι τις εργασίες συντήρησης που περιγράφονται εδώ.

Οι υπόλοιπες εργασίες, ιδιαίτερα η συντήρηση του μοτέρ και οι επισκευές, πρέπει να εκτελούνται από εκπαιδευμένο επαγγελματία. Εάν οι εργασίες δεν εκτελεστούν σωστά, μπορεί να προκληθεί ζημιά στο εργαλείο και, κατά συνέπεια, τραυματισμοί.

Καθαρισμός του εργαλείου

1. Αφαιρέστε τυχόν υπολείμματα κοπής.
2. Σκουπίστε το εργαλείο με ένα ελαφρώς υγρό πανί.

Καθαρισμός οπής λίπανσης της λάμας

1. Αφαιρέστε τη λάμα.
2. Καθαρίστε την οπή λίπανσης με το κατάλληλο εργαλείο.
3. Επανατοποθετήστε τη λάμα.



Μη χρησιμοποιείτε μεταλλικά εργαλεία για τον καθαρισμό της οπής!

Έλεγχος λίπανσης αλυσίδας

Μην χρησιμοποιείτε το αλυσοπριόνιο χωρίς επαρκή λίπανση της αλυσίδας, διότι έτσι η αλυσίδα θα φθαρεί πιο γρήγορα.

1. Ελέγξτε τη στάθμη λαδιού στο δοχείο.
2. Θέστε σε λειτουργία το αλυσοπριόνιο.
3. “Τρέξτε” την αλυσίδα, κρατώντας τη λάμα περίπου 15 cm πάνω από μια κατάλληλη επιφάνεια για 15 δευτερόλεπτα. Εάν η λίπανση της αλυσίδας λειτουργεί σωστά, θα πρέπει να υπάρχουν πιτσιλιές λαδιού στην επιφάνεια.

Λίπανση γρاناζιού



Φοράτε γάντια βαρέως τύπου όταν χειρίζεστε τη λάμα και την αλυσίδα.

Απενεργοποιήστε το εργαλείο, βγάλτε το φιν από την πρίζα και περιμένετε να σταματήσουν εντελώς όλα τα κινούμενα μέρη πριν το λιπάνετε.

Το γρανάζι της λάμας πρέπει να λιπαίνεται ανά 25 ώρες εργασίας ή μία φορά την εβδομάδα σε περιόδους εντατικής χρήσης.

1. Καθαρίστε το γρανάζι.
2. Περάστε γράσο από το στόμιο του λιπαντικού μέσα στην οπή λίπανσης μέχρι να αρχίσει να ξεχειλίζει από την άκρη της λάμας. Ένα λιπαντικό με λεπτό ακροφύσιο απλοποιεί την διαδικασία.
3. Τραβήξτε την αλυσίδα γύρω από το γρανάζι με το χέρι. Επαναλάβετε μέχρι να λιπανθεί όλο το γρανάζι.

Λάδι αλυσίδας

ΣΗΜΕΙΩΣΗ: Χρησιμοποιήστε κατά προτίμηση βιοδιασπώμενο λάδι αλυσίδας για να ελαχιστοποιήσετε τις περιβαλλοντικές επιπτώσεις.

1. Τοποθετήστε το αλυσοπρίο σε μια σταθερή επιφάνεια με το καπάκι του δοχείου λαδιού στραμμένο προς τα πάνω.
2. Καθαρίστε το καπάκι και την περιοχή γύρω από αυτό, εάν είναι απαραίτητο.
3. Ξεβιδώστε αργά το καπάκι και αφαιρέστε το.
4. Γεμίστε προσεκτικά με λάδι αλυσίδας. Αποφύγετε να χυθεί λάδι έξω.
5. Ελέγξτε τη στάθμη του λαδιού από τη γυάλινη θύρα ελέγχου. Η στάθμη λαδιού πρέπει να βρίσκεται μεταξύ των ενδείξεων MAX και MIN.
6. Σφίξτε το καπάκι με το χέρι.
7. Εάν έχει χυθεί λάδι αλυσίδας εκτός δοχείου, σκουπίστε το με ένα στεγνό πανί.

Τρόχισμα της αλυσίδας (Εικ. 16)



Μια φθαρμένη ή λανθασμένα λιμαρισμένη αλυσίδα μπορεί να προκαλέσει ανάκρουση και να οδηγήσει σε σοβαρό τραυματισμό. Φοράτε γάντια ασφαλείας βαρέως τύπου όταν χειρίζεστε τη λάμα και την αλυσίδα.

- Το τρόχισμα θα πρέπει να γίνεται με ειδικό εργαλείο, ώστε η αλυσίδα να έχει τις σωστές γωνίες και το σωστό ύψος.
- Όλοι οι κρίκοι κίνησης πρέπει να έχουν το ίδιο ύψος. Διαφορετικά ύψη των κρίκων θα προκαλέσουν απώλεια εξισορρόπησης της αλυσίδας και βλάβες.
- Το ελάχιστο μέγεθος των συνδέσμων είναι 4 mm. Απορρίψτε την αλυσίδα εάν είναι μικρότεροι. Οι γωνίες και η κλίση των δοντιών πρέπει να διατηρούνται. Λιμάρετε με 2 ή 3 κινήσεις από τα μέσα προς τα έξω.
- Λιμάρετε την αλυσίδα με στρογγυλή λίμα. Να λιμάρετε πάντα από τα μέσα και προς τα έξω. Προσέξτε τις τιμές που δίνονται στα διαγράμματα. Μετά το τρόχισμα, όλοι οι κρίκοι πρέπει να έχουν το ίδιο πλάτος και ύψος.
- Το ύψος των οδηγών βάθους πρέπει να ελέγχεται μετά από 3-4 τροχίσματα. Εάν είναι απαραίτητο, λιμάρετε τους οδηγούς χρησιμοποιώντας μία καλίμπρα και μια επίτευτη λίμα και στρογγυλοποιήστε την μπροστινή άκρη.

Λάμα

- Γυρίστε τη ράβδο κάθε 8 ώρες εργασίας για να διασφαλίσετε την ομοιόμορφη φθορά της.
- Χρησιμοποιήστε ένα εργαλείο καθαρισμού για να διατηρήσετε την υποδοχή και τις οπές λίπανσης καθαρές. Καθαρίστε τα κανάλια λαδιού στη ράβδο για να εξασφαλίσετε τη σωστή λίπανση της ράβδου και της αλυσίδας.
- Ελέγχετε τη ράβδο σε τακτά χρονικά διαστήματα για φθορά και αντικαταστήστε την αν χρειαστεί.



Ποτέ μην τοποθετείτε νέα αλυσίδα σε φθαρμένο γρανάζι ή φθαρμένο δακτύλιο οδήγησης.

Τάση αλυσίδας

Μια νέα αλυσίδα πρέπει να τεντώνεται μετά από το πολύ 5 κοπές. Όταν η αλυσίδα έχει χρησιμοποιηθεί αρκετά, δεν χρειάζεται να τεντώνεται τόσο συχνά. Η αλυσίδα είναι σωστά τεντωμένη όταν εφάπτεται στην κάτω πλευρά της λάμας, αλλά μπορεί να σύρεται εύκολα με το χέρι.

Ρυθμίστε την τάση της αλυσίδας όταν είναι απαραίτητο:

1. Ξεβιδώστε τα παξιμάδια περίπου 1 στροφή.
2. Ανασηκώστε λίγο την άκρη της λάμας.
3. Τεντώστε την αλυσίδα με τη βίδα μέχρι η αλυσίδα να εφάπτεται στην κάτω πλευρά της λάμας.
4. Σφίξτε το παξιμάδι.



Μην τεντώνετε την αλυσίδα υπερβολικά, αυτό θα οδηγήσει σε φθορά και θα μειώσει τη διάρκεια ζωής της αλυσίδας και της λάμας.

ΑΠΟΘΗΚΕΥΣΗ ΚΑΙ ΜΕΤΑΦΟΡΑ

Μακροχρόνια αποθήκευση

- Αποθηκεύστε το αλυσοπρίο μακριά από μη εξουσιοδοτημένα άτομα.
- Αφήστε το αλυσοπρίο να κρυώσει πριν το αποθηκεύσετε.
- Αποθηκεύετε το αλυσοπρίο σε οριζόντια θέση.
- Αφαιρέστε την αλυσίδα εάν το αλυσοπρίο δεν πρόκειται να χρησιμοποιηθεί για μεγάλο χρονικό διάστημα.
- Αποθηκεύστε το αλυσοπρίο σε ξηρό μέρος.

Μεταφορά

Ακολουθήστε τις παρακάτω οδηγίες κατά τη μεταφορά του εργαλείου με όχημα:

- Βεβαιωθείτε ότι το προστατευτικό είναι τοποθετημένο πάνω από τη λάμα.
- Ασφαλίστε το αλυσοπρίο έτσι ώστε να μην μπορεί να μετακινηθεί.
- Εάν είναι δυνατόν, μεταφέρετε το αλυσοπρίο στην αρχική του συσκευασία.

ΕΠΙΛΥΣΗ ΠΡΟΒΛΗΜΑΤΩΝ

Πρόβλημα	Πιθανό αίτιο	Αντιμετώπιση
Το αλυσοπρίο δεν εκκινεί.	Δεν έχει πατηθεί το κουμπί κλειδώματος.	Πατήστε το κουμπί κλειδώματος του διακόπτη ενεργοποίησης.
	Είναι ενεργοποιημένη η προστασία ανάκρουσης (προστατευτικό στη μπροστινή θέση).	Επιστρέψτε το προστατευτικό στη πίσω θέση.
	Καμμένη ασφάλεια.	Αντικαταστήστε την ασφάλεια.
	Ενεργοποιημένο ρελέ διαρροής.	Ελέγξτε και επαναφέρετε το ρελέ διαρροής.
	Το καλώδιο τροφοδοσίας δεν έχει συνδεθεί σωστά.	Ελέγξτε το καλώδιο, το φις και την πρίζα τροφοδοσίας.
Η αλυσίδα δεν σταματά να κινείται εντός 2 δευτερολέπτων μετά την απελευθέρωση του διακόπτη λειτουργίας.	Η αλυσίδα είναι πολύ χαλαρή.	Ελέγξτε και τεντώστε την αλυσίδα.
Η αλυσίδα ή/και η λάμα θερμαίνονται και παράγουν καπνό.	Το δοχείο λαδιού είναι άδειο.	Αναπληρώστε με λάδι.
	Η οπή λαδιού είναι φραγμένη.	Καθαρίστε την οπή λαδιού και την υποδοχή της αλυσίδας.
	Η αλυσίδα είναι πολύ σφιχτή.	Ελέγξτε και χαλαρώστε την αλυσίδα.
	Το γρανάζι στη λάμα χρειάζεται λίπανση.	Λιπάνετε το γρανάζι της λάμας.
Το πριόνι δεν κόβει καλά.	Η αλυσίδα είναι τοποθετημένη ανάποδα.	Ελέγξτε την αλυσίδα και τοποθετήστε την προς τη σωστή κατεύθυνση περιστροφής.
	Η αλυσίδα είναι φθαρμένη.	Τροχήστε ή αντικαταστήστε την αλυσίδα.
Το λάδι της αλυσίδας δεν καταναλώνεται.	Ακαθαρσίες στη δεξαμενή λαδιού.	Αδειάστε το δοχείο λαδιού και γεμίστε το με καθαρό λάδι.
	Η οπή εξαερισμού στο καπάκι της δεξαμενής λαδιού είναι φραγμένη.	Καθαρίστε την οπή εξαερισμού.
	Ακαθαρσίες στη λάμα.	Καθαρίστε τη λάμα.
	Η έξοδος λαδιού είναι φραγμένη.	Καθαρίστε.

ΑΠΟΡΡΙΨΗ ΣΤΟ ΠΕΡΙΒΑΛΛΟΝ

Προκειμένου να αποφευχθούν ζημιές κατά τη μεταφορά, το εργαλείο πρέπει να παραδίδεται σε στερεά συσκευασία. Η συσκευασία καθώς και η μονάδα και τα εξαρτήματα είναι κατασκευασμένα από ανακυκλώσιμα υλικά και μπορούν να απορριφθούν αναλόγως. Τα πλαστικά εξαρτήματα του εργαλείου φέρουν σήμανση ανάλογα με το υλικό τους, γεγονός που καθιστά δυνατή την απομάκρυνση φιλικών προς το περιβάλλον και διαφοροποιημένων λόγω των διαθέσιμων εγκαταστάσεων συλλογής.

**Μόνο για χώρες της Ευρωπαϊκής Ένωσης**

Μην πετάτε τα ηλεκτρικά εργαλεία μαζί με τα οικιακά απορρίμματα!

Σύμφωνα με την Ευρωπαϊκή Οδηγία 2002/96/EK για τα απόβλητα ηλεκτρικού και ηλεκτρονικού εξοπλισμού και την εφαρμογή της σύμφωνα με την εθνική νομοθεσία, τα ηλεκτρικά εργαλεία που έχουν φτάσει στο τέλος της ζωής τους πρέπει να συλλέγονται χωριστά και να επιστρέφονται σε μια περιβαλλοντικά συμβατή εγκατάσταση ανακύκλωσης.

EL

Τα ηλεκτρικά εργαλεία έχουν κατασκευαστεί με αυστηρά πρότυπα που έχει θέσει η εταιρεία και συνάδουν με τα ευρωπαϊκά πρότυπα ποιότητας. Για τα ηλεκτρικά εργαλεία της εταιρείας μας παρέχεται περίοδος εγγύησης 24 μηνών για ερασιτεχνική χρήση, 12 μηνών για επαγγελματική χρήση και 6 μηνών για τις μπαταρίες. Η ισχύς της εγγύησης ξεκινά από την ημερομηνία αγοράς του προϊόντος. Αποδεικτικό του δικαιώματος της εγγύησης αποτελεί το παραστατικό αγοράς του εργαλείου (απόδειξη λιανικής ή τιμολόγιο). Σε καμιά περίπτωση η εταιρεία δεν καλύπτει τη σχετική δαπάνη ανταλλακτικών και εργασίας εάν και εφόσον δε συνοδεύεται από αντίγραφο του παραστατικού αγοράς. Σε περίπτωση που η επισκευή πρέπει να γίνει στο service μας η δαπάνη μεταφοράς (από και προς) βαρύνει εξ' ολοκλήρου τον αποστολέα. Τα εργαλεία αποστέλλονται για την επισκευή τους στην εταιρεία ή σε εξουσιοδοτημένο συνεργείο με τον ενδεδειγμένο τρόπο και μέσο μεταφοράς.

ΕΞΑΙΡΕΣΕΙΣ ΚΑΙ ΠΕΡΙΟΡΙΣΜΟΙ ΤΗΣ ΕΓΓΥΗΣΗΣ:

- 1) Ανταλλακτικά που φθείρονται φυσιολογικά από τη χρήση τους (καρβουνάκια, καλώδιο, διακόπτες, φορτιστές, τσοκ κ.λ.π).
- 2) Εργαλεία που έχουν υποστεί ζημίες από τη μη συμμόρφωση με τις οδηγίες του κατασκευαστή.
- 3) Εργαλεία με ελλιπή συντήρηση.
- 4) Χρήση μη ενδεδειγμένων λιπαντικών ή εξαρτημάτων.
- 5) Εργαλεία που έχουν δοθεί χωρίς επιβάρυνση.
- 6) Βλάβη που οφείλεται σε ηλεκτρική σύνδεση σε τάση διαφορετική από την αναγραφόμενη στην πινακίδα συσκευής.
- 7) Σύνδεση σε μη γειωμένο ρευματοδότη.
- 8) Μεταβολή της τάσης του ρεύματος.
- 9) Βλάβη που προκύπτει από τη χρήση αλμυρού νερού (π.χ πλυστικά, αντλίες).
- 10) Βλάβη ή κακή λειτουργία που έχει προκύψει από πλημμελή καθαρισμό του εργαλείου.
- 11) Επαφή του εργαλείου με χημικά, ή βλάβη από υγρασία, διάβρωση.
- 12) Εργαλεία που έχουν υποστεί τροποποιήσεις – αλλαγές ή έχουν ανοιχτεί από μη εξουσιοδοτημένο συνεργείο.
- 13) Εργαλεία που χρησιμοποιούνται για ενοίκιαση.

Η εγγύηση καλύπτει αποκλειστικά τη δωρεάν αντικατάσταση του εξαρτήματος που έχει κατασκευαστικό ελάττωμα ή αστοχία υλικού. Σε περίπτωση έλλειψης ανταλλακτικού η εταιρεία διατηρεί το δικαίωμα αντικατάστασης του εργαλείου με άλλο αντίστοιχο μοντέλο. Μετά τη διεκπεραίωση εγγύησης δεν επιμηκύνεται ούτε ανανεώνεται ο χρόνος εγγύησης του εργαλείου. Τα ανταλλακτικά ή τα εργαλεία τα οποία αντικαθίστανται παραμένουν στην κατοχή της εταιρείας μας. Άλλες απαιτήσεις, εκτός από αυτές που αναφέρονται σε αυτό το έντυπο εγγύησης επισκευής ή βλαβών ηλεκτρικών εργαλείων, δεν ισχύουν. Για την εγγύηση αυτή ισχύει το ελληνικό Δίκαιο.

EN

The power tools have been manufactured according to strict standards, set by our company, which are aligned with the respective European quality standards. The power tools of our company are provided with a warranty period of 24 months for non-professional use, 12 months for professional use and 6 months for batteries. The warranty is valid from the date of purchase of the product. Proof of the warranty right is the purchase document of the tool (retail receipt or invoice). Under no circumstances shall the company cover the relevant cost of spare parts and respective required working hours unless a copy of the purchase document is presented. In case the repair has to be done by our service department the cost of transportation (to and from) is entirely borne by the sender (client). The tools must be sent for repair to the company or to an authorized workshop in the appropriate way and means of transport.

WARRANTY EXEMPTIONS AND RESTRICTIONS:

- 1) Spare parts that wear out naturally as a consequence of being used (brushes, cables, switches, chargers, chokes etc.).
- 2) Tools damaged as a result of non-compliance with the instructions of the manufacturer.
- 3) Tools poorly maintained.
- 4) Use of improper lubricants or accessories.
- 5) Tools given to third entities free of charge.
- 6) Damage due to an electrical connection at a voltage other than that indicated on the appliance plate.
- 7) Connection to a non-earthed power supply.
- 8) Change in current voltage.
- 9) Damage resulting from the use of salty water (e.g., washing machines, pumps).
- 10) Damage or malfunction resulting from improper cleaning procedure of the tool.
- 11) Contact of the tool with chemicals, or damage as a result of moisture or corrosion.
- 12) Tools that have been modified or opened by unauthorized personnel.
- 13) Tools used for rent.

The warranty covers only the free of charge replacement of the component that presents a manufacturing defect or material failure. In case of lack of a specific spare part the company reserves the right to replace the tool with another corresponding model. After all warranty procedures have been concluded, the warranty period of the tool shall not be extended or renewed. The spare parts or tools that are replaced remain in the possession of our company. Requirements, other than those mentioned in this warranty form, regarding power tools repair or damage thereof, do not apply. Greek law and relative regulations apply to this warranty.

FR

Les outils électriques sont fabriqués selon des normes strictes, établies par notre société et se sont alignées sur les normes de qualité européennes respectives. Les outils électriques de notre société sont bénéficiés d'une garantie de 24 mois pour une utilisation non professionnelle, 12 mois pour une utilisation professionnelle et de 6 mois pour les batteries. La garantie est valable à partir de la date d'achat du produit. La preuve du droit à la garantie est le document d'achat de l'outil (ticket de caisse ou facture). En aucun cas, l'entreprise ne couvrira le coût des pièces de rechange et des heures de travail nécessaires si une copie du document d'achat n'est pas présentée. Si la réparation doit être effectuée par notre service après-vente, les frais de transport (aller- retour) sont entièrement à la charge de l'expéditeur (client). Les outils doivent être envoyés pour réparation à l'entreprise ou à un atelier agréé de la manière et avec le moyen de transport appropriée.

EXEMPTIONS ET RESTRICTIONS DE GARANTIE:

- 1) Les pièces de rechange qui s'usent naturellement suite à leur utilisation (balaise, câbles, interrupteurs, chargeurs, etc.).
- 2) Les outils endommagés à la suite du non-respect des instructions du fabricant.
- 3) Outils mal entretenus.
- 4) Utilisation de lubrifiants ou d'accessoires inappropriés.
- 5) Outils donnés à des tiers à titre gratuit.
- 6) Dommages dus à un mauvais branchement électrique ou à une tension différente de celle indiquée sur la plaque de l'appareil.
- 7) Connexion à une alimentation électrique non reliée à la terre.
- 8) Fluctuation de la tension inacceptable.
- 9) Dommages résultant de l'utilisation d'eau salée (par exemple, machines à laver, pompes).
- 10) Dommages ou dysfonctionnement résultant d'une procédure de nettoyage inadéquate de l'appareil.
- 11) Contact de l'outil avec des produits chimiques, ou dommages résultant de l'humidité ou de la corrosion.
- 12) Les outils qui ont été modifiés ou ouverts par du personnel non autorisé.
- 13) Les outils utilisés à location.

La garantie couvre uniquement le remplacement gratuit du composant qui présente un défaut de fabrication ou une défaillance matérielle. En cas d'absence d'une pièce de rechange spécifique, l'entreprise se réserve le droit de remplacer l'outil par un autre modèle correspondant. Après la conclusion de toutes les procédures de garantie, la période de garantie de l'outil ne sera pas prolongée ou renouvelée. Les pièces de rechange ou les outils remplacés restent en possession de notre société. Les exigences, autres que celles mentionnées dans ce formulaire de garantie, concernant la réparation des outils électriques ou leur endommagement, ne sont pas applicables. La loi grecque et ses règlements s'appliquent à cette garantie.

IT

Gli elettrodomestici sono stati fabbricati secondo gli standard rigorosi, stabiliti dalla nostra azienda, che sono allineati con i rispettivi standard di qualità europei. Gli elettrodomestici della nostra azienda sono forniti con un periodo di garanzia di 24 mesi per uso non professionale, 12 mesi per uso professionale e 6 mesi per le batterie. La garanzia è valida dalla data di acquisto del prodotto. La prova del diritto di garanzia è il documento di acquisto dell'utensile (scontrino o fattura). In nessun caso l'azienda coprirà il relativo costo dei pezzi di ricambio e delle rispettive ore di lavoro necessarie se non viene presentata una copia del documento di acquisto. Nel caso in cui la riparazione debba essere effettuata dal nostro servizio di assistenza, il costo del trasporto (da e per) è interamente a carico del mittente (cliente). Gli utensili devono essere inviati per la riparazione all'azienda o ad un'officina autorizzata nel modo e nel mezzo di trasporto appropriato.

ECCEZIONI E LIMITAZIONI ALLA GARANZIA:

- 1) Pezzi di ricambio che si deteriorano naturalmente con l'uso (pezzi di consumo).
- 2) Utensili danneggiati dal mancato rispetto delle istruzioni del produttore.
- 3) Strumenti con manutenzione insufficiente.
- 4) Uso di lubrificanti o parti inappropriate.
- 5) Strumenti dati gratuitamente.
- 6) Guasto dovuto a un collegamento dell'aria compressa a una pressione diversa da quella indicata sulla targhetta dei dati tecnici.
- 7) Danni derivanti dall'uso di aria compressa impura e non filtrata.
- 8) Danni o malfunzionamenti derivanti da una pulizia inadeguata dell'utensile.
- 9) Contatto dell'utensile con prodotti chimici, o danni da umidità, corrosione.
- 10) Strumenti che hanno subito modifiche - cambiamenti o sono stati aperti da un'officina non autorizzata.
- 11) Strumenti utilizzati per il noleggio.
- 12) Strumenti che sono stati modificati o aperti da personale non autorizzato.
- 13) Strumenti utilizzati per il noleggio.

La garanzia copre solo la sostituzione gratuita del componente che presenta un difetto di fabbricazione o di materiale. In caso di mancanza di un pezzo di ricambio specifico, l'azienda si riserva il diritto di sostituire l'utensile con un altro modello corrispondente. Una volta concluse tutte le procedure di garanzia, il periodo di garanzia dell'utensile non potrà essere esteso o rinnovato. I pezzi di ricambio o gli utensili che vengono sostituiti rimangono in possesso della nostra azienda. I requisiti, diversi da quelli menzionati in questo modulo di garanzia, riguardanti la riparazione di utensili elettrici o il loro danneggiamento, non si applicano. La legge greca e i relativi regolamenti si applicano a questa garanzia.

AL

Mjetet e energjisë janë prodhuar sipas standardeve strikte, të vendosura nga kompania jonë, të cilat janë në përputhje me standardet respektive evropiane të cilësisë. Mjetet e energjisë të kompanisë sonë janë siguruar me një periudhë garancie prej 24 muajsh për përdorim jo profesional, 12 muaj për përdorim profesional dhe 6 muaj për bateritë. Garancia është e vlefshme nga data e blerjes së produktit. Prova e së drejtës së garancisë është dokumenti i blerjes së mjetit (faturë ose faturë me pakicë). Në asnjë rrethanë ndërmarrja nuk mbulon koston përkatëse të pjesëve të këmbimit dhe orarin përkatës të kërkuar të punës, përveç kur është paraqitur një kopje e dokumentit të blerjes. Në rast se riparimi duhet të bëhet nga departamenti ynë i shërbimit kostoja e transportit (për dhe nga) është tërësisht e mbajtur nga dërguesi (klienti). Mjetet duhet të dërgohen për riparim në ndërmarrje ose në një punishte të autorizuar në mënyrën dhe mjetet e duhura të transportit.

PËRJASHTIMET DHE KUFIZIMET E GARANCISË:

- 1) Pjesët rezervë që përdoren në mënyrë natyrale si pasojë e përdorur (furçat, kabllot, ndërresit, karikuesit, mbytjet etj.).
- 2) Veglat e dëmtuara si rezultat i mosrespektimit të udhëzimeve të prodhuesit.
- 3) Mjetet e mbajtura keq.
- 4) Përdorimi i lubrifikantëve ose aksesoreve të papërshtatshëm.
- 5) Mjetet që u jepen enteëve të treta pa pagesë.
- 6) Dëmtimi për shkak të një lidhje elektrike në një tension tjetër nga ai i treguar në pllakën e pajisjes.
- 7) Lidhja me furnizimin me energji jo tokësore.
- 8) Ndryshimi i tensionit aktual.
- 9) Dëmtimet që vijnë si pasojë e përdorimit të ujit të kripur (p.sh., lavatrice, pompa).
- 10) Dëmtimi ose mosfunksionimi që rezultojn nga procedura e papërshtatshme e pastrimit të mjetit.
- 11) Kontakti i mjetit me kimikate, ose dëmtimi si pasojë e lagështisë ose korrozionit.
- 12) Mjete që janë modifikuar ose hapur nga personel i paautorizuar.
- 13) Veglat e përdorura për qira.

Garancia mbulon vetëm zëvendësimin pa pagesë të komponentit që paraqet një defekt prodhues ose dështim material. Në rast të mungesës së një pjese rezervë specifike kompania rezervon të drejtën për të zëvendësuar mjetin me një model tjetër përkatës. Pasi të jenë përfunduar të gjitha procedurat e garancisë, periudha e garancisë së mjetit nuk do të zgjatet ose të rinovohet. Pjesët e këmbimit ose mjetet që zëvendësohen mbeten në zotërim të kompanisë sonë. Kërkesat, përveç atyre të përmendura në këtë formë garancie, në lidhje me riparimin ose dëmtimin e mjeteve të energjisë elektrike, nuk zbatohen. Ligji grek dhe rregullat relative zbatohen për këtë garancie.

SRB

Električni alati su proizvedeni prema strogim standardima koje je postavila naša kompanija a koji su usklađeni sa odgovarajućim evropskim standardima kvaliteta. Električni alati naše kompanije imaju garantni rok od 24 meseca za neprofesionalnu upotrebu, 12 meseci za profesionalnu upotrebu i 6 meseci za baterije. Garancija važi od dana kupovine proizvoda. Dokaz za pravo na garanciju je dokument o kupovini električnog alata (maloprodajni račun ili faktura). Ni pod kojim okolnostima kompanija neće pokriti relevantne troškove rezervnih delova i potrebno odgovarajuće radno vreme ako se ne predoči kopija dokumenta o kupovini. U slučaju da popravku treba da uradi naš servis, troškove transporta (do i od) u potpunosti snosi pošiljalac (klijent). Električni alati za popravku se šalju u firmu gde su kupljeni ili u ovlašćeni servis i to tako da budu prikladno upakovani za transport.

IZUZECI I OGRANIČENJA GARANCIJE:

- 1) Rezervni delovi koji se prirodno troše kao posledica korišćenja (četkice, kablovi, prekidači, punjači, prigušnice itd).
- 2) Alati oštećeni kao posledica nepoštovanja uputstva proizvođača.
- 3) Alati su loše održavani.
- 4) Upotreba neodgovarajućih maziva ili pribora.
- 5) Alati su dati trećim licima besplatno.
- 6) Oštećenje usled električnog priključka na napon koji nije naznačen na pločici uređaja.
- 7) Povezivanje na neuzemljeno napajanje.
- 8) Promena napona struje.
- 9) Oštećenja nastala upotrebom slane vode (npr. mašine za pranje veša, pumpe).
- 10) Oštećenje ili kvar nastao kao posledica nepravilne procedure čišćenja alata.
- 11) Kontakt alata sa hemikalijama ili oštećenje usled vlage ili korozije.
- 12) Alati koje je modifikovalo ili otvorilo neovlašćeno osoblje.
- 13) Alati koji se koriste za iznajmljivanje.

Garancija pokriva samo besplatnu zamenu komponente koja ima fabričku grešku ili materijalne nedostatke. U slučaju nedostatka rezervnog dela, kompanija zadržava pravo zamene električnog alata drugim odgovarajućim modelom. Nakon isteka garantnog roka, garantni rok električnog alata se ne produžava niti obnavlja. Rezervni delovi ili Električni alati koji su zamenjeni ostaju u posedu naše kompanije. Zahtevi, osim onih navedenih u ovom obrascu garancije, u vezi sa popravkom električnog alata ili njegovim oštećenjem ne važe. Na ovu garanciju se primenjuju grčki zakoni i odgovarajući propisi.

EN WARRANTY

This appliance is a quality product. It was designed in compliance with current technical standards and made carefully using normal, good quality materials. The warranty period is 24 months for non-professional use and 12 months for professional use and commences on the date of purchase, which can be verified by the receipt, invoice or delivery note. During this warranty period all functional errors, which, despite the careful treatment described in our operating manual, are verifiably due to material flaws, will be rectified by our after-sales service staff. The warranty takes the form that defective parts will be repaired or replaced with perfect parts free of charge at our discretion. Replaced parts will become our property. Repair work or the replacement of individual parts will not extend the warranty period nor will it result in a new warranty period being commenced for the appliance. No separate warranty period will commence for spare parts that may be used. We cannot offer a warranty for damage and defects on appliances or their parts caused by the use of excessive force, improper treatment and servicing. This also applies for failures to comply with the operating manual and the installation or spare and accessory parts that are not included in our range of products. In the event of interference with or modifications to the appliance by unauthorized persons, the warranty will be rendered void. Damages that are attributable to improper handling, over loading, or natural wear and tear are excluded from the guarantee. Damages caused by the manufacturer or by a material defect will be corrected at no charge by repair or by providing spare parts. The prerequisite is that the equipment is handed over assembled, and complete with the proof of sale and guarantee. For a guarantee claim, only use the original packaging. That way, we can guarantee quick and smooth guarantee processing. Please send us the appliances post-paid or request a Freeway sticker. Unfortunately we will be unable to accept appliances that are not postpaid. The warranty does not cover parts that are subject to natural wear and tear. If you wish to make a warranty claim, report faults or order spare parts or accessories, please contact the after-sales center. Subject to change without prior notice.

DE GARANTIE

Dieses Gerät ist ein Qualitätsprodukt. Es wurde gemäß den aktuellen technischen Standards entworfen und sorgfältig mit normalen, hochwertigen Materialien hergestellt. Die Garantiezeit beträgt 24 Monate bei nicht-professioneller Nutzung und 12 Monate bei professioneller Nutzung und beginnt mit dem Kaufdatum, was anhand von Quittung, Rechnung oder Lieferschein überprüft werden kann. Während dieser Garantiezeit werden alle Funktionsfehler, die trotz der in unserer Bedienungsanleitung beschriebenen sorgfältigen Behandlung nachweislich auf Materialfehler zurückzuführen sind, von unseren Kundendienstmitarbeitern behoben. Die Garantie besteht in der Form, dass defekte Teile nach unserem Ermessen kostenlos repariert oder durch einwandfreie Teile ersetzt werden. Ersetzte Teile werden unser Eigentum. Reparaturarbeiten oder der Austausch einzelner Teile verlängern die Garantiezeit nicht und führen nicht zu einer neuen Garantiezeit für das Gerät. Für eventuell verbrauchte Ersatzteile beginnt keine gesonderte Gewährleistungsfrist. Wir können keine Garantie für Schäden und Mängel an Geräten oder deren Teilen geben, die durch übermäßige Gewaltanwendung, unsachgemäße Behandlung und Wartung verursacht wurden. Dies gilt auch für die Nichtbeachtung der Bedienungsanleitung und der Montage- oder Ersatz- und Zubehörteile, die nicht in unserem Sortiment enthalten sind. Bei Eingriffen in die Änderung durch unbefugte Personen am Gerät erlischt die Garantie. Schäden, die auf unsachgemäße Behandlung, Überlastung oder natürliche Abnutzung zurückzuführen sind, sind von der Garantie ausgeschlossen. Schäden, die vom Hersteller oder durch einen Materialfehler verursacht werden, werden durch Reparatur oder Ersatzteillieferung kostenlos behoben. Voraussetzung ist, dass das Gerät zusammen mit dem Verkaufsbeleg und der Garantie zusammengebaut übergeben wird. Verwenden Sie für einen Garantieanspruch nur die Originalverpackung. Auf diese Weise können wir eine schnelle und reibungslose Garantieabwicklung gewährleisten. Bitte schicken Sie uns die Geräte im Nachhinein oder fordern Sie einen Freeway-Aufkleber an. Geräte, die nicht nachbezahlt werden, können wir leider nicht akzeptieren. Die Garantie erstreckt sich nicht auf Teile, die einem natürlichen Verschleiß unterliegen. Wenn Sie einen Garantieanspruch geltend machen, Fehler melden oder Ersatzteile oder Zubehör bestellen möchten, wenden Sie sich bitte an das Kundendienstcenter. Änderungen vorbehalten.

FR GARANTIE

Cet appareil est un produit de qualité. Il a été conçu conformément aux normes techniques en vigueur et fabriqué avec soin à l'aide de matériaux usuels et de qualité. La période de garantie est de 24 mois pour une utilisation non professionnelle et 12 mois pour une utilisation professionnelle et débute à la date d'achat. Elle peut être vérifiée sur le reçu, la facture ou le bon de livraison. Pendant cette période de garantie, toutes les erreurs de fonctionnement qui, malgré le traitement minutieux décrit dans notre manuel d'utilisation, sont dues à des défauts matériels, seront corrigées par notre service après-vente. La garantie prend la forme que les pièces défectueuses seront réparées ou remplacées par des pièces parfaites gratuitement à notre discrétion. Les pièces remplacées deviendront notre propriété. Les travaux de réparation ou le remplacement de pièces individuelles ne prolongeront pas la période de garantie et n'entraîneront pas le début d'une nouvelle période de garantie pour l'appareil. Aucune période de garantie séparée ne commencera pour les pièces de rechange susceptibles d'être utilisées. Nous ne pouvons pas offrir de garantie pour les dommages et les défauts des appareils ou de leurs pièces causés par l'utilisation d'une force excessive, un traitement ou un entretien inapproprié. Ceci s'applique également aux cas de non-respect du manuel d'utilisation et de l'installation ou des pièces détachées et accessoires non compris dans notre gamme de produits. En cas d'interférence avec des modifications apportées à l'appareil par des personnes non autorisées, la garantie sera annulée. Les dommages résultant d'une mauvaise manipulation, d'un chargement excessif ou d'une usure naturelle sont exclus de la garantie. Les dommages causés par le fabricant ou par un défaut matériel seront corrigés gratuitement par la réparation ou par la fourniture de pièces de rechange. La condition préalable est que le matériel soit remis assemblé et accompagné de la preuve de vente et de la garantie. Pour une demande de garantie, utilisez uniquement l'emballage d'origine. De cette manière, nous pouvons garantir un traitement rapide et sans heurts des garanties. S'il vous plaît envoyez-nous les appareils post-payés ou demandez un autocollant Freeway. Malheureusement, nous ne pourrions pas accepter les appareils non post-payés. La garantie ne couvre pas les pièces soumises à une usure naturelle. Si vous souhaitez faire une demande de garantie, signaler un défaut ou commander des pièces de rechange ou des accessoires, veuillez contacter le service après-vente: Sujet à modification sans préavis.

ESP GARANTÍA

Este aparato es un producto de calidad. Fue diseñado de acuerdo con las normas técnicas actuales y se hizo con cuidado utilizando materiales normales y de buena calidad. El período de garantía es de 24 meses para uso no profesional y de 12 meses para uso profesional y comienza en la fecha de compra, que puede verificarse mediante el recibo, la factura o la nota de entrega. Durante este período de garantía, todos los errores funcionales que, a pesar del tratamiento cuidadoso que se describen en nuestro manual de operación, son verificables debido a fallas materiales, serán corregidos por nuestro personal de servicio postventa. La garantía adquiere la forma de que las piezas defectuosas se repararán o reemplazarán con piezas perfectas de forma gratuita a nuestra discreción. Las partes reemplazadas se convertirán en nuestra propiedad. Los trabajos de reparación o el reemplazo de piezas individuales no ampliarán el período de garantía, no dará lugar a que se comience un nuevo período de garantía para el aparato. No se iniciará ningún período de garantía por separado para las piezas de repuesto que puedan ser utilizadas. No podemos ofrecer una garantía por daños y defectos en los aparatos o sus partes causados por el uso excesivo de la fuerza, el tratamiento y el servicio incorrectos. Esto también se aplica a las fallas en el cumplimiento del manual de operación y la instalación o piezas de repuesto y accesorios que no están incluidos en nuestra gama de productos. En caso de interferencia con modificaciones al aparato por parte de personas no autorizadas, la garantía quedará anulada. Los daños que son atribuibles a un manejo inadecuado, sobrecarga o desgaste natural están excluidos de la garantía. Los daños causados por el fabricante o por un defecto de material se corregirán sin costo alguno por reparación o proporcionando piezas de repuesto. El requisito previo es que el equipo se entregue ensamblado y se complete con el comprobante de venta y garantía. Para una reclamación de garantía, utilice únicamente el embalaje original. De esta manera, podemos garantizar un rápido y suave procesamiento de garantías. Por favor, envíenos los electrodomésticos con pospago o solicite una etiqueta de Freeway. Lamentablemente, no podremos aceptar aparatos que no sean de pospago. La garantía no cubre las piezas que están sujetas a desgaste natural. Si desea realizar un reclamo de garantía, informar fallas o solicitar piezas de repuesto o accesorios, comuníquese con el centro de postventa: Sujeto a cambios sin previo aviso.

IT

GARANZIA

Questo apparecchio è un prodotto di qualità. È stato progettato in conformità con le attuali norme tecniche e realizzato con attenzione utilizzando materiali normali di buona qualità. Il periodo di garanzia è di 24 mesi per uso non professionale e di 12 mesi per uso professionale e decorre dalla data di acquisto, che può essere verificata tramite ricevuta, fattura o bolla di consegna. Durante questo periodo di garanzia tutti gli errori funzionali, che, nonostante l'accurato trattamento descritto nel nostro manuale operativo, sono verificabili a causa di difetti dei materiali, verranno risolti dal nostro personale di assistenza post-vendita. La garanzia assume la forma che le parti difettose saranno riparate o sostituite con parti perfette gratuitamente a nostra discrezione. Le parti sostituite diventeranno di nostra proprietà. I lavori di riparazione o la sostituzione di singole parti non prolungheranno il periodo di garanzia, poiché non si verificherà un nuovo periodo di garanzia per l'apparecchio. Non inizierà alcun periodo di garanzia separato per i pezzi di ricambio che possono essere utilizzati. Non possiamo offrire una garanzia per danni e difetti su apparecchi o loro parti causati dall'uso di forza eccessiva, trattamento e manutenzione inadeguati. Ciò vale anche per il mancato rispetto del manuale operativo e delle parti di installazione o di ricambio e accessori non inclusi nella nostra gamma di prodotti. In caso di interferenza con modifiche che all'apparecchio da parte di persone non autorizzate, la garanzia sarà invalidata. Sono esclusi dalla garanzia i danni riconducibili a uso improprio, sovraccarico o usura naturale. I danni causati dal prodotto o da un difetto o materiale verranno corretti gratuitamente mediante riparazione o fornitura di pezzi di ricambio. Il presupposto è che l'attrezzatura sia consegnata assemblata e completa con la prova di vendita e garanzia. Per una richiesta di garanzia, utilizzare solo la confezione originale. In questo modo, possiamo garantirvi un'elaborazione della garanzia rapida e agevole. Vi preghiamo di inviarci gli elettrodomestici post-pagamento o richiedere un adesivo Freeway. Purtroppo non saremo in grado di accettare apparecchi che non sono postpagati. La garanzia non copre parti soggette a usura naturale. Se si desidera presentare una richiesta di intervento in garanzia, segnalare guasti o ordinare pezzi di ricambio o accessori, contattare il centro assistenza: soggetto a modifiche senza preavviso.

SLO

GARANCIJA

Ta aprava je kakovosten izdelek. Zasnovan je bil v skladu z veljavnimi tehničnimi standardi in skrbno izdelan z običajnimi, kakovostnimi materiali. Garancijsko obdobje je 24 mesecev za neprofesionalno uporabo in 12 mesecev za profesionalno uporabo in se začne na dan nakupa, ki ga je mogoče preveriti s potrdilom o prejemu, računom ali dobavnico. V času garancijskega roka bodo vse funkcionalne napake, ki so kljub skrbni obdelavi, opisani v naših navodilih za uporabo, preverljive zaradi materialnih napak, odpravile naše servisno osebje. Garancija prevzame obliko, da bodo okvarjeni deli po lastni presoji brezplačno popravljeni ali zamenjani z brezhibnimi deli. Zamenjani deli bodo postali naša last. Popravila ali zamenjava posameznih delov ne podaljšujejo garancijskega roka, dokler ne začne veljati nova garancijska doba za napravo. Za rezervne dele, ki se lahko pojavijo, se ne bo začelo ločeno garancijsko obdobje. Ne moremo ponuditi garancije za poškodbe in napake na napravah ali njihovih delih zaradi uporabe prekomerne sile, nepravilne obdelave in servisiranja. To velja tudi za neupoštevanje navodil za uporabo in namestitve ali rezervnih delov in dodatkov, ki niso vključeni v našo paleto izdelkov. V primeru motenj v napravi s strani nepooblaščenih oseb, se garancija razveljavi. Poškodbe, ki so posledica nepravilnega ravnanja, obremenitve ali naravne obrabe, so izključene iz garancije. Poškodbe, ki jih povzroči proizvajalec ali materialna napaka, se bodo popravile ali popravile z zagotavljanjem rezervnih delov. Predpogoj je, da se oprema preda sestavljena in skupaj z dokazilom o prodaji in garancijo. Za garancijski zahtevek uporabite samo originalno embalažo. Tako lahko zagotovimo hitro in gladko obdelavo garancij. Prosimo, pošljite nam naprave po plačilu ali zahtevajte nalepko za Freeway. Na žalost ne bomo mogli sprejeti naprav, ki niso postpaid. Garancija ne zajema delov, ki so predmet naravne obrabe. Če želite vložiti zahtevek za garancijo, prijaviti napake ali naročiti nadomestne dele ali dodatno opremo, se obrnite na spodnji prodajni center: Pridržujemo si pravico do sprememb brez predhodnega obvestila.

MLT

GARANYIJA

Dan l-apparat huwa prodott ta 'kwalità. Kienet imfassla f'konformità mal-istandards tekniċi attwali u saret b'attenzjoni bl-użu ta 'materjali normali u ta' kwalità tajba. Il-perjodu tal-garanzija huwa ta '24 xahar għal użu mhux professjonali u 12-il xahar għall-użu professjonali u jibda fid-data tax-xiri, li jista' jiġi vverifikat bir-riċevuta, fattura jew nota tal-kunsinna. Matul dan il-perjodu ta 'garanzija l-iżbalji funzjonali kollha, li, minkejja t-trattament bir-reqq deskritt fil-manwal operattiv tagħna, huma verifikabbli minħabba difetti materjali, se jiġu kkoreġuti mill-istaff tagħna tas-servizz ta' wara l-bejgħ. Il-garanzija tiegħu l-forma li partijiet difettuzi se jissewewew jew jiġu sostitwiti bi partijiet perfetti bla ħlas fid-diskreżjoni tagħna. Partijiet mibdula jsiru proprjetà tagħna. Ix-xogħol ta 'tiswija jew is-sostituzzjoni ta' partijiet individwali ma jestendux il-perjodu ta 'garanzija mhux se jirriżulta f'li jibda perjodu ġdid ta' garanzija għall-apparat. Ma jibda l-ebda perjodu ta 'garanzija separat għal spare parts li jistgħu jiġu ted. Ma nistgħux noffru garanzija għal ħsara u difetti fuq l-apparat jew il-partijiet tagħhom ikkawżati mill-użu ta 'forza eċċessiva, trattament mhux xieraq u manutenzjoni. Dan japplika wkoll għal nuqqasijiet ta 'konformità mal-manwal tat-thaddim u l-installazzjoni jew partijiet ta' rikambju u aċċessorji li mhumiex inkluzi fil-firxa ta 'prodotti tagħna. Fil-każ ta 'interferenza ma' modifiki fl-apparat minn persuni mhux awtorizzati, il-garanzija ssir nulla. Ħsarat li huma attribwiti għal immaniġġjar hażin, tagħbija żejda, jew xedd u kedd naturali huma esklużi mill-garanzija. Danni kkawżati mill-manifattur jew minn difett materjali se jiġu kkoreġuti mingħajr ħlas permezz ta 'tiswija jew billi jiġu pprovduti spare parts. Il-pre-rekwiżit huwa li t-tagħmir jiġi mġoddi immuntat, u komplut bil-prova tal-bejgħ u l-garanzija. Għal talba ta 'garanzija, uża biss l-imballaġġ originali. B'dan il-mod, nistgħu niggarantixxu proċessar ta 'garanzija malajr u bla xkiel. Jekk jogħġbok ibgħatilna l-appliances post-paid jew itlob stiker tal-Freeway. Sfortunatament ma nkunux nistgħu naċċettaw apparat li ma jithallasx wara. Il-garanzija ma tkoprix partijiet li huma soġġetti għal ilbies u kedd naturali. Jekk tixtieq tagħmel talba għall-garanzija, irrapporta ħsarat jew tordna spare parts jew aċċessorji, jekk jogħġbok ikkuntatt ja ċ-ċentru ta 'wara l-bejgħ: Soġġett għal bidla mingħajr avviż minn qabel.

SK

ZÁRUKA

Tento spotřebič je kvalitní výrobek. Bol navrhnutý v súlade s platnými technickými normami a opatrne používal bežné a kvalitné materiály. Záručná doba je 24 mesiacov na neprofesionálne použitie a 12 mesiacov na profesionálne použitie a začína plynúť dátumom nákupu, ktorý je možné overiť potvrdením, faktúrou alebo dodacím listom. Počas tejto záručnej lehoty všetky funkčné chyby, ktoré napriek starostlivej úprave popísanej v našom návode na obsluhu sú overiteľné z dôvodu materiálnych nedostatkov, opravia naši pracovníci popredajného servisu. Záruka má formu, že vadné časti budú opravené alebo nahradené perfektnými dielmi bezplatne podľa nášho uváženia. Nahradené diely sa stanú našimi vlastnosťami. Opravné práce alebo výmena jednotlivých dielov predĺženie záručnej lehoty nevedie k vzniku novej záručnej lehoty pre spotrebič. Za náhradné diely, ktoré môžu byť dodané, sa nezačína samostatná záručná lehota. Nemôžeme ponúknuť záruku na poškodenie a poškodenie spotrebičov alebo ich častí spôsobené nadmernou silou, nesprávnou obsluhou a servisom. Platí to aj pre poruchy v súlade s návodom na obsluhu a inštaláciou alebo náhradnými dielmi a príslušenstvom, ktoré nie sú súčasťou našej ponuky. V prípade zásahu do modifikácie spotrebiča neoprávnenými osobami sa záruka stane neplatnou. Škody, ktoré sú spôsobené nesprávnou manipuláciou, nadmerným zaťažením alebo prirodzeným opotrebovaním, sú z záruky vylúčené. Škody spôsobené výrobcom alebo chybou materiálu budú opravené bezplatne opravou alebo poskytnutím náhradných dielov. Predpokladom je, že zariadenie je odovzdané a kompletné s dokladom o predaji a zárukou. Pokiaľ ide o nárok na záruku, použite iba pôvodný obal. Týmto spôsobom môžeme zaručiť rýchle a plynulé spracovanie záruky. Pošlite nám, prosím, spotrebiče, ktoré ste už zaplatili, alebo požiadajte o nálepku Freeway. Bohužiaľ nebudeme môcť prijať zariadenia, ktoré nie sú vyplatené. Záruka sa nevzťahuje na časti, ktoré sú vystavené prirodzenému opotrebovaniu. Ak chcete požiadať o záruku, oznámiť chyby alebo objednať náhradné diely alebo príslušenstvo, obráťte sa na nižšie uvedené stredisko popredajného servisu: Podliehajú zmenám bez predchádzajúceho upozornenia.

BG ГАРАНЦИЯ

Този уред е качествен продукт. Той е проектиран в съответствие с действащите технически стандарти и е направен внимателно при използване на нормални, качествени материали. Гаранционният срок е 24 месеца за непрофесионално ползване и 12 месеца за професионална употреба и започва да тече от датата на покупката, която може да бъде потвърдена с квитанция, фактура или документ за доставка. По време на този гаранционен период всички функционални грешки, които, въпреки внимателното третиране, описано в нашето ръководство за експлоатация, са проверими поради материални недостатъци, ще бъдат отстранени от нашия сервизен персонал. Гаранцията приема формата, в която дефектните части ще бъдат ремонтирани или заменени с перфектни части безплатно по наше усмотрение. Подменените части ще станат наша собственост. Ремонтните работи или подмяната на отделни части няма да удължат гаранционния срок, без това да доведе до започване на нов гаранционен период за уреда. За резервни части, които могат да бъдат поставени, няма да започне отделен гаранционен срок. Не можем да предложим гаранция за повреди и дефекти на уредите или техните части, причинени от използването на прекомерна сила, неправилно третиране и обслужване. Това важи и за неспазване на ръководството за експлоатация и инсталацията, както и резервни и допълнителни части, които не са включени в нашата гама от продукти. В случай на намеса в модификации на уреда от неупълномощени лица, гаранцията ще бъде премахната. Щети, които се дължат на неправилно боравене, натоварване или естествено износване, са изключени от гаранцията. Щети, причинени от производителя или от дефект на материала, ще бъдат поправени без заплащане чрез ремонт или чрез предоставяне на резервни части. Предпоставка е оборудването да се съобявя и да се допълни с доказателство за продажба и гаранция. За гаранционна претенция използвайте само оригиналната опаковка. По този начин можем да гарантираме бърза и гладка обработка на гаранциите. Моля, изпратете ни уредите след плащане или заявете стикер на Freeway. За съжаление няма да можем да приемем уреди, които не са с абонамент. Гаранцията не покрива части, които са обект на естествено износване. Ако желаете да направите гаранционна претенция, да съобщите за неизправности или да поръчате резервни части или аксесоари, моля свържете се с центъра за поддръжка: Подлежи на промяна без предизвестие.

RO GARANȚIE

Acest aparat este un produs de calitate. A fost proiectat în conformitate cu standardele tehnice actuale și a făcut cu atenție materiale normale, de bună calitate. Perioada de garanție este de 24 de luni pentru uz neprofesionist și de 12 luni pentru uz profesional și începe la data cumpărării, care poate fi verificată prin chitanță, factură sau buletin de livrare. În timpul acestei perioade de garanție, toate erorile funcționale, care, în ciuda tratamentului atent descris în manualul nostru de utilizare, sunt verifiabile din cauza defectelor materiale, vor fi rectificate -cate de personalul nostru de service post-vânzare. Garanția ia forma faptului că piesele defecte vor fi reparate sau înlocuite cu piese perfecte gratuit, la discreția noastră. Piesele înlocuite vor deveni proprietatea noastră. Lucrările de reparații sau înlocuirea pieselor individuale nu vor prelunge perioada de garanție, deoarece nu vor duce la începerea unei noi perioade de garanție pentru aparat. Nu se va începe nici o perioadă de garanție separată pentru piesele de schimb care pot fi incluse. Nu putem oferi o garanție pentru defecțiunile și defectele aparatelor sau ale pieselor acestora cauzate de utilizarea forței excesive, tratarea necorespunzătoare și întreținerea. Acest lucru se aplică și în caz de nerespectare a manualului de utilizare și a pieselor de instalare sau de rezervă și accesoriilor care nu sunt incluse în gama noastră de produse. În caz de interferență cu mod-uri carele aduse aparatului de către persoane neautorizate, garanția va fi anulată. Daunele care pot fi atribuite manipulării necorespunzătoare, supraîncălzirii sau uzurii naturale sunt excluse din garanție. Deteriorările cauzate de producător sau de un defect material vor fi corectate gratuit, prin reparații sau prin furnizarea de piese de schimb. Condiția prealabilă este ca echipamentul să fi predat în asamblare și să fi completat cu dovada vânzării și a garanției. Pentru o cerere de garanție, utilizați numai ambalajul original. În acest fel, putem garanta pro-cesarea rapidă și fără probleme a garanției. Trimiteți-ne aparatele post-plățiți sau solicitați un autocolant Freeway. Din păcate, nu vom putea accepta dispozitive care nu sunt plătite postpaid. Garanția nu acoperă piese care sunt supuse uzurii naturale. Dacă doriți să solicitați o garanție, să semnalați defecțiuni sau să comandați piese de schimb sau accesorii, vă rugăm să contactați centrul de asistență tehnică: Pot fi modificate fără o notificare prealabilă.

NMK GARANCIA

Овој уред е квалитетен производ. Дизајниран е во согласност со тековните технички стандарти и направен е внимателно со употреба на нормални, квалитетни материјали. Гарантниот период е 24 месеци за непрофесионална употреба и 12 месеци за професионална употреба и започнува на датумот на купување, што може да се потврди со потврда, фактура или испратница. За време на овој гарантен период, сите функционални грешки, кои, и покрај внимателниот третман опишан во нашето упатство за работа, се проверливи поради материјални недостатоци, ќе бидат поправени од нашиот персонал по продажбата. Гаранцијата има форма дека неисправните делови ќе бидат поправени или заменети со совршени делови бесплатно по наша дискреција. Заменетите делови ќе станат наша сопственост. Работата за поправка или замената на поединечни делови нема да го продолжи гарантниот период и нема да резултира со започнување на нов гарантен период за апаратот. Нема да започне посебен гарантен период за резервните делови што може да се тераат. Не можеме да понудиме гаранција за оштетувања и дефекти на апаратите или нивните делови предизвикани од употреба на прекумерна сила, несоодветен третман и сервисирање. Ова исто така важи и за неусогласеност со упатството за работа и инсталацијата или резервните и дополнителните делови кои не се вклучени во нашата палета на производи. Во случај на мешање на модификации на апаратот од страна на неовластени лица, гаранцијата ќе се поништи. Штетите што се припишуваат на неправилно ракување, прекумерно оптоварување или природно абеење се исклучени од гаранцијата. Штетите предизвикани од производителот или од материјален дефект ќе се коригираат бесплатно со поправка или со обезбедување резервни делови. Предуслов е опремата да биде предадена склопена, и комплетна со доказ за продажба и гаранција. За гаранција, користете го само оригиналното пакување. На тој начин, можеме да гарантираме брза и непречена обработка на гаранциите. Ве молиме испратете ни ги апаратите пост-пејд или побарајте налепница за автопат. За жал, нема да можеме да прифатиме апарати што не се постпејд. Гаранцијата не опфаќа делови кои се предмет на природно абеење и кинење. Доколку сакате да поднесете барање за гаранција, да пријавите дефекти или да нарачате резервни делови или додатоци, ве молиме контактирајте го постпродажниот центар: Може да се промени без претходна најава.

HUN GARANCIA

Ez a készülék minőségi termék. Úgy tervezték, hogy megfeleljen a jelenlegi műszaki szabványoknak, és gondosan, normál, jó minőségű anyagokkal készült. A jótállási idő nem professzionális használat esetén 24 hónap, szakmai használat esetén 12 hónap, és a vásárlás napján kezdődik, amelyet a kézhezvétellel, a számla vagy a kézbesítési értesítés igazolhat. A garanciaidő alatt minden olyan funkcionális hiba, amely az üzemeltetési utasításunkban leírt gondos kezelés ellenére bizonyíthatóan az anyagi hibák miatt következik be, a vevőszolgálatunk javítja. A garancia olyan formája, hogy a hibás alkatrészek javítása vagy cseréje a tökéletes alkatrészekkel ingyenes. A cserélt részek tulajdonunk lesz. A javítási munkák vagy az egyes részek cseréje nem hosszabbítja meg a jótállási időszakot, és nem eredményez új garanciaidő megkezdését a készülék számára. Nincs külön garanciaidő a pótalkatrészek esetén. Nem nyújtunk garanciát a készülékek vagy alkatrészeik károsodására és hibáira a túlzott erő, a helytelen kezelés és a karbantartás miatt. Ez vonatkozik az üzemeltetési utasítás és a telepítés, illetve a tartalék és tartozék alkatrészeinek meg nem felelésére is, amelyek nem tartoznak a termékínálatunkba. Abban az esetben, ha a készülék jogosulatlan személy általi módosításai zavarnak, a garancia érvényét veszti. A nem megfelelő kezelés, a terhelés vagy a természetes kopás okozta károk nem tartoznak a garancia hatálya alá. A gyártó vagy az anyaghiba által okozott károkat a javítás vagy a pótalkatrészek beszerzése nélkül kijavítják. Az előfeltétel az, hogy a berendezést összeszerelték, és az értékesítés és a garancia igazolásával kiegészüljön. A garancia igényléséhez csak az eredeti csomagolást használja. Így garantálhatjuk a gyors és zökkenőmentes garanciafeldolgozást. Kérjük, küldje el nekünk a készüléket utólag fizetett vagy kérjen Freeway matricát. Sajnos nem tudjuk elfogadni a nem utólag fizetett készülékeket. A garancia nem terjed ki a természetes kopásnak kitett alkatrészekre. Ha garanciális igényt kíván nyújtani, hibákat jelenteni vagy pótalkatrészeket vagy tartozékokat rendelni, kérjük, vegye fel a kapcsolatot az alábbi értékesítési központtal: Előzetes értesítés nélkül változhat.

POL GWARANCJA

To urządzenie jest produktem wysokiej jakości. Został zaprojektowany zgodnie z aktualnymi standardami technicznymi i wykonany starannie przy użyciu zwykłych, dobrej jakości materiałów. Okres gwarancji wynosi 24 miesiące w przypadku użytku nieprofesjonalnego i 12 miesięcy w przypadku użytku profesjonalnego i rozpoczyna się w dniu zakupu, który można zweryfikować za pomocą paragonu, faktury lub dowodu dostawy. W okresie gwarancji wszystkie błędy funkcjonalne, które pomimo starannego traktowania opisanego w naszej instrukcji obsługi, są weryfikowalne przez wady materiałowe, zostaną naprawione przez nasz personel obsługi posprzedażnej. Gwarancja ma formę, w której wadliwe części zostaną naprawione lub wymienione na części zamiennie bezpłatnie według naszego uznania. Wymienione części staną się naszą własnością. Naprawa lub wymiana pojedynczych części nie przedłuży okresu gwarancji, nie spowoduje to rozpoczęcia nowego okresu gwarancyjnego dla urządzenia. Nie rozpocznie się oddzielny okres gwarancji na części zamiennie, które mogą być używane. Nie możemy zaoferować gwarancji na uszkodzenia i usterki urządzeń lub ich części spowodowane użyciem nadmiernej siły, niewłaściwego traktowania i serwisowania. Dotyczy to również nieprzestrzegania instrukcji obsługi i instalacji lub części zamiennych i akcesoriów, które nie są zawarte w naszej ofercie produktów. W przypadku ingerencji w modyfikacje urządzenia przez osoby nieuprawnione, gwarancja zostanie unieważniona. Szkody, które można przypisać niewłaściwej obsłudze, nadmiernemu obciążeniu lub naturalnemu zużyciu, są wyłączone z gwarancji. Uszkodzenia spowodowane przez producenta lub wadę materiałową zostaną naprawione bezpłatnie przez naprawę lub przez dostarczenie części zamiennych. Warunkiem wstępnym jest przekazanie sprzętu w komplecie wraz z dowodem sprzedaży i gwarancją. W przypadku reklamacji należy używać tylko oryginalnego opakowania. W ten sposób możemy zagwarantować szybkie i płynne przetwarzanie gwarancji. Prześlij nam urządzenia post-paid lub zamów naklejkę na autostradę. Niestety nie będziemy mogli akceptować urządzeń, które nie są opłacane z dołu. Gwarancja nie obejmuje części ulegających naturalnemu zużyciu. Jeśli chcesz zgłosić roszczenie gwarancyjne, zgłośić usterki lub zamówić części zamiennie lub akcesoria, skontaktuj się z następującym centrum obsługi posprzedażnej: Zastrzega się możliwość zmian bez uprzedzenia.

ALB GARANCIA

Kjo pajisje është një produkt cilësor. Washtë hartuar në përputhje me standardet aktuale teknike dhe është bërë me kujdes duke përdorur materiale normale, me cilësi të mirë. Periudha e garancisë është 24 muaj për përdorim jo profesional dhe 12 muaj për përdorim profesional dhe fillon në datën e blerjes, e cila mund të vërtetohet me faturën, faturën ose dorëzimin. Gjatë kësaj periudhe garancie, të gjitha gabimet funksionale, të cilat, përkundër trajtimit të kujdesshëm të përkthuar në manualin tonë të funksionimit, janë verifikueshëm për shkak të metave të materialit, do të korrigjohen nga stafi ynë i shërbimit pas shitjes. Garancia merr formën që pjesët e dëmtuara do të riparohen ose zëvendësohen me pjesët të përsosura falas, sipas gjykimit tonë. Pjesët e zëvendësuarra do të bëhen pronë jonë. Puna e riparimit ose zëvendësimit i pjesëve individuale nuk do të zgjasë periudhën e garancisë, por nuk do të rezultojë në fillimin e një periudhe të re garancie për pajisjen. Asnjë periudhë e veçantë e garancisë nuk do të fillojë për pjesët rezervë që mund të merren. Ne nuk mund të ofrojmë një garanci për dëmtimin dhe defektet e pajisjeve ose pjesëve të tyre të shkaktuara nga përdorimi i forcës së tepërt, trajtimi dhe shërbimi i pahijshëm. Kjo gjithashtu vlen për dështimet në përputhje me manualin e funksionimit dhe instalimin ose pjesët rezervë dhe aksesorë që nuk përfshihen në gamën tonë të produkteve. Në rast ndërhyrjeje në modifikimet e pajisjes nga persona të paautorizuar, garancia do të hiqet. Dëmet që mund t'i atribuohen trajtimit të pahijshëm, ngarkimit të tepërt, ose konsumit natyror, përjashtohen nga garancia. Dëmet e shkaktuara nga prodhuesi ose nga një defekt i materialit do të korrigjohen pa pagesë me riparim ose duke siguruar pjesë këmbimi. Parakushti është që pajisjet të dorëzohen të montuara, dhe të kompletuara me provën e shitjes dhe garancisë. Për një kërkesë garancie, përdorni vetëm paketimin origjinal. Në atë mënyrë, ne mund të garantojmë përpunim të shpejtë dhe të qetë të garancisë. Ju lutemi na dërgoni pajisjet me postë të paguar ose kërkoni një afishe autostradë. Për fat të keq, ne nuk do të jemi në gjendje të pranohim pajisje që nuk janë me kontratë. Garancia nuk përfshin pjesë që i nënshtrohen konsumit natyror. Nëse dëshironi të bëni një kërkesë për garanci, të raportoni gabime ose të porosisni pjesë rezervë ose pajisje, ju lutemi kontaktoni qendrën pas shitjes: Subjekti për të ndryshuar pa njëfjalim paraprak.

HR JAMSTVO

Ovaj je uređaj kvalitetan proizvod. Dizajniran je u skladu s trenutnim tehničkim standardima i izrađen je pažljivo koristeći normalne, kvalitetne materijale. Garancijsko razdoblje je 24 mjeseca za neprofesionalnu upotrebu i 12 mjeseci za profesionalnu uporabu i započinje datumom kupnje, što se može potvrditi potvrdom primitka, računa ili dostavnice. Tijekom ovog jamstvenog razdoblja sve će funkcionalne pogreške, koje su unatoč pažljivom postupanju opisanom u našem priručniku za upotrebu provjerljivo zbog materijalnih nedostataka, otkloniti od strane našeg servisnog osoblja. Jamstvo ima oblik da će se oštećeni dijelovi besplatno popraviti ili zamijeniti savršenim dijelovima, po našem nahođenju. Zamijenjeni dijelovi postat će naše vlasništvo. Popravak ili zamjena pojedinih dijelova neće produžiti jamstveno razdoblje, jer neće rezultirati novim jamstvenim rokom za uređaj. Neće započeti zasebni jamstveni rok za rezervne dijelove koji se mogu trošiti. Ne možemo pružiti jamstvo za oštećenja i oštećenja uređaja ili njihovih dijelova uzrokovanih prekomjernom silom, nepravilnim postupanjem i servisiranjem. To se također odnosi i na neusklađivanje s uputama za uporabu i instalacijskim ili rezervnim i pomoćnim dijelovima koji nisu uključeni u naš asortiman proizvoda. U slučaju ometanja neovlaštenih osoba na izmjenama uređaja, jamstvo će se poništiti. Oštećenja koja se mogu pripisati nepravilnom rukovanju, preopterećenju ili prirodnom habanju isključena su iz jamstva. Štete uzrokovane proizvođačem ili oštećenjem materijala ispravit će se besplatnim popravkom ili osiguravanjem rezervnih dijelova. Preduvjet je da se oprema preda u sastavu, zajedno s dokazom o prodaji i garancijom. Za garancijski zahtjev koristite samo originalno pakiranje. Na taj način možemo jamčiti brzu i glatku obradu jamstava. Pošaljite nam uređaje naknadno ili zatražite naljepnicu autoputa. Nažalost, nećemo biti u mogućnosti prihvatiti uređaje koji nisu pretplaćeni. Jamstvo ne obuhvaća dijelove koji su podložni prirodnom habanju. Ako želite podnijeti zahtjev za jamstvom, prijaviti kvarove ili naručiti rezervne dijelove ili pribor, molimo kontaktirajte rajte dolje prodajni centar: Podložno promjenama bez prethodne najave.

SRB ГАРАНЦИЈА

Ovaj aparat je kvalitetan proizvod. Dizajniran je u skladu sa trenutnim tehničkim standardima i rađen pažljivo koristeći normalne, kvalitetne materijale. Garantni rok je 24 meseca. Garantni rok je 24 meseca za neprofesionalno korišćenje i 12 meseci za profesionalnu upotrebu i započinje danom kupovine, što se može verifikovati primaњem, fakturom ili otpremnicom. Tokom ovog garantnog perioda, sve funkcionalne greške koje se, uprkos pažljivom postupanju opisanom u našem uputstvu za upotrebu, verovatno mogu proveriti zbog materijalnih nedostataka, otkloniće od strane našeg servisnog osoblja. Garancija dobića oblik da ће се неисправни делови поправити или заменити савршеним деловима бесплатно по нашем нахођењу. Замењени делови постаће наше власништво. Поправци или замена појединих делова неће продужити гарантни рок јер неће резултирати новим гаранцијским роком за апарат. Неће почети посебан гарантни рок за резервне делове који се могу напунити. Не можемо пружити гаранцију за оштећења и оштећења уређаја или њихових делова насталих прекомерном силом, неправилним третманом и сервисирањем. Ово се такође односи и на непоштовање упутства за употребу и инсталационих или резервних и помоћних делова који нису обухваћени нашим асортиманом производа. У случају ометања модификација уређаја од стране неовлашћених особа, гаранција ће се поништити. Оштећења која се могу приписати неправилном руковању, преоптерећењу или природном хабању су искључена из гаранције. Оштећења настала од стране произвођача или оштећења материјала исправљаће се или поправљањем резервних делова бесплатно. Предуслов је да се опрема преда у саставу, заједно са доказом о продаји и гаранцијом. За захтев о гаранцији користите само оригинално паковање. На тај начин можемо гарантовати брзу и глатку обраду гаранција. Пошаљите нам уређаје накнадно или затражите налепницу са аутопута. На жалост, нећемо бити у могућности да прихватимо уређаје који нису плаћени. Гаранција не покрива делове који су изложени природном хабању. Ако желите да поднесете захтев за гаранцијом, пријавите грешке или наручите резервне делове или додатну опрему, молимо контактирајте доњи продајни центар: Могу се променити без претходне најаве.

