

# BORMANN®



**BLG4400**  
022336

**BLG5400**  
022329

**BLG6000**  
026471



v2.2



[WWW.NIKOLAOUTOOLS.GR](http://WWW.NIKOLAOUTOOLS.GR)

**2 YEARS**  
WARRANTY

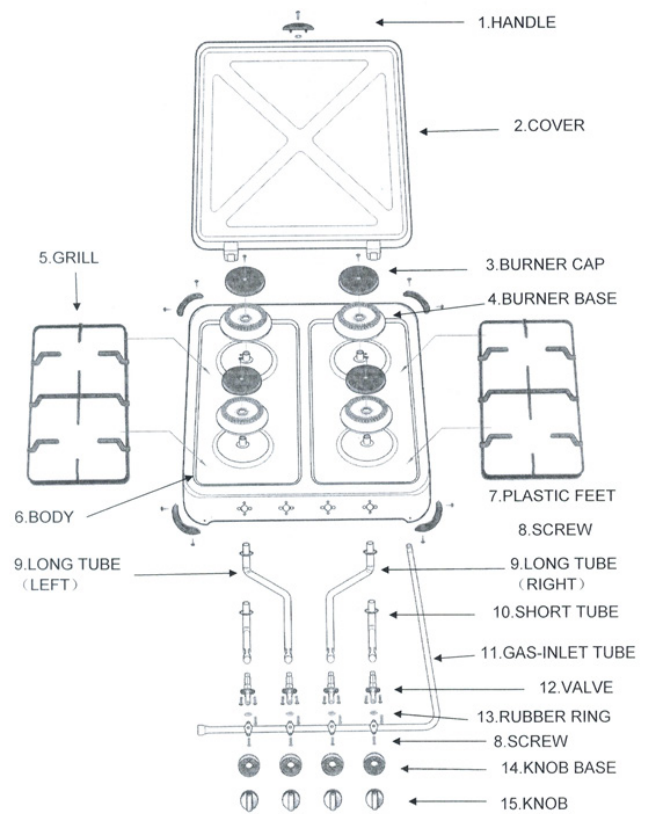
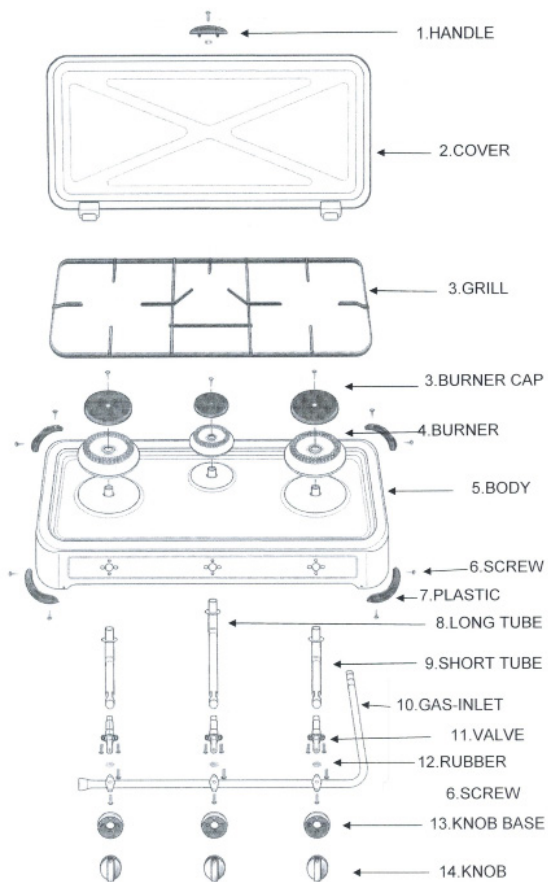
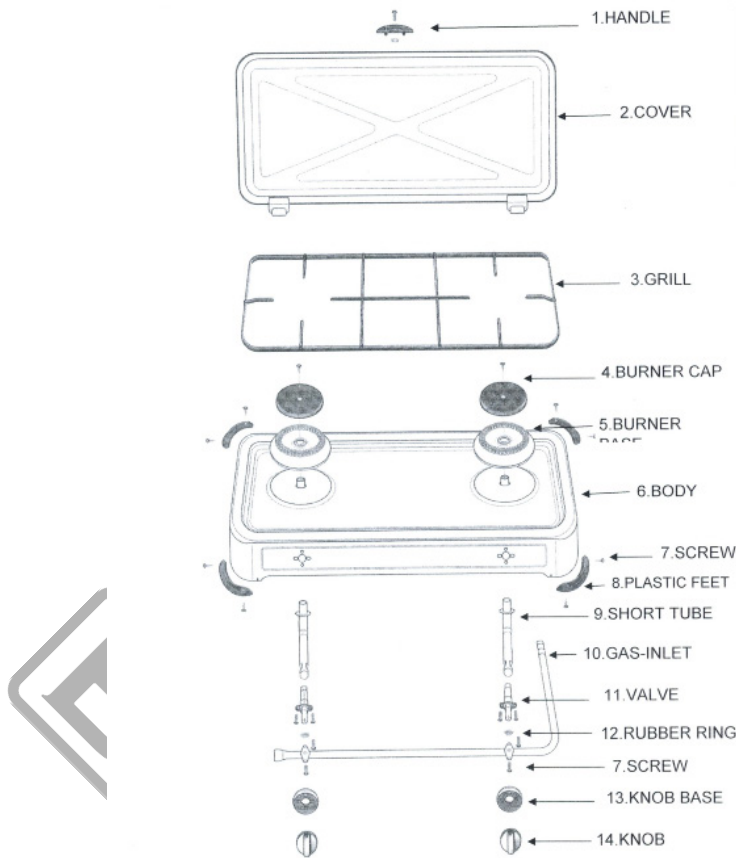

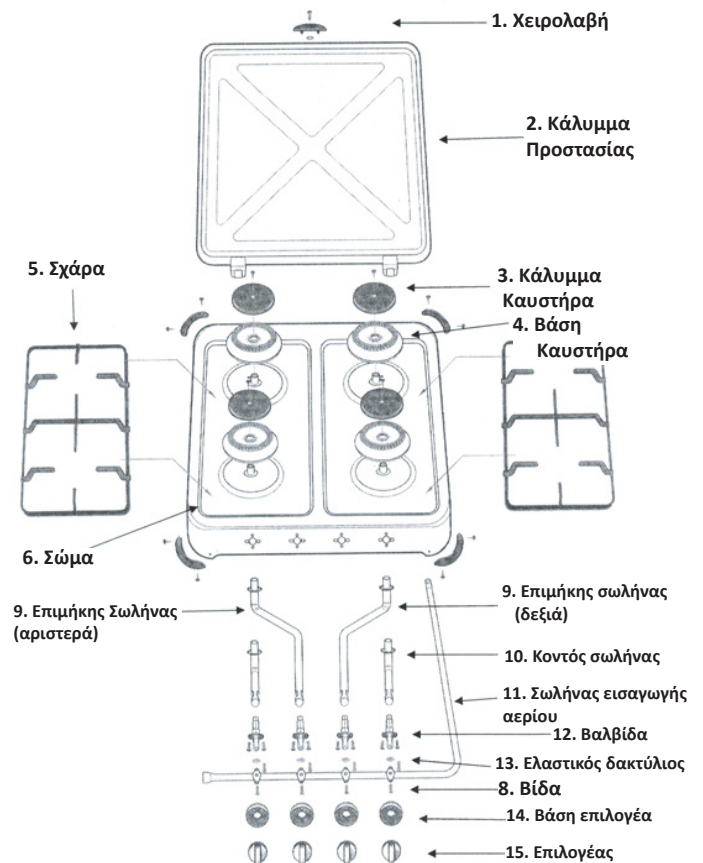
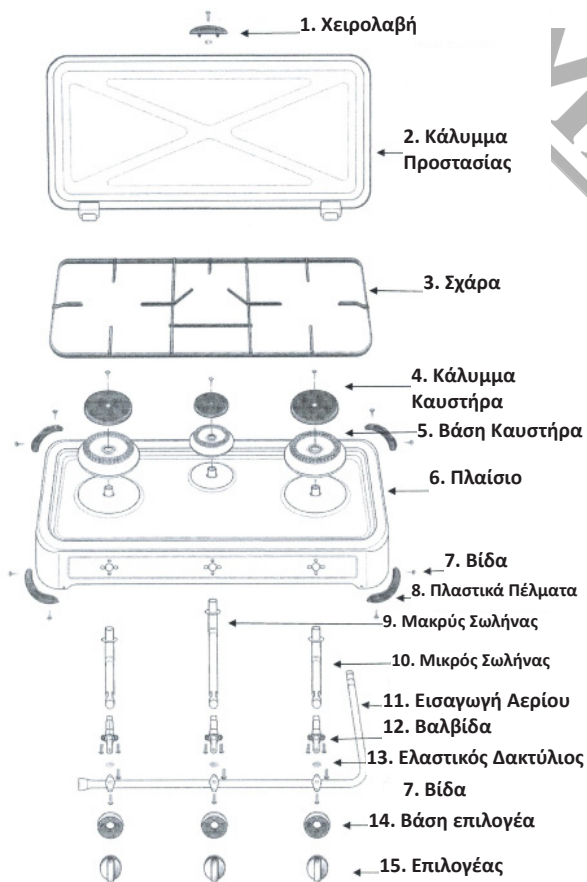
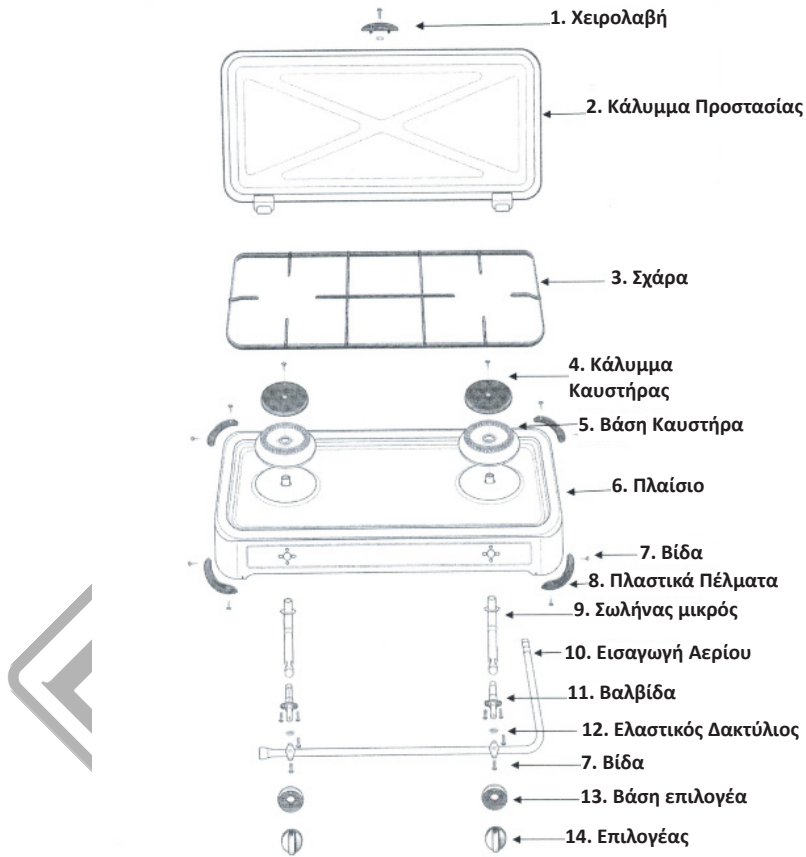

## **Safety Instructions**

- Carefully read this instruction manual before start to use the product, install the gas pipe and/or connect the gas cylinder .
- The appliance is compliant with standard: EN 484: 1997.
- Well keep this instruction manual for future reference
- Only to be used outdoors . It is forbidden to use the equipment in houses.
- This appliance must be kept away from inflammable materials and heat source
- Never use the stove near heat sources, open flames and flammable materials .
- Place always the stove on perfectly horizontal surfaces and heat resistant . Never place the stove on surfaces in paper support, wood, plastic or any other flammable materials .
- Always verify that the product is undamaged before starting to use it . In the case are present any kind of damage , never use the appliance and get in contact only with the authorized service centre by the manufacturer.
- Do not modify or repair for any reason the equipment yourself or by unauthorized personnel . In case of malfunction or apparent damage, always contact the service centres authorized by the manufacturer .
- Do not use the appliance with damaged seals and/or in case of leaking due to wear of the components. Replace damaged hoses before using appliance.
- Do not use the stove for any others purposes than cooking food or heating up of liquids for food use.
- Never leave the appliance unattended during the use.
- Always keep the stove out of reach of children , out of dependent persons and pets .
- During the use , the stove could reach high temperatures . Pay always a lot of attention when your are using it and avoid to touch the metal parts when hot .
- Never move the device during use. Use protective glove when handling particularly hot components.
- Do not move the appliance during use.
- If you feel gas's smell coming from the appliance , immediately turn off the stove and close the gas cylinder valve. Contact an authorized service centre to solve the problem.
- Use only and exclusively LPG gas cylinder and in accordance with legislation TPED
- Turn off the gas supply at the gas container after use.
- It shall be carried out away from any source of ignition when changing the gas container.
- The length of hose cannot exceed 1.5m. In Finland, the length of hose cannot exceed 1.2m.
- Make sure hose is not kinked. Make sure that when connected hose does not touch any warm surfaces.
- It's necessary to change the flexible tube when the national conditions require it.
- Only regulator complies with EN 16129 can be used. Always use a low-pressure regulator to connect the gas cylinder to the stove. This regulator for I3+(28-30/37) must to have exclusively a fixed calibration normalized at 37 mbar for Propane and 30 mbar for Butane. For I3B/P(30), the regulator should have a fixed calibration normalized at 30mbar.
- To store the product always in dry and slightly moist places , away from the atmospheric agents or factors that could damage the stove itself.
- All repairs must be performed only by qualified personnel in the service centres authorized by the manufacturer or importer.
- Avoid to block the venturis of burners. Check whether the venturis of burners are blocked before using the appliances.
- The diameters of cooking vessels which can be used are 120mm~200mm.
- Parts sealed by the manufacturer or his agent must not be altered by the users.
- Any modification of the appliance may be dangerous.

## **Instructions of Use**

- Carefully read this instruction manual before start to use the product, install the gas pipe and/or connect the gas cylinder.
- Attention: during the use, this equipment generates emissions of carbon dioxide, which could became dangerous if accumulated. For this reason, only use this product outdoor.
- It is forbidden to use the equipment in houses .

### **Installation**

- Place the stove on a horizontal surface respecting the instructions indicated in the chapter of Safety Instruction. Please refer to the parts list and assembly diagram as necessary.
- Check that the gas pipe that you want to use is in accordance with the rules in force in your country and it has already assembled with the pressure reducer with the characteristics described in the chapter of Safety Instruction and in the technical data table.
- Insert into the gas pipe a full mesh metal clamp suitable for LPG gas pipes .

- To insert the gas pipe in the stove gas's connector on the back of the stove and push it until the pipe is inserted up to the connector for at least 2cm .
- Tighten the metal clamp in order to seal safely the rubber hose to the stove connector.

### LPG Cylinder Assembly

- Before assembling the cylinder, turn the burner valve's knobs clockwise until they reach the closed position.
- Place the gas cylinder in a stable and dry surface
- Connect the pressure regulator already assembled to the gas pipe to the LPG cylinder making sure you have correctly inserted the seal gasket supplied with the cylinder.
- Always use the new gaskets supplied together with the LPG cylinder.
- Tighten the regulator to the cylinder to prevent gas leakage.
- Check that the gas hose is not twisting. In case, rotate the pipe in order that every twist or curve is eliminated and the tube has a linear shape.
- Turn the cylinder's valve knob until fully open in order to allow the gas LPG to feed the stove.
- Keeping the stove taps closed for five minutes and check does not spread out smell of gas before proceeding with the use of the stove.
- To verify that the installation has been done successfully, pour soapy on the joints of every connection. Any leaking will be well visible using this solution.
- **Attention:** Never use a flame to check the Gas leaking.

### Using the stove

- Lightly press and turn counter-clockwise the burner valve's knob according the burner you want use.
- Put a lighter close to the defined burner
- Wait until the burner is fully switch ON and adjust the flame by turning the knob clockwise or counter-clockwise according your needs .
- To make the temporary shut-down of the burner , turn the knob clockwise to the OFF position.
- After cooking , or before storing the product, turn OFF the burner by turning clockwise the cylinder valve's knob till it's close and wait for the complete extinction of the flame . then rotate also the burner valve's knob to OFF position. This eliminates residual gas inside the tube and in the stove as well .
- Wait until the stove is cold before moving or storing, at least 30 minutes.

### LPG Cylinder Exchange

- If, while using, the burner goes OFF , needs to replace the cylinder .
- Turn OFF the cylinder and the burner's knob to the close position before proceeding with the unscrewing of the pressure regulator.
- To assembly of a new Gas cylinder, please follow the instruction indicate in the chapter LPG gas cylinder assembling, always respecting the Safety Instructions .

## Cleaning And Maintenance

- Regularly clean your Stove between uses and especially after extended periods of storage.
- Before proceeding with cleaning and maintenance of the product , make sure that the stove is properly cooled ; wait at least 30 minutes after the last use .
- Ensure that the cylinder valve and the burner's valve are in the closed position . Remove the grid to perform the cleaning more conveniently .
- Use a damp sponge to remove heavier dirt , a damp cloth and then a dry cloth are enough to clean and dry all surfaces .
- Never use abrasive substances , solvents or flammable .
- The only maintenance required for this equipment are the gas pipe and the cylinder. Always make sure that these components are comply with current regulations and maintained in good working order . Always use the new gaskets supplied with the cylinder to ensure the seal between regulator and cylinder

## Storage

- Store your Stove in a cool dry place. Cover the burners with aluminum foil in order to prevent insects or other debris from collecting in burner holes. If the Stove is to be stored indoors, the gas cylinder must be disconnected and left outside. The gas cylinder should always be stored outside, in a dry, well-ventilated area, away from any sources of heat or ignition. Keep out of the reach of children.

## Technical Data

Model	Burners (No.) / Diameter	Nominal Power
BLG4400	2 / 77mm	2,2 kW (160g/h) (= 2 x 1,1 kW)
BLG5400	3 / 2x77mm + 1x47 mm	2,9 kW (211g/h) (= 2 x 1,1 kW + 1 x 0,7 kW)
BLG6000	4 / 77mm	4,4 kW (320g/h) (=4 x 1,1 kW)



**Caution! The device must be connected to a 30 mbar low pressure regulator!**

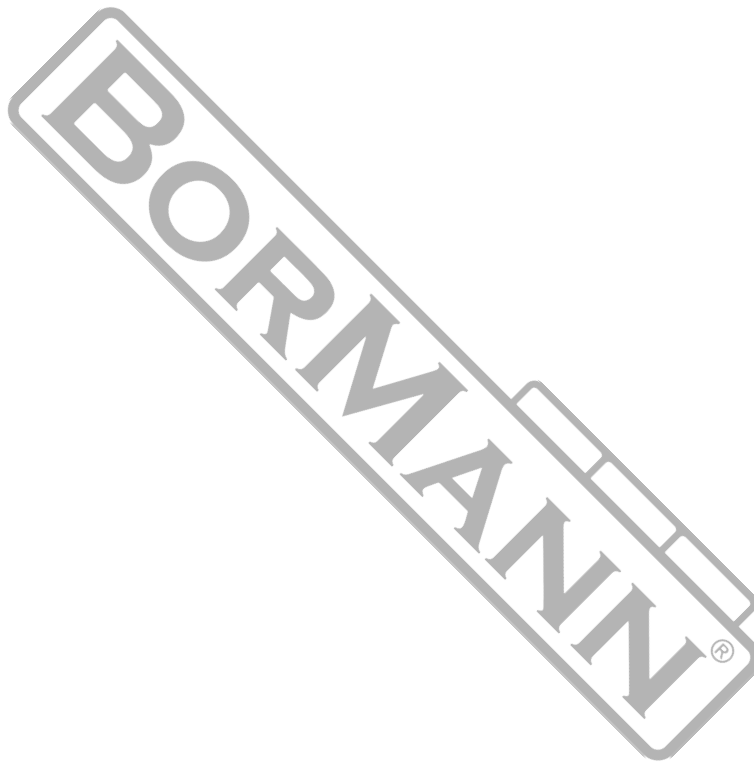

\* The manufacturer reserves the right to make minor changes to product design and technical specifications without prior notice unless these changes significantly affect the performance and safety of the products. The parts described / illustrated in the pages of the manual that you hold in your hands may also concern other models of the manufacturer's product line with similar features and may not be included in the product you just acquired.

\* To ensure the safety and reliability of the product and the warranty validity, all repair, inspection, repair or replacement work, including maintenance and special adjustments, must only be carried out by technicians of the authorized service department of the manufacturer.

\* Always use the product with the supplied equipment. Operation of the product with non-provided equipment may cause malfunctions or even serious injury or death. The manufacturer and the importer shall not be liable for injuries and damages resulting from the use of non-conforming equipment.

## Οδηγίες Ασφαλούς Χρήσης

- Διαβάστε προσεκτικά αυτό το εγχειρίδιο προτού χρησιμοποιήσετε την συσκευή, εγκαταστήστε τον αγωγό αερίου και / ή συνδέστε την φιάλη αερίου.
- Η συσκευή συμμορφώνεται με το πρότυπο: EN 484: 1997.
- Φυλάξτε αυτό το εγχειρίδιο οδηγιών για μελλοντική αναφορά.
- Η συσκευή προορίζεται για χρήση μόνο σε εξωτερικούς χώρους. Απαγορεύεται η χρήση του εξοπλισμού σε εσωτερικούς χώρους.
- Η συσκευή πρέπει να φυλάσσεται μακριά από εύφλεκτα υλικά και πηγές θερμότητας.
- Ποτέ μην χρησιμοποιείτε την εστία κοντά σε πηγές θερμότητας, ενεργές φλόγες και εύφλεκτα υλικά.
- Τοποθετείτε πάντα την εστία σε οριζόντιες επιφάνειες και ανθεκτικές στη θερμότητα. Μην τοποθετείτε ποτέ την εστία σε επιφάνειες που είναι κατασκευασμένες από χαρτί, ξύλο, πλαστικό ή άλλα εύφλεκτα υλικά.
- Βεβαιωθείτε πάντοτε ότι η συσκευή δεν έχει υποστεί βλάβη προτού αρχίσετε να τη χρησιμοποιείτε. Σε περίπτωση παρουσίας οποιασδήποτε βλάβης, μην χρησιμοποιήσετε τη συσκευή και επικοινωνείτε μόνο με το εξουσιοδοτημένο τμήμα σέρβις από τον κατασκευαστή.
- Μην τροποποιείτε ή επιδιορθώνετε για οποιονδήποτε λόγο τον εξοπλισμό σας, οι ενέργειες αυτές δεν επιτρέπεται να πραγματοποιηθούν από μη εξουσιοδοτημένο προσωπικό. Σε περίπτωση δυσλειτουργίας ή εμφανούς βλάβης, επικοινωνήστε με το εξουσιοδοτημένο τμήμα Service του κατασκευαστή.
- Μην χρησιμοποιείτε τη συσκευή με φθαρμένες ετικέτες ή / και σε περίπτωση διαρροής λόγω φθοράς των εξαρτημάτων. Αντικαταστήστε τους εύκαμπτους σωλήνες πριν επαναχρησιμοποιήσετε τη συσκευή.
- Μην χρησιμοποιείτε την εστία για άλλους σκοπούς εκτός από το μαγείρεμα τροφίμων ή τη θέρμανση υγρών με σκοπό την προετοιμασία φαγητού.
- Ποτέ μην αφήνετε τη συσκευή χωρίς επιτήρηση κατά τη διάρκεια λειτουργίας της.
- Κρατήστε την εστία μακριά από τα παιδιά και κατοικίδια τα κατοικίδια ζώα.
- Κατά τη διάρκεια της λειτουργίας της, η εστία μπορεί να αποκτήσει υψηλή θερμοκρασία. Δώστε πάντα μεγάλη προσοχή όταν την χρησιμοποιείτε και αποφύγετε να αγγίζετε τα μεταλλικά μέρη όταν είναι ζεστά.
- Ποτέ μην μετακινείτε τη συσκευή κατά την διάρκεια λειτουργίας της. Χρησιμοποιήστε ένα ειδικό γάντι όταν ακουμπάτε τα θερμά εξαρτήματα.
- Μην μετακινείτε τη συσκευή κατά την διάρκεια λειτουργίας της.
- Εάν αντιληφθείτε πως υπάρχει κάποια οσμή αερίου που προέρχεται από τη συσκευή, απενεργοποιήστε αμέσως την εστία και κλείστε τη βαλβίδα της φιάλης αερίου. Επικοινωνήστε με ένα εξουσιοδοτημένο κέντρο εξυπηρέτησης για να λύσετε το πρόβλημα.
- Σύμφωνα με τη νομοθεσία TPED, χρησιμοποιείτε μόνο και αποκλειστικά φιάλες αερίου LPG.
- Διακόψτε την παροχή αερίου της φιάλης αερίου μετά τη χρήση.
- Η αντικατάσταση της φιάλης αερίου πρέπει να εκτελείται μακριά από οποιαδήποτε πηγή ανάφλεξης.
- Το μήκος του σωλήνα δεν πρέπει να υπερβαίνει τα 1,5 μέτρα.
- Βεβαιωθείτε ότι ο εύκαμπτος σωλήνας δεν είναι διπλωμένος. Βεβαιωθείτε ότι ο συνδεδεμένος εύκαμπτος σωλήνας δεν έρχεται σε επαφή με θερμές επιφάνειες.
- Είναι απαραίτητο να αλλάξετε τον εύκαμπτο σωλήνα, όταν το απαιτούν οι τοπικοί κανονισμοί.
- Η συσκευή θα πρέπει να συνδεθεί με έναν κατάλληλο ρυθμιστή χαμηλής πίεσης με τα πρότυπα του EN16129. Χρησιμοποιείτε πάντοτε έναν ρυθμιστή χαμηλής πίεσης για να συνδέσετε την φιάλη αερίου στην εστία. Αυτός ο ρυθμιστής για το I3 + (28-30 / 37) πρέπει να έχει αποκλειστικά μια σταθερή βαθμονόμηση κανονικοποιημένη στα 37 mbar για προπάνιο και 30 mbar για βουτάνιο. Για το I3B / P (30), ο ρυθμιστής πρέπει να έχει σταθερή βαθμονόμηση κανονικοποιημένη στα 30mbar.
- Αποθηκεύετε την συσκευή πάντα σε απαλλαγμένους από την υγρασία χώρους και προστατευμένους από τις καιρικές συνθήκες ή άλλους παράγοντες που θα μπορούσαν να βλάψουν την εστία.
- Όλες οι επισκευές πρέπει να εκτελούνται μόνο από εξειδικευμένο προσωπικό εξουσιοδοτημένου τμήματος Service του κατασκευαστή.
- Αποφύγετε να μπλοκάρτε το σύστημα Βεντούρι του καυστήρα. Ελέγξτε εάν το σύστημα Βεντούρι των καυστήρων είναι μπλοκαρισμένο πριν χρησιμοποιήσετε τις συσκευές.
- Τα σκεύη μαγειρικής που μπορούν να χρησιμοποιηθούν θα πρέπει να έχουν διάμετρο 120mm ~ 200mm.
- Τα εξαρτήματα που σφραγίζονται από τον κατασκευαστή ή από τον αντιπρόσωπό του δεν πρέπει να τροποποιούνται από τους χρήστες.
- Οποιαδήποτε τροποποίηση της συσκευής μπορεί να είναι επικίνδυνη.



**Προσοχή! Η συσκευή πρέπει να συνδεθεί με έναν ρυθμιστή χαμηλής πίεσης 30 mbar!**

## Οδηγίες Λειτουργίας

- Διαβάστε προσεκτικά αυτό το εγχειρίδιο οδηγιών πριν χρησιμοποιήσετε την συσκευή, συνδέσετε τον σωλήνα παροχής αερίου ή/και την φιάλη.
- **Προσοχή:** Κατά την διάρκεια της λειτουργίας της συσκευής, ο εξοπλισμός αυτός παράγει εκπομπές διοξειδίου του άνθρακα, οι οποίες θα μπορούσαν να γίνουν επικίνδυνες εάν συσσωρευτούν. Για το λόγο αυτό, η συσκευή αυτή θα πρέπει να χρησιμοποιείται μόνο σε εξωτερικούς χώρους.
- Δεν επιτρέπεται η χρήση του εξοπλισμού σε εσωτερικούς χώρους.

### **Σύνδεση και συναρμολόγηση του εξοπλισμού**

- Τοποθετήστε την εστία σε μια οριζόντια επιφάνεια ακολουθώντας τις οδηγίες ασφαλούς χρήσης. Εάν χρειαστεί ανατρέξτε στον κατάλογο εξαρτημάτων και στο διάγραμμα συναρμολόγησης.
- Βεβαιωθείτε ότι ο αγωγός αερίου που θέλετε να χρησιμοποιήσετε είναι κατάλληλος και σύμφωνος με τους ισχύοντες κανονισμούς της χώρας σας. Βεβαιωθείτε πως έχετε συνδέσει τον προαναφερόμενο ρυθμιστή χαμηλής πίεσης.
- Εισαγάγετε στον αγωγό αερίου έναν κατάλληλο μεταλλικό σφιγκτήρα για σωλήνες αερίου LPG.
- Εισαγάγετε το σωλήνα αερίου στην υποδοχή σύνδεσης που βρίσκεται στο πίσω μέρος της εστίας σπρώχνοντάς τον μέχρι να εισαχθεί για τουλάχιστον 2 εκατοστά.
- Σφίξτε τον μεταλλικό σφιγκτήρα για να σφραγίσετε με ασφάλεια τον εύκαμπτο σωλήνα.

### **Σύνδεση φιάλης αερίου LPG**

- Βεβαιωθείτε πως η βαλβίδα της φιάλης αερίου είναι κλειστή προτού επιχειρήσετε να συνδέσετε την φιάλη με την εστία.
- Τοποθετήστε την φιάλη σε ένα επίπεδο και απαλλαγμένο από την υγρασία δάπεδο.
- Συνδέστε τον σωλήνα με τον ρυθμιστή πίεσης στην φιάλη και βεβαιωθείτε πως έχετε συνδέσει σωστά την φλάντζα που παρέχεται μαζί με την φιάλη.
- Αντικαταστήστε την φλάντζα της φιάλης σε κάθε αντικατάσταση της.
- Σφίξτε καλά τον ρυθμιστή στην φιάλη για να αποτρέψετε τυχόν διαρροή.
- Βεβαιωθείτε πως ο σωλήνας δεν είναι διπλωμένος σε κάποιο σημείο του. Σε περίπτωση που είναι αναγκαίο να καμπυλωθεί, προσπαθήστε να έχει ομαλές καμπύλες χωρίς να διπλώνει.
- Ανοίξτε πλήρως την βαλβίδα της φιάλης έτσι ώστε να τροφοδοτηθεί η εστία με αέριο.
- Περιμένετε για πέντε λεπτά με κλειστές τις βάνες της εστίας έτσι ώστε να βεβαιωθείτε πως δεν παράγεται οσμή αερίου, κάτι που σημαίνει πως υπάρχει διαρροή αερίου.
- Για να ελέγξετε τις συνδέσεις για διαρροή αερίου, εφαρμόστε σαπουνόνερο στα σημεία σύνδεσης. Οποιαδήποτε διαρροή θα γίνει αισθητή μέσω της δημιουργίας φυσαλίδων.
- **Προσοχή: Ποτέ μην χρησιμοποιήσετε αναπτήρα ή κάποιο άλλο αντικείμενο που δημιουργεί φλόγα για να ελέγξετε τα σημεία σύνδεσης για διαρροές.**

### **Χρησιμοποιώντας την εστία**

- Πιέστε ελαφρά και γυρίστε αριστερόστροφα τον διακόπτη του καυστήρα της συσκευής τροφοδοτώντας τον καυστήρα που θέλετε να χρησιμοποιήσετε.
- Τοποθετήστε έναν αναπτήρα κοντά στον καυστήρα.
- Περιμένετε έως ότου ο καυστήρας έχει σωστή καύση και ρυθμίσετε τη φλόγα περιστρέφοντας το κουμπί δεξιόστροφα ή αριστερόστροφα αναλόγως.
- Για να κάνετε προσωρινή διακοπή του καυστήρα, γυρίστε το κουμπί δεξιόστροφα στη θέση OFF.
- Μετά το μαγείρεμα ή πριν από την αποθήκευση του προϊόντος, κλείστε τον καυστήρα περιστρέφοντας δεξιόστροφα την βαλβίδα της φιάλης και περιμένετε μέχρι να σβήσει η φλόγα. Στη συνέχεια περιστρέψτε επίσης τον διακόπτη της βαλβίδας του καυστήρα στη θέση OFF. Κατ' αυτόν τον τρόπο θα απομακρυνθεί όλο το εγκλωβισμένο αέριο που βρίσκεται στις σωληνώσεις και στον καυστήρα.
- Περιμένετε τουλάχιστον 30 λεπτά έως ότου η εστία κρυώσει πριν την μετακινήσετε ή την αποθηκεύσετε.

### **Αντικατάσταση της φιάλης αερίου**

- Σε περίπτωση που κατά την διάρκεια της λειτουργίας της εστίας ο καυστήρας σβήσει, αυτό σημαίνει συνήθως πως πρέπει να αντικαταστήσετε την φιάλη.
- Διακόψτε την παροχή της φιάλης μέσω της βαλβίδας και κλείστε τον διακόπτη της εστίας πριν προχωρήσετε στην αποσυναρμολόγηση του ρυθμιστή πίεσης.
- Για την σύνδεση της φιάλης αερίου, ακολουθήστε τις οδηγίες που αναγράφονται σε προηγούμενο σχετικό κεφάλαιο, τηρώντας πάντοτε τις Οδηγίες Ασφαλείας.



## Καθαρισμός και συντήρηση

- Καθαρίστε την εστία κάθε φορά μετά το τέλος της διαδικασίας και ειδικά μετά από μεγάλες περιόδους αποθήκευσης.
- Πριν προχωρήσετε στον καθαρισμό και τη συντήρηση της συσκευής, βεβαιωθείτε ότι έχει κρυώσει. Περιμένετε για τουλάχιστον 30 λεπτά μετά τον τέλος της διαδικασίας.
- Βεβαιωθείτε ότι έχετε κλείσει καλά την βαλβίδα της φιάλης και την βαλβίδα του καυστήρα. Αφαιρέστε την σχάρα για να καθαρίσετε την εστία με μεγαλύτερη ευκολία και αποτελεσματικότητα.
- Χρησιμοποιήστε ένα βρεγμένο σφουγγάρι για να αφαιρέσετε τους επίμονους λεκέδες, ένα νοτισμένο πανί και στη συνέχεια ένα στεγνό πανί για να καθαρίσετε και να στεγνώσετε όλες τις επιφάνειες.
- Ποτέ μην χρησιμοποιείτε διαβρωτικές ουσίες καθαρισμού, διαλύτες ή εύφλεκτα υγρά καθαρισμού.
- Τα μόνα τμήματα του εξοπλισμού που χρειάζονται κάποια διαδικασία συντήρησης είναι ο σωλήνας αερίου και η φιάλη. Βεβαιωθείτε ότι αυτά τα εξαρτήματα συμμορφώνονται με τους ισχύοντες κανονισμούς και διατηρούνται σε καλή κατάσταση λειτουργίας. Χρησιμοποιείτε πάντα τα τις νέες φλάντζες που παρέχονται με την φιάλη για να εξασφαλίσετε τη στεγανοποίηση μεταξύ ρυθμιστή και της φιάλης.

## Αποθήκευση

Φυλάξτε την εστία σας σε ένα δροσερό και απαλλαγμένο από την υγρασία χώρο. Όταν δεν χρησιμοποιείτε την εστία, καλύψτε τους καυστήρες με αλουμινόχαρτο, για να προστατεύσετε τις οπές των καυστήρων από έντομα, ρινίσματα κα. Σε περίπτωση που η εστία πρέπει να αποθηκευτεί σε εσωτερικό χώρο, η φιάλη αερίου πρέπει να αποσυνδεθεί και να τοποθετηθεί σε εξωτερικό χώρο. Η φιάλη αερίου πρέπει πάντα να φυλάσσεται σε επαρκώς αεριζόμενο εξωτερικό χώρο, μακριά από πηγές θερμότητας ή ανάφλεξης. Η συσκευή πρέπει να φυλάσσεται μακριά από παιδιά.

## Τεχνικά Χαρακτηριστικά

Μοντέλο	Καυστήρες (No.)/Διάμετρος	Ονομαστική ισχύς
<b>BLG4400</b>	2 / 2 x 77mm	2,2 kW (160g/h) (= 2 x 1,1 kW)
<b>BLG5400</b>	3 / 2 x 77mm + 1x47 mm	2,9 kW (211g/h) (= 2 x 1,1 kW + 1 x 0,7 kW)
<b>BLG6000</b>	4 / 4 x 77mm	4,4 kW (320g/h) (= 4 x 1,1 kW)

\*Ο κατασκευαστής διατηρεί το δικαίωμα να πραγματοποιήσει δευτερεύουσες αλλαγές στο σχεδιασμό του προϊόντος και στα τεχνικά χαρακτηριστικά χωρίς προηγούμενη ειδοποίηση, εκτός εάν οι αλλαγές αυτές επηρεάζουν σημαντικά την απόδοση και λειτουργία ασφάλειας των προϊόντων. Τα εξαρτήματα που περιγράφονται / απεικονίζονται στις σελίδες του εγχειριδίου που κρατάτε στα χέρια σας ενδέχεται να αφορούν και σε άλλα μοντέλα της σειράς προϊόντων του κατασκευαστή, με παρόμοια χαρακτηριστικά, και ενδέχεται να μην περιλαμβάνονται στο προϊόν που μόλις αποκτήσατε.

\* Για να διασφαλιστεί η ασφάλεια και η αξιοπιστία του προϊόντος καθώς και η ισχύς της εγγύησης όλες οι εργασίες επιδιόρθωσης, ελέγχου, επισκευής ή αντικατάστασης συμπεριλαμβανομένης της συντήρησης και των ειδικών ρυθμίσεων, πρέπει να εκτελούνται μόνο από τεχνικούς του εξουσιοδοτημένου τμήματος Service του κατασκευαστή.

\* Χρησιμοποιείτε πάντα το προϊόν με τον παρεχόμενο εξοπλισμό. Η λειτουργία του προϊόντος με μη-προβλεπόμενο εξοπλισμό ενδέχεται να προκαλέσει βλάβη ή ακόμα και σοβαρό τραυματισμό ή θάνατο. Ο κατασκευαστής και ο εισαγωγέας ουδεμία ευθύνη φέρει για τραυματισμούς και βλάβες που προκύπτουν από την χρήση μη προβλεπόμενου εξοπλισμού.

**EL**

Οι ηλεκτρικές συσκευές έχουν κατασκευαστεί με αυστηρά πρότυπα που έχει θέσει η εταιρεία και συνάδουν με τα ευρωπαϊκά πρότυπα ποιότητας. Για τις ηλεκτρικές συσκευές της εταιρείας μας παρέχεται περίοδος εγγύησης 24 μηνών για ερασιτεχνική χρήση, 12 μηνών για επαγγελματική χρήση. Η ισχύς της εγγύησης ξεκινά από την ημερομηνία αγοράς του προϊόντος. Αποδεικτικό του δικαιώματος της εγγύησης αποτελεί το παραστατικό αγοράς της ηλεκτρικής συσκευής (απόδειξη λιανικής ή τιμολόγιο). Σε καμία περίπτωση η εταιρεία δεν καλύπτει τη σχετική δαπάνη ανταλλακτικών και εργασίας εάν και εφόσον δε συνοδεύεται από αντίγραφο του παραστατικού αγοράς. Σε περίπτωση που η επισκευή πρέπει να γίνει στο service μας η δαπάνη μεταφοράς (από και προς) βαρύνει εξ' ολοκλήρου τον αποστολέα. Οι ηλεκτρικές συσκευές αποστέλλονται για την επισκευή τους στην εταιρεία ή σε εξουσιοδοτημένο συνεργείο με τον ενδεδειγμένο τρόπο και μέσο μεταφοράς.

**ΕΞΑΙΡΕΣΕΙΣ ΚΑΙ ΠΕΡΙΟΡΙΣΜΟΙ ΤΗΣ ΕΓΓΥΗΣΗΣ:**

- 1) Ανταλλακτικά που φθείρονται φυσιολογικά από τη χρήση τους (καρβουνάκια, καλώδιο, διακόπτες, τσοκ κ.λπ).
- 2) Συσκευές που έχουν υποστεί ζημιές από τη μη συμμόρφωση με τις οδηγίες του κατασκευαστή.
- 3) Συσκευές με ελλιπή συντήρηση.
- 4) Συσκευές που έχουν δοθεί χωρίς επιβάρυνση.
- 5) Βλάβη που οφείλεται σε ηλεκτρική σύνδεση σε τάση διαφορετική από την αναγραφόμενη στην πινακίδα συσκευής.
- 6) Σύνδεση σε μη γειωμένο ρευματοδότη.
- 7) Μεταβολή της τάσης του ρεύματος.
- 8) Βλάβη που προκύπτει από τη χρήση αλμυρού νερού.
- 9) Βλάβη ή κακή λειτουργία που έχει προκύψει από πλημμελή καθαρισμό της ηλεκτρικής συσκευής.
- 10) Επαφή της ηλεκτρικής συσκευής με χημικά, ή βλάβη από υγρασία, διάβρωση.
- 11) Ηλεκτρικές συσκευές που έχουν υποστεί τροποποιήσεις – αλλαγές ή έχουν ανοιχτεί από μη εξουσιοδοτημένο συνεργείο.
- 12) Ηλεκτρικές συσκευές που χρησιμοποιούνται για ενοικίαση.

Η εγγύηση καλύπτει αποκλειστικά τη δωρεάν αντικατάσταση του εξαρτήματος που έχει κατασκευαστικό ελάττωμα ή αστοχία υλικού. Σε περίπτωση έλλειψης ανταλλακτικού η εταιρεία διατηρεί το δικαίωμα αντικατάστασης της ηλεκτρικής συσκευής με άλλο αντίστοιχο μοντέλο. Μετά τη διεκπεραίωση εγγύησης δεν επιμηκύνεται ούτε ανανεώνεται ο χρόνος εγγύησης της ηλεκτρικής συσκευής. Τα ανταλλακτικά ή οι ηλεκτρικές συσκευές τα οποία αντικαθίστανται παραμένουν στην κατοχή της εταιρείας μας. Άλλες απαιτήσεις, εκτός από αυτές που αναφέρονται σε αυτό το έντυπο εγγύησης επισκευής ή βλαβών ηλεκτρικών συσκευών, δεν ισχύουν.

Για την εγγύηση αυτή ισχύει το ελληνικό δίκαιο.

**EN**

The electrical appliances have been manufactured according to strict standards, set by our company, which are aligned with the respective European quality standards. The electrical appliances of our company are provided with a warranty period of 24 months for non-professional use, 12 months for professional use. The warranty is valid from the date of purchase of the product. Proof of the warranty right is the purchase document of the appliance (retail receipt or invoice). Under no circumstances shall the company cover the relevant cost of spare parts and respective required working hours unless a copy of the purchase document is presented. In case the repair has to be done by our service department the cost of transportation (to and from) is entirely borne by the sender (client). The electrical appliances must be sent for repair to the company or to an authorized workshop in the appropriate way and means of transport.

**WARRANTY EXEMPTIONS AND RESTRICTIONS:**

- 1) Spare parts that wear out naturally as a consequence of being used (brushes, cables, switches, chokes etc.).
- 2) Electrical appliances damaged as a result of non-compliance with the instructions of the manufacturer.
- 3) Electrical appliances poorly maintained.
- 4) Electrical appliances given to third entities free of charge.
- 5) Damage due to an electrical connection at a voltage other than that indicated on the appliance plate.
- 6) Connection to a non-earthed power supply.
- 7) Change in current voltage.
- 8) Damage resulting from the use of salty water.
- 9) Damage or malfunction resulting from improper cleaning procedure of the appliance.
- 10) Contact of the electrical appliance with chemicals, or damage as a result of moisture or corrosion.
- 11) Electrical appliances that have been modified or opened by unauthorized personnel.
- 12) Electrical appliances used for rent.

The warranty covers only the free of charge replacement of the component that presents a manufacturing defect or material failure. In case of lack of a specific spare part the company reserves the right to replace the electrical appliance with another corresponding model. After all warranty procedures have been concluded, the warranty period of the electrical appliance shall not be extended or renewed. The spare parts or electrical appliances that are replaced remain in the possession of our company. Requirements, other than those mentioned in this warranty form, regarding the repair of electrical appliances or damage thereof, do not apply. Greek law and relative regulations apply to this warranty.

**FR**

Les appareils électriques sont fabriqués selon des normes strictes, établies par notre société et se sont alignées sur les normes de qualité européennes respectives. Les appareils électriques de notre société sont bénéficiés d'une garantie de 24 mois pour une utilisation non professionnelle, 12 mois pour une utilisation professionnelle. La garantie est valable à partir de la date d'achat du produit. La preuve du droit à la garantie est le document d'achat de l'appareil (ticket de caisse ou facture). En aucun cas, la société ne couvrira le coût des pièces de rechange et des heures de travail nécessaires si une copie du document d'achat n'est pas présentée. Si la réparation doit être effectuée par notre service après-vente, les frais de transport (aller- retour) sont entièrement à la charge de l'expéditeur (client). Les appareils doivent être envoyés pour réparation à l'entreprise ou à un atelier agréé de la manière et avec le moyen de transport appropriés.

**EXEMPTIONS ET RESTRICTIONS DE GARANTIE:**

- 1) Les pièces de rechange qui s'usent naturellement suite à leur utilisation (balais, câbles, interrupteurs, chargeurs, etc.).
- 2) Les appareils électriques endommagés à la suite du non-respect des instructions du fabricant.
- 3) Appareils électriques mal entretenus.
- 4) Appareils électriques donnés à des tiers à titre gratuit.
- 5) Dommages dus à un mauvais branchement électrique ou à une tension différente de celle indiquée sur la plaque de l'appareil.
- 6) Connexion à une alimentation électrique non reliée à la terre.
- 7) Fluctuation de la tension inacceptable.
- 8) Dommages résultant de l'utilisation d'eau salée.
- 9) Dommages ou dysfonctionnement résultant d'une procédure de nettoyage inadéquate de l'appareil.
- 10) Contact de l'appareil électrique avec des produits chimiques, ou dommages résultant de l'humidité ou de la corrosion.
- 11) Les appareils électriques qui ont été modifiés ou ouverts par du personnel non autorisé.
- 12) Les appareils électriques utilisés à location.

La garantie couvre uniquement le remplacement gratuit du composant qui présente un défaut de fabrication ou une défaillance matérielle. En cas d'absence d'une pièce de rechange spécifique, l'entreprise se réserve le droit de remplacer l'appareil par un autre modèle correspondant. Après la conclusion de toutes les procédures de garantie, la période de garantie de l'appareil électrique ne sera pas prolongée ou renouvelée. Les pièces de rechange ou les appareils électriques remplacés restent en possession de notre société. Les exigences, autres que celles mentionnées dans ce formulaire de garantie, concernant la réparation des appareils électriques ou leur endommagement, ne sont pas applicables. La loi grecque et ses règlements s'appliquent à cette garantie.

**IT**

Gli apparecchi elettrici sono fabbricati secondo standard rigorosi stabiliti dall'azienda e sono conformi alle norme di qualità europee. Per gli apparecchi elettrici della nostra azienda, è previsto un periodo di garanzia di 24 mesi per l'uso non professionale, 12 mesi per uso professionale. La validità della garanzia inizia dalla data di acquisto del prodotto. La prova del diritto alla garanzia è il documento di acquisto dell'apparecchio elettrico (scontrino o fattura). In nessun caso l'azienda coprirà i costi dei pezzi di ricambio e della manodopera se non accompagnati da una copia del documento di acquisto. Nel caso in cui la riparazione debba essere fatta nel nostro servizio le spese di trasporto (da e per) sono interamente a carico del mittente. Gli apparecchi elettrici sono inviati per la riparazione all'azienda o a un'officina autorizzata con il metodo e il mezzo di trasporto adeguati.

**ESENZIONI E RESTRIZIONI DELLA GARANZIA:**

- 1) Pezzi di ricambio che si usurano naturalmente come conseguenza dell'uso (spazzole, cavi, interruttori, caricatori, bobine, ecc.).
- 2) Apparecchi elettrici danneggiati a causa del mancato rispetto delle istruzioni del produttore.
- 3) Apparecchi elettrici in cattivo stato di manutenzione.
- 4) Apparecchi elettrici ceduti gratuitamente a terzi.
- 5) Danni dovuti a un collegamento elettrico a una tensione diversa da quella indicata sulla targhetta dell'apparecchio.
- 6) Collegamento a una rete elettrica non collegata a terra.
- 7) Modifica della tensione di corrente.
- 8) Danni dovuti all'uso di acqua salata.
- 9) Danni o malfunzionamenti risultanti da una procedura di pulizia inadeguata dell'apparecchio.
- 10) Contatto dell'apparecchio elettrico con prodotti chimici o danni dovuti all'umidità o alla corrosione.
- 11) Apparecchi elettrici che sono stati modificati o aperti da personale non autorizzato.
- 12) Apparecchi elettrici utilizzati per il noleggio.

La garanzia copre solo la sostituzione gratuita del componente che presenta un difetto di fabbricazione o di materiale. In caso di mancanza di un pezzo di ricambio specifico, l'azienda si riserva il diritto di sostituire l'apparecchio elettrico con un altro modello corrispondente. Dopo la conclusione di tutte le procedure di garanzia, il periodo di garanzia dell'apparecchio elettrico non potrà essere prolungato o rinnovato. I pezzi di ricambio o gli apparecchi elettrici sostituiti rimangono in possesso della nostra azienda. I requisiti, diversi da quelli menzionati in questo modulo di garanzia, riguardanti la riparazione di apparecchi elettrici o il loro danneggiamento, non sono applicabili. La legge greca e i relativi regolamenti si applicano a questa garanzia.

**AL**

Pajisjet elektrike janë prodhuar sipas standardeve strikte, të vendosura nga kompania jonë, të cilat janë në përputhje me standardet përkatëse evropiane të cilësisë. Pajisjet elektrike të kompanisë sonë janë pajisur me një periudhë garancie prej 24 muajsh për përdorim jo profesional 12 muaj për përdorim profesional. Garancia është e vlefshme nga data e blerjes së produktit. Prova e së drejtës së garancisë është dokumenti i blerjes së pajisjes (faturë ose faturë me pakicë). Në asnjë rrethanë ndërmarrja nuk mbulon koston përkatëse të pjesëve të këmbimit dhe orarin përkatës të kërkuar të punës, përveç kur është paraqitur një kopje e dokumentit të blerjes. Në rast se riparimi duhet të bëhet nga departamenti ynë i shërbimit kostoja e transportit (për dhe nga) është tërësisht e mbajtur nga dërguesi (Klienti). Pajisjet elektrike duhet të dërgohen për riparim në ndërmarrje ose në një punishte të autorizuar në mënyrën dhe mjetet e duhura të transportit.

**PËRJASHTIMET DHE KUFIZIMET E GARANCISË:**

- 1) Pjesët rezervë që përdoren në mënyrë natyrale si pasojë e përdorur (furçat, kabllot, ndërruesit, karikuesit, mbytyet etj.).
- 2) Pajisjet elektrike të dëmtuara si rezultat i mosrespektimit të udhëzimeve të prodhuesit.
- 3) Pajisjet elektrike të mirëmbajtura dobët.
- 4) Pajisje elektrike që u jepen enteëve të treta pa pagesë.
- 5) Dëmtimi për shkak të një lidhje elektrike në një tension tjetër nga ai i treguar në pllakën e pajisjes.
- 6) Lidhja me furnizimin me energji jo tokësore.
- 7) Ndryshimi i tensionit aktual.
- 8) Dëmtimet që vijnë nga përdorimi i ujit të kripur.
- 9) Dëmtimi ose mosfunksionimi që vjen si pasojë e procedurës së gabuar të pastrimit të pajisjes.
- 10) Kontakti i pajisjes elektrike me kimikate, ose dëmtimi si rezultat i lagështisë ose korrozionit.
- 11) Pajisje elektrike që janë modifikuar ose hapur nga personel i paautorizuar.
- 12) Pajisje elektrike të përdorura me qira.

Garancia mbulon vetëm zëvendësimin pa pagesë të komponentit që paraqet një defekt prodhues ose dështim material. Në rast të mungesës së një pjese rezervë specifike kompania rezervon të drejtën për të zëvendësuar pajisjen elektrike me një model tjetër përkatës. Pasi të jenë përfunduar të gjitha procedurat e garancisë, periudha e garancisë së pajisjes elektrike nuk do të zgjatet ose të rinovohet. Pjesët rezervë ose pajisjet elektrike që zëvendësohen mbeten në zotërim të kompanisë sonë. Kërkesat, përveç atyre të përmendura në këtë formë garancie, në lidhje me riparimin e pajisjeve elektrike ose dëmtimin e tyre, nuk zbatohen. Ligji grek dhe rregullat relative zbatohen për këtë garancia.

**SRB**

Električni uređaji su proizvedeni prema strogim standardima koje je postavila naša kompanija a koji su usklađeni sa odgovarajućim evropskim standardima kvaliteta. Električni uređaji naše kompanije imaju garantni rok od 24 meseca za neprofesionalnu upotrebu 12 meseca za profesionalnu. Garancija važi od dana kupovine proizvoda. Dokaz za pravo na garanciju je dokument o kupovini električnog uređaja (maloprodajni račun ili faktura). Ni pod kojim okolnostima kompanija neće pokriti relevantne troškove rezervnih delova i potrebno odgovarajuće radno vreme ako se ne predoči kopija dokumenta o kupovini. U slučaju da popravku treba da uradi naš servis, troškove transporta (do i od) u potpunosti snosi pošiljalac (klijent). Električni uređaji za popravku se šalju u firmu gde su kupljeni ili u ovlašćeni servis i to tako da budu prikladno upakovani za transport.

**IZUZECI I OGRANIČENJA GARANCIJE:**

- 1) Rezervni delovi koji se prirodno troše kao posledica korišćenja (četkice, kablovi, prekidači, punjači, prigušnice itd).
- 2) Električni uređaji oštećeni usled nepoštovanja uputstva proizvođača.
- 3) Električni uređaji su loše održavani.
- 4) Električni uređaji dati trećim licima bez naknade.
- 5) Oštećenje usled električnog priključka na napon različit od onoga koji je naznačen na pločici uređaja.
- 6) Povezani na neuzemljeno napajanje.
- 7) Promena napona struje.
- 8) Štete nastale upotrebom slane vode.
- 9) Oštećenja ili neispravnosti nastalih usled nepravilnog postupka čišćenja uređaja.
- 10) Dodir električnog uređaja sa hemikalijama ili oštećenje usled vlage ili korozije.
- 11) Električni uređaji koji su modifikovani ili otvoreni od strane neovlašćenog osoblja.
- 12) Električni uređaji koji se koriste za iznajmljivanje.

Garancija pokriva samo besplatnu zamenu komponente koja ima fabričku grešku ili materijalne nedostatke. U slučaju nedostatka rezervnog dela, kompanija zadržava pravo da zameni električni uređaj drugim odgovarajućim modelom. Nakon isteka garantnog roka, garantni rok električnog uređaja se ne produžava niti obnavlja. Rezervni delovi ili električni uređaji koji su zamenjeni ostaju u posedu naše kompanije. Zahtevi, osim onih navedenih u ovom obrascu garancije, u vezi sa popravkom električnog uređaja ili njegovim oštećenjem ne važe. Na ovu garanciju se primenjuju grčki zakoni i odgovarajući propisi.

## EN WARRANTY

This appliance is a quality product. It was designed in compliance with current technical standards and made carefully using normal, good quality materials. The warranty period is 24 months for non-professional use and 12 months for professional use and commences on the date of purchase, which can be verified by the receipt, invoice or delivery note. During this warranty period all functional errors, which, despite the careful treatment described in our operating manual, are verifiably due to material flaws, will be rectified by our after-sales service staff. The warranty takes the form that defective parts will be repaired or replaced with perfect parts free of charge at our discretion. Replaced parts will become our property. Repair work or the replacement of individual parts will not extend the warranty period nor will it result in a new warranty period being commenced for the appliance. No separate warranty period will commence for spare parts that may be used. We cannot offer a warranty for damage and defects on appliances or their parts caused by the use of excessive force, improper treatment and servicing. This also applies for failures to comply with the operating manual and the installation or spare and accessory parts that are not included in our range of products. In the event of interference with or modifications to the appliance by unauthorized persons, the warranty will be rendered void. Damages that are attributable to improper handling, over loading, or natural wear and tear are excluded from the guarantee. Damages caused by the manufacturer or by a material defect will be corrected at no charge by repair or by providing spare parts. The prerequisite is that the equipment is handed over assembled, and complete with the proof of sale and guarantee. For a guarantee claim, only use the original packaging. That way, we can guarantee quick and smooth guarantee processing. Please send us the appliances post-paid or request a Freeway sticker. Unfortunately we will be unable to accept appliances that are not postpaid. The warranty does not cover parts that are subject to natural wear and tear. If you wish to make a warranty claim, report faults or order spare parts or accessories, please contact the after-sales center: Subject to change without prior notice.

## DE GARANTIE

Dieses Gerät ist ein Qualitätsprodukt. Es wurde gemäß den aktuellen technischen Standards entworfen und sorgfältig mit normalen, hochwertigen Materialien hergestellt. Die Garantiezeit beträgt 24 Monate bei nicht-professioneller Nutzung und 12 Monate bei professioneller Nutzung und beginnt mit dem Kaufdatum, was anhand von Quittung, Rechnung oder Lieferschein überprüft werden kann. Während dieser Garantiezeit werden alle Funktionsfehler, die trotz der in unserer Bedienungsanleitung beschriebenen sorgfältigen Behandlung nachweislich auf Materialfehler zurückzuführen sind, von unseren Kundendienstmitarbeitern behoben. Die Garantie besteht in der Form, dass defekte Teile nach unserem Ermessen kostenlos repariert oder durch einwandfreie Teile ersetzt werden. Ersetzte Teile werden unser Eigentum. Reparaturarbeiten oder der Austausch einzelner Teile verlängern die Garantiezeit nicht und führen nicht zu einer neuen Garantiezeit für das Gerät. Für eventuell verbrauchte Ersatzteile beginnt keine gesonderte Gewährleistungsfrist. Wir können keine Garantie für Schäden und Mängel an Geräten oder deren Teilen geben, die durch übermäßige Gewaltanwendung, unsachgemäße Behandlung und Wartung verursacht wurden. Dies gilt auch für die Nichtbeachtung der Bedienungsanleitung und der Montage- oder Ersatz- und Zubehörteile, die nicht in unserem Sortiment enthalten sind. Bei Eingriffen in die Änderung durch unbefugte Personen am Gerät erlischt die Garantie. Schäden, die auf unsachgemäße Behandlung, Überlastung oder natürliche Abnutzung zurückzuführen sind, sind von der Garantie ausgeschlossen. Schäden, die vom Hersteller oder durch einen Materialfehler verursacht werden, werden durch Reparatur oder Ersatzteillieferung kostenlos behoben. Voraussetzung ist, dass das Gerät zusammen mit dem Verkaufsbeleg und der Garantie zusammengebaut übergeben wird. Verwenden Sie für einen Garantieanspruch nur die Originalverpackung. Auf diese Weise können wir eine schnelle und reibungslose Garantieabwicklung garantieren. Bitte schicken Sie uns die Geräte im Nachhinein oder fordern Sie einen Freeway-Aufkleber an. Geräte, die nicht nachbezahlt werden, können wir leider nicht akzeptieren. Die Garantie erstreckt sich nicht auf Teile, die einem natürlichen Verschleiß unterliegen. Wenn Sie einen Garantieanspruch geltend machen, Fehler melden oder Ersatzteile oder Zubehör bestellen möchten, wenden Sie sich bitte an das Kundendienstcenter: Änderungen vorbehalten.

## FR GARANTIE

Cet appareil est un produit de qualité. Il a été conçu conformément aux normes techniques en vigueur et fabriqué avec soin à l'aide de matériaux usuels et de qualité. La période de garantie est de 24 mois pour une utilisation non professionnelle et 12 mois pour une utilisation professionnelle et débute à la date d'achat. Elle peut être vérifiée sur le reçu, la facture ou le bon de livraison. Pendant cette période de garantie, toutes les erreurs de fonctionnement qui, malgré le traitement minutieux décrit dans notre manuel d'utilisation, sont dues à des défauts matériels, seront corrigées par notre service après-vente. La garantie prend la forme que les pièces défectueuses seront réparées ou remplacées par des pièces parfaites gratuitement à notre discrétion. Les pièces remplacées deviendront notre propriété. Les travaux de réparation ou le remplacement de pièces individuelles ne prolongeront pas la période de garantie et n'entraîneront pas le début d'une nouvelle période de garantie pour l'appareil. Aucune période de garantie séparée ne commencera pour les pièces de rechange susceptibles d'être utilisées. Nous ne pouvons pas offrir de garantie pour les dommages et les défauts des appareils ou de leurs pièces causés par l'utilisation d'une force excessive, un traitement ou un entretien inapproprié. Ceci s'applique également aux cas de non-respect du manuel d'utilisation et de l'installation ou des pièces détachées et accessoires non compris dans notre gamme de produits. En cas d'interférence avec des modifications apportées à l'appareil par des personnes non autorisées, la garantie sera annulée. Les dommages résultant d'une mauvaise manipulation, d'un chargement excessif ou d'une usure naturelle sont exclus de la garantie. Les dommages causés par le fabricant ou par un défaut matériel seront corrigés gratuitement par la réparation ou par la fourniture de pièces de rechange. La condition préalable est que le matériel soit remis assemblé et accompagné de la preuve de vente et de la garantie. Pour une demande de garantie, utilisez uniquement l'emballage d'origine. De cette manière, nous pouvons garantir un traitement rapide et sans heurts des garanties. S'il vous plaît envoyez-nous les appareils post-payés ou demandez un autocollant Freeway. Malheureusement, nous ne pourrions pas accepter les appareils non post-payés. La garantie ne couvre pas les pièces soumises à une usure naturelle. Si vous souhaitez faire une demande de garantie, signaler un défaut ou commander des pièces de rechange ou des accessoires, veuillez contacter le service après-vente: Sujet à modification sans préavis.

## ESP GARANTÍA

Este aparato es un producto de calidad. Fue diseñado de acuerdo con las normas técnicas actuales y se hizo con cuidado utilizando materiales normales y de buena calidad. El período de garantía es de 24 meses para uso no profesional y de 12 meses para uso profesional y comienza en la fecha de compra, que puede verificarse mediante el recibo, la factura o la nota de entrega. Durante este período de garantía, todos los errores funcionales que, a pesar del tratamiento cuidadoso que se describen en nuestro manual de operación, son verificables debido a fallas materiales, serán corregidos por nuestro personal de servicio postventa. La garantía adquiere la forma de que las piezas defectuosas se repararán o reemplazarán con piezas perfectas de forma gratuita a nuestra discreción. Las partes reemplazadas se convertirán en nuestra propiedad. Los trabajos de reparación o el reemplazo de piezas individuales no ampliarán el período de garantía, no dará lugar a que se comience un nuevo período de garantía para el aparato. No se iniciará ningún período de garantía por separado para las piezas de repuesto que puedan ser utilizadas. No podemos ofrecer una garantía por daños y defectos en los aparatos o sus partes causados por el uso excesivo de la fuerza, el tratamiento y el servicio incorrectos. Esto también se aplica a las fallas en el cumplimiento del manual de operación y la instalación o piezas de repuesto y accesorios que no están incluidos en nuestra gama de productos. En caso de interferencia con modificaciones al aparato por parte de personas no autorizadas, la garantía quedará anulada. Los daños que son atribuibles a un manejo inadecuado, sobrecarga o desgaste natural están excluidos de la garantía. Los daños causados por el fabricante o por un defecto de material se corregirán sin costo alguno por reparación o proporcionando piezas de repuesto. El requisito previo es que el equipo se entregue ensamblado y se complete con el comprobante de venta y garantía. Para una reclamación de garantía, utilice únicamente el embalaje original. De esta manera, podemos garantizar un rápido y suave procesamiento de garantías. Por favor, envíenos los electrodomésticos con pospago o solicite una etiqueta de Freeway. Lamentablemente, no podremos aceptar aparatos que no sean de pospago. La garantía no cubre las piezas que están sujetas a desgaste natural. Si desea realizar un reclamo de garantía, informar fallas o solicitar piezas de repuesto o accesorios, comuníquese con el centro de postventa: Sujeto a cambios sin previo aviso.

IT

## GARANZIA

Questo apparecchio è un prodotto di qualità. È stato progettato in conformità con le attuali norme tecniche e realizzato con attenzione utilizzando materiali normali di buona qualità. Il periodo di garanzia è di 24 mesi per uso non professionale e di 12 mesi per uso professionale e decorre dalla data di acquisto, che può essere verificata tramite ricevuta, fattura o bolla di consegna. Durante questo periodo di garanzia tutti gli errori funzionali, che, nonostante l'accurato trattamento descritto nel nostro manuale operativo, sono verificabili a causa di difetti dei materiali, verranno risolti dal nostro personale di assistenza post-vendita. La garanzia assume la forma che le parti difettose saranno riparate o sostituite con parti perfette gratuitamente a nostra discrezione. Le parti sostituite diventeranno di nostra proprietà. I lavori di riparazione o la sostituzione di singole parti non prolungheranno il periodo di garanzia, poiché non si verificherà un nuovo periodo di garanzia per l'apparecchio. Non inizierà alcun periodo di garanzia separato per i pezzi di ricambio che possono essere utilizzati. Non possiamo offrire una garanzia per danni e difetti su apparecchi o loro parti causati dall'uso di forza eccessiva, trattamento e manutenzione inadeguati. Ciò vale anche per il mancato rispetto del manuale operativo e delle parti di installazione o di ricambio e accessori non inclusi nella nostra gamma di prodotti. In caso di interferenza con modifiche all'apparecchio da parte di persone non autorizzate, la garanzia sarà invalidata. Sono esclusi dalla garanzia i danni riconducibili a uso improprio, sovraccarico o usura naturale. I danni causati dal produttore o da un difetto materiale verranno corretti gratuitamente mediante riparazione o fornitura di pezzi di ricambio. Il presupposto è che l'attrezzatura sia consegnata assemblata e completa con la prova di vendita e garanzia. Per una richiesta di garanzia, utilizzare solo la confezione originale. In questo modo, possiamo garantire un'elaborazione della garanzia rapida e agevole. Vi preghiamo di inviarcì gli elettrodomestici post-pagamento o richiedere un adesivo Freeway. Purtroppo non saremo in grado di accettare apparecchi che non sono postpagati. La garanzia non copre parti soggette a usura naturale. Se si desidera presentare una richiesta di intervento in garanzia, segnalare guasti o ordinare pezzi di ricambio o accessori, contattate il centro assistenza: soggetto a modifiche senza preavviso.

SLO

## GARANCIJA

Ta aprava je kakovosten izdelek. Zasnovan je bil v skladu z veljavnimi tehničnimi standardi in skrbno izdelan z običajnimi, kakovostnimi materiali. Garancijsko obdobje je 24 mesecev za neprofesionalno uporabo in 12 mesecev za profesionalno uporabo in se začne na dan nakupa, ki ga je mogoče preveriti s potrdilom o prejemu, računom ali dobavnico. V času garancijskega roka bodo vse funkcionalne napake, ki so kljub skrbni obdelavi, opisani v naših navodilih za uporabo, preverljive zaradi materialnih napak, odpravile naše servisno osebje. Garancija prevzame obliko, da bodo okvarjeni deli po lastni presoji brezplačno popravljene ali zamenjane z brezhibnimi deli. Zamenjani deli bodo postali naša last. Popravila ali zamenjava posameznih delov ne podaljšujejo garancijskega roka, dokler ne začne veljati nova garancijska doba za napravo. Za rezervne dele, ki se lahko pojavijo, se ne bo začelo ločeno garancijsko obdobje. Ne moremo ponuditi garancije za poškodbe in napake na napravah ali njihovih delih zaradi uporabe prekomerne sile, nepravilne obdelave in servisiranja. To velja tudi za neupoštevanje navodil za uporabo in namestitve ali rezervnih delov in dodatkov, ki niso vključeni v našo paleto izdelkov. V primeru motenj v napravi s strani nepooblaščenih oseb, se garancija razveljavi. Poškodbe, ki so posledica nepravilnega ravnanja, obremenitve ali naravne obrabe, so izključene iz garancije. Poškodbe, ki jih povzročijo proizvajalec ali materialna napaka, se bodo popravile ali popravile z zagotavljanjem rezervnih delov. Predpogoj je, da se oprema preda sestavljena in skupaj z dokazilom o prodaji in garancijo. Za garancijski zahtevek uporabite samo originalno embalažo. Tako lahko zagotovimo hitro in gladko obdelavo garancij. Prosimo, pošljite nam naprave po plačilu ali zahtevajte nalepko za Freeway. Na žalost ne bomo mogli sprejeti naprav, ki niso postpaid. Garancija ne zajema delov, ki so predmet naravne obrabe. Če želite vložiti zahtevek za garancijo, prijaviti napake ali naročiti nadomestne dele ali dodatno opremo, se obrnite na spodnji prodajni center: Pridržujemo si pravico do sprememb brez predhodnega obvestila.

MLT

## GARANYIJA

Dan l-apparat huwa prodott ta 'kwalità. Kienet imfassla f'konformità mal-istandards tekniċi attwali u saret b'attenzjoni bl-użu ta 'materjali normali u ta' kwalità tajba. Il-perjodu tal-garanzija huwa ta '24 xahar għal użu mhux professjonali u 12-il xahar għall-użu professjonali u jibda fid-data tax-xiri, li jista' jiġi vverifikat bir-riċevuta, fattura jew nota tal-kunsinna. Matul dan il-perjodu ta 'garanzija l-iżbalji funzjonali kollha, li, minkejja t-trattament bir-reqq deskritt fil-manwal operattiv tagħna, huma verifikabbli minħabba difetti materjali, se jiġu kkoreġuti mill-istaff tagħna tas-servizz ta' wara l-bejgħ. Il-garanzija tiegħu l-forma li partijiet difettużi se jissewewew jew jiġu sostitwiti bi partijiet perfetti bla ħlas fid-diskreżjoni tagħna. Partijiet mibdula jsiru proprjetà tagħna. Ix-xogħol ta 'tiswija jew is-sostituzzjoni ta' partijiet individwali ma jestendux il-perjodu ta 'garanzija mhux se jirriżulta f'li jibda perjodu ġdid ta' garanzija għall-apparat. Ma jibda l-ebda perjodu ta 'garanzija separat għal spare parts li jistgħu jiġu ted. Ma nistgħu noffru garanzija għal ħsara u difetti fuq l-apparat jew il-partijiet tagħhom ikkawżati mill-użu ta 'forza eċċessiva, trattament mhux xieraq u manutenzjoni. Dan japplika wkoll għal nuqqasijiet ta 'konformità mal-manwal tat-thaddim u l-installazzjoni jew partijiet ta' rikambju u aċċessorji li mhumiex inkluzi fil-firxa ta 'prodotti tagħna. Fil-każ ta 'interferenza ma' modifiki fl-apparat minn persuni mhux awtorizzati, il-garanzija ssir nulla. Ħsarat li huma attribwiti għal immaniġġjar hażin, tagħbija żejda, jew xedd u kedd naturali huma esklużi mill-garanzija. Danni kkawżati mill-manifattur jew minn difett materjali se jiġu kkoreġuti mingħajr ħlas permezz ta 'tiswija jew billi jiġu pprovduti spare parts. Il-pre-rekwiżit huwa li t-tagħmir jiġi mgħoddi immuntat, u komplut bil-prova tal-bejgħ u l-garanzija. Għal talba ta 'garanzija, uża biss l-imballaġġi originali. B'dan il-mod, nistgħu niggarantixxu proċessar ta 'garanzija malajr u bla xkiel. Jekk jogħġbok ibgħatilna l-appliances post-paid jew itlob stiker tal-Freeway. Sfortunatament ma nkunux nistgħu naċċettaw apparat li ma jithallasx wara. Il-garanzija ma tkoprix partijiet li huma soġġetti għal ilbies u kedd naturali. Jekk tixtieq tagħmel talba għall-garanzija, irrapporta ħsarat jew tordna spare parts jew aċċessorji, jekk jogħġbok ikkuntatt ja ċ-ċentru ta'wara l-bejgħ: Soġġett għal bidla mingħajr avviż minn qabel.

SK

## ZÁRUKA

Tento spotřebič je kvalitní výrobek. Bol navrhnutý v súlade s platnými technickými normami a opatrne používal bežné a kvalitné materiály. Záručná doba je 24 mesiacov na neprofesionálne použitie a 12 mesiacov na profesionálne použitie a začína plynúť dátumom nákupu, ktorý je možné overiť potvrdením, faktúrou alebo dodacím listom. Počas tejto záručnej lehoty všetky funkčné chyby, ktoré napriek starostlivej úprave popísanej v našom návode na obsluhu sú overiteľné z dôvodu materiálnych nedostatkov, opravujú naši pracovníci popredajného servisu. Záruka má formu, že vadné časti budú opravené alebo nahradené perfektnými dielmi bezplatne podľa nášho uváženia. Nahradené diely sa stanú našimi vlastnosťami. Opravné práce alebo výmena jednotlivých dielov predĺženie záručnej lehoty nevedie k vzniku novej záručnej lehoty pre spotrebič. Za náhradné diely, ktoré môžu byť dodané, sa nezačína samostatná záručná lehota. Nemôžeme ponúknuť záruku na poškodenie a poškodenie spotrebičov alebo ich častí spôsobené nadmernou silou, nesprávnou obsluhou a servisom. Platí to aj pre poruchy v súlade s návodom na obsluhu a inštaláciou alebo náhradnými dielmi a príslušenstvom, ktoré nie sú súčasťou našej ponuky. V prípade zásahu do modifikácie spotrebiča neoprávnenými osobami sa záruka stane neplatnou. Škody, ktoré sú spôsobené nesprávnou manipuláciou, nadmerným zaťažením alebo prirodzeným opotrebovaním, sú z záruky vylúčené. Škody spôsobené výrobcom alebo chybou materiálu budú opravené bezplatne opravou alebo poskytnutím náhradných dielov. Predpokladom je, že zariadenie je odovzdané a kompletné s dokladom o predaji a zárukou. Pokiaľ ide o nárok na záruku, použite iba pôvodný obal. Týmto spôsobom môžeme zaručiť rýchle a plynulé spracovanie záruky. Pošlite nám, prosím, spotrebiče, ktoré ste už zaplatili, alebo požiadajte o nálepku Freeway. Bohužiaľ nebudeme môcť prijať zariadenia, ktoré nie sú vyplatené. Záruka sa nevzťahuje na časti, ktoré sú vystavené prirodzenému opotrebovaniu. Ak chcete požiadať o záruku, oznámiť chyby alebo objednať náhradné diely alebo príslušenstvo, obráťte sa na nižšie uvedené stredisko popredajného servisu: Podliehajú zmenám bez predchádzajúceho upozornenia.

## **BG** **ГАРАНЦИЯ**

Този уред е качествен продукт. Той е проектиран в съответствие с действащите технически стандарти и е направен внимателно при използване на нормални, качествени материали. Гаранционният срок е 24 месеца за непрофесионално ползване и 12 месеца за професионална употреба и започва да тече от датата на покупката, която може да бъде потвърдена с квитанция, фактура или документ за доставка. По време на този гаранционен период всички функционални грешки, които, въпреки внимателното третиране, описано в нашето ръководство за експлоатация, са проверими поради материални недостатъци, ще бъдат отстранени от нашия сервизен персонал. Гаранцията приема формата, в която дефектните части ще бъдат ремонтирани или заменени с перфектни части безплатно по наше усмотрение. Подменените части ще станат наша собственост. Ремонтните работи или подмяната на отделни части няма да удължат гаранционния срок, без това да доведе до започване на нов гаранционен период за уреда. За резервни части, които могат да бъдат поставени, няма да започне отделен гаранционен срок. Не можем да предложим гаранция за повреди и дефекти на уредите или техните части, причинени от използването на прекомерна сила, неправилно третиране и обслужване. Това важи и за неспазване на ръководството за експлоатация и инсталацията, както и резервни и допълнителни части, които не са включени в нашата гама от продукти. В случай на намеса в модификации на уреда от неупълномощени лица, гаранцията ще бъде премахната. Щети, които се дължат на неправилно боравене, натоварване или естествено износване, са изключени от гаранцията. Щети, причинени от производителя или от дефект на материала, ще бъдат поправени без заплащане чрез ремонт или чрез предоставяне на резервни части. Предпоставка е оборудването да се слобява и да се допълни с доказателство за продажба и гаранция. За гаранционна претенция използвайте само оригиналната опаковка. По този начин можем да гарантираме бърза и гладка обработка на гаранциите. Моля, изпратете ни уредите след плащане или заявете стикер на Freeway. За съжаление няма да можем да приемаме уреди, които не са с абонамент. Гаранцията не покрива части, които са обект на естествено износване. Ако желаете да направите гаранционна претенция, да съобщите за неизправности или да поръчате резервни части или аксесоари, моля свържете се с центъра за поддръжка: Подлежи на промяна без предизвестие.

## **RO** **GARANȚIE**

Acest aparat este un produs de calitate. A fost proiectat în conformitate cu standardele tehnice actuale și a făcut cu atenție materiale normale, de bună calitate. Perioada de garanție este de 24 de luni pentru uz neprofesionist și de 12 luni pentru uz profesional și începe la data cumpărării, care poate fi verificată prin chitanță, factură sau buletin de livrare. În timpul acestei perioade de garanție, toate erorile funcționale, care, în ciuda tratamentului atent descris în manualul nostru de utilizare, sunt verificabile din cauza defectelor materiale, vor fi rectificate de personalul nostru de service post-vânzare. Garanția ia forma faptului că piesele defecte vor fi reparate sau înlocuite cu piese perfecte gratuit, la discreția noastră. Piesele înlocuite vor deveni proprietatea noastră. Lucrările de reparații sau înlocuirea pieselor individuale nu vor prelungi perioada de garanție, deoarece nu vor duce la începerea unei noi perioade de garanție pentru aparat. Nu se va începe nici o perioadă de garanție separată pentru piesele de schimb care pot fi incluse. Nu putem oferi o garanție pentru defecțiunile și defectele aparatelor sau ale pieselor acestora cauzate de utilizarea forței excesive, tratarea necorespunzătoare și întreținerea. Acest lucru se aplică și în caz de nerespectare a manualului de utilizare și a pieselor de instalare sau de rezervă și accesoriilor care nu sunt incluse în gama noastră de produse. În caz de interferență cu modurile de operare aduse aparatului de către persoane neautorizate, garanția va fi anulată. Daunele care pot fi atribuite manipulării necorespunzătoare, supraîncălzirii sau uzurii naturale sunt excluse din garanție. Deteriorările cauzate de producător sau de un defect material vor fi corectate gratuit, prin reparații sau prin furnizarea de piese de schimb. Condiția prealabilă este ca echipamentul să fi predat în asamblare și să fi completat cu dovada vânzării și a garanției. Pentru o cerere de garanție, utilizați numai ambalajul original. În acest fel, putem garanta procesarea rapidă și fără probleme a garanției. Trimiteți-ne aparatele post-plăți te sau solicitați un autocolant Freeway. Din păcate, nu vom putea accepta dispozitive care nu sunt plătite postpaid. Garanția nu acoperă piese care sunt supuse uzurii naturale. Dacă doriți să solicitați o garanție, să semnalați defecțiuni sau să comandați piese de schimb sau accesorii, vă rugăm să contactați centrul de asistență tehnică: Pot fi modificate fără o noti fi care prealabilă.

## **NMK** **ГАРАНЦИЈА**

Овој уред е квалитетен производ. Дизајниран е во согласност со тековните технички стандарти и направен е внимателно со употреба на нормални, квалитетни материјали. Гарантниот период е 24 месеци за непрофесионална употреба и 12 месеци за професионална употреба и започнува на датумот на купување, што може да се потврди со потврда, фактура или испратница. За време на овој гарантен период, сите функционални грешки, кои, и покрај внимателниот третман опишан во нашето упатство за работа, се проверливи поради материјални недостатоци, ќе бидат поправени од нашиот персонал по продажбата. Гаранцијата има форма дека неисправните делови ќе бидат поправени или заменети со совршени делови бесплатно по наша дискреција. Заменетите делови ќе станат наша сопственост. Работата за поправка или замената на поединечни делови нема да го продолжи гарантниот период и нема да резултира со започнување на нов гарантен период за апаратот. Нема да започне посебен гарантен период за резервните делови што може да се тераат. Не можеме да понудиме гаранција за оштетувања и дефекти на апаратите или нивните делови предизвикани од употреба на прекумерна сила, несоодветен третман и сервисирање. Ова исто така важи и за неусогласеност со упатството за работа и инсталацијата или резервните и дополнителните делови кои не се вклучени во нашата палета на производи. Во случај на мешање на модификации на апаратот од страна на неовластени лица, гаранцијата ќе се поништи. Штетите што се припишуваат на неправилно ракување, прекумерно оптоварување или природно абеење се исклучени од гаранцијата. Штетите предизвикани од производителот или од материјален дефект ќе се коригираат бесплатно со поправка или со обезбедување резервни делови. Предуслов е опремата да биде предадена склопена, и комплетна со доказ за продажба и гаранција. За гаранција, користете го само оригиналното пакување. На тој начин, можеме да гарантираме брза и непречена обработка на гаранциите. Ве молиме испратете ни ги апаратите пост-пејд или побарајте налепница за автопат. За жал, нема да можеме да прифатиме апарати што не се постпејд. Гаранцијата не опфаќа делови кои се предмет на природно абеење и кинење. Доколку сакате да поднесете барање за гаранција, да пријавите дефекти или да нарачате резервни делови или додатоци, ве молиме контактирајте го постпродажниот центар: Може да се промени без претходна најава.

## **HUN** **GARANCIÁ**

Ez a készülék minőségi termék. Úgy tervezték, hogy megfeleljen a jelenlegi műszaki szabványoknak, és gondosan, normál, jó minőségű anyagokkal készült. A jótállási idő nem professzionális használat esetén 24 hónap, szakmai használat esetén 12 hónap, és a vásárlás napján kezdődik, amelyet a kézhezvétellel, a számla vagy a kézbesítési értesítés igazolhat. A garanciaidő alatt minden olyan funkcionális hiba, amely az üzemeltetési utasításunkban leírt gondos kezelés ellenére bizonyíthatóan az anyagi hibák miatt következik be, a vevőszolgálatunk javítja. A garancia olyan formája, hogy a hibás alkatrészek javítása vagy cseréje a tökéletes alkatrészekkel ingyenes. A cserélt részek tulajdonunk lesz. A javítási munkák vagy az egyes részek cseréje nem hosszabbítja meg a jótállási időszakot, és nem eredményez új garanciaidő megkezdését a készülék számára. Nincs külön garanciaidő a pótalkatrészek esetén. Nem nyújtunk garanciát a készülékek vagy alkatrészeik károsodására és hibáira a túlzott erő, a helytelen kezelés és a karbantartás miatt. Ez vonatkozik az üzemeltetési utasítás és a telepítés, illetve a tartálék és tartozék alkatrészeinek meg nem felelésére is, amelyek nem tartoznak a termékínálatunkba. Abban az esetben, ha a készülék jogosulatlan személy általi módosításai zavarnak, a garancia érvényét veszti. A nem megfelelő kezelés, a terhelés vagy a természetes kopás okozta károk nem tartoznak a garancia hatálya alá. A gyártó vagy az anyaghiba által okozott károkat a javítás vagy a pótalkatrészek beszerzése nélkül kijavítják. Az előfeltétel az, hogy a berendezést összeszerelték, és az értékesítés és a garancia igazolásával kiegészüljön. A garancia igényléséhez csak az eredeti csomagolást használja. Így garantálhatjuk a gyors és zökkenőmentes garanciafeldolgozást. Kérjük, küldje el nekünk a készüléket utólag fizetett vagy kérjen Freeway matricát. Sajnos nem tudjuk elfogadni a nem utólag fizetett készülékeket. A garancia nem terjed ki a természetes kopásnak kitett alkatrészekre. Ha garanciális igényt kíván nyújtani, hibákat jelenteni vagy pótalkatrészeket vagy tartozékokat rendelni, kérjük, vegye fel a kapcsolatot az alábbi értékesítési központtal: Előzetes értesítés nélkül változhat.

