

# BORMANN®

## Elite



# BHA4005

032991

EN

EL

v2.1

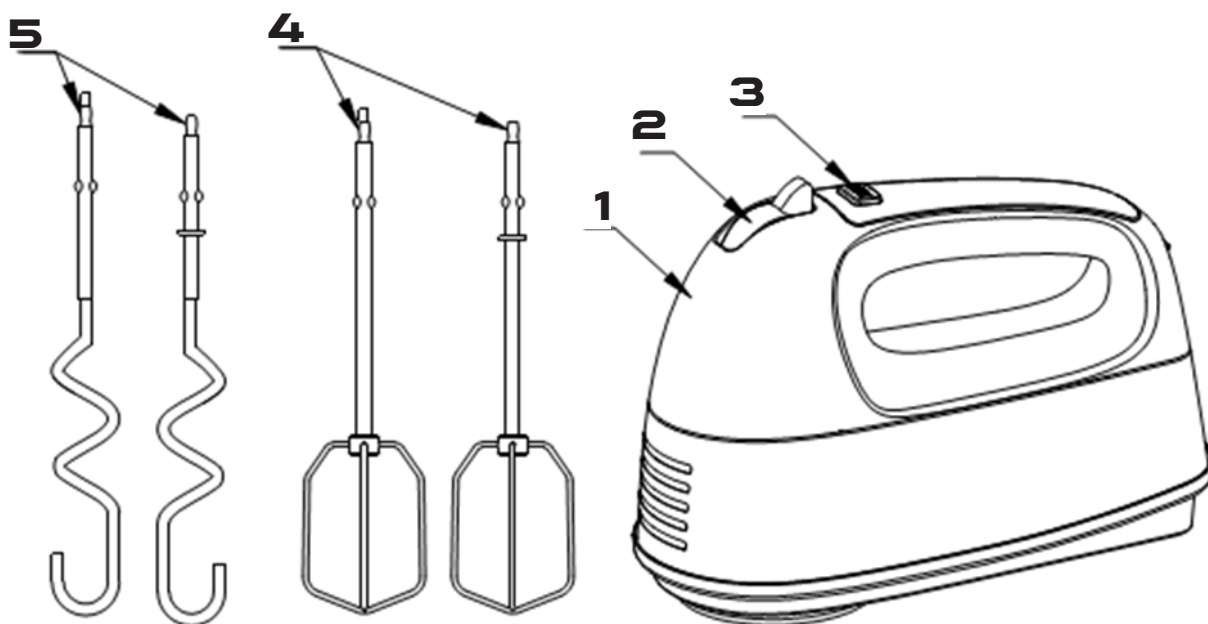

Description of main parts	
#	Part
1	Motor unit
2	Speed control / Ejection button
3	"Turbo" button
4	Beater
5	Dough hook

Περιγραφή βασικών τμημάτων	
#	Τμήμα
1	Μονάδα ηλ/κινητήρα
2	Διακόπτης ελέγχου ταχύτητας / διακόπτης απασφάλισης των εξαρτημάτων
3	Διακόπτης λειτουργίας "Turbo"
4	Αναδευτήρας
5	Άγκιστρα ζύμωσης

Technical Data	
Voltage/Frequency:	220-240V/50Hz
Power:	300W

Τεχνικά χαρακτηριστικά	
Τάση/Συχνότητα:	220-240V/50Hz
Ισχύς:	300W

\* The manufacturer reserves the right to make minor changes to product design and technical specifications without prior notice unless these changes significantly affect the performance and safety of the products. The parts described / illustrated in the pages of the manual that you hold in your hands may also concern other models of the manufacturer's product line with similar features and may not be included in the product you just acquired.

\* Please note that our equipment has not been designed for use in commercial, trade or industrial applications. Our warranty will be voided if the machine is used in commercial, trade or industrial businesses or for equivalent purposes.

\* To ensure the safety and reliability of the product and the warranty validity, all repair, inspection, repair or replacement work, including maintenance and special adjustments, must only be carried out by technicians of the authorized service department of the manufacturer.

\* Ο κατασκευαστής διατηρεί το δικαίωμα να πραγματοποιήσει δευτερεύουσες αλλαγές στο σχεδιασμό του προϊόντος και στα τεχνικά χαρακτηριστικά χωρίς προηγούμενη ειδοποίηση, εκτός εάν οι αλλαγές αυτές επηρεάζουν σημαντικά την απόδοση και λειτουργία ασφάλειας των προϊόντων. Τα εξαρτήματα που περιγράφονται / απεικονίζονται στις σελίδες του εγχειριδίου που κρατάτε στα χέρια σας ενδέχεται να αφορούν και σε άλλα μοντέλα της σειράς προϊόντων του κατασκευαστή, με παρόμοια χαρακτηριστικά, και ενδέχεται να μην περιλαμβάνονται στο προϊόν που μόλις αποκτήσατε.

\* Λάβετε υπόψη ότι ο εξοπλισμός μας δεν έχει σχεδιαστεί για χρήση σε εμπορικές, επαγγελματικές ή βιομηχανικές εφαρμογές. Η εγγύησή μας θα ακυρωθεί αν το προϊόν χρησιμοποιείται σε εμπορικές, επαγγελματικές ή βιομηχανικές επιχειρήσεις ή για ανάλογους σκοπούς.

\* Για να διασφαλιστεί η ασφάλεια και η αξιοπιστία του προϊόντος καθώς και η ισχύς της εγγύησης όλες οι εργασίες επιδιόρθωσης, ελέγχου, επισκευής ή αντικατάστασης συμπεριλαμβανομένης της συντήρησης και των ειδικών ρυθμίσεων, πρέπει να εκτελούνται μόνο από τεχνικούς του εξουσιοδοτημένου τμήματος Service του κατασκευαστή.

## Safety Instructions

When using electrical appliance, basic safety precautions should always be followed including the following:

1. Please read and save the instruction carefully.
2. Before use check that the voltage of your wall outlet correspond to the rated voltage manner.
3. Do not operate the appliance with a damaged cord or after malfunction or has been damaged in any manner.
4. If the supply cord is damaged, it must be replaced by the manufacturer or its service agent or a similarly qualified person in order to avoid a hazard.
5. Do not let cord hang over edge of table or counter or touch hot surface.
6. Do not immerse cord or the motor unit into water as this would give rise to electric shock.
7. Close supervision is necessary when your appliance is being used near children or infirm persons.
8. The use of accessory attachments not recommended by the appliance manufacturer may result in fire, electric shock or injury to persons.
9. Prior to initial use, wash all the parts which come into contact with food.
10. Switch off and unplug the appliance before changing accessories.
11. Do not place an appliance on or near a hot gas or on a heated oven.
12. Never eject beaters or dough hooks when the appliance is in operation.
13. Ensure fingers are kept well away from moving beaters and dough hooks.
14. Do not operate the appliance for other than its intended use.
15. Always disconnect the blender from the supply if it is left unattended and before assembling, disassembling or cleaning.
16. Do not use outdoors (Household use only).
17. Save these instructions.
18. Children should be protected and avoid to use such appliance as a toy.
19. This appliance can be used by children aged from 8 years and above and persons with reduced physical, sensory or mental capabilities or lack of experience and knowledge if they have been given supervision or instruction concerning use of the appliance in a safe way and understand the hazards involved. Children shall not play with the appliance. Cleaning and user maintenance shall not be made by children without supervision.

### Additional safety instructions

1. Switch off the appliance and disconnect from supply before changing accessories or approaching parts that move in use.
2. This appliance is designed for household use.

## How to use the appliance

1. Select the desired attachments, depending on the mixing task to be performed: beaters for whisking, mixing and beating, or dough hooks for kneading.
  2. Before inserting the attachments to the socket, make sure the power cord is unplugged from the power outlet and Speed control switch is in "0" position.
  3. To insert the beaters or dough hooks, place them with the washer into the small socket, and place the others into the big socket.
- Note:** Ensure both beaters or dough hooks are fully inserted into the correct sockets or your mixing results may be affected.
4. Plug into the wall outlet and push the Speed control switch to desired setting to begin mixing. Always start mixing at low speed and then gradually increase the speed to prevent ingredients splashing out of the bowl. The max. operation period per time shall not exceed 3 minutes and should be stop to cool down enough for next operation.
  5. Turn the Speed control switch to "0" position once the mixing is completed and unplug the cord from the wall outlet.
  6. Press down the Ejection button firmly to detach the beaters or dough hooks.
- Note:** The speed will be increase by the highest when turbo button is depressed. Then the appliance is operated at max. speed and the operation period shall not exceed 3 minute under this speed.
7. Beaters or dough hooks running time can't be more then 3 minute.

## Cleaning

1. Unplug the appliance from wall outlet before cleaning.
2. Wipe over the outside surface with a damp cloth and polish with a soft dry cloth.
3. Wipe any excess food particles from the power cord.
4. Wash the beaters and dough hooks in warm soapy water and wipe dry.
5. Store the product in a cool, dry place.
6. Any other servicing should be performed by a qualified service representative.

Caution! Never immerse the Motor unit or power cord into water for cleaning.



### Disposal

Do not dispose this product as unsorted municipal waste. Collection of such waste separately for special treatment is necessary.

## Οδηγίες ασφαλείας

Κατά τη χρήση της ηλεκτρικής συσκευής, πρέπει πάντα να ακολουθούνται οι βασικές οδηγίες ασφαλείας, συμπεριλαμβανομένων των ακόλουθων:

1. Παρακαλώ διαβάστε προσεκτικά και αποθηκεύστε τις οδηγίες σε ένα ασφαλές σημείο.
2. Πριν από τη χρήση ελέγξτε ότι η τάση της πρίζας σας είναι κατάλληλη για την λειτουργία του εργαλείου.
3. Μη χρησιμοποιείτε τη συσκευή με κατεστραμμένο καλώδιο ή μετά από την εμφάνιση κάποιου προβλήματος λειτουργίας ή σε περίπτωση που έχει υποστεί οποιαδήποτε βλάβη.
4. Εάν το καλώδιο τροφοδοσίας έχει υποστεί βλάβη, πρέπει να αντικατασταθεί από τον κατασκευαστή ή τον αντιπρόσωπο σέρβις ή από πρόσωπο με παρόμοια προσόντα, προκειμένου να αποφευχθεί ο κίνδυνος.
5. Μην αφήνετε το καλώδιο τροφοδοσίας να κρέμεται πάνω από την άκρη του τραπεζιού ή του πάγκου ή να έρχεται σε επαφή με θερμές επιφάνειες.
6. Μην βυθίζετε το καλώδιο ή τη μονάδα του ηλ/κινητήρα στο νερό, καθώς αυτό μπορεί να οδηγήσει σε ηλεκτροπληξία.
7. Η αυστηρή επίβλεψη είναι απαραίτητη όταν η συσκευή σας χρησιμοποιείται κοντά σε παιδιά ή άτομα με αναπηρία.
8. Η χρήση εξαρτημάτων που δεν συνιστώνται από τον κατασκευαστή της συσκευής μπορεί να προκαλέσει πυρκαγιά, ηλεκτροπληξία ή τραυματισμό.
9. Πριν από την αρχική χρήση, πλύνετε όλα τα τμήματα που έρχονται σε επαφή με τα τρόφιμα.
10. Απενεργοποιήστε και αποσυνδέστε τη συσκευή πριν αλλάξετε αξεσουάρ/εξαρτήματα.
11. Μην τοποθετείτε μια συσκευή κοντά σε πηγές θερμότητας όπως είναι οι φούρνοι και οι εστίες αερίου.
12. Μην απασφαλίζετε ποτέ τους αναδευτήρες ή τα άγκιστρα ζύμωσης κατά την διάρκεια λειτουργίας της συσκευής.
13. Βεβαιωθείτε ότι τα δάχτυλά σας είναι σε ασφαλή απόσταση από τους αναδευτήρες και τα άγκιστρα ζύμωσης.
14. Μη χρησιμοποιείτε τη συσκευή για άλλη χρήση εκτός από την προβλεπόμενη χρήση της.
15. Πάντοτε να αποσυνδέετε την συσκευή από την παροχή όταν δεν χρησιμοποιείται, πριν από τη συναρμολόγηση των τμημάτων, την αποσυναρμολόγηση ή τον καθαρισμό της.
16. Μη χρησιμοποιείτε την συσκευή σε εξωτερικούς χώρους (η συσκευή είναι σχεδιασμένη μόνο για οικιακή χρήση).
17. Αποθηκεύστε αυτό το εγχειρίδιο σε ένα ασφαλές σημείο.
18. Κρατήστε τα παιδιά σε ασφαλή απόσταση από την συσκευή.
19. Αυτή η συσκευή μπορεί να χρησιμοποιηθεί από παιδιά ηλικίας από 8 ετών και άνω και άτομα με μειωμένες σωματικές, αισθητηριακές ή διανοητικές ικανότητες ή έλλειψη εμπειρίας και γνώσεων, εάν επιβλέπονται ή έχουν λάβει οδηγίες σχετικά με τη χρήση της συσκευής με ασφαλή τρόπο και εφόσον έχουν κατανοήσει τους κινδύνους που ενέχονται. Τα παιδιά δεν πρέπει να παίζουν με τη συσκευή. Ο καθαρισμός και η συντήρηση της συσκευής δεν πρέπει να γίνονται από παιδιά χωρίς επίβλεψη.

### Συμπληρωματικές οδηγίες ασφαλείας

1. Απενεργοποιήστε την συσκευή και αποσυνδέστε το βύσμα τροφοδοσίας από την πρίζα πριν την αντικατάσταση εξαρτημάτων ή όταν πλησιάζετε τα κινούμενα μέρη.
2. Η συσκευή είναι σχεδιασμένη μόνο για ιδιωτική και οικιακή χρήση.

## Οδηγίες λειτουργίας

1. Επιλέξτε τα κατάλληλα εξαρτήματα, ανάλογα με τις απαιτήσεις της εκάστοτε διαδικασίας. Χρησιμοποιήστε τους αναδευτήρες για ανάδευση, ανάμειξη και "χτύπημα" των υλικών, ή άγκιστρα ζύμωσης για ζύωμα.
2. Πριν τοποθετήσετε τα εξαρτήματα στην υποδοχή σύνδεσης της συσκευής, βεβαιωθείτε ότι το βύσμα τροφοδοσίας είναι αποσυνδεδεμένο από την πρίζα και ότι ο διακόπτης ελέγχου ταχύτητας βρίσκεται στη θέση "0".
3. Για να τοποθετήσετε τους αναδευτήρες ή τους γάντζους ζύμωσης, τοποθετήστε το άκρο του εξαρτήματος με την μικρή ροδέλα του στην μικρή υποδοχή και αντίστοιχα το άκρο με του εξαρτήματος με την μεγάλη ροδέλα στην μεγάλη υποδοχή.  
Σημείωση: Βεβαιωθείτε ότι και οι δύο αναδευτήρες ή τα άγκιστρα ζύμωσης έχουν τοποθετηθεί πλήρως στις σωστές υποδοχές αλλιώς ενδέχεται να επηρεαστούν τα αποτελέσματα ανάμειξης.
4. Συνδέστε την συσκευή στην πρίζα και θέστε τον διακόπτη ελέγχου ταχύτητας στην επιθυμητή ρύθμιση ενεργοποιώντας την συσκευή. Πάντα αρχίστε με χαμηλή ταχύτητα και στη συνέχεια αυξήστε σταδιακά την ταχύτητα για να αποφύγετε την εκτόξευση των υλικών από το σκεύος ανάμειξης. Η μέγιστη περίοδος συνεχούς λειτουργίας δεν πρέπει να υπερβαίνει τα 3 λεπτά. Διακόπτετε τακτικά την λειτουργία της συσκευής κάνοντας μικρά διαλείμματα ώστε να ψύχεται επαρκώς πριν την επόμενη λειτουργία.
5. Μόλις ολοκληρωθεί η ανάμειξη, γυρίστε το διακόπτη ελέγχου ταχύτητας στη θέση "0" και αποσυνδέστε το βύσμα τροφοδοσίας από την πρίζα.
6. Πιέστε προς τα κάτω τον διακόπτη απασφάλισης των εξαρτημάτων για να αποσυνδέσετε τους αναδευτήρες ή τους γάντζους ζύμωσης.  
Σημείωση: Πιέστε τον διακόπτη "Turbo" για να αυξήσετε την ταχύτητα περιστροφής των εξαρτημάτων. Κατά την διάρκεια αυτής της λειτουργίας, η συσκευή λειτουργεί με μέγιστη ταχύτητα αλλά η περίοδος λειτουργίας δεν πρέπει να υπερβαίνει τα 3 λεπτά.
7. Η μέγιστη διάρκεια συνεχούς λειτουργίας δεν πρέπει να υπερβαίνει τα 3 λεπτά.

## Καθαρισμός

1. Αποσυνδέστε τη συσκευή από την πρίζα πριν από τον καθαρισμό της.
2. Σκουπίστε την εξωτερική επιφάνεια χρησιμοποιώντας ένα ελαφρώς νοτισμένο πανί και γυαλίστε την με ένα μαλακό στεγνό πανί.
3. Σκουπίστε τυχόν υπολείμματα τροφίμων από το καλώδιο τροφοδοσίας.
4. Πλύνετε τους αναδευτήρες και τους γάντζους ζύμωσης σε ζεστό σαπουνόνερο και σκουπίστε τα καλά.
5. Φυλάσσετε την συσκευή και τα εξαρτήματά του σε δροσερό και στεγνό χώρο.
6. Κάθε άλλη εργασία συντήρησης θα πρέπει να εκτελείται αποκλειστικά από τεχνικούς του εξουσιοδοτημένου τμήματος Service.



Προσοχή! Μην βυθίζετε ποτέ τη μονάδα του ηλ/κινητήρα ή το καλώδιο τροφοδοσίας σε νερό κατά την διάρκεια του καθαρισμού.

## Ορθή απόρριψη

Μην απορρίπτετε αυτό το προϊόν μαζί με τα οικιακά απορρίμματα. Παραδώστε την συσκευή στα ειδικά σημεία συλλογής/ανακύκλωσης ηλεκτρικών και ηλεκτρονικών προϊόντων.



DISPOSE OF  
PACKAGING  
RESPONSIBLY



DO NOT DISPOSE  
OF ELECTRICAL GOODS  
IN HOUSEHOLD WASTE