

BORMANN®

Elite



BHA1920

030478

EN User Manual

v2.1

EL Οδηγίες Χρήσης

WWW.BORMANNTOOLS.COM



Key parts name and location

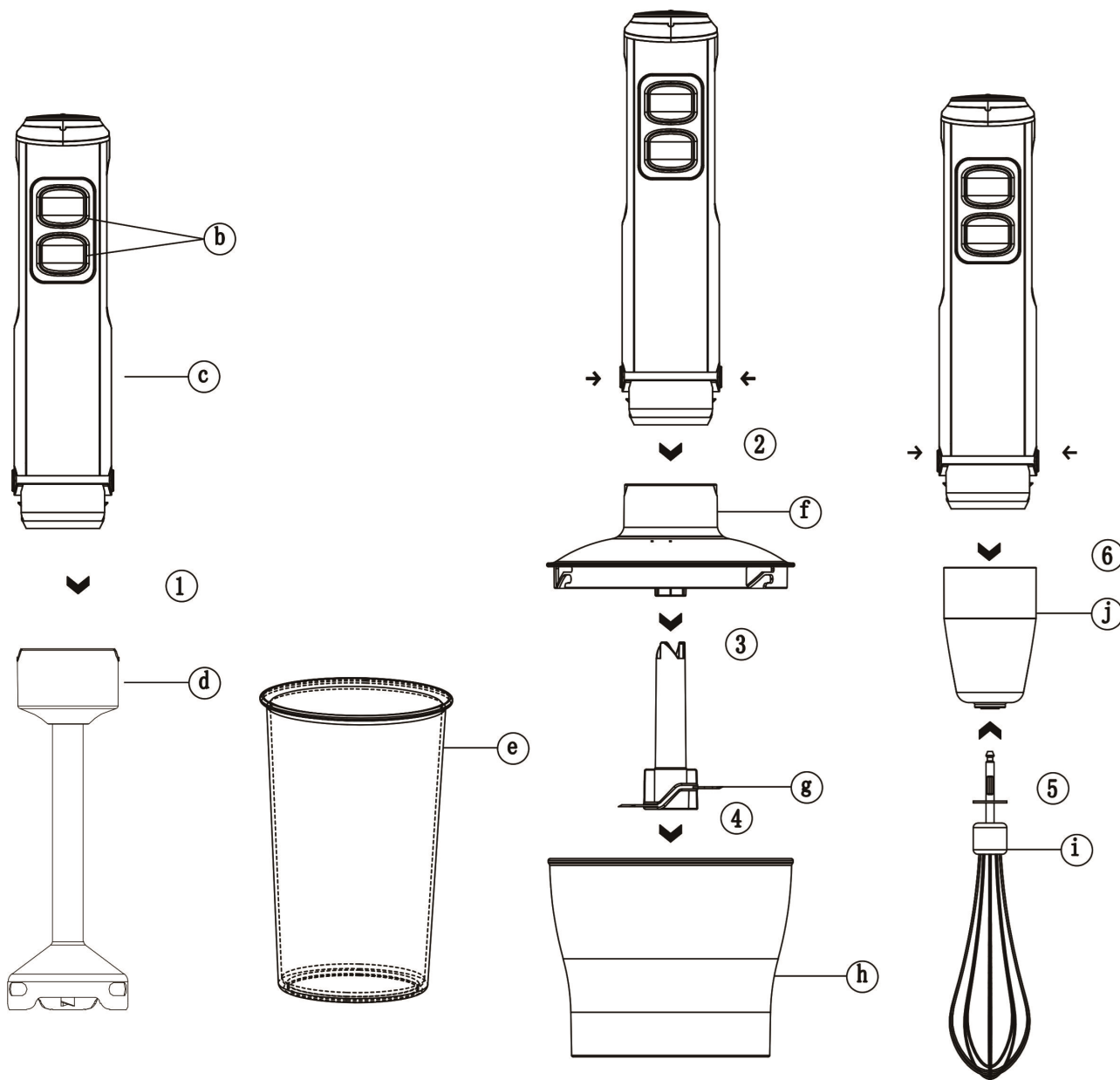

Hand blender

- b. Variable speed control switches / ON - OFF
- c. Power handle
- d. Blender shaft (removable)
- e. Beaker

Chopper

- f. Chopper cover
- g. Chopper blade
- h. Bowl

Whisk

- j. Whisk collar
- i. Wire whisk

Safety instructions

General

- If the supply cord is damaged, it must be replaced by manufacturer or its service agent or a similarly qualified person.
- Switch off the appliance before changing accessories or approaching parts which move in use.
- Take special care when preparing food for babies, the elderly and infirm. Always ensure that the hand blender shaft is thoroughly sterilized. Use a sterilizing solution in accordance with the sterilizing solution manufacturers instructions.
- Never touch the blades while the machine's plugged in.
- Keep fingers, hair, clothing and utensils away from moving parts.
- Unplug after use and before changing attachments.
- Never blend hot oil or fat.
- Don't let children or infirm people use the hand blender without supervision.
- Never use a damaged hand blender. Get it checked or repaired.
- Never put the power handle in water or let the cord or plug get wet-you could get an electric shock.
- Never let the cord touch hot surfaces or hang down where a child could grab it.
- Never use an unauthorized attachment.

Chopper Attachment

- Care is needed when handling cutting blade, especially when removing the blade from the bowl, emptying the bowl and during cleaning, Don't touch the sharp blades.
- Remove the chopper blade before emptying the bowl.
- Never remove the cover until the blade has completely stopped.

Important

- With heavy mixtures, don't use your hand blender for longer than 15 seconds in any four minute period - it'll overheat.
- Its intended domestic use.

Before Plugging In

- Make sure your electricity supply is the same as the one shown on the power handle.

Before Using for the First Time

- Remove all packaging and throw away the blade covers.

To Use the Hand Blender

- You can blend baby food, soups, sauces, milk shakes and mayonnaise.
- Short Rating Time: 10 sec.

For Beaker Blending

- Don't fill the beaker above 800ml.

Operating Instructions

For Saucepan Blending

- Take the pan off the heat and let it cool slightly. Otherwise your hand blender could overheat.
1. Fit the power handle inside the blender shaft, turn and lock.
 2. Plug in. To avoid splashing, place the blade in the food before switching on.
 3. Hold the power handle steady. Then press the button.
 - Don't let liquid get above the join between the power handle and blender shaft.
 - Move the blade through the food and use a stabbing action.
 - If your blender gets blocked, unplug before clearing.
 4. After use, unplug and dismantle

To Use the Chopper

- You can chop meat, cheese, vegetables, herbs, bread, biscuits and nuts.
 - Don't chop hard foods such as coffee beans, ice cubes, spices or chocolate - you'll damage the blade.
1. Remove any bones and cut food into 1-2cm cubes.
 2. Fit the chopper blade over the pin in the bowl.
 3. Add your food
 4. Fit the chopper cover, turn and lock.
 5. Fit the power handle, turn and lock.
 6. Plug in, hold the bowl steady, then press on/off button.
 7. After use, unplug and dismantle.

Technical Data

Power: 1200w

Mixing bowl capacity: 800ml

Processing Guide

FOOD	MAXIMUM AMOUNT	APPROXIMATE TIME (in seconds)
Meat	300g	10
Herbs	80g	10
Nuts	250g	10
Cheese	250g	10
Bread	1 slice	10
Hardboiled eggs	6	5
Onions	300g	10

Cleaning

- Always switch off and unplug before cleaning.
- Don't touch the sharp blades.
- Take special care when preparing food for babies, the elderly and infirm. Always ensure that the hand blender shaft is thoroughly sterilized. Use a sterilizing solution in accordance with the sterilizing solution manufacturers instructions.
- Some foods, egg carrot, may discolors the plastic. Rubbing with a cloth dipped in vegetable oil helps remove discoloring.

Power handle, Chopper Cover, Whisk Collar

- Wipe with a damp cloth, then dry.
- Never immerse in water or use abrasives.

Blender Shaft, Chopper Blade, Whisk, Beaker, Bowl

- Wash up, then dry.



EN * The manufacturer reserves the right to make minor changes to product design and technical specifications without prior notice unless these changes significantly affect the performance and safety of the products. The parts described / illustrated in the pages of the manual that you hold in your hands may also concern other models of the manufacturer's product line with similar features and may not be included in the product you just acquired.

* Please note that our equipment has not been designed for use in commercial, trade or industrial applications. Our warranty will be voided if the machine is used in commercial, trade or industrial businesses or for equivalent purposes.

* To ensure the safety and reliability of the product and the warranty validity, all repair, inspection, repair or replacement work, including maintenance and special adjustments, must only be carried out by technicians of the authorized service department of the manufacturer.

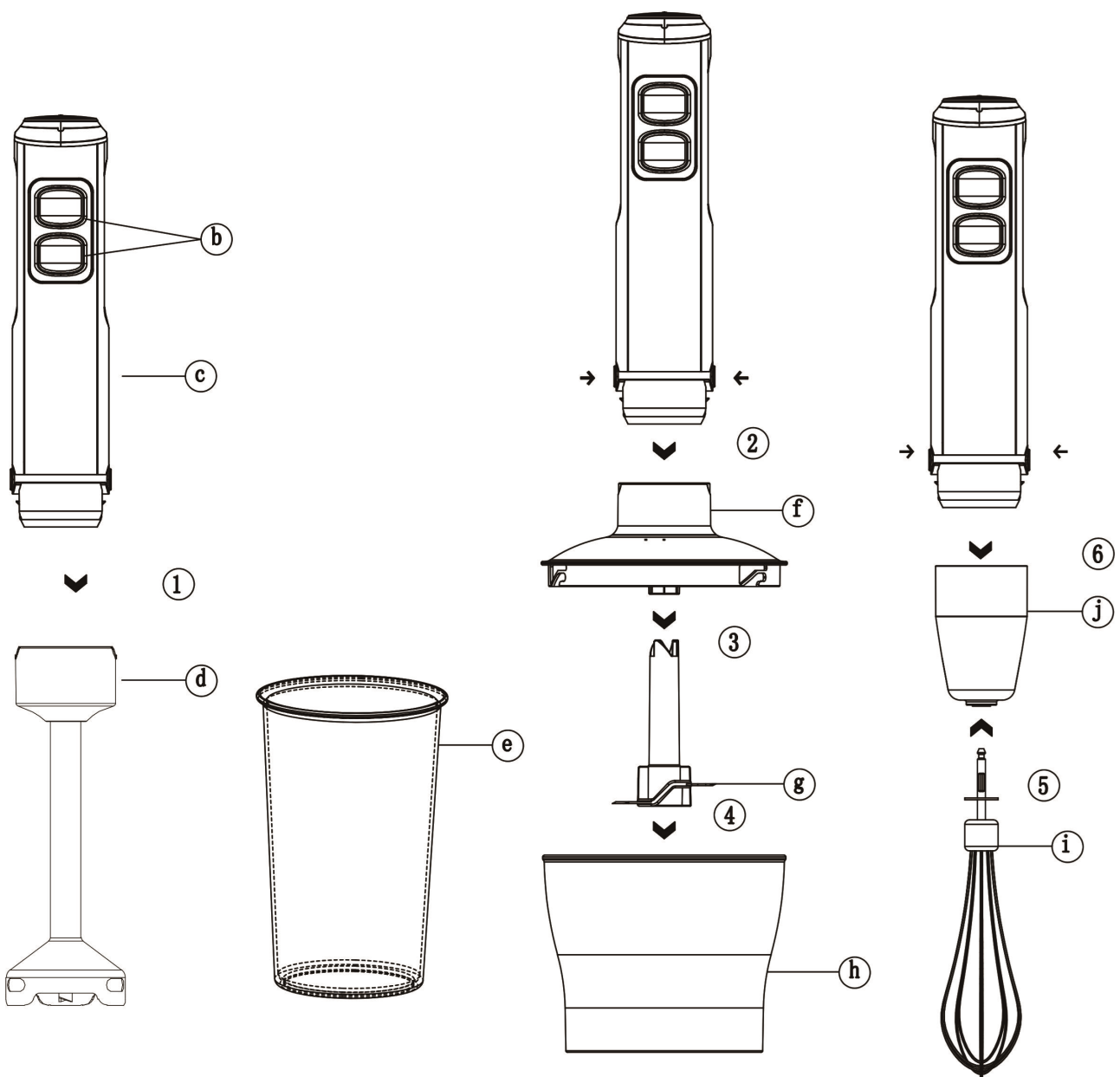

Ραβδομπλέντερ

- b. Διακόπτες ελέγχου ταχύτητας / ON - OFF
- c. Χειρολαβή
- d. Αξονας ανάμειξης (αποσπώμενο)
- e. Δοχείο ανάμειξης

Μπλέντερ

- f. Καπάκι
- g. Λεπίδες κοπής
- h. Δοχείο ανάμειξης

Αναδευτήρας

- j. Βάση
- i. Αυγοδάρτης

Οδηγίες ασφαλούς χρήσης

Γενικές οδηγίες ασφαλείας

- Σε περίπτωση που το καλώδιο τροφοδοσίας έχει υποστεί βλάβη, παραδώστε την συσκευή σε ένα εξουσιοδοτημένο τμήμα Service.
- Απενεργοποιήστε τη συσκευή πριν αλλάξετε εξαρτήματα ή πλησιάσετε εξαρτήματα που κινούνται κατά την λειτουργία τους.
- Προσέξτε ιδιαίτερα όταν προετοιμάζετε φαγητό για μωρά, ηλικιωμένους και ασθενείς. Βεβαιωθείτε ότι ο άξονας του μπλέντερ αποστειρώνεται καλά. Χρησιμοποιήστε ένα αποστειρωτικό διάλυμα σύμφωνα με τις οδηγίες κατασκευής του αποστειρωτικού διαλύματος.
- Μην αγγίζετε τις λεπίδες την στιγμή που η συσκευή βρίσκεται σε λειτουργία.
- Κρατήστε τα δάχτυλα, τα μαλλιά, τα ρούχα και τα σκεύη σας μακριά από τα κινούμενα μέρη.
- Αποσυνδέετε πάντοτε την συσκευή από την παροχή μετά τη χρήση και πριν αλλάξετε εξαρτήματα.
- Μην προσθέτετε καυτό λάδι στο δοχείο ανάδευσης και μην χρησιμοποιείτε την συσκευή για την ανάδευση του.
- Αυτή η συσκευή δεν προορίζεται για χρήση από άτομα (συμπεριλαμβανομένων παιδιών) με μειωμένη σωματική, αισθητηριακή ή διανοητική ικανότητα ή έλλειψη εμπειρίας και γνώσης, εκτός εάν έχουν δοθεί οδηγίες σχετικά με τη χρήση της συσκευής από άτομο που είναι υπεύθυνο για την ασφάλειά τους.
- Ποτέ μην χρησιμοποιείτε την συσκευή την στιγμή που παρουσιάζει κάποιο λειτουργικό πρόβλημα.
- Μην βρέχετε την συσκευή ή το καλώδιο τροφοδοσίας της.
- Ποτέ μην αφήνετε το καλώδιο να έρχεται σε επαφή με ζεστές επιφάνειες ή να βρίσκεται σε προσβάσιμο σημείο για τα παιδιά.
- Μην χρησιμοποιείτε εξαρτήματα ή αξεσουάρ τα οποία δεν προτείνονται από τον κατασκευαστή της συσκευής.

Λεπίδες κοπής

- Απαιτείται προσοχή κατά το χειρισμό των λεπίδων κοπής, ειδικά καθώς αφαιρείτε τη λεπίδα από το δοχείο, όταν αδειάζετε το δοχείο και κατά τον καθαρισμό.
- Αφαιρείτε πάντοτε την λεπίδα προτού αδειάσετε το δοχείο.
- Μην αφαιρείτε το καπάκι του δοχείου προτού ακινητοποιηθεί η λεπίδα.

Σημαντικές συμβουλές

- Κατά την επεξεργασία μεγάλου όγκου ή πυκνότητας μείγματα μην χρησιμοποιείτε τη συσκευή για παραπάνω από 15 δευτερόλεπτα συνεχούς λειτουργίας. Περιμένετε για 4 λεπτά ώστε να κρυώσει ο ηλεκτροκινητήρας προτού ενεργοποιήσετε ξανά την συσκευή.
- Η συσκευή είναι σχεδιασμένη μόνο για οικιακή χρήση.

Πριν την σύνδεση της συσκευής με την παροχή ηλεκτρικού ρεύματος

- Βεβαιωθείτε πως τα χαρακτηριστικά του ηλεκτρικού ρεύματος της παροχής είναι κατάλληλα για την λειτουργία της συσκευής. Διαβάστε προσεκτικά τα χαρακτηριστικά που αναγράφονται στην ετικέτα τεχνικών χαρακτηριστικών της συσκευής.

Απαραίτητες ενέργειες πριν από την αρχική χρήση

- Αφαιρέστε όλα τα υλικά συσκευασίας καθώς και τα καλύμματα προστασίας των λεπίδων.

Ραβδομπλέντερ

- Με την συσκευή αυτή μπορείτε να παρασκευάσετε παιδικές τροφές, σουπές, σάλτσες, κρέμες και μαγιονέζα
- Μέγιστος χρόνος συνεχούς λειτουργίας: 10 δευτερόλεπτα.

Μπλέντερ με δοχείο ανάμειξης

- Μην υπερβαίνετε το ανώτατο όριο χωρητικότητας των 800ml του δοχείου.

Οδηγίες λειτουργίας

Για χρήση του μπλέντερ απευθείας στα σκεύη μαγειρικής

- Αφαιρέστε το σκεύος από την εστία και αφήστε το για λίγο να κρυώσει για να προστατεύσετε την συσκευή από την υπερθέρμανση.
1. Συνδέστε τον ηλεκτροκινητήρα με τον άξονα ανάδευσης και περιστρέψτε τον μέχρι να ασφαλίσει.
 2. Συνδέστε το βύσμα τροφοδοσίας στην πρίζα. Για να αποφύγετε το πιτσιλισμα, τοποθετήστε τη λεπίδα στο μείγμα πριν την ενεργοποιήσετε.
 3. Κρατήστε την συσκευή σταθερά από την λαβή της. Πιέστε τον διακόπτη λειτουργίας.
- Μην αφήνετε την στάθμη του υγρού να ξεπεράσει το σημείο ένωσης μεταξύ του ηλεκτροκινητήρα και του άξονα ανάμειξης.
 - Μετακινήστε τη λεπίδα μέσα στο φαγητό πιέζοντας το μείγμα ελαφρώς.
 - Σε περίπτωση που παρουσιαστεί κάποιο πρόβλημα αποσυνδέστε το βύσμα από την πρίζα αμέσως.
4. Μετά το τέλος της εργασίας, αποσυνδέστε το βύσμα τροφοδοσίας από την πρίζα και καθαρίστε τα εξαρτήματα.

Μπλέντερ με δοχείο ανάμειξης

- Μπορείτε να χρησιμοποιήσετε την συσκευή για να αλέσετε κρέας, τυρί, λαχανικά, βότανα, ψωμί, μπισκότα και ξηρούς καρπούς.
 - Μην αλέθετε σκληρά τρόφιμα, όπως κόκκους καφέ, παγάκια, μπαχαρικά ή σοκολάτα - θα προκληθεί βλάβη στην λεπίδα.
1. Αφαιρέστε τα σκληρά υλικά όπως είναι τα κόκαλα και τεμαχίστε τα τρόφιμα σε κομμάτια 1-2cm.
 2. Τοποθετήστε την λεπίδα στην ακίδα που βρίσκεται στο δοχείο ανάμειξης.
 3. Προσθέστε τα υλικά.
 4. Τοποθετήστε το καπάκι του δοχείου και περιστρέψτε το μέχρι να ασφαλίσει.
 5. Συνδέστε το τμήμα του ηλεκτροκινητήρα και περιστρέψτε το μέχρι να ασφαλίσει.
 6. Συνδέστε το βύσμα τροφοδοσίας στην πρίζα. Κρατήστε σταθερά το δοχείο και πιέστε τον διακόπτη ON/OFF.
 7. Μετά το τέλος της διαδικασίας, αποσυνδέστε το βύσμα τροφοδοσίας από την πρίζα και αποσυναρμολογήστε τα εξαρτήματα.

Τεχνικά Χαρακτηριστικά

Ισχύς: 1200w

Χωρητικότητα δοχείου ανάμειξης: 800ml

Μέγιστη ποσότητα υλικών / χρόνος επεξεργασίας

Υλικό	Μέγιστη ποσότητα	Χρόνος επεξεργασίας (δευτερόλεπτα)
Κρέας	300g	10
Βότανα	80g	10
Ξηροί καρποί	250g	10
Τυρί	250g	10
Ψωμί	1 slice	10
Βραστά αυγά	6	5
Κρεμμύδια	300g	10

Καθαρισμός

- Απενεργοποιείτε πάντοτε την συσκευή και αποσυνδέστε την από την παροχή πριν τον καθαρισμό της.
- Μην ακουμπάτε τις αιχμηρές επιφάνειες των λεπίδων κοπής.
- Προσέξτε ιδιαίτερα όταν προετοιμάζετε φαγητό για μωρά, ηλικιωμένους και ασθενείς. Βεβαιωθείτε ότι ο άξονας του μπλέντερ αποστειρώνεται καλά. Χρησιμοποιήστε ένα αποστειρωτικό διάλυμα σύμφωνα με τις οδηγίες κατασκευής του αποστειρωτικού διαλύματος.
- Ορισμένα τρόφιμα, όπως τα καρότα και το αυγό, μπορεί να χρωματίσουν τις πλαστικές επιφάνειες. Χρησιμοποιήστε ένα πανί νοτισμένο με φυτικό λάδι να καθαρίσετε τις επιφάνειες αυτές.

Μη-πλενόμενα τμήματα

- Καθαρίστε τον ηλεκτροκινητήρα και τα υπόλοιπα μη-πλενόμενα τμήματα χρησιμοποιώντας ένα ελαφρώς νοτισμένο πανί και στεγνώστε καλά με ένα στεγνό πανί.
- Μην βρέχετε και μην βυθίζετε στο νερό ή σε άλλα υγρά τα μη-πλενόμενα τμήματα.

Πλενόμενα τμήματα

- Πλύνετε όλα τα εξαρτήματα και στεγνώστε τα καλά πριν τα αποθηκεύσετε.

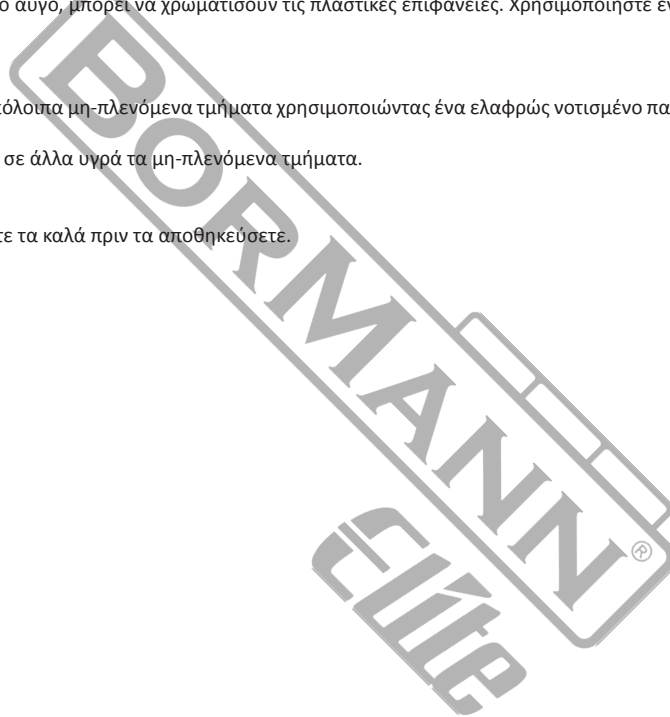

EL *Ο κατασκευαστής διατηρεί το δικαίωμα να πραγματοποιήσει δευτερεύουσες αλλαγές στο σχεδιασμό του προϊόντος και στα τεχνικά χαρακτηριστικά χωρίς προηγούμενη ειδοποίηση, εκτός εάν οι αλλαγές αυτές επηρεάζουν σημαντικά την απόδοση και λειτουργία ασφάλειας των προϊόντων. Τα εξαρτήματα που περιγράφονται / απεικονίζονται στις σελίδες του εγχειριδίου που κρατάτε στα χέρια σας ενδέχεται να αφορούν και σε άλλα μοντέλα της σειράς προϊόντων του κατασκευαστή, με παρόμοια χαρακτηριστικά, και ενδέχεται να μην περιλαμβάνονται στο προϊόν που μόλις αποκτήσατε.

* Λάβετε υπόψη ότι ο εξοπλισμός μας δεν έχει σχεδιαστεί για χρήση σε εμπορικές, επαγγελματικές ή βιομηχανικές εφαρμογές. Η εγγύησή μας θα ακυρωθεί αν το προϊόν χρησιμοποιείται σε εμπορικές, επαγγελματικές ή βιομηχανικές επιχειρήσεις ή για ανάλογους σκοπούς.

* Για να διασφαλιστεί η ασφάλεια και η αξιοπιστία του προϊόντος καθώς και η ισχύς της εγγύησης όλες οι εργασίες επιδιόρθωσης, ελέγχου, επισκευής ή αντικατάστασης συμπεριλαμβανομένης της συντήρησης και των ειδικών ρυθμίσεων, πρέπει να εκτελούνται μόνο από τεχνικούς του εξουσιοδοτημένου τμήματος Service του κατασκευαστή.



DISPOSE OF
PACKAGING
RESPONSIBLY



DO NOT DISPOSE
OF ELECTRICAL GOODS
IN HOUSEHOLD WASTE